



MB "SOSTINĖS ARCHITEKTAI"
POLOCKO G. 4-101, LT-01204 VILNIUS
MOB. TEL. +370 655 42432
sigiskast@gmail.com

**VIENBUTIS GYVENAMASIS NAMAS. DANIELIŲ G. 7, VILNIUS.
REKONSTRAVIMO PROJEKTAS.
(PROJEKTINIAI PASIŪLYMAI)**

Statybos vieta	Danielių g. 7, Vilnius
Projekto stadija	Projektiniai pasiūlymai (PP)
Statinio kategorija	neypatingasis statinys
Statybos rūšis	rekonstravimas
Kompleksas	PP-19/12-003
Vietovė	Vilniaus senamiestis (u.o.k. 16073) vizualinės apsaugos pozonis;
Statytojas	A. T.

.....
(pritariu projekto sprendiniams)

Projektuotojas
Direktorius

PV/arch.



MB "SOSTINĖS ARCHITEKTAI"
S. KASTECKAS

S. KASTECKAS
(KM atestato Nr.: 0473)

Vilnius 2019 12



VIENBUTIS GYVENAMASIS NAMAS. DANIELIŲ G. 7, VILNIUS.
REKONSTRAVIMO PROJEKTAS.
(PROJEKTINIAI PASIŪLYMAI)

Eil. Nr.	TURINYS	Lapų sk.	Lapo Nr.
	Tekstinė dalis:		
0.	Titulinis	1	1
1.	Turinys	1	2
2.	Aiškkinamasis raštas	5	3-7
	Grafinė dalis:		
3.	Sklypo planas – ašių nužymėjimo planas, M 1:500	1	8
4.	Sklypo planas – dangų planas planas, M 1:500	1	9
5.	1 aukšto planas, M 1:100	1	10
6.	2 aukšto planas, M 1:100	1	11
7.	Stogo planas, M 1:100	1	12
8.	Fasadai 1-2, A-B, M 1:100	1	13
9.	Fasadai 2-1, B-A, M 1:100	1	14
10.	Pjūviai 1-1, 2-2, M 1:100	1	15
11.	Pjūvis 3-3, M 1:100	1	16
12.	3D vizualizacijos	2	17-18

Stadija		lapas	lapų	Psl.
PP	PP-19/12-003	1	1	



AIŠKINAMASIS RAŠTAS

DOKUMENTŲ SĄRAŠAS KURIAIS VADOVAUJANTIS PARENGTAS PROJEKTAS

LR įstatymai:

1. LR Statybos įstatymas. Žin. 1996, Nr. 32-788; Nauja redakcija nuo 2017-01-01: Nr. XII-2573, 2016-06-30, paskelbta TAR 2016-07-13; Suvestinė redakcija nuo 2018-05-01 iki 2018-10-31.
2. LR Saugomų teritorijų įstatymas. 2016 09 18, Nr. XII-2683

Statybos techniniai reglamentai:

1. STR 1.01.02:2016 „Normatyviniai statybos techniniai dokumentai“
2. STR 1.01.03:2017 „Statinių klasifikavimas“
3. STR 1.01.08:2002 STR 1.01.08:2002 „Statinio statybos rūšys“
4. STR 1.02.01:2017 „Statybos dalyvių atestavimo ir teisės pripažinimo tvarkos aprašas“
5. STR 1.03.01:2016 „Statybiniai tyrimai. Statinio avarija“
6. STR 1.04.02:2011 „Inžineriniai geologiniai ir geotechniniai tyrimai“
7. STR 1.04.04:2017 „Statinio projektavimas, projekto ekspertizė“
8. STR 1.05.01:2017 „Statybą leidžiantys dokumentai. Statybos užbaigimas. Statybos sustabdymas. Savavališkos statybos padarinių šalinimas. Statybos pagal neteisėtai išduotą statybą leidžiantį dokumentą padarinių šalinimas“
9. STR 1.06.01:2016 „Statybos darbai. Statinio statybos priežiūra“
10. STR 1.07.03:2017 „Statinių techninės ir naudojimo priežiūros tvarka. Naujų nekilnojamojo turto kadastro objektų formavimo tvarka“
11. STR 1.12.06:2002 „Statinio naudojimo paskirtis ir gyvavimo trukmė“
12. STR 2.01.01(1):2005 Esminis statinio reikalavimas. „Mechaninis atsparumas ir pastovumas“
13. STR 2.01.01(2):1999 Esminiai statinio reikalavimai. Gaisrinė sauga
14. STR 2.01.01(3):1999 Esminiai statinio reikalavimai. Higiena, sveikata, aplinkos apsauga
15. STR 2.01.01(4):2008 Esminiai statinio reikalavimai. Naudojimo sauga.
16. STR 2.01.01(5):2008 Esminis statinio reikalavimas. Apsauga nuo triukšmo.
17. STR 2.01.01(6):2008 Esminis statinio reikalavimas. Energijos taupymas ir šilumos išsaugojimas.
18. STR 2.01.02:2016 Pastatų energinio naudingumo projektavimas ir sertifikavimas
19. STR 2.01.06:2009 Statinių apsauga nuo žaibo. Išorinė statinių apsauga nuo žaibo
20. STR 2.01.07:2003 Pastatų vidaus ir išorės aplinkos apsauga nuo triukšmo
21. STR 2.02.09:2005 Vienbučiai ir dvibučiai gyvenamieji pastatai.
22. STR 2.03.01:2001 Statiniai ir teritorijos. Reikalavimai žmonių su negalia reikmėms.
23. STR 2.05.03:2003 Statybinių konstrukcijų projektavimo pagrindai.
24. STR 2.05.04:2003 Poveikiai ir apkrovos.
25. STR 2.05.05:2005 Betoninių ir gelžbetoninių konstrukcijų projektavimas
26. STR 2.05.07:2005 Medinių konstrukcijų projektavimas
27. STR 2.05.08:2005 Plieninių konstrukcijų projektavimas. Pagrindinės nuostatos
28. STR 2.05.09:2005 Mūrinių konstrukcijų projektavimas
29. STR 2.05.10:2005 Armocementinių konstrukcijų projektavimas
30. STR 2.05.11:2005 Gaisro temperatūrų veikiamų gelžbetoninių konstrukcijų projektavimas
31. STR 2.05.13:2004 Statinių konstrukcijos grindys
32. STR 2.06.04:2014 Gatvės ir vietinės reikšmės keliai. Bendrieji reikalavimai.
33. STR 2.07.01:2003 Vandentiekis ir nuotekų šalintuvai. Pastato inžinerinės sistemos. Lauko inžineriniai tinklai.
34. STR 2.09.02:2005 Šildymas, vėdinimas ir oro kondicionavimas.

HIGIENOS NORMOS IR APLINKOS APSAUGOS NORMATYVINIAI DOKUMENTAI:

1. HN 33-2007. Akustinis triukšmas. Triukšmo ribiniai dydžiai gyvenamuosiuose ir visuomeninės paskirties pastatuose bei jų aplinkoje.

Stadija	PP-19/12-003_AR	lapas	lapų	Psl.
PP		1	5	



VIENBUTIS GYVENAMASIS NAMAS, DANIELIŲ G. 7, VILNIUS.
REKONSTRAVIMO PROJEKTAS.
(PROJEKTINIAI PASIŪLYMAI)

2. HN 42-2004. Gyvenamųjų ir viešos paskirties pastatų mikroklimatas.

PAVELDO TVARKYBOS REGLAMENTAI:

1. PTR 3.08.01: 2013 „Tvarkybos darbų rūšys“;
2. PTR 3.02.01:2005 „Tvarkomųjų paveldosaugos darbų projektavimo sąlygų (laikinių apsaugos reglamentų) išdavimo taisyklės“;
3. PTR 1.01.01:2005 „Paveldo tvarkybos reglamentų rengimo taisyklės“ ir paveldo tvarkybos reglamentų sąrašas“

1. Bendrieji duomenys

Adresas: Danielių g. 7, Vilnius
Žemės sklypo unikalus Nr.: 4400-1147-1384
Statinio unikalus Nr.: 1094-0070-8012, 1A1/ž
Statinio kategorija: neypatingasis
Statybos rūšis: rekonstravimas
Statytojas: A. T.
Stadija: projektiniai pasiūlymai (PP)
Vietovė: Vilniaus senamiestis (unikalus objekto kodas Kultūros vertybių registre 33653) vizualinės apsaugos pozonis;

PAVELDOS MŪGINIU
POŽIŪRIU PATIKRINTA
PP 20. Nr. 20-19
Vilniaus miesto savivaldybės administracijos
Vyriausiojo miesto architekto skyriaus
Kultūros paveldo apsaugos poskyrio
patarėja

Jolita Noreikienė
20 20/01-24

2. Esama situacija ir paveldosauga

Rekonstruojamas pastatas Danielių g. 7, Vilniuje, kuris nėra kultūros paveldo objektas (neįtrauktas į Kultūros vertybių registrą), tačiau yra kultūros paveldo statinys ir yra paveldo vietovės - Vilniaus senamiestio (unikalus objekto kodas Kultūros vertybių registre 16073) vizualinės apsaugos pozonyje.



Pastatas 1 aukšto su įrengta pastoge (iš viso 2 aukštai), dvišlaičiu stogu – stogo danga (profiluotos skardos (čerpių imitacijos) lakštų). Sienų konstrukcijos mediniai rastai, fasadai apkalti horizontalionis dailylentėmis. Sklypo pietrytinėje dalyje pastatytas mūrinis ūkinis pastatas. Sklypo plotas – 302 m²; bendras esamo vienbučio gyvenamojo namo plotas – 67,48 m², užstatytas žemės sklypo plotas – 76 m². Sklypo pietrytinėje dalyje stovi ūkinis pastatas – užstatytas plotas 27 m².

Pagal bendrąjį planą sklypas patenka Vidutinio upstatymolntensyvumo gyvenamosios teritorijos s zoną, kurioje numatytas užstatymos intensyvumas 0.8, pastatų aukštingumas iki 4 aukštų.

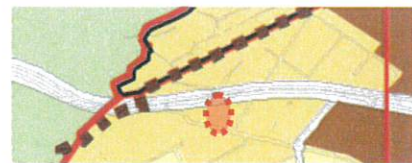

Stadija	PP-19/12-003_AR	lapas	lapų	Psl.
PP		2	5	

SITUACIJOS SCHEMA:



PASTATO FOTOFIKSACIJA:



1-2. Vaizdas nuo Danielių g.

Stadija	PP-19/12-003_AR	lapas	lapų	Psl.
PP		3	5	



3-4. vaizdas iš kiemo



5. Vaizdas iš kiemo



6. Kiemo statiniai

Stadija	PP-19/12-003_AR	lapas	lapų	Psl.
PP		4	5	

3. PROJEKTO SPRENDINIAI

Statitinio rekonstravimo projekto tikslas perstatyti esamo vienbučio gyvenamojo namo konstrukcijas, pagal statytojo poreikius.

Esamas vieno buto pastatas praplečiamas pietvakarių kryptim – pastatas praplatinamas iki esamos verandos (patalpa Nr. 1-1); pietrytinėje pastato pusėje esamas priestatėlis nugriaunamas (patalpa Nr. 2-1). Demontuojamos laikančiosios rąstinės sienos ir įrengiamos naujos mūrinės (silikatinių blokelių mūro su termoizoliacija). Fasadų apdaila – klikerinės plytelės ir tinkas; stogo danga – lygios skardos lakštų. Ūkinis pastatas padidinamas ir pritaikomas automobilių laikymui - garažui.

Architektūros sprendinius žiūrėti grafinėje dalyje – brėžiniuose.

Patekimas į sklypą numatomas bendras sklypams Danielių g. 7 ir 9 (abu sklypu valdo tas pats asmuo) įrengiant kietas dangas (trinkelį).

Vienbučio gyvenamojo namo patalpų eksplikacija:

PIRMŲ AUKŠTO PATALPŲ EKSPLIKACIJA		
Eil. Nr.	Pavadinimas	Plotas m ²
1	Gyv. kambarys	49,70
2	WC	2,50
3	Drabužinė	8,00
	Viso:	60,20
	Viso name:	116,80

ANTRŲ AUKŠTO PATALPŲ EKSPLIKACIJA		
Eil. Nr.	Pavadinimas	Plotas m ²
1	Koridorius	6,20
2	Gyv. kambarys	13,30
3	Gyv. kambarys	19,60
4	Gyv. kambarys	12,30
5	San. mazgas	5,20
	Viso:	56,60
	Viso name:	116,80

BENDRIEJI RODIKLIAI

Rodiklis	Esamas	Po rekonstrukcijos
Sklypo plotas	302 m ²	
Pastato bendras plotas	67,48 m ²	116,80 m ²
Užstatytas žemės sklypo plotas	103 m ²	120 m ²
Vienbutis gyv. Namas	76 m ²	83 m ²
Pagalbinio ūkio pastatas	27 m ²	37 m ²
Užstatymo tankumas	34 %	40 %
Užstatymo intensyvumas	0,2	0,39

Pagal STR 2.02.09:2005 9 priedą maksimalus galimas užstatymo tankis 40%.

3.2. Inžinerinės komunikacijos

Visos inžinerinės komunikacijos bus projektuojamos pagal technines prisijungimo sąlygas. Šildymas numatomas elektrinis – šilumos siurblys oras-vanduo, vandentiekis ir nuotekos numatomos jungtis prie centralizuotų miesto tinklų, elektros energijos tiekimas – esamas. Vėdinimas numatomas natūralus.

Projekto sprendiniai atitinka Lietuvos Respublikos įstatymų ir normatyvinių dokumentų reikalavimus, nepažeidžia trečiųjų asmenų interesų, nepažeidžia ir nemenkina pastato ir paveldo vietovės vertingųjų savybių.

Sigitas Kasteckas
(KM atestato, išduoto 2019-11-07, Nr. 0473)

Stadija		lapas	lapų	Psl.
PP	PP-19/12-003_AR	5	5	

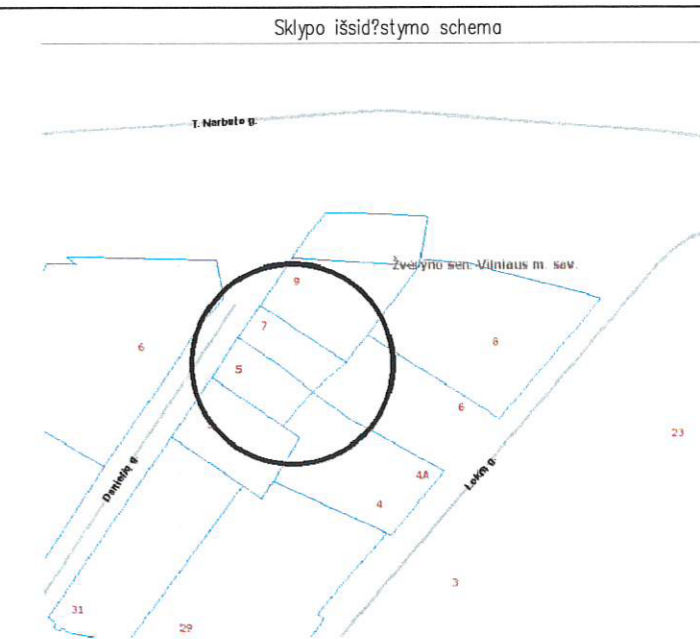
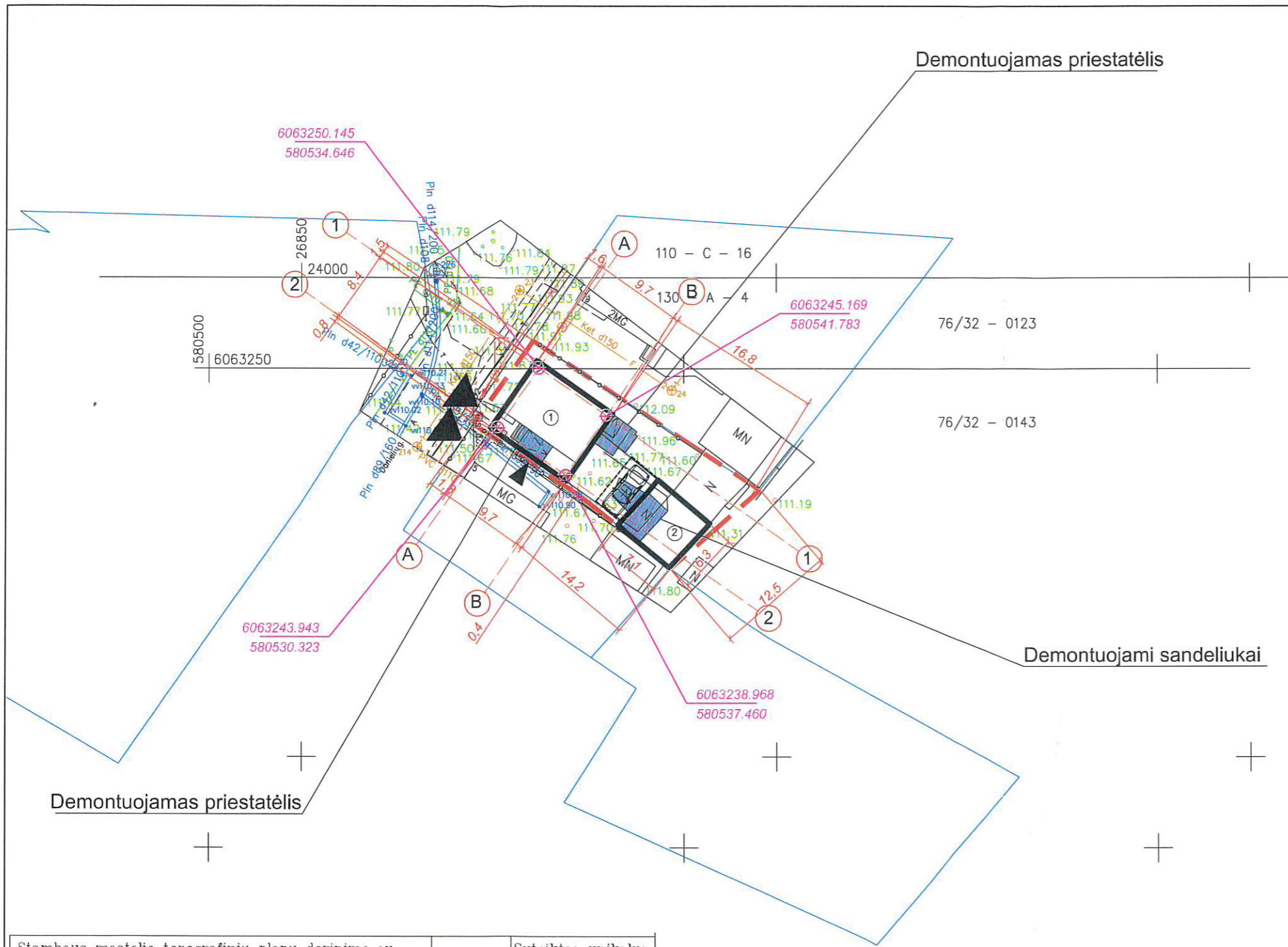

BENDRIEJI RODIKLIAI

Rodiklis	Esamas	Po rekonstrukcijos
Sklypo plotas	302 m ²	
Pastato bendras plotas	67,48 m ²	116,80 m ²
Užstatytas žemės sklypo plotas	103 m ²	120 m ²
Vienbutis gyv. Namas	76 m ²	83 m ²
Pagalbinio ūkio pastatas	27 m ²	37 m ²
Užstatymo tankumas	34 %	40 %
Užstatymo intensyvumas	0,2	0.39

SUTARTINIAI ŽYMĖJIMAI

- SKLYPO RIBOS
- demontuojami statiniai ir jų dalys
- REKONSTRUOJAMAS VIENBUTIS GYVENAMASIS NAMAS
- REKONSTRUOJAMAS PAGALBINIO ŪKIO PASTATAS
- STOVĖJIMO VIETOS AUTOMOBILIAMS (2 VIETOS)
- PASTATO AŠIŲ SUSIKIRTIMO KORDINATĖS
- PATEKIMAS Į SKLYPĄ
- PATEKIMAI Į PASTATĄ

Stambaus mastelio topografinių planų derinimo su inžinerinius tinklus eksploatuojančiomis organizacijomis viešojoje elektroninėje paslaugoje (TOPD) topografinio plano teritorijai suteiktas unikalus numeris ir data	Data	Suteiktas unikalus Nr.
	2019.10.14	13:19:9986

T V
Individuali veikla

pareigos	v. pavardė	parašas	data
VYKDYTOJAS	T.V.		2019 09 20
KVALIFIKACIJOS PAŽYMĖJIMAS NR.1GKV-182			
UŽSAKOVAS			
OBJEKTAS	Topografinis planas M1:500		
	Danielių g.7, Žvėryno sen., Vilniaus m.		
	Lapų skaičius	Lapo Nr.	Koordinacių sistema – LKS-94
	1	1	Aukščių sistema – LAS07

Atestato Nr.	arch.	S. Kasteckas	2019 12
0473	arch.	S. Kasteckas	2019 12
Etapas			
PP	A. T.		

VIENBUTIS GYVENAMASIS NAMAS. DANIELIŲ G.7,VILNIUS. REKONSTRAVIMO PROJEKTAS. (PROJEKTINIAI PASIŪLYMAI)			
SKLYPO PLANAS			Laida
			0
			M 1:500
TP-19/12-003			Lapo nr. Lapų
			1 1

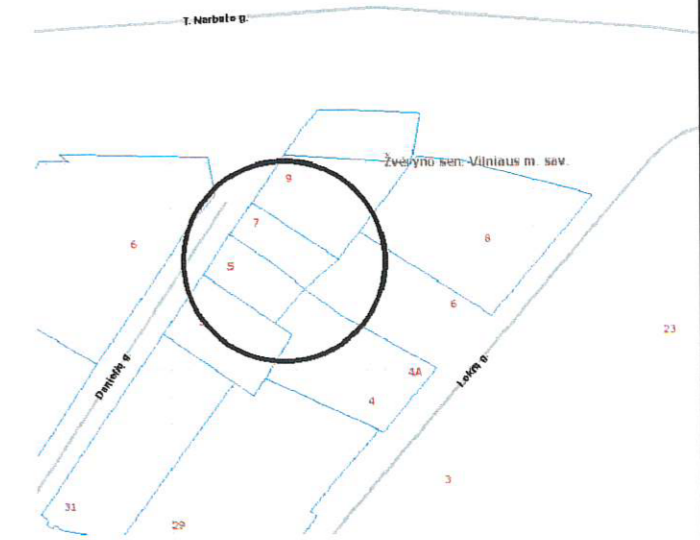
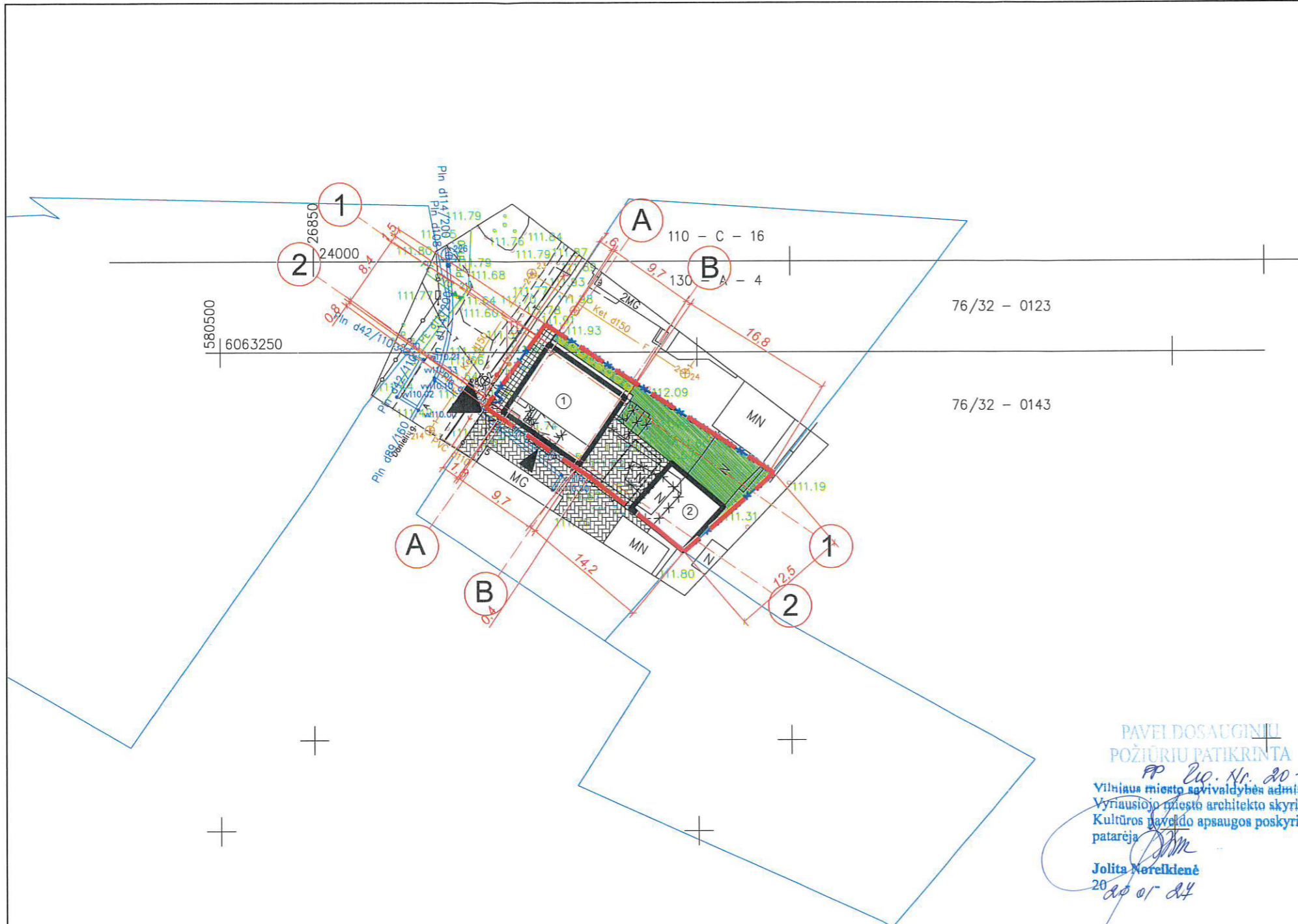

SUTARTINIAI ŽYMĖJIMAI

-  SKLYPO RIBOS
-  REKONSTRUOJAMAS VIENBUTIS GYVENAMASIS NAMAS
-  REKONSTRUOJAMAS PAGALBINIO ŪKIO PASTATAS
-  STOVĖJIMO VIETOS AUTOMOBILIAMS (2 VIETOS)
-  PATEKIMAS Į SKLYPĄ
-  PATEKIMAI Į PASTATĄ
-  SUSTIPRINTA G/B TRINKELIŲ DANGA (AUTOMOBILIAMS 130 m²)
-  G/B TRINKELIŲ DANGA (PĖSTIESIEMS 17 m²)
-  ŽALIA VEJA (95 m²)
-  NUOGRINDA (60 cm pločio)
-  ŽELDINIAI (KRŪMAI)
-  TVORA, SEGMENTINĖ, METALINĖ, H 1.8 m

PAVEI DOSAUGINIŲ
POŽIŪRIJŲ PATIKRINTA
PP Lp. Nr. 20-19
Vilniaus miesto savivaldybės administracijos
Vyriausiojo miesto architekto skyriaus
Kultūros paveldo apsaugos poskyrio
patarėja
Jolita Noreikienė
2019.09.24

Stambaus mastelio topografinių planų derinimo su inžinerinius tinklus eksploatuojančiomis organizacijomis viešojoje elektroninėje paslaugoje (TOPD) topografinio plano teritorijai suteiktas unikalus numeris ir data	Data	Suteiktas unikalus Nr.
	2019.10.14	13:19:9986

T. V.
Individuali veikla

pareigos	v., pavardė	parašas	data
VYKDYTOJAS	T.V.		2019 09 20
KVALIFIKACIJOS PAŽYMĖJIMAS NR.1GKV-182			
UŽSAKOVAS			
OBJEKTAS	Topografinis planas M1:500		
	Danielių g.7, Žvėryno sen., Vilniaus m.		
	Lapų skaičius	Lapo Nr.	Koordinacių sistema – LKS-94
	1	1	Aukščių sistema – LAS07

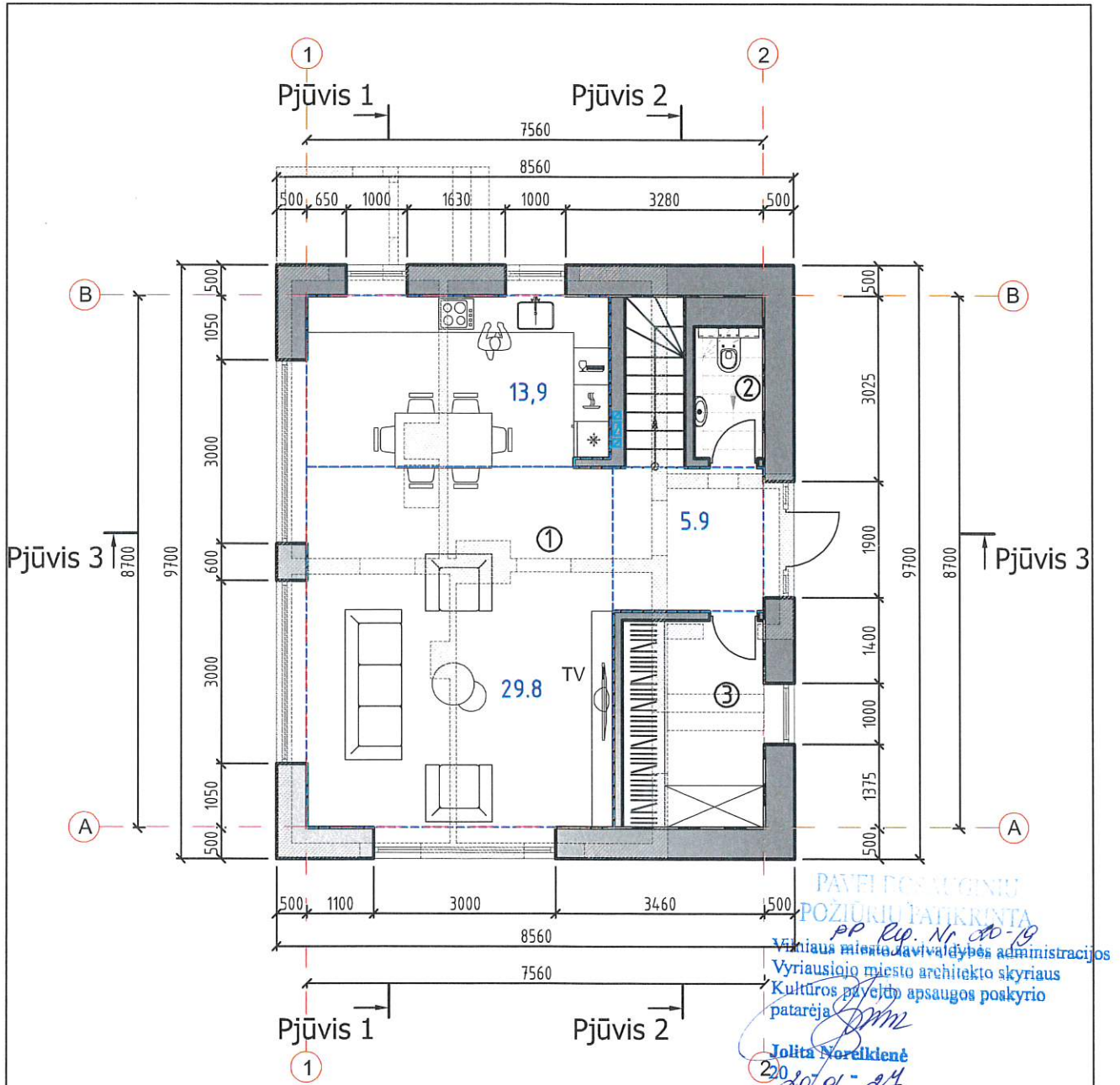

Atestato Nr.		MB "SOSTINĖS ARCHITEKTAI" Polecko g. 4-101, Vilnius, +370 655 42432 siglaskasi@gmail.com	VIENBUTIS GYVENAMASIS NAMAS, DANIELIŲ G.7, VILNIUS. REKONSTRAVIMO PROJEKTAS. (PROJEKTINIAI PASIŪLYMAI)	
0473	arch.	S. Kasteckas	2019 12	Laida
				0
Etapas	A. T.			M 1:500
PP	TP-19/12-003			Lapo nr. Lapų
				1 1



PAVELIČONAIŲ
POŽIŪRŲ TAIKINIAI
PP. Rp. Nr. 20-19
Vilniaus miesto savivaldybės administracijos
Vyriausiojo miesto architekto skyriaus
Kultūros paveldo apsaugos poskyrio
patarėja
Jolita Noreikienė
2020/01-24

PIRMO AUKŠTO PATALPŲ EKSPLIKACIJA		
Eil. Nr.	Pavadinimas	Plotas m²
1	Gyv. kambarys	49,70
2	WC	2,50
3	Drabužinė	8,00
	Viso:	60,20
	Viso name:	116,80

ŽYMĖJIMAI

-  ESAMOS KONSTRUKCIJOS
-  REKONSTRUOJAMA PASTATO DALIS (KONSTRUKCIJOS)
-  PROJEKTUOJAMOS KONSTRUKCIJOS

Atestato Nr.				MB "SOSTINĖS ARCHITEKTAI" Polecko g. 4-101, Vilnius, +370 655 42432 sigiskast@gmail.com		VIENBUTIS GYVENAMASIS NAMAS. DANIELIŲ G. 7, VILNIUS. REKONSTRAVIMO PROJEKTAS. (PROJEKTINIAI PASIŪLYMAI)			
0473	arch.	S. Kasteckas		2019 12		PIRMO AUKŠTO PLANAS		Laida	0
Etapas		A. T.		TP-19/12-003		M 1:100		Lapo nr.	Lapų
PP							1		1

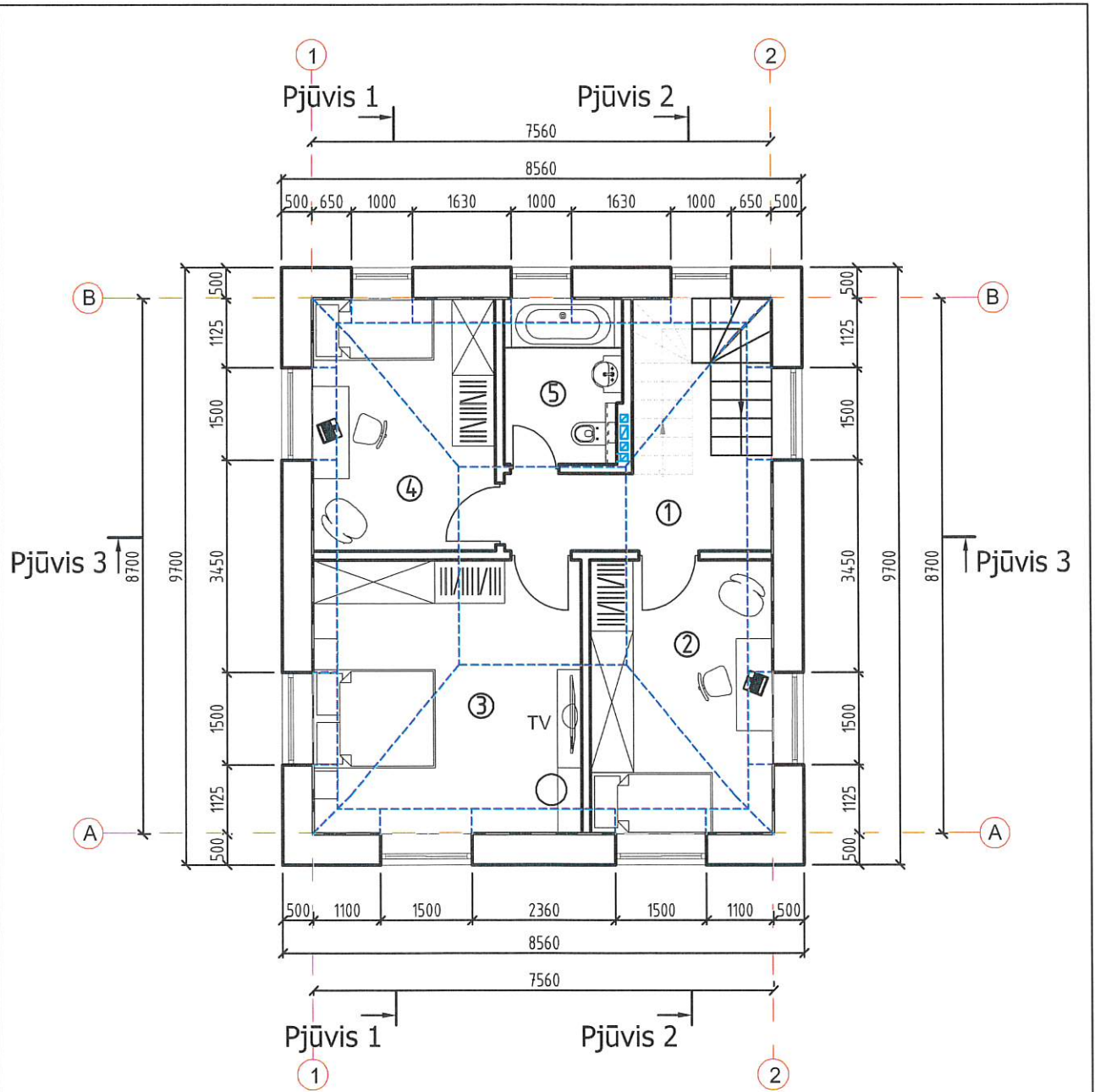

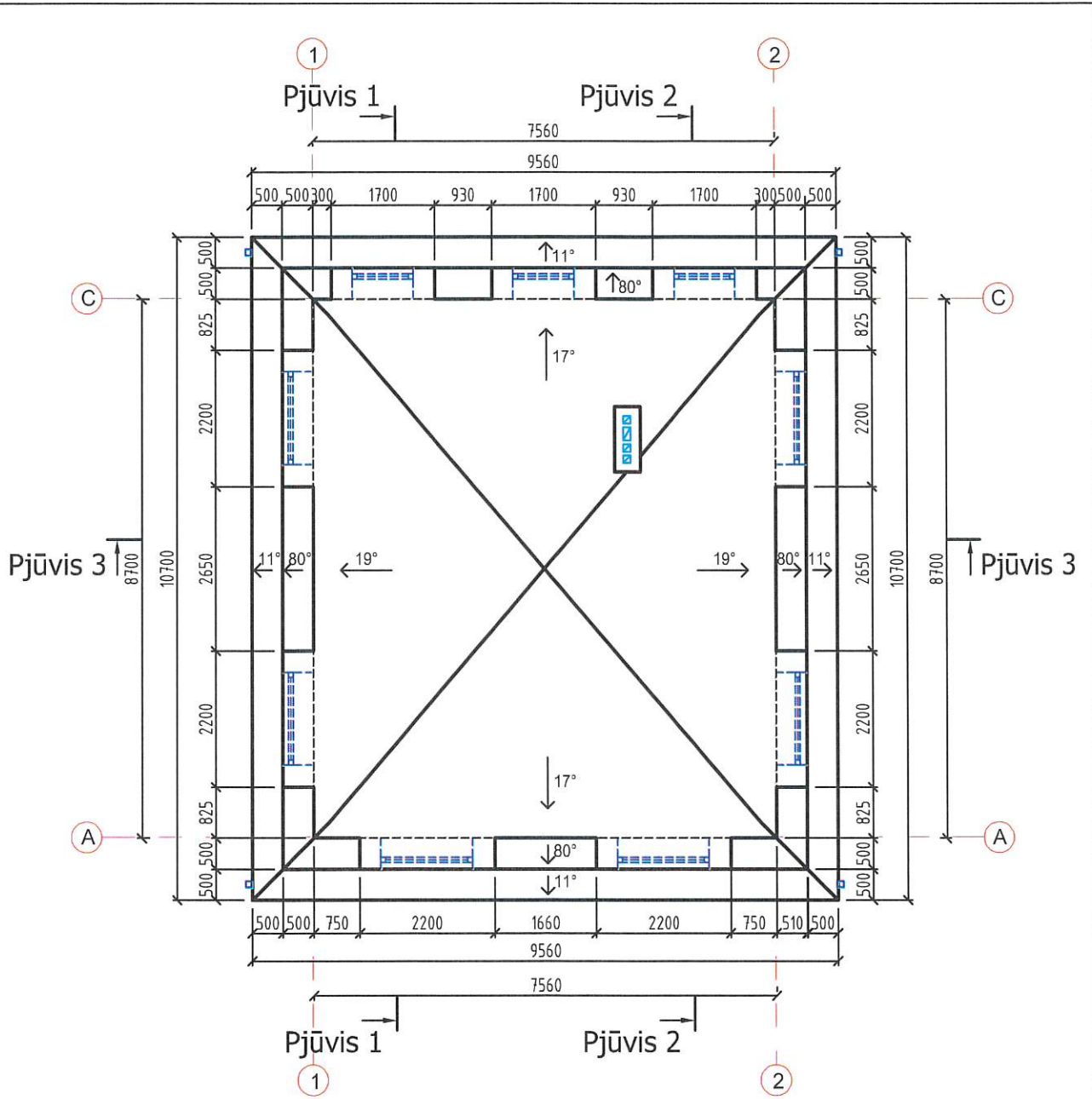

ANTRO AUKŠTO PATALPŲ EKSPLIKACIJA		
Eil. Nr.	Pavadinimas	Plotas m ²
1	Koridorius	6,20
2	Gyv. kambarys	13,30
3	Gyv. kambarys	19,60
4	Gyv. kambarys	12,30
5	San. mazgas	5,20
	Viso:	56.60
	Viso name:	116.80

Atestato Nr.		 MB "SOSTINĖS ARCHITEKTAI" Polocko g. 4-101, Vilnius, +370 855 42432 siglaskast@gmail.com		VIENBUTIS GYVENAMASIS NAMAS. DANIELIŲ G. 7, VILNIUS. REKONSTRAVIMO PROJEKTAS. (PROJEKTINIAI PASIŪLYMAI)			
0473	arch.	S. Kasteckas		2019 12	ANTRO AUKŠTO PLANAS	Laida	
						0	
						M 1:100	
Etapas					TP-19/12-003	Lapo nr.	Lapų
PP	A. T.					1	1

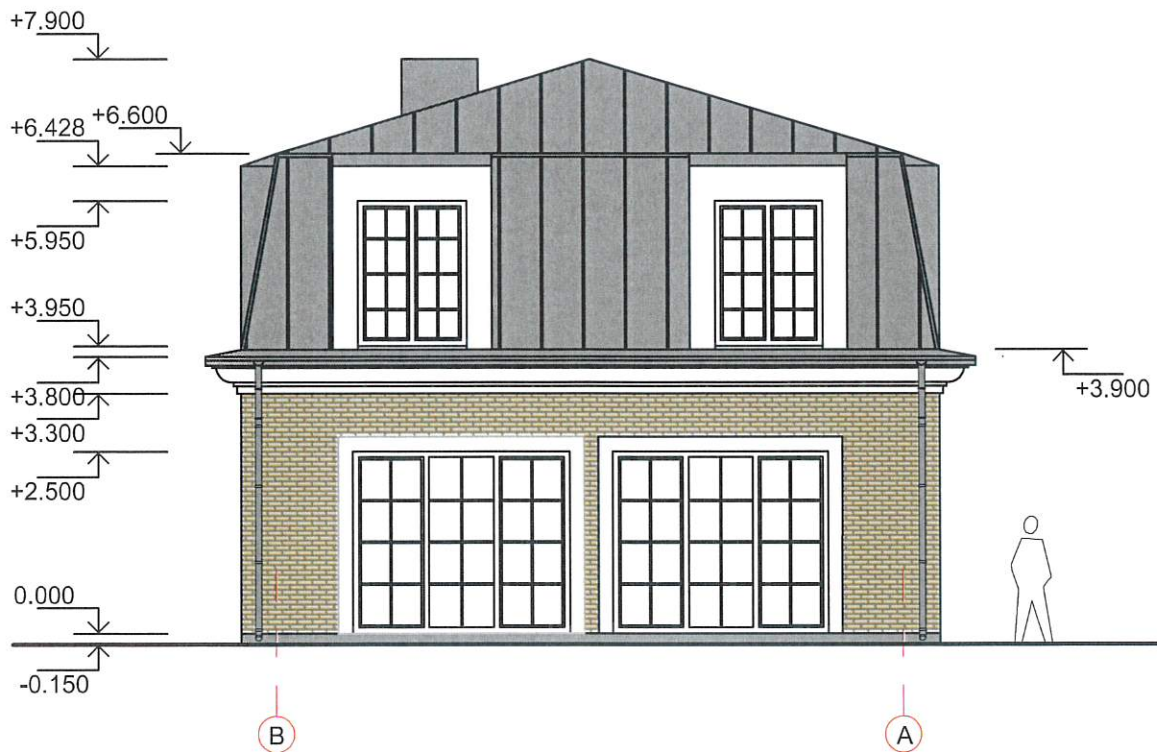
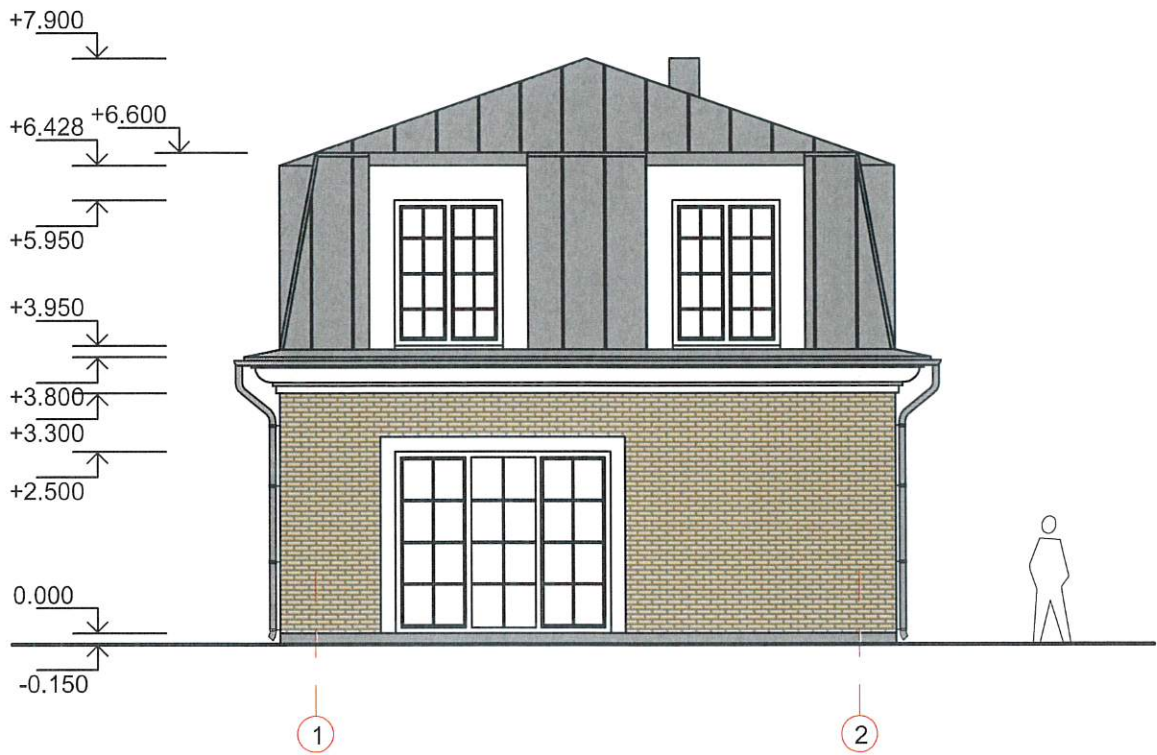

Atestato Nr.		 MB "SOSTINĖS ARCHITEKTAI" Polocko g. 4-101, Vilnius, +370 655 42432 sigiskast@gmail.com		VIENBUTIS GYVENAMASIS NAMAS. DANIELIŲ G. 7, VILNIUS. REKONSTRAVIMO PROJEKTAS. (PROJEKTINIAI PASIŪLYMAI)		
0473	arch.	S. Kasteckas		2019 12	STOGO PLANAS	Laida
Etapas					M 1:100	Lapo nr.
PP	A. T.	TP-19/12-003				Lapų
						1



Atestato Nr.	 MB "SOSTINĖS ARCHITEKTAI" Polocka g. 4-101, Vilnius, +370 655 42432 sljiskasti@gmail.com				VIENBUTIS GYVENAMASIS NAMAS. DANIELIŲ G. 7, VILNIUS. REKONSTRAVIMO PROJEKTAS. (PROJEKTINIAI PASIŪLYMAI)		
0473	arch.	S. Kasteckas		2019 12	FASADAI 1-2, A-B	Laida	
						M 1:100	0
Etapas					TP-19/12-003	Lapo nr.	Lapų
PP	A. T.					1	1

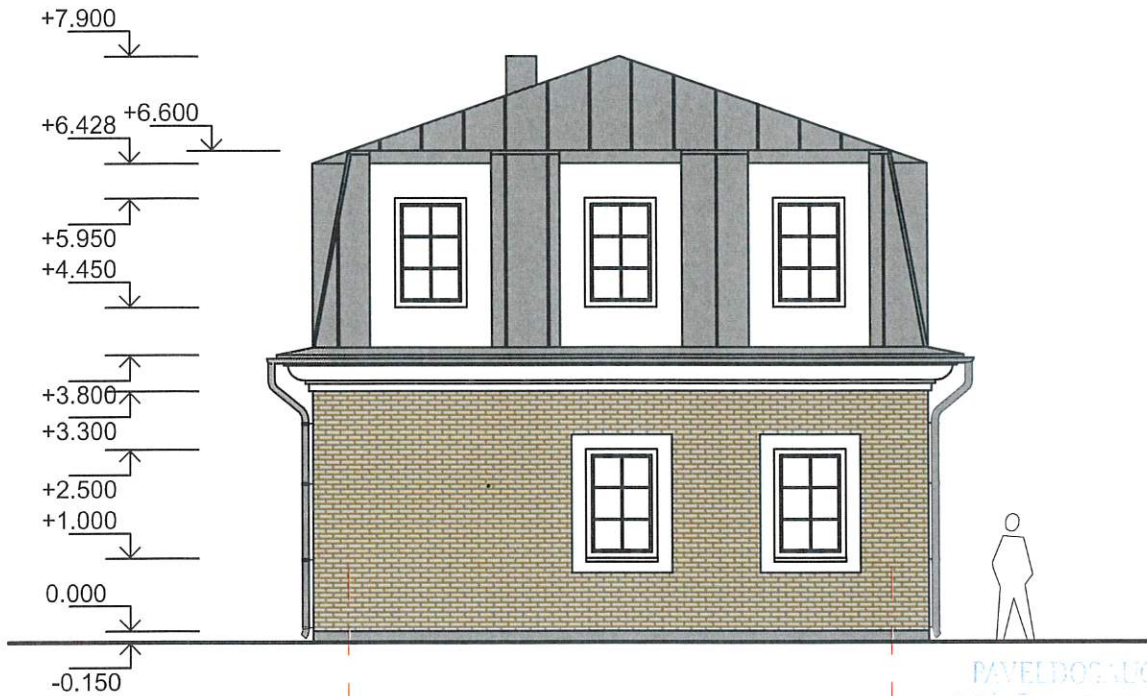

PAVELDOS ALGIRIU
POZIURIU PATIKRINTA



PP Lp. Nr. 20-19

Vilniaus miesto savivaldybės administracijos
Vyriausiojo miesto architekto skyriaus
Kultūros paveldo apsaugos poskyrio
patarėja

Jolita Noreikienė

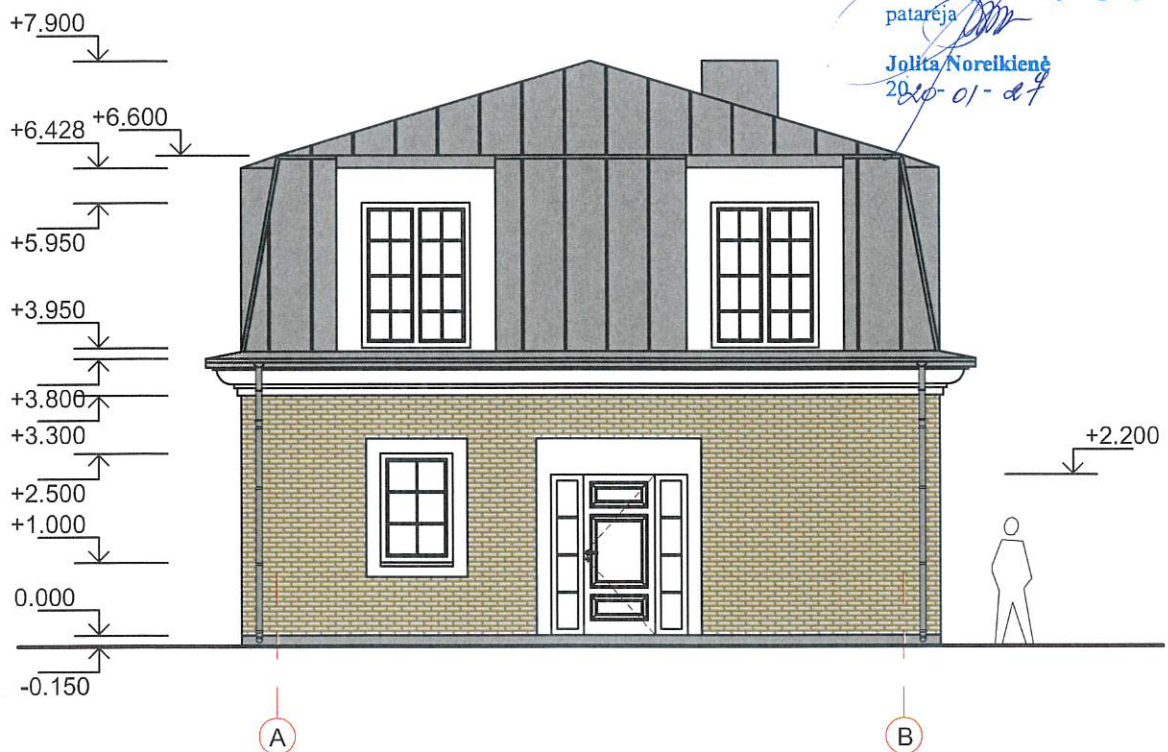
2020-01-29



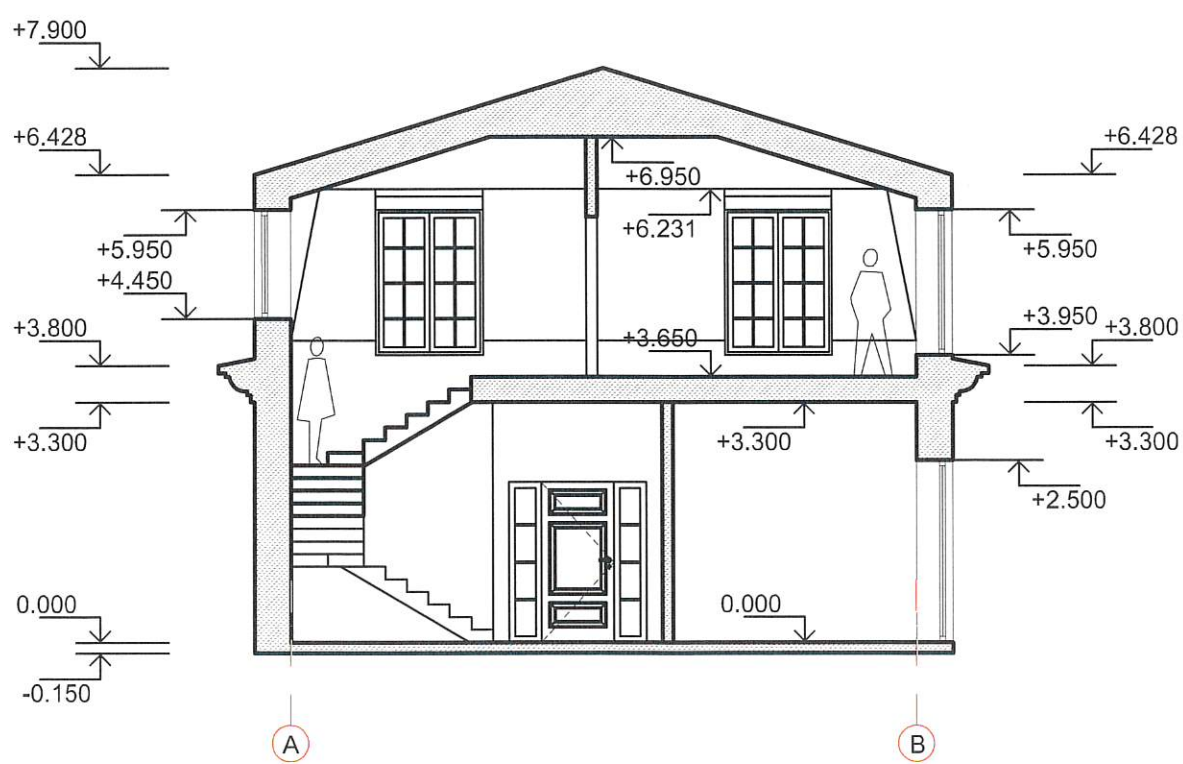
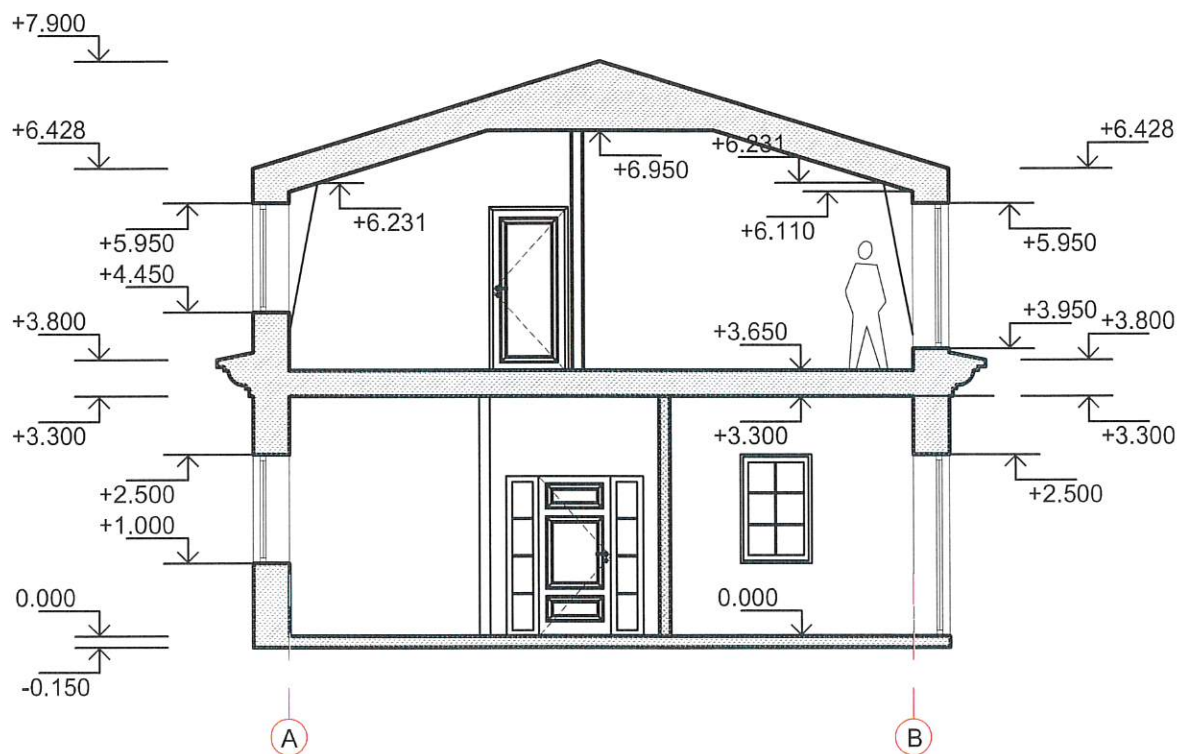

Atestato Nr.	 MB "SOSTINĖS ARCHITEKTAI" Palūckio g. 4-101, Vilnius, +370 655 42432 slgiskast@gmail.com				VIENBUTIS GYVENAMASIS NAMAS. DANIELIŲ G. 7, VILNIUS. REKONSTRAVIMO PROJEKTAS. (PROJEKTINIAI PASIŪLYMAI)		
0473	arch.	S. Kasteckas		2019 12	FASADAI 2-1, B-A	Laida	
						0	
						M 1:100	
Etapas					TP-19/12-003	Lapo nr.	Lapų
PP	A. T.					1	1

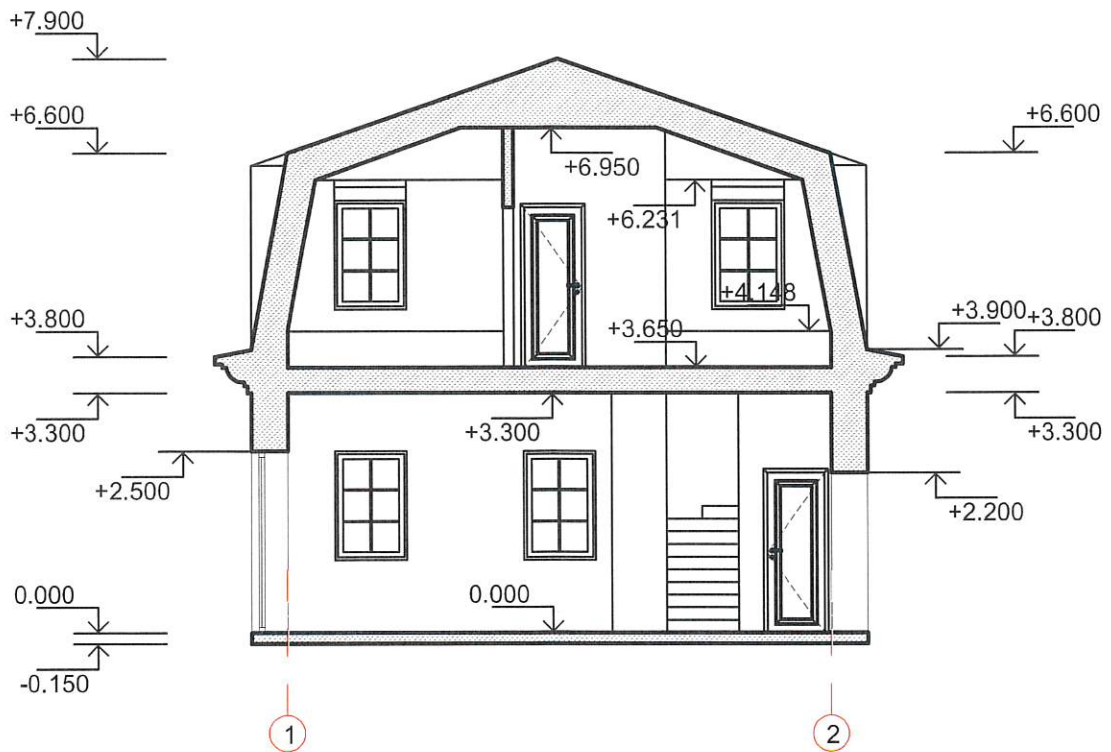

Atestato Nr.		MB "SOSTINĖS ARCHITEKTAI" Polocko g. 4-101, Vilnius, +370 655 42432 slgiskast@gmail.com			VIENBUTIS GYVENAMASIS NAMAS. DANIELIŲ G. 7, VILNIUS. REKONSTRAVIMO PROJEKTAS. (PROJEKTINIAI PASIŪLYMAI)		
0473	arch.	S. Kasteckas		2019 12	PJŪVIAI 1-1, 2-2		Laida
							0
						M 1:100	
Etapas					TP-19/12-003		Lapo nr.
PP	A. T.						1
							Lapų
							1



Atestato Nr.		 MB "SOSTINĖS ARCHITEKTAI" Palocko g. 4-101, Vilnius, +370 655 42432 slgiskast@gmail.com			VIENBUTIS GYVENAMASIS NAMAS. DANIELIŲ G. 7, VILNIUS. REKONSTRAVIMO PROJEKTAS. (PROJEKTINIAI PASIŪLYMAI)		
0473	arch.	S. Kasteckas		2019 12	PJŪVIAS 3-3	Laida	
						M 1:100	0
Etapas		A. T.			TP-19/12-003	Lapo nr.	Lapų
PP						1	1

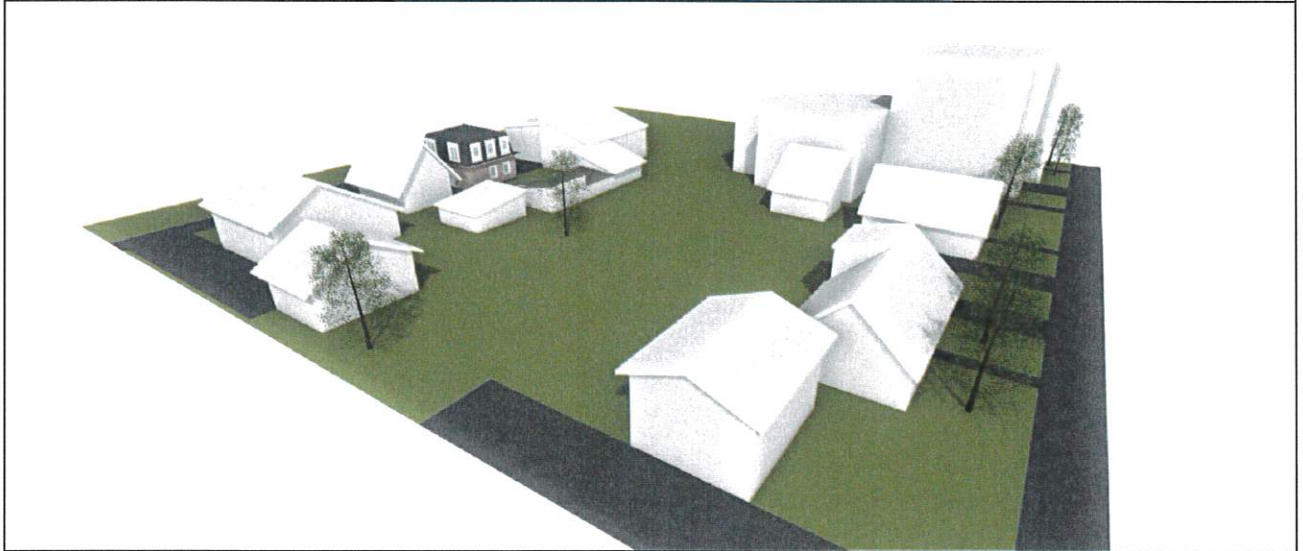
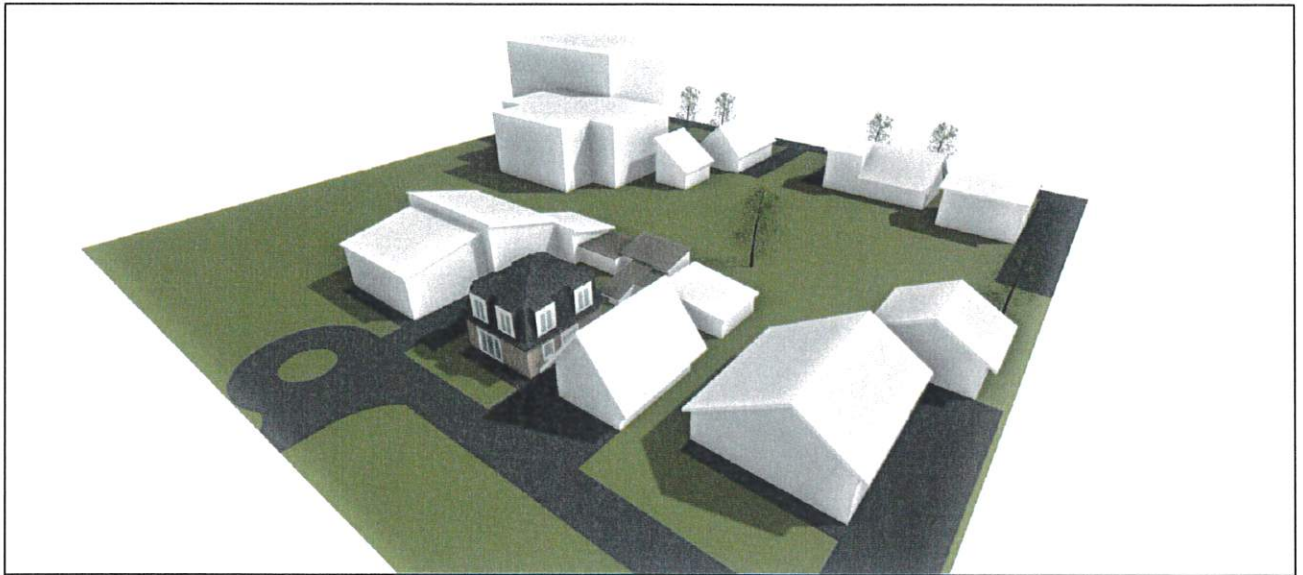

Atestato Nr.		 MB "SOSTINĖS ARCHITEKTAI" Palocko g. 4-101, Vilnius, +370 655 42432 slgiskasti@gmail.com		VIENBUTIS GYVENAMASIS NAMAS. DANIELIŲ G. 7, VILNIUS. REKONSTRAVIMO PROJEKTAS. (PROJEKTINIAI PASIŪLYMAI)		
0473	arch.	S. Kasteckas		2019 12	3D VIZUALIZACIJOS	Laida
Etapas					M 1:100	Lapo nr.
PP	A. T.	TP-19/12-003				Lapų
						1
						1

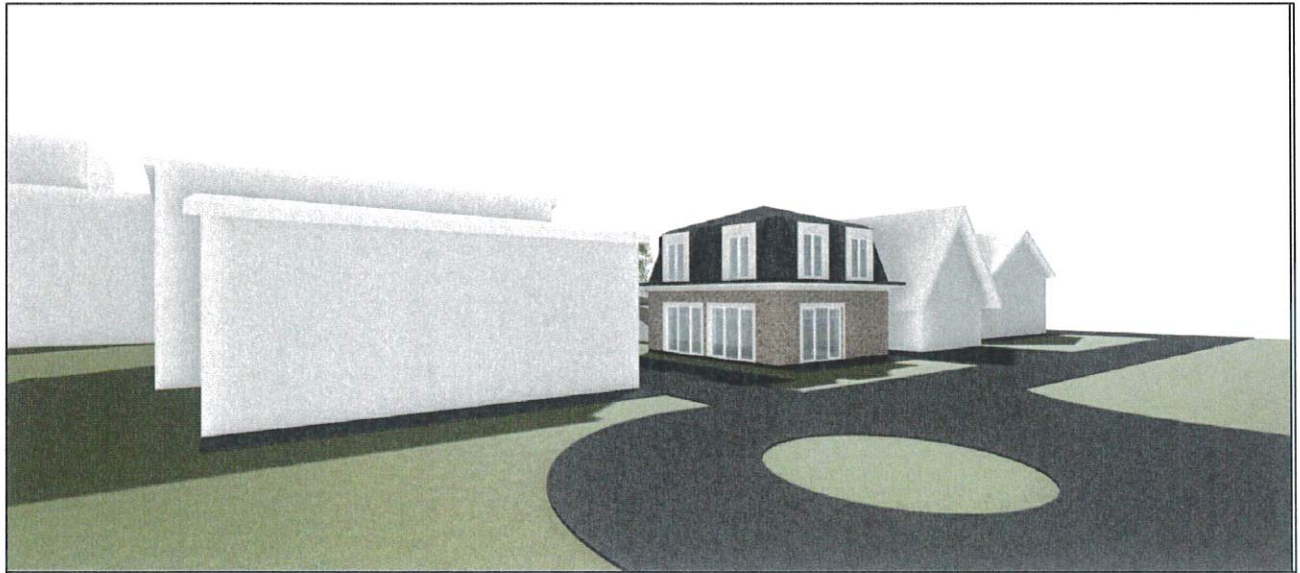

Atestato Nr.		 MB "SOSTINĖS ARCHITEKTAI" Polocko g. 4-101, Vilnius, +370 655 42432 sigiskast@gmail.com			VIENBUTIS GYVENAMASIS NAMAS. DANIELIŲ G. 7, VILNIUS. REKONSTRAVIMO PROJEKTAS. (PROJEKGINIAI PASIŪLYMAI)		
0473	arch.	S. Kasteckas		2019 12	3D VIZUALIZACIJOS		Laida
Etapas		A. T.			TP-19/12-003		M 1:100
PP							Lapo nr.
					1	1	

DETALŪS METADUOMENYS

Dokumento sudarytojas (-ai)	Vilniaus miesto savivaldybė 188710061, Konstitucijos pr. 3, LT-09601, Vilnius
Dokumento pavadinimas (antraštė)	DĖL PRITARIMO PP DANIELIŲ G. 7
Dokumento registracijos data ir numeris	2020-08-18 Nr. A51-103583/20(3.3.2.26E-VMA)
Dokumento gavimo data ir dokumento gavimo registracijos numeris	–
Dokumento specifikacijos identifikavimo žymuo	ADOC-V1.0
Parašo paskirtis	Pasirašymas
Parašą sukūrusio asmens vardas, pavardė ir pareigos	Mindaugas Pakalnis, Vyriausiojo miesto architekto skyriaus vedėjas, Vyriausiojo miesto architekto skyrius
Sertifikatas išduotas	MINDAUGAS PAKALNIS, Vilniaus miesto savivaldybės administracija LT
Parašo sukūrimo data ir laikas	2020-08-18 19:30:10 (GMT+03:00)
Parašo formatas	XAdES-T
Laiko žymoje nurodytas laikas	2020-08-18 19:30:22 (GMT+03:00)
Informacija apie sertifikavimo paslaugų teikėją	ADIC CA-A, Asmens dokumentu israsymo centras prie LR VRM LT
Sertifikato galiojimo laikas	2018-11-19 11:01:47 – 2021-11-18 11:01:47
Informacija apie būdus, naudotus metaduomenų vientisumui užtikrinti	"Registravimas" paskirties metaduomenų vientisumas užtikrintas naudojant "RCSC IssuingCA, VI Registru centras - i.k. 124110246 LT" išduotą sertifikatą "Dokumentų valdymo sistema Avilys, Vilniaus miesto savivaldybės administracija, į.k.188710061 LT", sertifikatas galioja nuo 2018-12-27 14:17:37 iki 2021-12-26 14:17:37
Pagrindinio dokumento priedų skaičius	–
Pagrindinio dokumento priedamų dokumentų skaičius	–
Priedamo dokumento sudarytojas (-ai)	–
Priedamo dokumento pavadinimas (antraštė)	–
Priedamo dokumento registracijos data ir numeris	–
Programinės įrangos, kuria naudojantis sudarytas elektroninis dokumentas, pavadinimas	Dokumentų valdymo sistema „Avilys“, versija 3.5.28
Informacija apie elektroninio dokumento ir elektroninio (-ių) parašo (-ų) tikrinimą (tikrinimo data)	Atitinka specifikacijos keliamus reikalavimus. Visi dokumente esantys elektroniniai parašai galioja (2020-08-18 19:48:00)
Paieškos nuoroda	–
Papildomi metaduomenys	Nuorašą suformavo 2020-08-18 19:48:01 Dokumentų valdymo sistema „Avilys“