

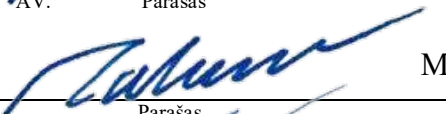

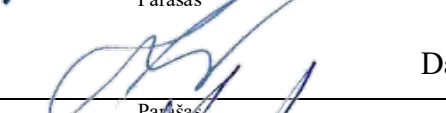

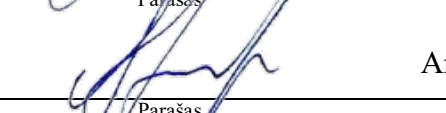



<b><u>PROJEKTO PAVADINIMAS:</u></b>	<b>Svečių namai Nemenčinės pl. 13A, Vilniuje, rekonstravimo projektas</b>
<b><u>ADRESAS:</u></b>	<b>Nemenčinės pl. 13A, VILNIUS</b>
<b><u>SKLYPO KADASTRINIS NR.:</u></b>	<b>0101/0013:60</b>
<b><u>UŽSAKOVAS:</u></b>	<b>UAB „Sostinės parkas“</b>
<b><u>STATINIO KATEGORIJA:</u></b>	<b>Ypatingi statiniai</b>
<b><u>STATYBOS RŪŠIS:</u></b>	<b>Rekonstravimas</b>
<b><u>STATINIO NAUDOJIMO PASKIRTIS:</u></b>	<b>Viešbučių</b>
<b><u>PROJEKTAVIMO DARBU STADIJA:</u></b>	<b>Projektiniai pasiūlymai</b>
<b><u>DALIS:</u></b>	<b>Architektūros</b>
<b><u>BYLA:</u></b>	<b>2018-05-PP-SA</b>
Direktorius	 AV. Parašas Marius Matuliukštis
PV	 Parašas Marius Matuliukštis KA Nr. 33679
PDV.	 Parašas Dalia Kriaučiūnienė A Nr. 1511
Arch.	 Parašas Andrius Keizikas BM Nr. 001290
Arch.	 Parašas Jolanta Stefanovič BK Nr. 015342
Arch.	 Parašas Jokūbas Augutis BM Nr. 0015342

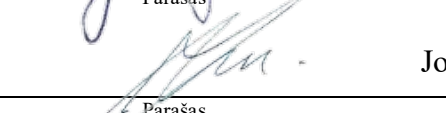

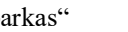

2018 m.

## PROJEKTO DOKUMENTŲ ŽINIARAŠTIS

Eil. Nr.	Dokumento indeksas	Dokumento pavadinimas	Lapų	Pastabos
1		Titulinis lapas	1	
2	2018-05-PP-SA	Projekto dokumentų žiniaraštis	3	
3	2018-05-PP-SA	Aiškinamasis raštas	6	
4	2018-05-PP-SA	Projektinių pasiūlymų rengimo užduotis	3	
		Priedai		
Eil. Nr.	Brėžinio indeksas		Lapų	Pastabos
1	2018-05-PP-SA-001	Urbanistika	1	
2	2018-05-PP-SA-002	Aukštingumas	1	
3	2018-05-PP-SA-003	Transportas	1	
4	2018-05-PP-SA-004	Fotofiksacija	1	
5	2018-05-PP-SA-005	Numatomos užstatymo ribos	1	
6	2018-05-PP-SA-006	Sklypo plana	1	
7	2018-05-PP-SA-007	Parkavimo schema	1	
8	2018-05-PP-SA-008	Cokolinio aukšto planas	1	
9	2018-05-PP-SA-009	Cokolinio aukšto antresolė	1	
10	2018-05-PP-SA-010	Pirmo aukšto planas	1	
11	2018-05-PP-SA-011	Antro aukšto planas	1	
12	2018-05-PP-SA-012	Trečio aukšto planas	1	
13	2018-05-PP-SA-013	Tipinis aukšto planas	1	
14	2018-05-PP-SA-014	Tipinis aukšto segmentas	1	
15	2018-05-PP-SA-015	Segmento planas	5	

		 UAB „STATYBA IR PROJEKTAVIMAS“ Adresas: Basanavičiaus g. 7, Vilnius tel.: +3706 360 1000 info@statyba-projektavimas.lt, www.statyba-projektavimas.lt			Svečių namai Nemenčinės pl. 13A, Vilniuje, rekonstravimo projektas		
Kval. Nr.	Pareigos	V. Pavardė	Parašas	Data	Architektūros	Laida	
KA33679	PV	M. Matuliukštis		2018 07			
A1511	PDV	D. Kriaučiūnienė		2018 07			
BM001290	Arch.	A. Keizikas		2018 07			
BK015342	Arch.	J. Stefanovič		2018 07			
BM001274	Arch.	J. Augutis		2018 07			
Etapas	Užsakovas:				2018-05-PP-SA	Lapas	Lapų
PP	UAB „Sostinės parkas“					2	7

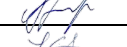



16	2018-05-PP-SA-016	Fasadas	4	
17	2018-05-PP-SA-017	Pjūvis	2	
18	2018-05-PP-SA-018	Schematinis pjūvis	1	
19	2018-05-PP-SA-019	Pjūvis išilgai sklypo	1	
20	2018-05-PP-SA-020	Išklotinė	1	
21	2018-05-PP-SA-021	Bendrieji duomenys	1	
22	2018-05-PP-SA-022	Vaizdinė medžiaga	2	
Viso:			31	

		 <p>UAB „STATYBA IR PROJEKTAVIMAS“ Adresas: Basanavičiaus g. 7, Vilnius tel.: +3706 360 1000 info@statyba-projektavimas.lt, www.statyba-projektavimas.lt</p>			Svečių namai Nemenčinės pl. 13A, Vilniuje, rekonstravimo projektas		
Kval. Nr.	Pareigos	V. Pavardė	Parašas	Data	Architektūros	Laida	
KA33679	PV	M. Matuliukštis		2018 07		0	
A1511	PDV	D. Kriaučiūnienė		2018 07			
BM001290	Arch.	A. Keizikas		2018 07			
BK015342	Arch.	J. Stefanovič		2018 07			
BM001274	Arch.	J. Augutis		2018 07			
Etapas	Užsakovas:				2018-05-PP-SA	Lapas	Lapų
PP	UAB „Sostinės parkas“					3	7

## BENDRIEJI STATINIŲ RODIKLIAI

Eil. Nr.	Pavadinimas	Mato vnt.	Kiekis	Pastabos
<b>I. SKLYPAS</b>				
1.	Sklypo plotas	m <sup>2</sup>	4222	
2.	Užstatymo plotas	m <sup>2</sup>	2060	
3.	Užstatymo tankumas	%	49	
4.	Užstatymo intensyvumas	%	2,84	
<b>II. PASTATAI</b>				
<b>Poilsio paskirties pastatas (1)</b>				
1.*	Pastato bendrasis plotas	m <sup>2</sup>	8000	
3.	Pastatu užimtas plotas	m <sup>2</sup>	1230	
4.	Pastato tūris:	m <sup>3</sup>	32595	
5.	Pastato aukštis	m	26,50	
6.	Aukštų skaičius	vnt.	5	
7.	Pastato atsparumo ugniai laipsnis		II (antras)	
8.	Gaisro apkrovos kategorija		-	
9.	Energinio naudingumo klasė		A+	
10.	Kategorija		-	
11.	Atitvarų šilumos perdavimo koeficientas:			
11.1	Sienu	W/m <sup>2</sup> K		
11.2	Stogo	W/m <sup>2</sup> K		

<b>Poilsio paskirties pastatas (2)</b>				
1.*	Pastato bendrasis plotas	m <sup>2</sup>	4000	
3.	Pastatu užimtas plotas	m <sup>2</sup>	830	
4.	Pastato tūris:	m <sup>3</sup>	12400	
5.	Pastato aukštis	m	22,80	
6.	Aukštų skaičius	vnt.	4	
7.	Pastato atsparumo ugniai laipsnis		II (antras)	
8.	Gaisro apkrovos kategorija		-	
9.	Energinio naudingumo klasė		A+	
10.	Kategorija		-	
11.	Atitvarų šilumos perdavimo koeficientas:			
11.1	Sienu	W/m <sup>2</sup> K		
11.2	Stogo	W/m <sup>2</sup> K		

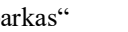
		 UAB „STATYBA IR PROJEKTAVIMAS“ Adresas: Basanavičiaus g. 7, Vilnius tel.: +3706 360 1000 info@statyba-projektavimas.lt, www.statyba-projektavimas.lt			Svečių namai Nemenčinės pl. 13A, Vilniuje, rekonstravimo projektas		
Kval. Nr.	Pareigos	V. Pavardė	Parašas	Data	Architektūros	Laida	
KA33679	PV	M. Matuliukštis		2018 07			
A1511	PDV	D. Kriaučiūnienė		2018 07			
BM001290	Arch.	A. Keizikas		2018 07			
BK015342	Arch.	J. Stefanovič		2018 07			
BM001274	Arch.	J. Augutis		2018 07			
Etapas	Užsakovas:				2018-05-PP-SA	Lapas	
PP	UAB „Sostinės parkas“					Lapų	
					4	7	

# 1. AIŠKINAMASIS RAŠTAS

## 1. Bendrieji duomenys

**Statinio geografinė vieta:** Nemenčinės pl. 13A, VILNIUS ;

**Funkcinė paskirtis:** Viešbučių

**Esama situacija:** Sklypas (un.Nr. 0101-0013-0060) yra 0,4222 ha ploto, paskirtis – kita, naudojimo būdas – Komercinės paskirties objektų teritorijos. Sklype yra pastatai – pensionatas (un.Nr. 1099-5024-1011; plane 1V4p), kavinė (un.Nr.1099-5024-1022; plane 2M2P), viešbutis (un.Nr. 4400-2199-9368; plane 4V5p). Pastarieji numatomi tvarkyti. Sklypą kerta vandentiekio, nuotekų, elektros tinklai, skaidantys sklypą į dvi dalis. Įvažiavimas – nuo Nemenčinės plento per šalia esančią automobilių stovėjimo aikštelę.

**Ryšys su gretimu užstatymu:** Rekonstruojamas Svečių namų kompleksas sklype, esančiame Šiaurės rytinėje Vilniaus miesto dalyje. Sklypas ribojamas Nemenčinės plento, Saulėtekio alėjos studentų miestelio bendrabučių komplekso (Niujoko) bei Aukštągirio miško parko medžių masyvų. Šiaurės Rytine kryptimi nuo sklypo paplitusiai teritorijai yra būdingas sodybinio užstatymo morfotipas, Pietų kryptimi – laisvas užstatymas. Pastarąjį sudarantys tūriai – studentų bendrabučių 16 aukštų pastatai - ryškios teritorijos dominantės, siekiančios 50m aukštį ir formuojančios bendrą kompozicinę visumą. Artimiausi pastatai nuo sklypo nutolę 50m atstumu. Formuojamas svečių namų kompleksas, reaguojant į gretimybių charakteristikas, dalinami į du atskirus tūrius, savo kompozicijoje aukštėjančius nuo gretimo Nemenčinės pl. sodybinio užstatymo link gretimo Saulėtekio al. bendrabučių laisvo užstatymo pastatų.

**Ryšys su kultūros paveldo vertybėmis:** statinys į kultūros paveldo objektų apsaugos zoną nepatenka;

<b>Klimato sąlygos:</b>	Vidutinė metinė temperatūra	+6,1 °C
	Vidutinė šilčiausio mėnesio temperatūra	+16,8 °C
	Vidutinė šalčiausio mėnesio temperatūra	-5,7 °C
	Maksimalus vėjo greitis	24 m/s
	Vidutinis kritulių kiekis per metus	600-650 mm
	Sniego apkrova	1,6 kPa

**Reljefas:** statybos aikštelės reljefas lygus. Sklypo esamo reljefo aikščių perkritimas priešinguose labiausiai nutolusiuose kampuose (skiria apie 140 m) siekia mažiau nei 2.5m.

2018-05-PP-SA	Lapas	Lapų	Laida
	5	7	0

## 2. Rekonstruojamas statinys (statinių sąrašas)

Sklype esantys pastatai rekonstruojami į svečių namų kompleksą. Tai viešbučių paskirties pastatai – svečių namai jaunimui (studentams), orientuoti į ilgalaikę studentų apgyvendinimo funkciją pagal Užsakovo veklą studentų apgyvendinimo sektoriuje (rekonstruojamas pastatas Pylimo g. 32, modernizuojami M. Riomerio universiteto studentų namai Didlaukio g.), reglamentuojami LR įstatymų, Civilinio kodekso, Statybos techninių reglamentų reikalavimais.

Numatomas kompleksas, sudarytas dviejų pastatų tūriais. Stambesnis (Pastatas Nr.1) arčiau esamo studentų miestelio, kitas (Pastatas Nr.2) lygiagrečiai Nemenčinės pl. taikantis prie esamo užstatymo. Kompleksas formuojamas atsižvelgiant į ryšį su pėsčiųjų, automobilių, dviratininkų srautais, įvertinant galiojančio Vilniaus m. Bendrojo plano apibrėžtą aukštingumą (iki 5a), gretimo konteksto tūrinę išraišką ir bendrą kompozicinę vienovę.

Numatomas aukštų skaičius – 5 aukštų sklypo gilumoje (Pastatas Nr.1), laiptuotas nuo Nemenčinės pl. gilyn į sklypą iki 4 aukštų (Pastatas Nr.2). Abu pastatai su dviejų lygių požeminėmis automobilių stovėjimo aikštelėmis ir techninėmis patalpomis. Maksimalus užstatymo plotas – 2258 m<sup>2</sup>, aukštingumas – iki 26,5 m. Normatyvinis automobilių stovėjimo vietų skaičius - vadovaujantis STR 2.06.04:2014 „Gatvės ir vietinės reikšmės keliai. Bendrieji reikalavimai“ 30 lent., numatant požeminį ir antžeminį automobilių stovėjimo būdą, viso 100 vnt.

## 3. Pastato (patalpų) funkcinio ryšio ir zonavimo sprendiniai

Projektuojamo statinio patalpų funkcinio ryšio sprendiniai parenkami pagal numatomą statinio paskirtį. Patalpų zonavimo sprendiniai tenkina higienos normų ir gaisrinės saugos taisykles. Svečių namų komplekso pirmame aukšte numatomi vestibuliai, maitinimo, personalo, administracinės, komercinės, studentų laisvalaikio, savarankiško darbo bei techninės patalpos, sekančiuose aukštuose – numeriai ir pagalbinės patalpos, išdėstytos laikantis koridorinės ryšių sistemos. Numeriai vertikalėje dėstomi mozaikos principu, aukštomis lubomis su antresole, siekiant suteikti jiems aukštus langus vardan geresnės insoliacijos želdynų gaubiamoje teritorijoje. Antresolių panaudojimas, išdėstymas ir dydžiai grindžiami STR2.02.01:2004 „Gyvenamieji pastatai“ 4.4 punktu: „ antresolė – viršutinėje pastato aukšto (patalpos) dalyje įrengtas uždaras arba pusiau uždaras (atitvertas iš vienos ar kelių pusių) pusaukštis, kuriame yra pastato (patalpos) naudojimo paskirtį atitinkanti patalpa ar patalpos. Antresolės aukštis turi būti ne mažesnis kaip 1,60 m, o plotas – mažesnis nei pusė aukšto, kuriame ji įrengta, ploto.<...>“. Patekimas į numerius

2018-05-PP-SA	Lapas	Lapų	Laida
	6	7	0

organizuojamas iš aukštų, aprašytų STR2.02.01:2004 4.3 punkte: „aukštas – erdvė nuo patalpų grindų paviršiaus iki virš jų esančių patalpų grindų paviršiaus (viršutinis aukštas – iki pastogės perdenginio šilumos izoliacijos arba sutapdinto stogo dangos viršaus). Jei aukšto grindys ne viename lygyje, aukšto grindų lygiu laikomas žemiausių grindų lygis“ bei „Nekilnojamojo turto objektų kadastrinių matavimų ir kadastro duomenų surinkimo bei tikslinimo taisyklėse“ 184.4.1 punkte: „aukštas nurodomas tas, per kurį į patalpą (butą) yra įėjimas“.

Automobilių parkavimas – požeminėse aikštelėse po abiejų pastatų tūriais ir / arba greta pastato.

#### **4. Pagrindinių įėjimų, praėjimų, vestibulių, laiptinių išdėstymo sprendiniai**

Pagrindiniai įėjimai, praėjimai, vestibuliai, laiptinės išdėstomos pagal galiojančias higienos normas, gaisrinės saugos taisykles ir funkcinę statinio paskirtį. Vertikalūs ryšiai numatomi liftais ir laiptinėmis, išdėstytais laikantis gaisrosaugos reikalavimų. Evakuacinės laiptinės koridorių galuose, liftai – palei centrinio įėjimo ašį per pastato vidurį (1 pastatas), galuose prie laiptinių (2 pastatas).

#### **5. Projektinių sprendinių atitiktis Projekto rengimo dokumentams, teritorijų planavimo dokumentams, esminiams statinių ir statinio architektūros, aplinkos, kraštovaizdžio, nekilnojamųjų kultūros paveldo vertybių reikalavimams, trečiųjų asmenų interesų apsaugos reikalavimams**

Projektinių sprendinių atitiktis Projekto rengimo dokumentams: atitinka;

Projektinių sprendinių atitiktis teritorijų planavimo dokumentams: atitinka;

Projektinių sprendinių atitiktis esminiams statinių ir statinio architektūros, aplinkos, kraštovaizdžio, nekilnojamųjų kultūros paveldo vertybių reikalavimams: atitinka;

Trečiųjų šalių interesai nepažeidžiami.

2018-05-PP-SA	Lapas	Lapų	Laida
	7	7	0



## VILNIAUS MIESTO SAVIVALDYBĖS ADMINISTRACIJA

PRITARIU  
Savivaldybės vyriausiasis architektas  
(Miesto planavimo departamento direktorius)

(parašas)

2018 m. 10 23 d.

*Reg. Nr. PPU 283/18*  
**PROJEKTINIŲ PASIŪLYMŲ RENGIMO UŽDUOTIS**  
2018 m  
Vilnius

1. Projektinių pasiūlymų paskirtis išreikšti ir pristatyti visuomenei pastato architektūrinę idėją

2. Informacija apie sumanytą projektuoti statinį (pildo statytojas):

2.1	statinio pavadinimas	Svečių namai
2.2	statybos adresas	Nemenčinės pl. 13 A, Vilnius
2.3	statybos rūšis	Rekonstravimas
2.4	statinio kategorija	Ypatingasis
2.5	pagrindinė statinio naudojimo paskirtis	Svečių namai
2.6	statinio bendras, naudingas, pagrindinis plotai	12000
2.7	sklypo plotas	4222 m <sup>2</sup>
2.8	kita informacija (paveldo, saugomos teritorijos)	-

3. Pagrindiniai teritorijų planavimo dokumentų reglamentai ir konteksto charakteristikos (pildo statytojas):

		Projektinių pasiūlymų	Bendrasis planas	Specialieji planai	Detalusis planas /senamiesčio apsaugos reglamentai	Aplinkoje vyraujantys
3.1.	žemės naudojimas	Komercinės paskirties	Teritorija visuomenės poreikiams		-	Bendrabučiai
3.2.	užstatymo tipas	Laisvas planavimas	-			Laisvas planavimas
3.3.	užstatymo tankumas	55%				40%
3.4.	užstatymo intensyvumas	2.95				5.0
3.5.	aukštis (m) nuo	26.50				52.00

	statinių statybos zonos esamo žemės paviršiaus					
3.6.	maksimali absoliutinė altitudė (m)	155				175.50
3.7.	aukštų skaičius (nuo iki)	5	5			16
3.8.	automobilių stovėjimo vietų skaičius	100				-
3.9.	priklausomų želdynų plotas	15				-
3.10.	esamų medžių taksacija	Medžiai nekertami				

4. Pagrindiniai statinio paskirties rodikliai (pildo statytojas):

4.1	gamybos, kitos planuojamos ūkinės veiklos apimtis	
4.2	paslaugų apimtis	
4.3	butų skaičius	
4.4	vietų skaičius	200 kambariai
4.5	lovų skaičius	
4.6	bendras ir aptarnaujamų žmonių skaičius	300
4.7	kiti rodikliai	

5. Kiti reikalavimai (pildo MPD specialistai):

5.1.	architektūrinės išraiškos priemonės	<b>IKI PROJEKTO DERINIMO PATEIKTI SCHEMAS, PAAIŠKINANČIAS PROJEKTUOJAMŲ ANTRESOLIŲ SPRENDINIUS (S.T.R. Ž.ŪZ. 01:2009 „GYVENAMIEJI PASTATAI“ 4.3, 4.4 PUNKTAI).</b> <b>G. Kuodis</b> <small>Vilniaus miesto savivaldybės administracijos Miesto plėtros departamento Detaliųjų planavimo ir architektūros skyriaus Ryšių teritorijos poskyrio vyriausiasis specialistas</small>
5.2.	reikalavimai sklypo sutvarkymui ir apželdinimui	
5.3.	su projekto įgyvendinimu susijusi būtina viešosios infrastruktūros plėtra	
5.4.	reikalavimai viešų erdvių įrengimui	
5.5.	reikalavimai susisiekimo tinklo plėtrai	
5.6.	kiti teritorijų planavimo dokumentuose nustatyti reikalavimai (bendruosiuose, specialiuosiuose, detaliuosiuose planuose)	
5.7.	kiti konteksto sąlygojami reikalavimai	

6. Projektinių pasiūlymų sudėtis (pildo statytojas):

6.1	Sklypo schema	<b>Gintaras Kuodis</b> 201 - -
6.2	Aukštų planai	
6.3	Fasadai	

7. Statytojo pateikiami dokumentai ir duomenys (pildo statytojas):

7.1	žemės sklypo ir pastatų nuosavybės dokumentai (išrašai iš RC)
-----	---

7.2	žemės sklypo ir pastatų kadastriniai matavimai
7.3	kiti dokumentai

8. Projektinių pasiūlymų vaizdinė informacija (vizualizacijos, maketų nuotraukos) (pildo statytojas):

8.1	Vizualizacija
8.2	
8.3	

9. Kiti duomenys (projektinių pasiūlymų rengimo terminai, statytojui pateikiamų projektinių pasiūlymų kopijos ir kita) (pildo statytojas) Projektinių pasiūlymų byla

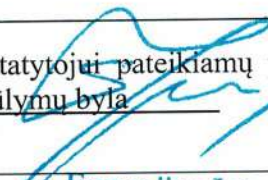
Statytojas (užsakovas) UAB Soginės Parkas  Eugenijus Ivanenko (parašas)  
(fizinis arba juridinis asmuo)

Projektinių pasiūlymų rengėjas Marius Matuliukštis  (parašas)  
(projektavimo organizacija, projekto vadovas)



PASTATŲ FUNKCIJA	VYRAUJANTI NAUDOTOJŲ GRUPĖ	UŽSTATYMO MORFOTIPAS	PASTATŲ AUKŠTINGUMAS [V. ATSTUMAIS]			
			R250	R500	R750	R1000
Aukštojo mokslo obj.	Visų amžiaus gr.	Laisvas	2a	2a	8a	8a
Studentų bendrabučiai	Jaunimas	Aukštybinis / laisvas	16a	16a	-	12a
Daugiabučiai	Jaunos, vid. amžiaus šeimos	Laisvas / aukštybinis	-	5a	8a	20a
Smulkūs, vienbučiai	Vid. / vyresnio amžiaus šeimos	Laisvas / laisvas sodybinis	2a	2a	2a	2a
Kiti visuomeniniai	Visų amžiaus gr.	Laisvas	2a	8a	8a	2a

 UAB "STATYBA IR PROJEKTAVIMAS" Įm.k. 300935637 www.statyba-projektavimas.lt				
<i>Atestatas</i>	<i>Pareigos</i>	<i>V. Pavardė</i>	<i>Parašas</i>	<i>Data</i>
KA33679	PV	M. Matuliukštis		2018 07
A 1511	PDV	D. Kriaučiūnienė		2018 07
BM001290	Arch.	A. Keizikas		2018 07
BK015342	Arch.	J. Stefanovič		2018 07
	Arch.	J. Augutis		2018 07
LT	Užsakovas: UAB "Sostinės parkas"			

Statinio projekto pavadinimas: <b>SVEČIŲ NAMAI NEMENČINĖS PL. 13A, VILNIUJE REKONSTRAVIMO PROJEKTAS</b>	
Dokumento pavadinimas: <b>URBANISTIKA</b>	Mastelis Laida 0
Dokumento žymuo: 2018-05-PP-SA-003	Lapas Lapų 1 1



**AUKŠTINGUMAS**

Red	> 15 aukštų
Yellow	12-15 aukštų
Black	8-11 aukštų
Dark Grey	4-7 aukštai
Light Grey	1-3 aukštai

**MAKS. AUKŠTINGUMAS [V. ATSTUMAIS]**

R250	R500	R750	R1000
2a	2a	8a	8a
16a	16a	-	12a
-	5a	8a	20a
2a	2a	2a	2a
2a	8a	8a	2a

UAB "STATYBA IR PROJEKTAVIMAS" Įm.k. 300935637 www.statyba-projektavimas.lt				<b>Statinio projekto pavadinimas:</b> SVEČIŲ NAMAI NEMENČINĖS PL. 13A, VILNIUJE REKONSTRAVIMO PROJEKTAS		
<b>Atestatas</b> KA33679 A 1511 BM001290 BK015342	<b>Pareigos</b> PV PDV Arch. Arch. Arch.	<b>V. Pavardė</b> M. Matuliukštis D. Kriauciūnienė A. Keizikas J. Stefanovič J. Augutis	<b>Parašas</b> <i>[Signatures]</i>	<b>Data</b> 2018 07 2018 07 2018 07 2018 07 2018 07	<b>Dokumento pavadinimas:</b> AUKŠTINGUMAS	<b>Mastelis</b> 0
LT	<b>Užsakovas:</b> UAB "Sostinės parkas"			<b>Dokumento žymuo:</b> 2018-05-PP-SA-004	<b>Lapas</b> 1	<b>Lapų</b> 1



ŽYMĖJIMAI

- Esama kelių infrastruktūra
- Esama dviračių takų infrastruktūra
- Prisijungimas prie esamos kelių infrastruktūros
- Prisijungimas prie esamos viračių takų infrastruktūros
- R Viešo transporto stotelė

 UAB "STATYBA IR PROJEKTAVIMAS" Įm.k. 300935637 www.statyba-projektavimas.lt				Statinio projekto pavadinimas: <b>SVEČIŲ NAMAI NEMENČINĖS PL. 13A, VILNIUJE          REKONSTRAVIMO PROJEKTAS</b>				
Atestatas	Pareigos	V. Pavardė	Parašas	Data	Dokumento pavadinimas: <b>TRANSPORTAS</b>		Mastelis	Laida
KA33679	PV	M. Matuliukštis		2018 07			0	
A 1511	PDV	D. Kriauciūnienė		2018 07				
BM001290	Arch.	A. Keizikas		2018 07				
BK015342	Arch.	J. Stefanovič		2018 07				
		Arch.	J. Augutis	2018 07				
LT	Užsakovas: UAB "Sostinės parkas"				Dokumento žymuo: 2018-05-PP-SA-005		Lapas	Lapų
					1	1		





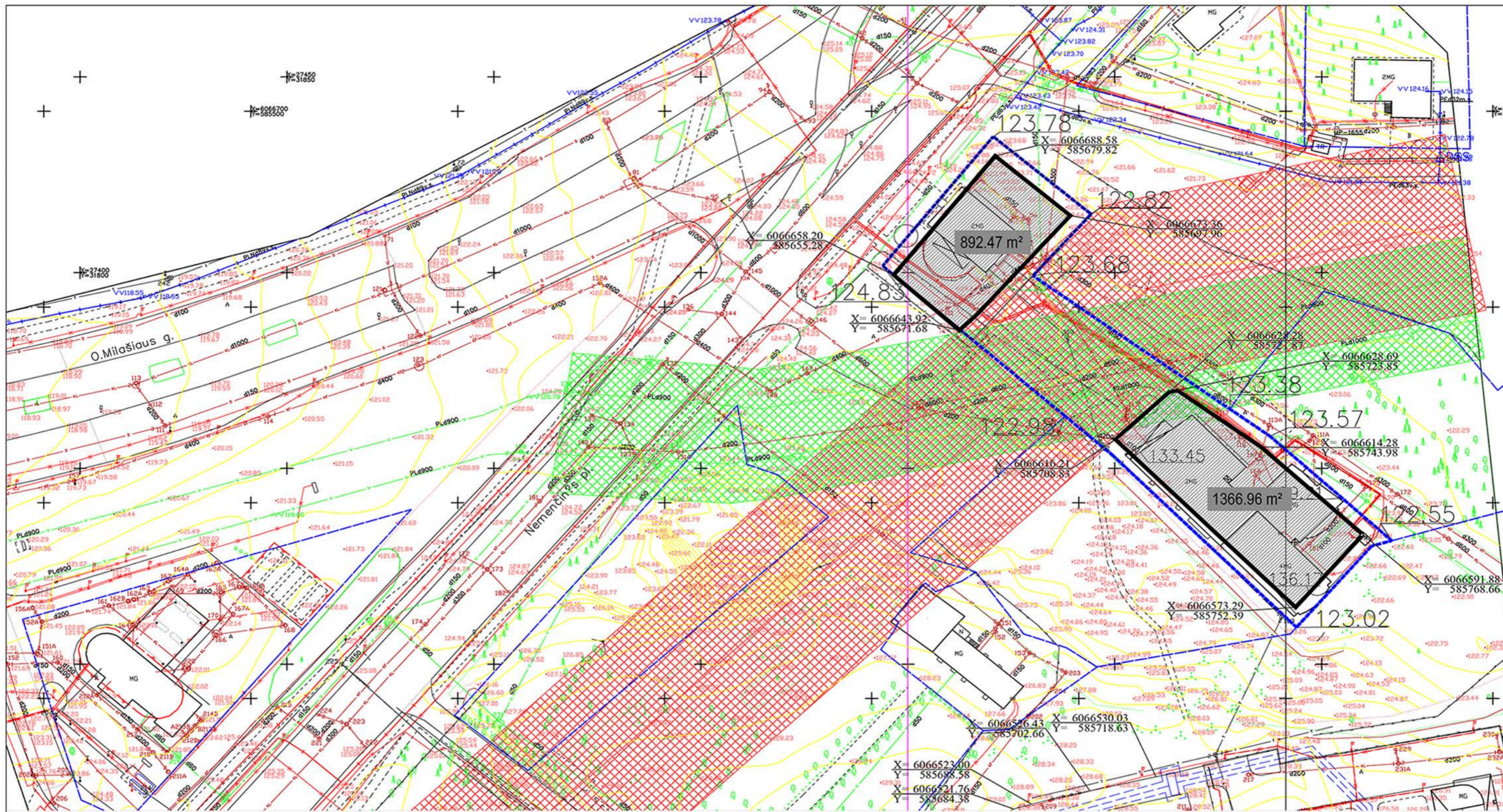

				UAB "STATYBA IR PROJEKTAVIMAS" Įm.k. 300935637 www.statyba-projektavimas.lt		Statinio projekto pavadinimas:		
Atestatas	Pareigos	V. Pavardė	Parašas	Data	SVEČIŲ NAMAI NEMENČINĖS PL. 13A, VILNIUJE REKONSTRAVIMO PROJEKTAS			
KA33679	PV	M. Matuliukštis		2018-07	Dokumentų pavadinimas: FOTOFIKSACIJA			
A 1511	PDV	D. Kriaučiūnienė		2018-07				
BM001290	Arch.	A. Keizikas		2018-07				
BK015342	Arch.	J. Stefanovič		2018-07				
	Arch.	J. Augutis		2018-07				
LT	Užsakovas:		UAB "Sostinės parkas"		Dokumento žymuo:		Lapas	Lapų
					2018-05-PP-SA-006		1	1



Situacijos schema



**ŽYMĖJIMAI**

-  Vandentiekio tinklų apsaugos zona
-  110KV elektros tinklų apsaugos zona
-  Numatomo užstatymo ribos
-  Sklypo riba

		 UAB "STATYBA IR PROJEKTAVIMAS" Įm.k. 300935637 www.statyba-projektavimas.lt		Statinio projekto pavadinimas: <b>SVEČIŲ NAMAI NEMENČINĖS PL. 13A, VILNIUJE</b> <b>REKONSTRAVIMO PROJEKTAS</b>			
Atestatas	Pareigos	V. Pavardė	Parašas	Data	Dokumento pavadinimas: Numatomos užstatymo ribos	Mastelis	Laida
KA33679	PV	M. Matuliukštis		2018 07		0	
A 1511	PDV	D. Kriaučiūnienė		2018 07			
BM001290	Arch.	A. Keizikas		2018 07			
BK015342	Arch.	J. Stefanovič		2018 07			
BM001274	Arch.	J. Augutis		2018 07		Lapas	Lapų
LT	Užsakovas:		UAB "Sostinės parkas"		Dokumento žymuo: 2018-05-PP-SA-	1	1

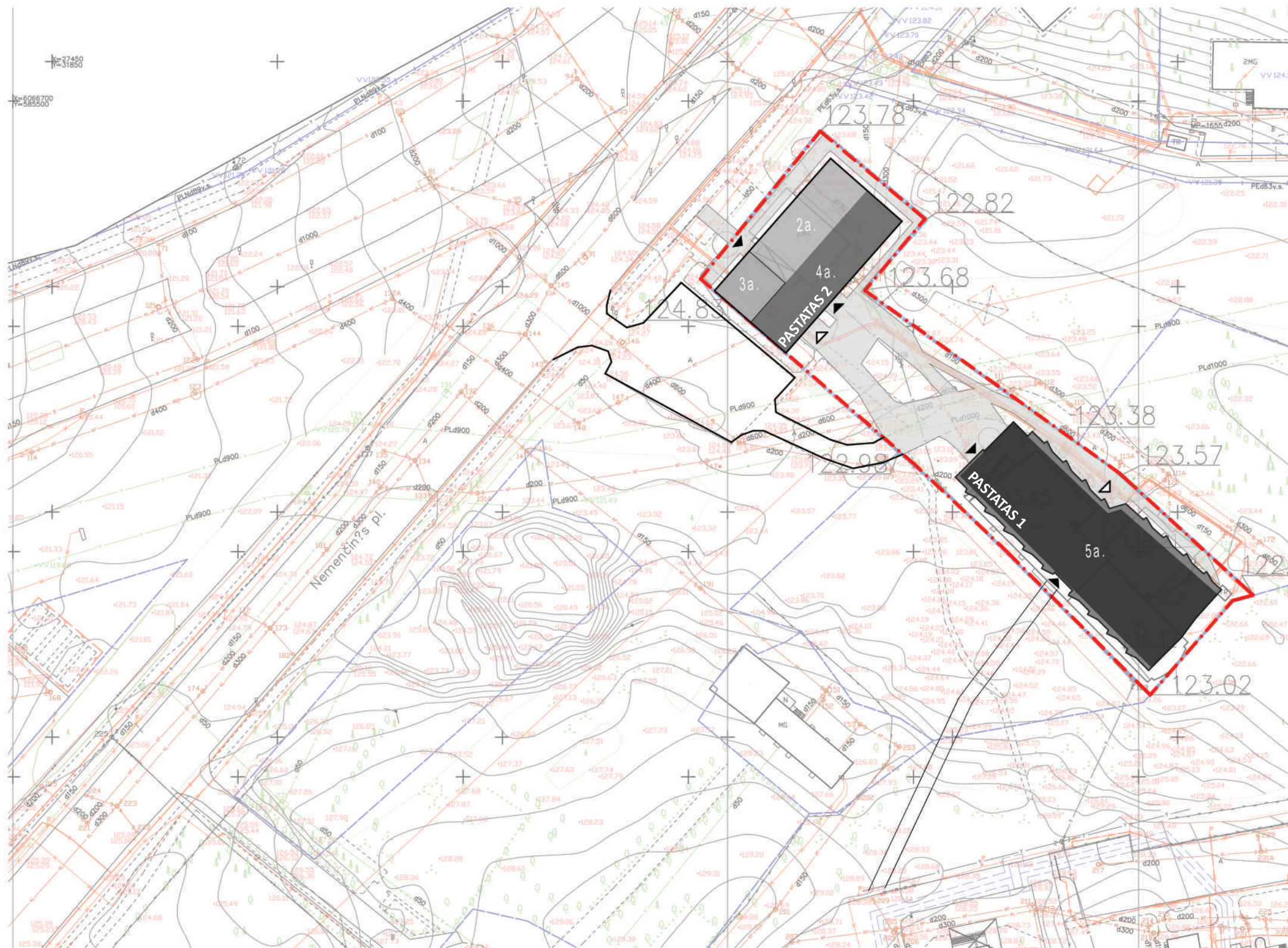

Sklypo planas  
M 1 :1000

- ◀ PAGRINDINIAI ĮJĖJIMAI Į PASTATUS
- ◁ ĮVAŽIAVIMAI Į POŽEMINES AUTOMOBILIŲ SAUGYKLAS
- SKLYPO RIBA

		UAB "STATYBA IR PROJEKAVIMAS" Įm.k. 300935637 www.statyba-projektavimas.lt			Statinio projekto pavadinimas:	
Atestatas	Pareigos	V. Pavardė	Parašas	Data	SVEČIŲ NAMAI NEMENČINĖS PL. 13A, VILNIUJE REKONSTRAVIMO PROJEKTAS	
KA33679	PV	M. Matuliuškis	<i>[Signature]</i>	2018 07	Dokumento pavadinimas <b>Sklypo planas</b> M 1 :1000	
A 1511	PDV	D.Kriaučiūnienė	<i>[Signature]</i>	2018 07		
BM001290	Arch.	A. Keizikas	<i>[Signature]</i>	2018 07		
BK015342	Arch.	J. Stefanovič	<i>[Signature]</i>	2018 07		
BM001274	Arch.	J. Augutis	<i>[Signature]</i>	2018 07		
LT	Užsakovas: UAB "Sostinės parkas"				Dokumento žymuo: 2018-05-PP-SA-	
					Mastelis	Laida
					Lapas	Lapų
					1	1

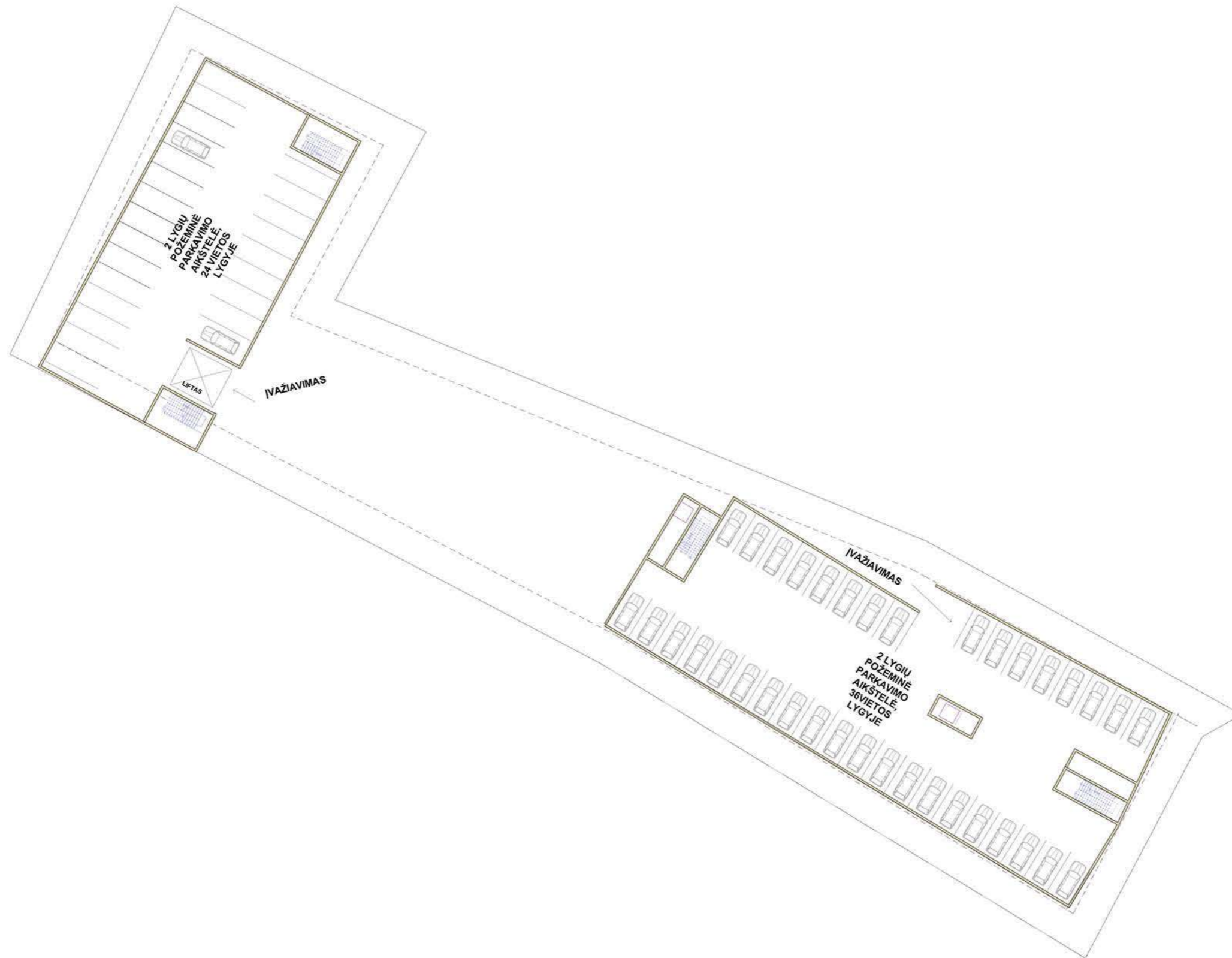

		UAB "STATYBA IR PROJEKTAVIMAS" Įm.k. 300935637 www.statyba-projektavimas.lt		Statinio projekto pavadinimas: SVEČIŲ NAMAI NEMENČINĖS PL. 13A, VILNIUJE REKONSTRAVIMO PROJEKTAS	
Atestatas	Pareigos	V. Pavardė	Parašas	Data	
KA33679	PV	M. Matuliukštis		2018 07	
A 1511	PDV	D.Kriaučiūnienė		2018 07	
BM001290	Arch.	A. Keizikas		2018 07	
BK015342	Arch.	J. Stefanovič		2018 07	
	Arch.	J. Augutis		2018 07	
LT	Užsakovas:		Dokumento žymuo:		
	UAB "Sostinės parkas"		2018-05-PP-SA-009		
				Lapas	Lapų
				1	1

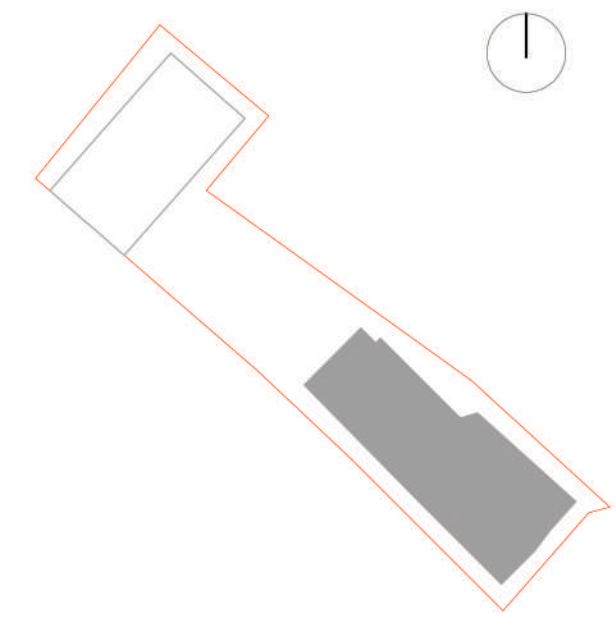
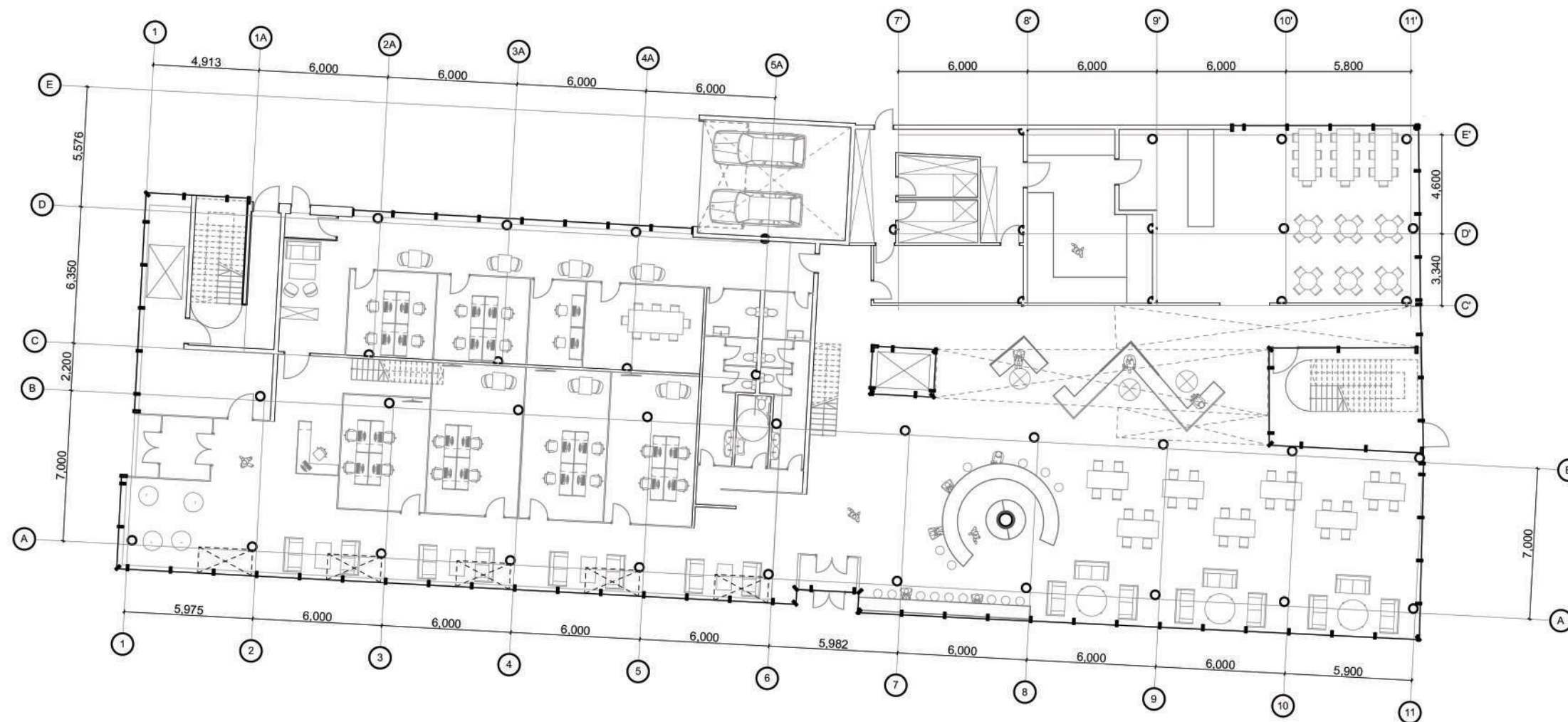

Cokolinio aukšto planas  
M 1: 250

RECEPCIJA	77,2m <sup>2</sup>
TYLIOJI DARBO ZONA	78m <sup>2</sup>
DARBO ZONA	117,3m <sup>2</sup>
WC	40,6m <sup>2</sup>
LIFTAS	6,5m <sup>2</sup>
BARAS-KAVINĖ	225,2m <sup>2</sup>
AKTYVAUS LAIKO ZONA	161,4m <sup>2</sup>
LAIPTINĖ	33,3m <sup>2</sup>
VALGYKLA	98,9m <sup>2</sup>
VIRTUVĖ	117,2m <sup>2</sup>
LIFTAS	40,7m <sup>2</sup>
ADMINISTRACIJA	141m <sup>2</sup>
WC	11,2m <sup>2</sup>
LAIPTINĖ	67,1m <sup>2</sup>
<b>BENDRAS</b>	<b>1215,6m<sup>2</sup></b>
*ANTRESOLĖ	379,1m <sup>2</sup>

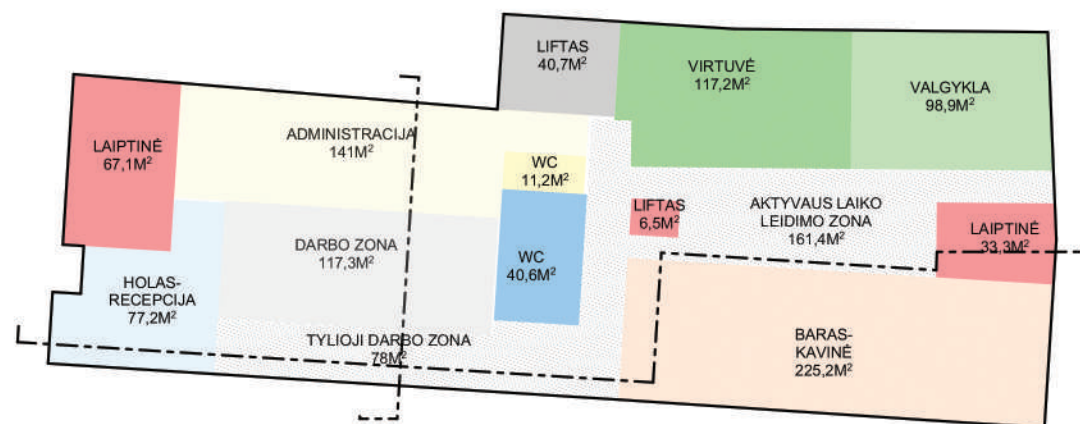

Cokolinio aukšto zonos

\*Atvirų verandų, terasų, atvirų lodžijų, antresolių, atvirų balkonų plotai, į bendrą plotą neskaiciuojami.

					Statinio projekto pavadinimas: <b>SVEČIŲ NAMAI NEMENČINĖS PL. 13A, VILNIUJE</b> <b>REKONSTRAVIMO PROJEKTAS</b>		
Atestatas	Pareigos	V. Pavardė	Parašas	Data	Dokumento pavadinimas Cokolinio aukšto planas M 1: 250	Mastelis Laida 0	
KA33679	PV	M. Matuliukštis	<i>[Signature]</i>	2018 07			
A 1511	PDV	D.Kriaučiūnienė	<i>[Signature]</i>	2018 07			
BM001290	Arch.	A. Keizikas	<i>[Signature]</i>	2018 07			
BK015342	Arch.	J. Stefanovič	<i>[Signature]</i>	2018 07			
BM001274	Arch.	J. Augutis	<i>[Signature]</i>	2018 07	Dokumento žymuo: 2018-05-PP-SA-	Lapas Lapų 1 1	
LT	Užsakovas: UAB "Sostinės parkas"						

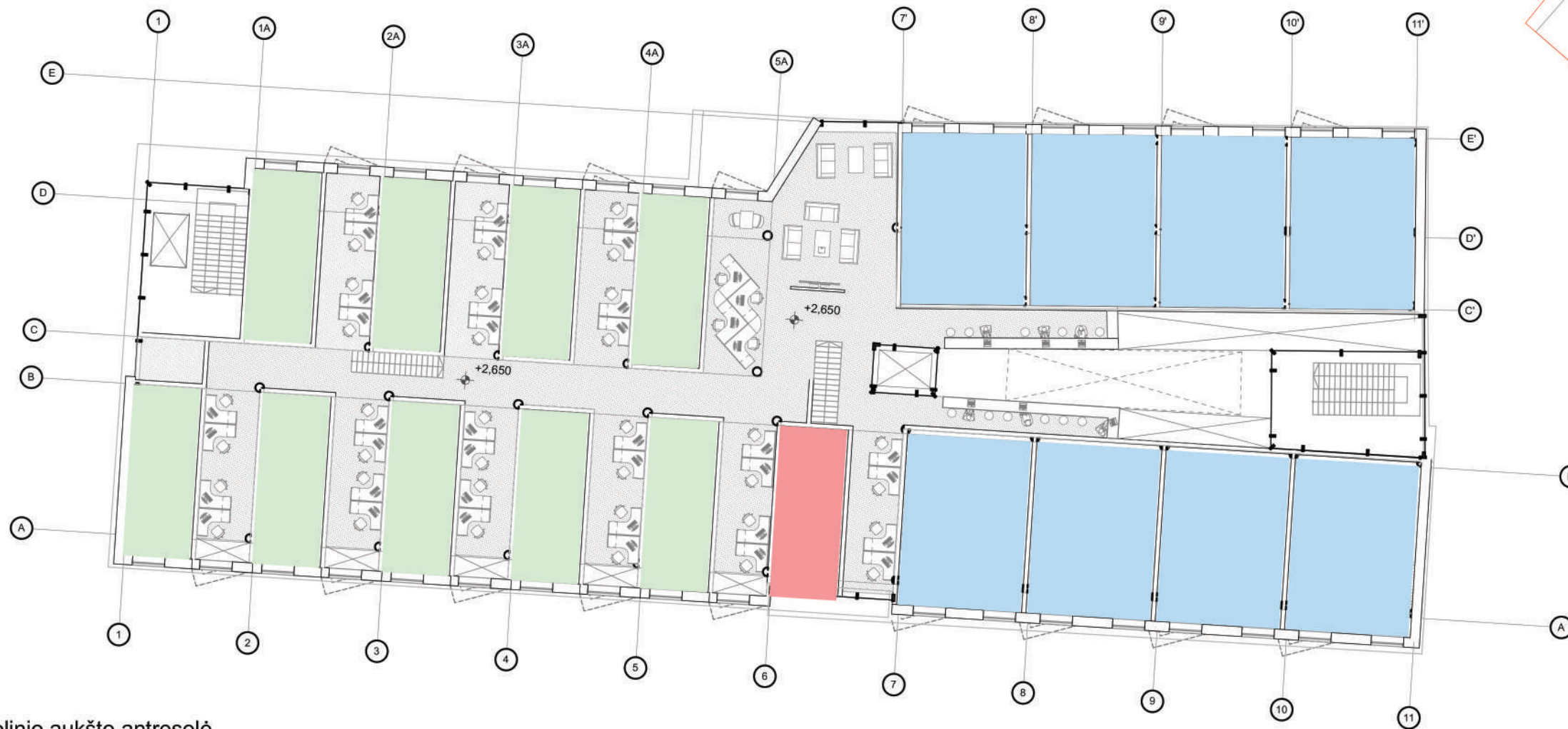

Cokolinio aukšto antresolė  
M 1: 250

- SEGMENTAS NR1
- SEGMENTAS NR2
- SEGMENTAS NR3



Cokolinio aukšto antresolės  
schema

UAB "STATYBA IR PROJEKAVIMAS" Įm.k. 300935637 www.statyba-projektavimas.lt					Statinio projekto pavadinimas: <b>SVEČIŲ NAMAI NEMENČINĖS PL. 13A, VILNIUJE          REKONSTRAVIMO PROJEKTAS</b>	
Atestatas	Pareigos	V. Pavardė	Parašas	Data	Dokumento pavadinimas Cokolinio aukšto antresolė M 1: 250	Mastelis Laida 0
KA33679	PV	M. Matuliukštis	<i>[Signature]</i>	2018 07		
A 1511	PDV	D.Kriaučiūnienė	<i>[Signature]</i>	2018 07		
BM001290	Arch.	A. Keizikas	<i>[Signature]</i>	2018 07		
BK015342	Arch.	J. Stefanovič	<i>[Signature]</i>	2018 07		
BM001274	Arch.	J. Augutis	<i>[Signature]</i>	2018 07	Dokumento žymuo: 2018-05-PP-SA-	Lapas Lapų 1 1
LT	Užsakovas: UAB "Sostinės parkas"					

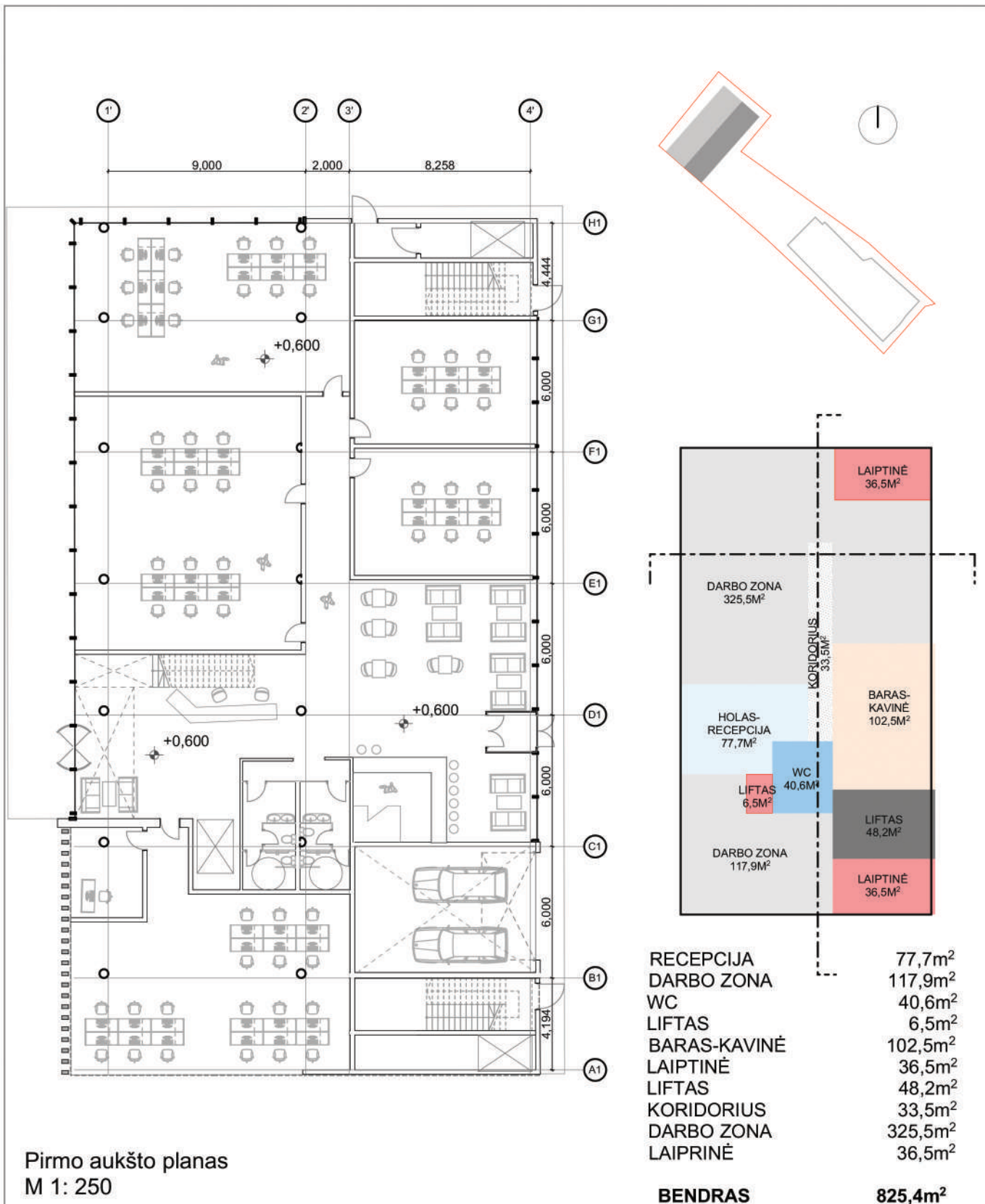

UAB "STATYBA IR PROJEKTAIVIMAS" Įm.k. 300935637 www.statyba-projektavimas.lt					Statinio projekto pavadinimas: <b>SVEČIŲ NAMAI NEMENČINĖS PL. 13A, VILNIUJE REKONSTRAVIMO PROJEKTAS</b>		
Atestatas	Pareigos	V. Pavardė	Parašas	Data	Dokumento pavadinimas Pirmo aukšto planas M 1: 250		
KA33679	PV	M. Matuliukštis		2018 07			
A 1511	PDV	D.Kriauciūnienė		2018 07			
BM001290	Arch.	A. Keizikas		2018 07			
BK015342	Arch.	J. Stefanovič		2018 07			
BM001274	Arch.	J. Augutis		2018 07	Dokumento žymuo: 2018-05-PP-SA-		
LT	Užsakovas: UAB "Sostinės parkas"				Lapas	Lapų	
					1	1	

■ SEGMENTAS NR4

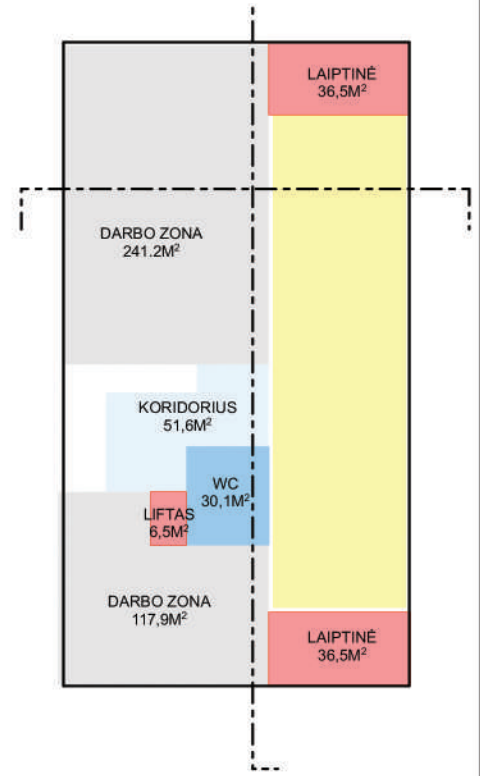
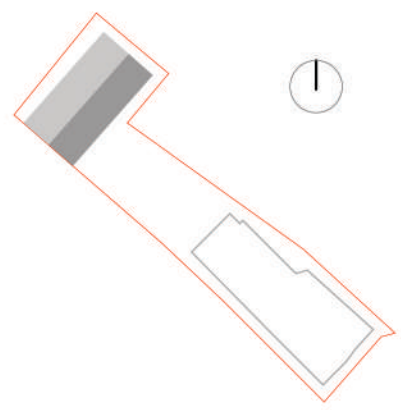
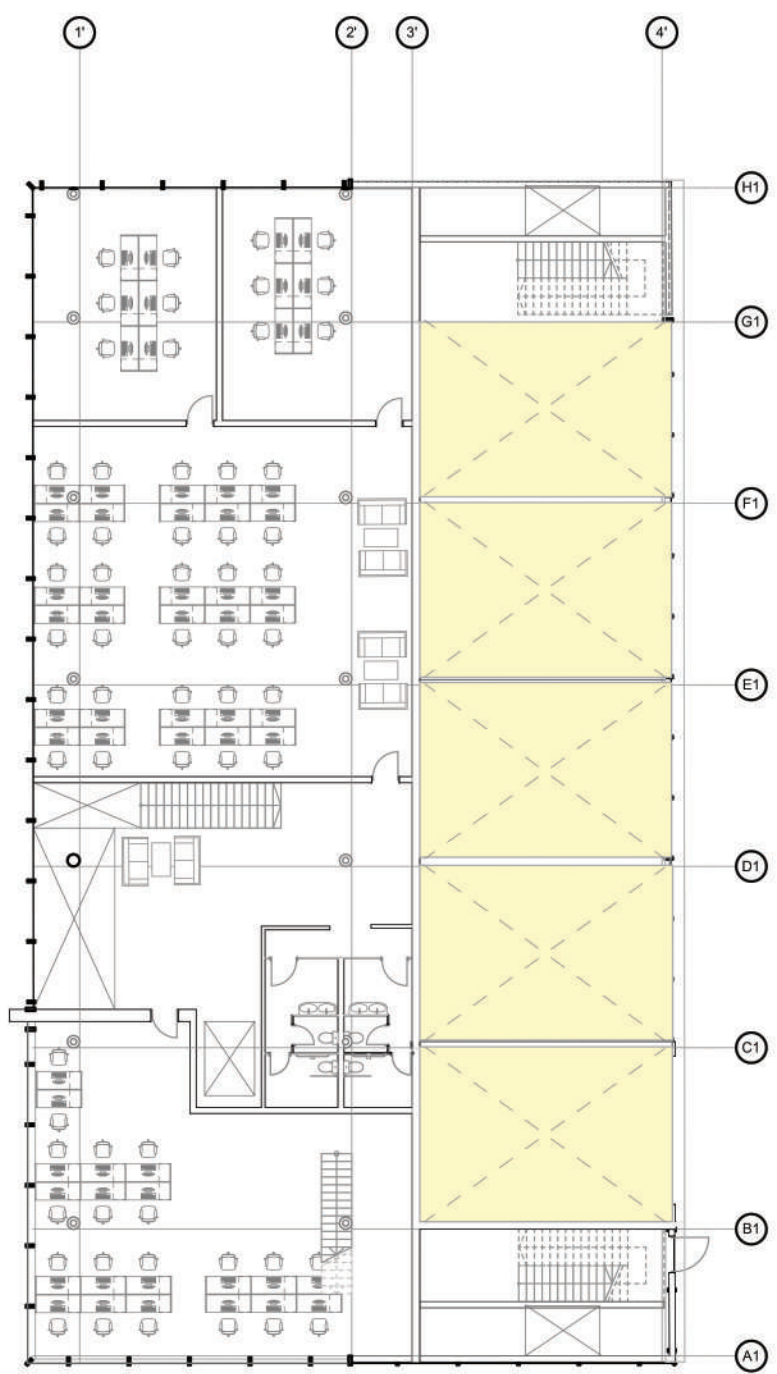

KORIDORIUS	51,6m <sup>2</sup>
DARBO ZONA	241,2m <sup>2</sup>
WC	30,1m <sup>2</sup>
LIFTAS	6,5m <sup>2</sup>
DARBO ZONA	117,9m <sup>2</sup>
<b>BENDRAS</b>	<b>447,3m<sup>2</sup></b>

Antro aukšto planas  
M 1: 250

<p>UAB "STATYBA IR PROJEKTAIVIMAS" Įm.k. 300935637 www.statyba-projektavimas.lt</p>					Statinio projekto pavadinimas:  <b>SVEČIŲ NAMAI NEMENČINĖS PL. 13A, VILNIUJE REKONSTRAVIMO PROJEKTAS</b>			
Atestatas	Pareigos	V. Pavardė	Parašas	Data	Dokumento pavadinimas	Mastelis	Laida	
KA33679	PV	M. Matuliukštis		2018 07				
A 1511	PDV	D.Kriauciūnienė		2018 07				
BM001290	Arch.	A. Keizikas		2018 07				
BK015342	Arch.	J. Stefanovič		2018 07				
BM001274	Arch.	J. Augutis		2018 07				
LT	Užsakovas: UAB "Sostinės parkas"				Dokumento žymuo: 2018-05-PP-SA-		Lapas	Lapų
						1	1	

■ SEGMENTAS NR4

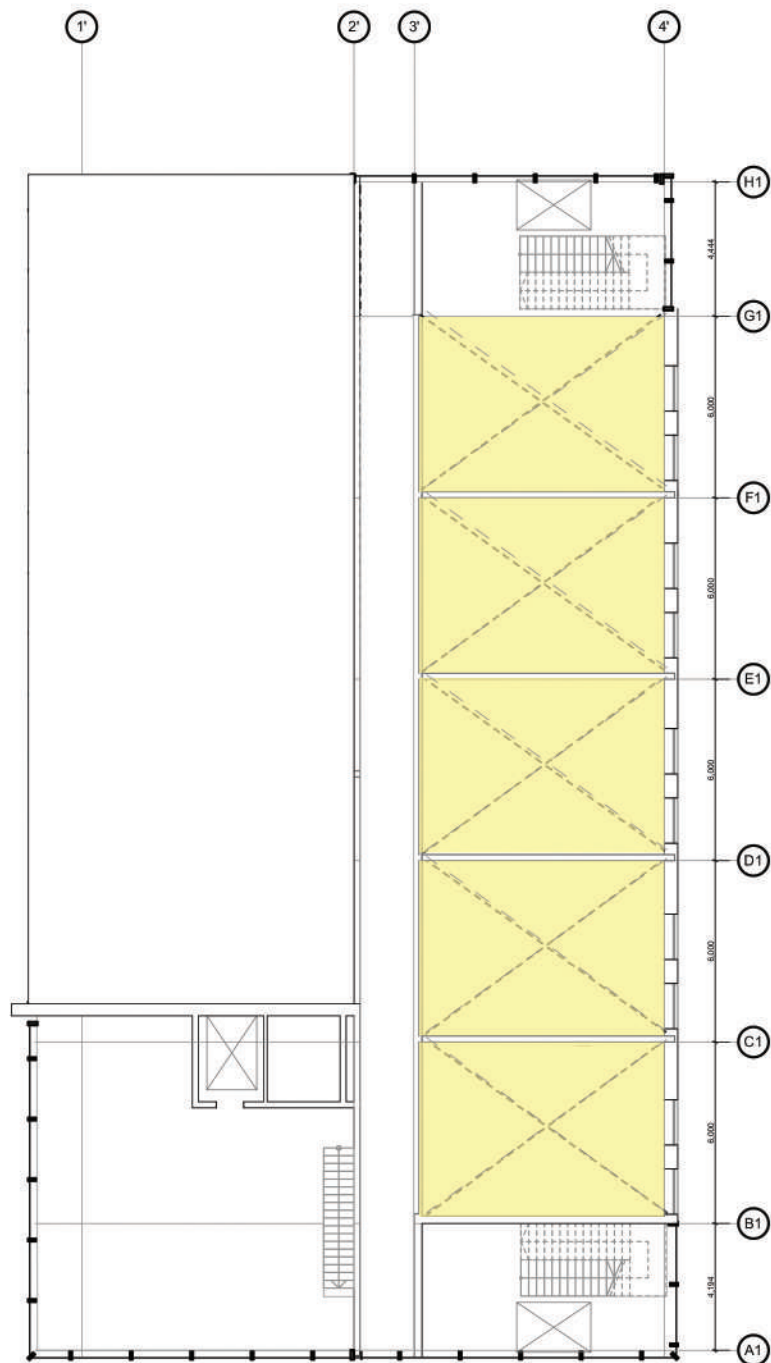

Trečio aukšto planas  
M 1: 250

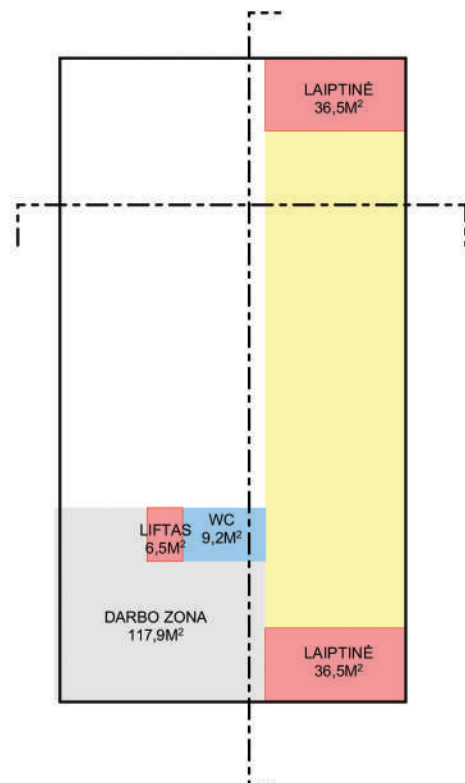
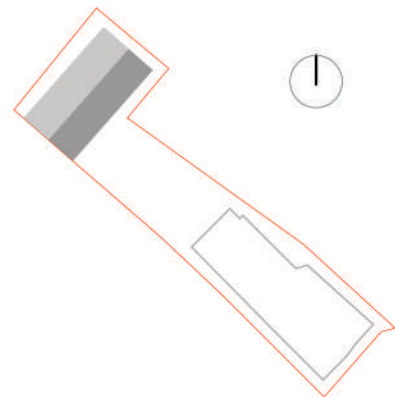

WC	9,2m <sup>2</sup>
LIFTAS	6,5m <sup>2</sup>
DARBO ZONA	117,9m <sup>2</sup>
<b>BENDRAS</b>	<b>133,6<sup>2</sup></b>

UAB "STATYBA IR PROJEKAVIMAS" Įm.k. 300935637 www.statyba-projektavimas.lt					Statinio projekto pavadinimas: <b>SVEČIŲ NAMAI NEMENČINĖS PL. 13A, VILNIUJE REKONSTRAVIMO PROJEKTAS</b>		
Atestatas	Pareigos	V. Pavardė	Parašas	Data	Dokumento pavadinimas Mastelis Laida Lapas Lapų		
KA33679	PV	M. Matuliukštis		2018 07			
A 1511	PDV	D. Kriauciūnienė		2018 07			
BM001290	Arch.	A. Keizikas		2018 07			
BK015342	Arch.	J. Stefanovič		2018 07			
BM001274	Arch.	J. Augutis		2018 07	Dokumento žymuo: 2018-05-PP-SA-		
LT	Užsakovas: UAB "Sostinės parkas"				1	1	

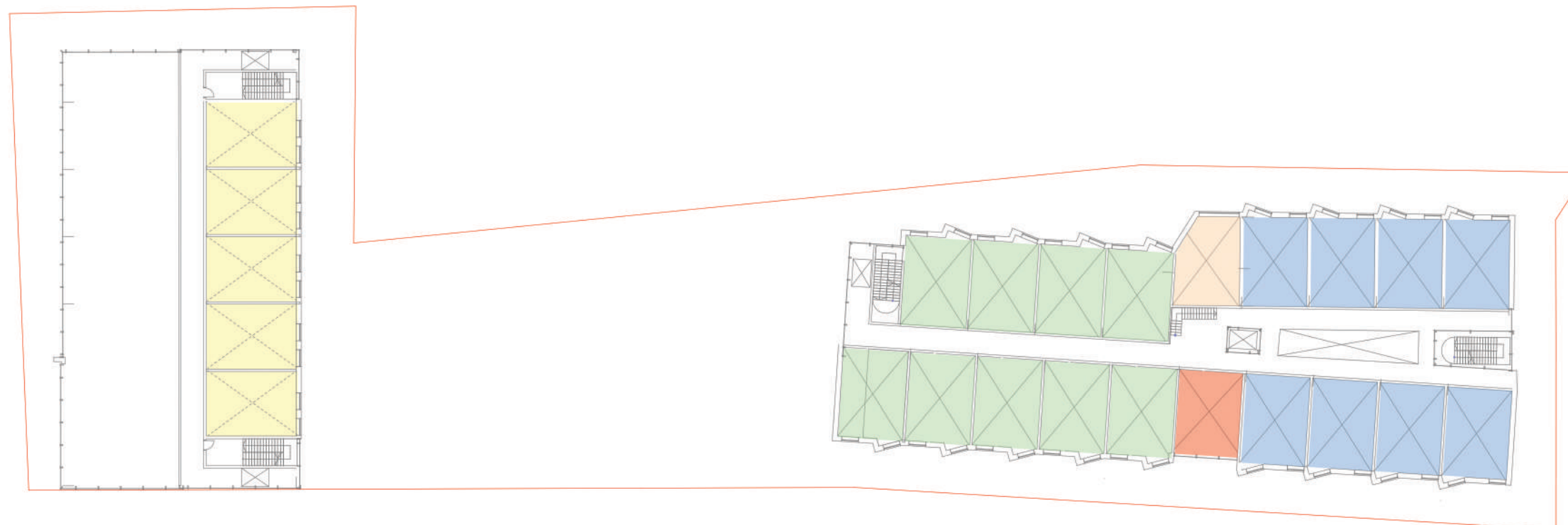

TIPINIS AUKŠTO SEGMENTAS

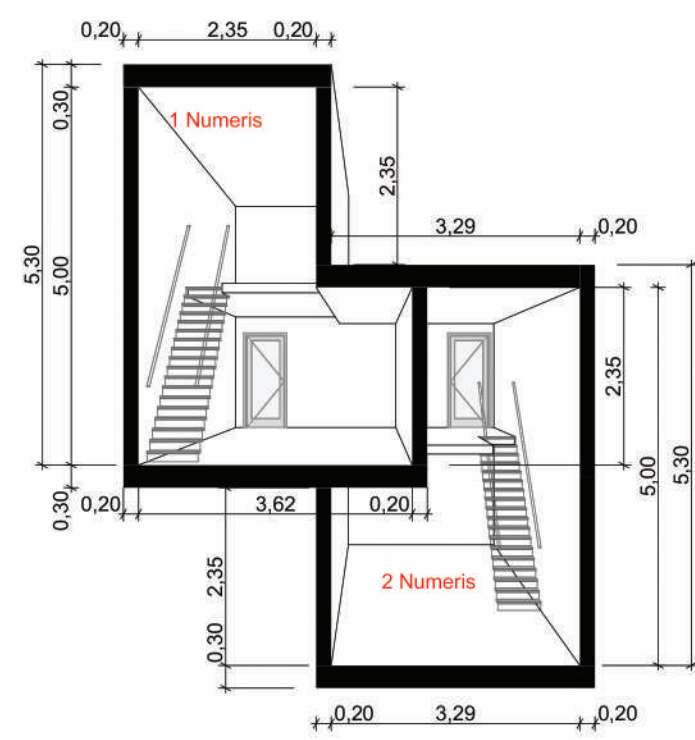

Vidutinė segmento kvadratura

- 1 Numeris 29,50m<sup>2</sup>
- Antresolė 8,50m<sup>2</sup>
- 2 Numeris 26,50m<sup>2</sup>
- Antresolė 12,50m<sup>2</sup>

Antresolių plotas 504m<sup>2</sup>  
Numerių plotas 1344m<sup>2</sup>





- SEGMENTAS NR1
- SEGMENTAS NR2
- SEGMENTAS NR3
- SEGMENTAS NR4
- SEGMENTAS NR5

Tipinis aukšto planas

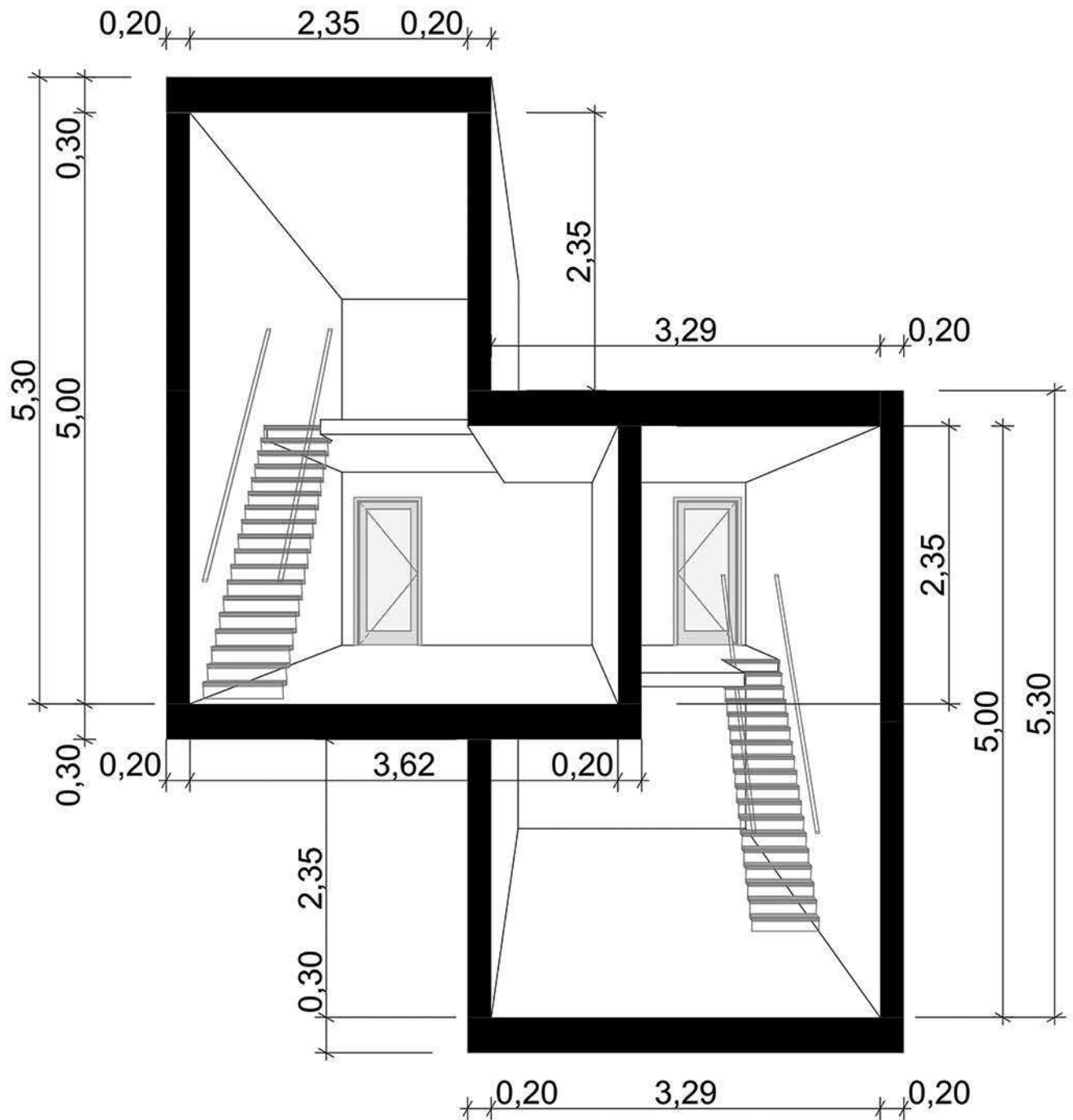
UAB "STATYBA IR PROJEKAVIMAS" Įm.k. 300935637 www.statyba-projektavimas.lt					Statinio projekto pavadinimas: SVEČIŲ NAMAI NEMENČINĖS PL. 13A, VILNIUJE REKONSTRAVIMO PROJEKTAS		
Atestatas	Pareigos	V. Pavardė	Parašas	Data	Dokumento pavadinimas Tipinis aukšto planas	Mastelis Laida 0	
KA33679	PV	M. Matuliukštis	<i>[Signature]</i>	2018 07			
A 1511	PDV	D.Kriaučiūnienė	<i>[Signature]</i>	2018 07			
BM001290	Arch.	A. Keizikas	<i>[Signature]</i>	2018 07			
BK015342	Arch.	J. Stefanovič	<i>[Signature]</i>	2018 07			
BM001274	Arch.	J. Augutis	<i>[Signature]</i>	2018 07	Dokumento žymuo: 2018-05-PP-SA-	Lapas Lapų 1 1	
LT	Užsakovas: UAB "Sostinės parkas"						

# TIPINIS AUKŠTO SEGMENTAS

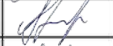

				Statinio projekto pavadinimas: SVEČIŲ NAMAI NEMENČINĖS PL. 13A, VILNIUJE REKONSTRAVIMO PROJEKTAS			
Atestatas	Pareigos	V. Pavardė	Parašas	Data	Dokumentų pavadinimas TIPINIS AUKŠTO SEGMENTAS	Mastelis	Laida
KA33679	PV	M. Matuliukštis		2018 07			0
A 1511	PDV	D. Kriaučiūnienė		2018 07			
BM001290	Arch.	A. Keizikas		2018 07			
BK015342	Arch.	J. Stefanovič		2018 07			
BM001274	Arch.	J. Augutis		2018 07			
LT	Užsakovas: UAB "Sostinės parkas"			Dokumentų žymuo: 2018-05-PP-SA-		Lapas	Lapų
						1	1

SEGMENTAS NR1

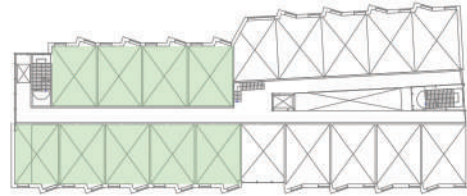

**1 Numeris**  
29,50m<sup>2</sup>  
Antresolė  
8,50m<sup>2</sup>

**2 Numeris**  
26,50m<sup>2</sup>  
Antresolė  
12,50m<sup>2</sup>

Segmento planas  
M 1 : 100

 UAB "STATYBA IR PROJEKAVIMAS" Jm.k. 300935637 www.statyba-projektavimas.lt					Statinio projekto pavadinimas:  SVEČIŲ NAMAI NEMENČINĖS PL. 13A, VILNIUJE REKONSTRAVIMO PROJEKTAS		
Atestatas	Pareigos	V. Pavardė	Parašas	Data	Dokumentų pavadinimas Segmento planas M 1 : 100	Mastelis	Laida
KA33679	PV	M. Matuliukštis	<i>[Signature]</i>	2018 07			
A 1511	PDV	D.Kriaučiūnienė	<i>[Signature]</i>	2018 07			
BM001290	Arch.	A. Keizikas	<i>[Signature]</i>	2018 07			
BK015342	Arch.	J. Stefanovič	<i>[Signature]</i>	2018 07			
BM001274	Arch.	J. Augutis	<i>[Signature]</i>	2018 07			
LT	Užsakovas: UAB "Sostinės parkas"				Dokumentų žymuo: 2018-05-PP-SA-	Lapas	Lapų
						1	1



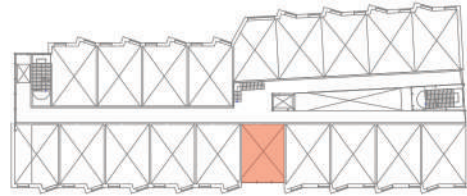



SEGMENTAS NR2



**1 Numeris**  
29,50m<sup>2</sup>  
Antresolė  
8,50m<sup>2</sup>

**2 Numeris**  
26,50m<sup>2</sup>  
Antresolė  
12,50m<sup>2</sup>

Segmento planas  
M 1 : 100

 UAB "STATYBA IR PROJEKTAVIMAS" Įm.k. 300935637 www.statyba-projektavimas.lt					Statinio projekto pavadinimas:  SVEČIŲ NAMAI NEMENČINĖS PL. 13A, VILNIUJE REKONSTRAVIMO PROJEKTAS				
Atestatas	Pareigos	V. Pavardė	Parašas	Data	Dokumento pavadinimas Segmento planas M 1 : 100	Mastelis	Laida		
KA33679	PV	M. Matuliukštis		2018 07				Lapas	Lapų
A 1511	PDV	D.Kriaučiūnienė		2018 07		1	1		
BM001290	Arch.	A. Keizikas		2018 07					
BK015342	Arch.	J. Stefanovič		2018 07					
BM001274	Arch.	J. Augutis		2018 07					
LT	Užsakovas: UAB "Sostinės parkas"				Dokumento žymuo: 2018-05-PP-SA-				

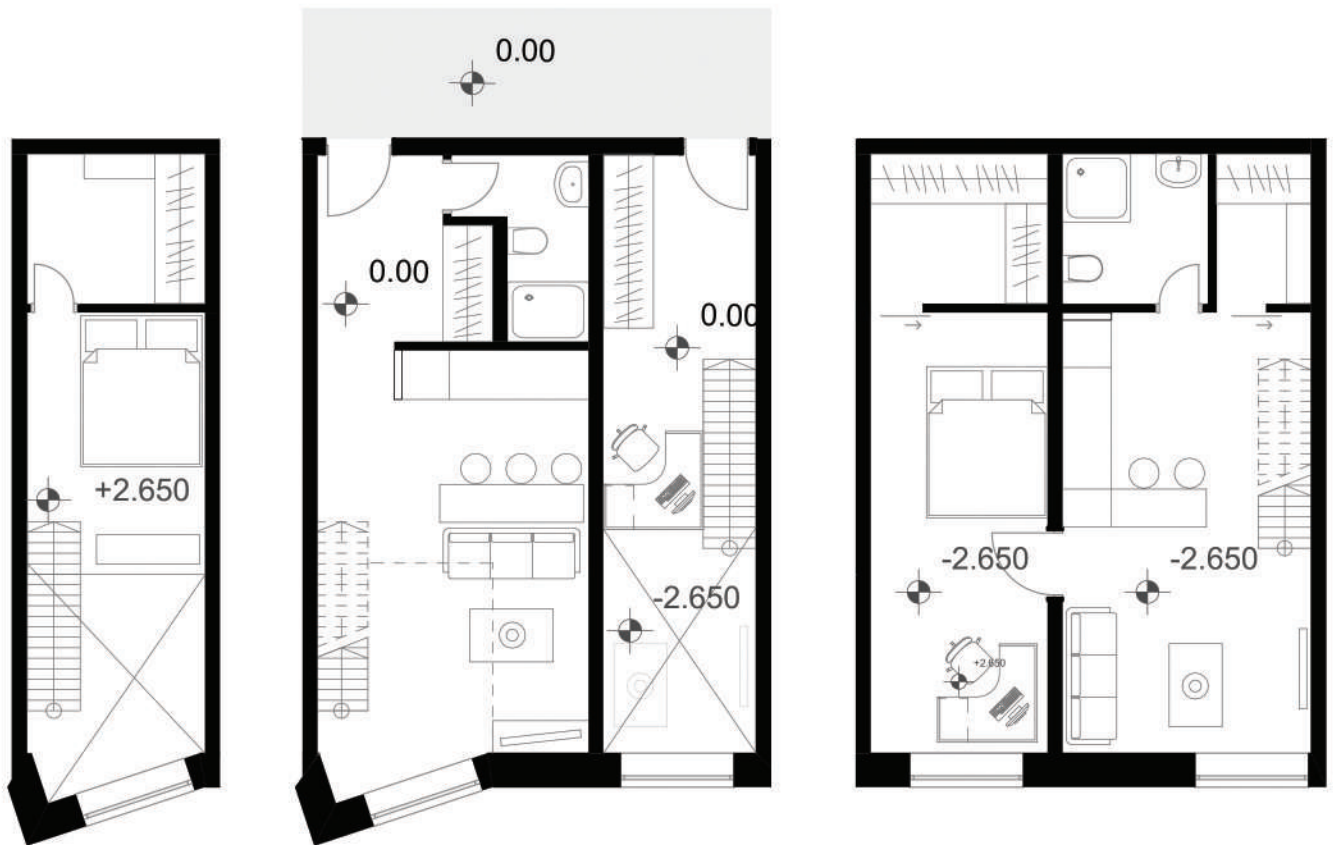
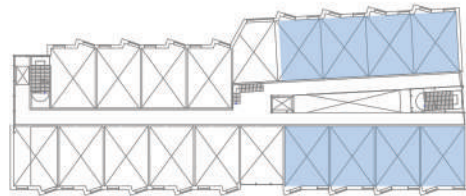

**1 Numeris**  
29,50m<sup>2</sup>  
Antresolė  
8,50m<sup>2</sup>

**2 Numeris**  
26,50m<sup>2</sup>  
Antresolė  
12,50m<sup>2</sup>

Segmento planas  
M 1 : 100



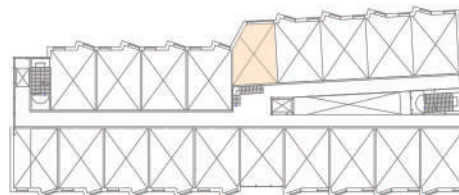

UAB "STATYBA IR PROJEKAVIMAS" Įm.k. 300935637 www.statyba-projektavimas.lt					Statinio projekto pavadinimas:  <b>SVEČIŲ NAMAI NEMENČINĖS PL. 13A, VILNIUJE          REKONSTRAVIMO PROJEKTAS</b>		
Atestatas	Pareigos	V. Pavardė	Parašas	Data	Dokumento pavadinimas <b>Segmento planas          M 1 : 100</b>	Mastelis	Laida
KA33679	PV	M. Matuliukštis		2018 07			
A 1511	PDV	D.Kriaučiūnienė		2018 07			
BM001290	Arch.	A. Keizikas		2018 07			
BK015342	Arch.	J. Stefanovič		2018 07			
BM001274	Arch.	J. Augutis		2018 07			
LT	Užsakovas: UAB "Sostinės parkas"				Dokumento žymuo: 2018-05-PP-SA-	Lapas	Lapų
						1	1

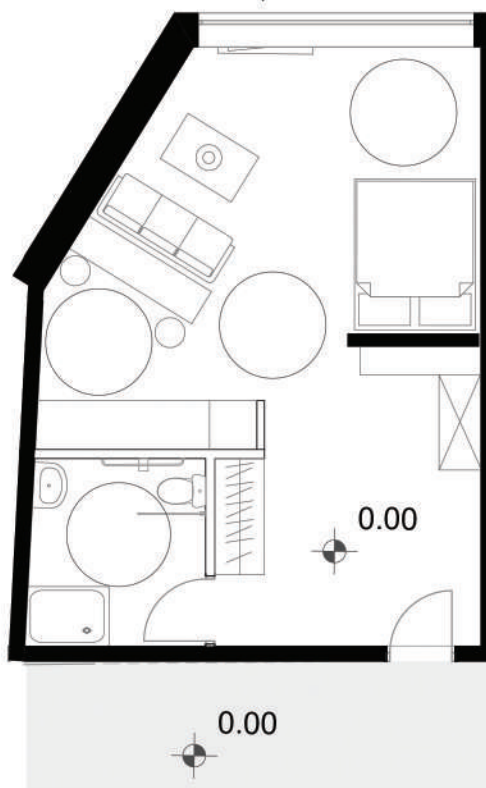

1 Numeris  
43,20m<sup>2</sup>



Segmento planas  
M 1 : 100

 UAB "STATYBA IR PROJEKTAVIMAS" Įm.k. 300935637 www.statyba-projektavimas.lt					Statinio projekto pavadinimas:  SVEČIŲ NAMAI NEMENČINĖS PL. 13A, VILNIUJE REKONSTRAVIMO PROJEKTAS			
Atestatas	Pareigos	V. Pavardė	Parašas	Data	Dokumento pavadinimas Segmento planas M 1 : 100	Mastelis	Laida	
KA33679	PV	M. Matuliukštis		2018 07				
A 1511	PDV	D.Kriaučiūnienė		2018 07				
BM001290	Arch.	A. Keizikas		2018 07				
BK015342	Arch.	J. Stefanovič		2018 07				
BM001274	Arch.	J. Augutis		2018 07				
LT	Užsakovas: UAB "Sostinės parkas"				Dokumento žymuo: 2018-05-PP-SA-		Lapas	Lapų
						1	1	

SEGMENTAS NR5

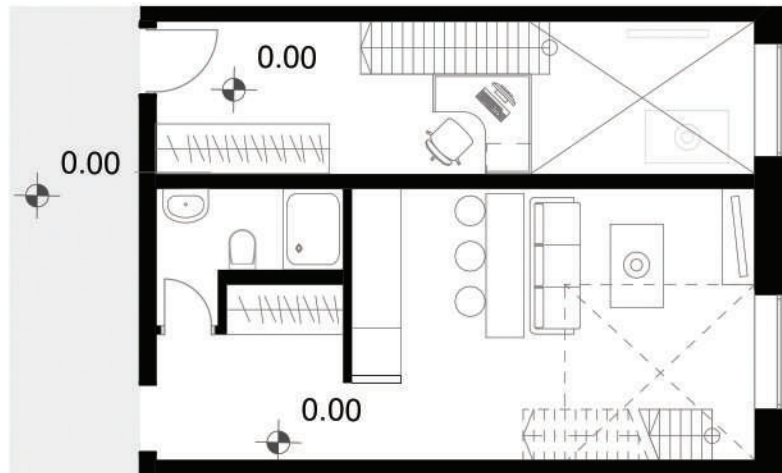
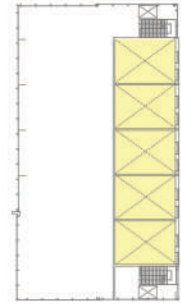
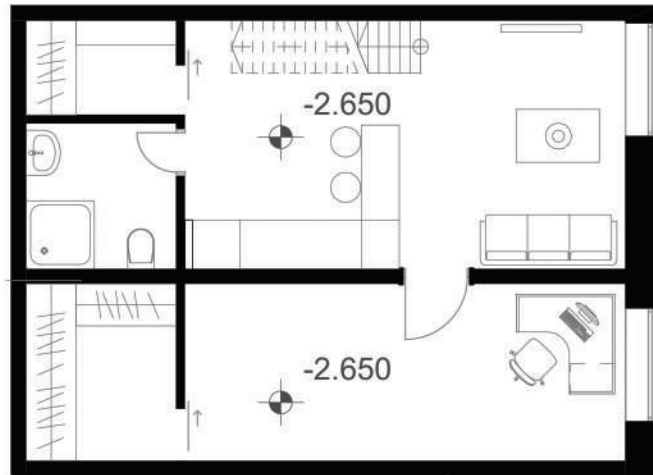





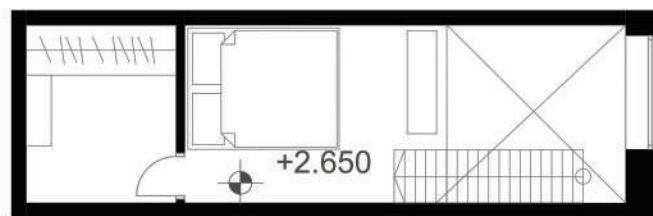

**1 Numeris**  
25,60m<sup>2</sup>  
Antresolė 8,50m<sup>2</sup>

**2 Numeris**  
28,60m<sup>2</sup>  
Antresolė 12,50m<sup>2</sup>



Segmento planas  
M 1 : 100

 UAB "STATYBA IR PROJEKTAVIMAS" Įm.k. 300935637 www.statyba-projektavimas.lt					Statinio projekto pavadinimas:  SVEČIŲ NAMAI NEMENČINĖS PL. 13A, VILNIUJE REKONSTRAVIMO PROJEKTAS			
Atestatas	Pareigos	V. Pavardė	Parašas	Data	Dokumentų pavadinimas Segmento planas M 1 : 100	Mastelis	Laida	
KA33679	PV	M. Matuliukštis		2018 07			0	
A 1511	PDV	D.Kriauciūnienė		2018 07				
BM001290	Arch.	A. Keizikas		2018 07				
BK015342	Arch.	J. Stefanovič		2018 07				
BM001274	Arch.	J. Augutis		2018 07				
LT	Užsakovas: UAB "Sostinės parkas"				Dokumentų žymuo: 2018-05-PP-SA-		Lapas 1	Lapų 1

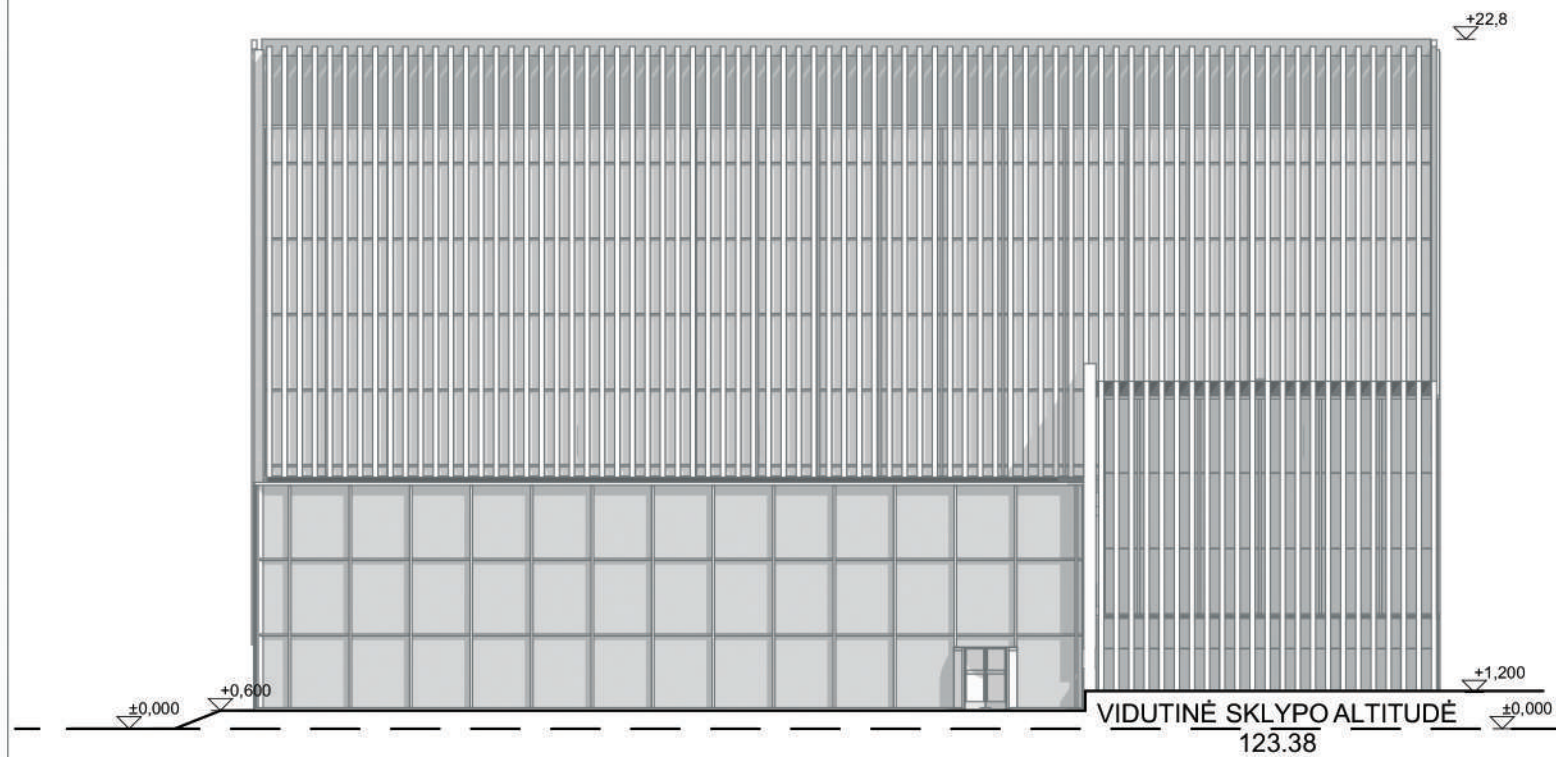



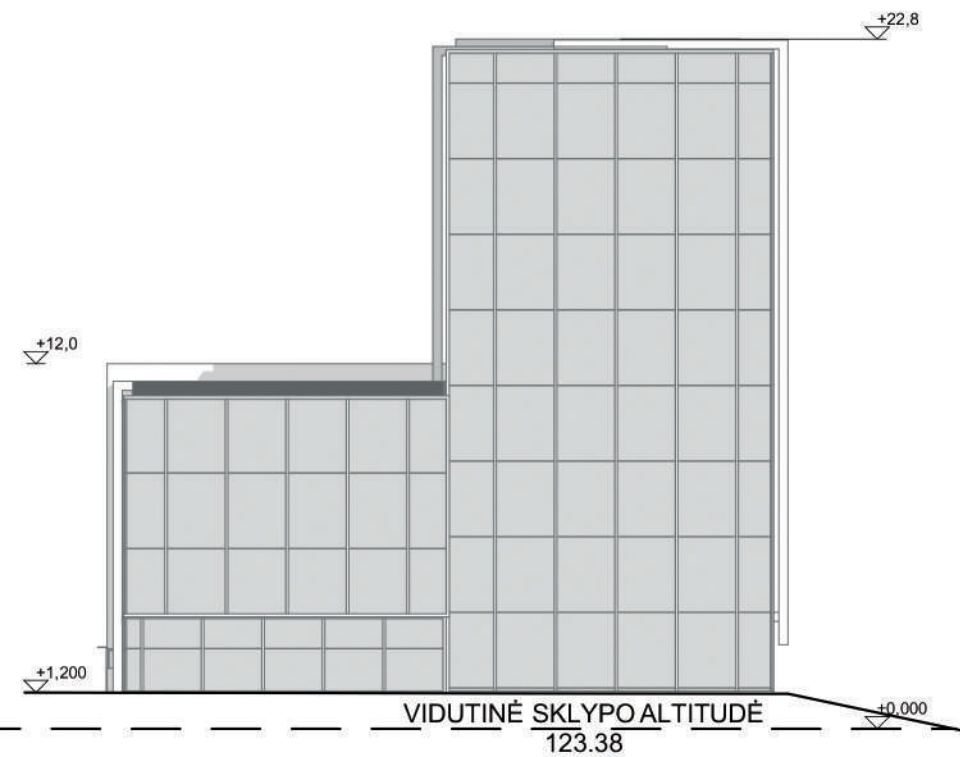
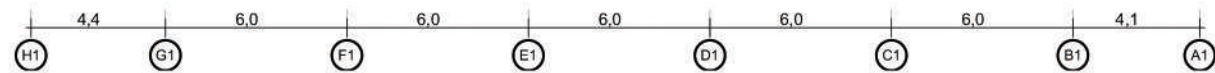

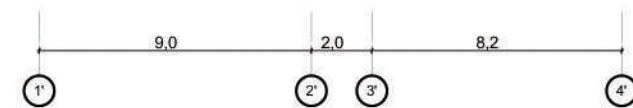

H1-A1 fasadas  
M 1 : 250



1'-4' fasadas  
M 1 : 250



					Statinio projekto pavadinimas: <b>SVEČIŲ NAMAI NEMENČINĖS PL. 13A, VILNIUJE REKONSTRAVIMO PROJEKTAS</b>		
Atestatas	Pareigos	V. Pavardė	Parašas	Data	Dokumento pavadinimas <b>Fasadas</b> M 1 : 250	Mastelis  Laida 0	
KA33679	PV	M. Matuliukštis		2018 07			
A 1511	PDV	D.Kriaučiūnienė		2018 07			
BM001290	Arch.	A. Keizikas		2018 07			
BK015342	Arch.	J. Stefanovič		2018 07			
BM001274	Arch.	J. Augutis		2018 07	Dokumento žymuo: 2018-05-PP-SA-	Lapas 1	
LT	Užsakovas: UAB "Sostinės parkas"						Lapų 1

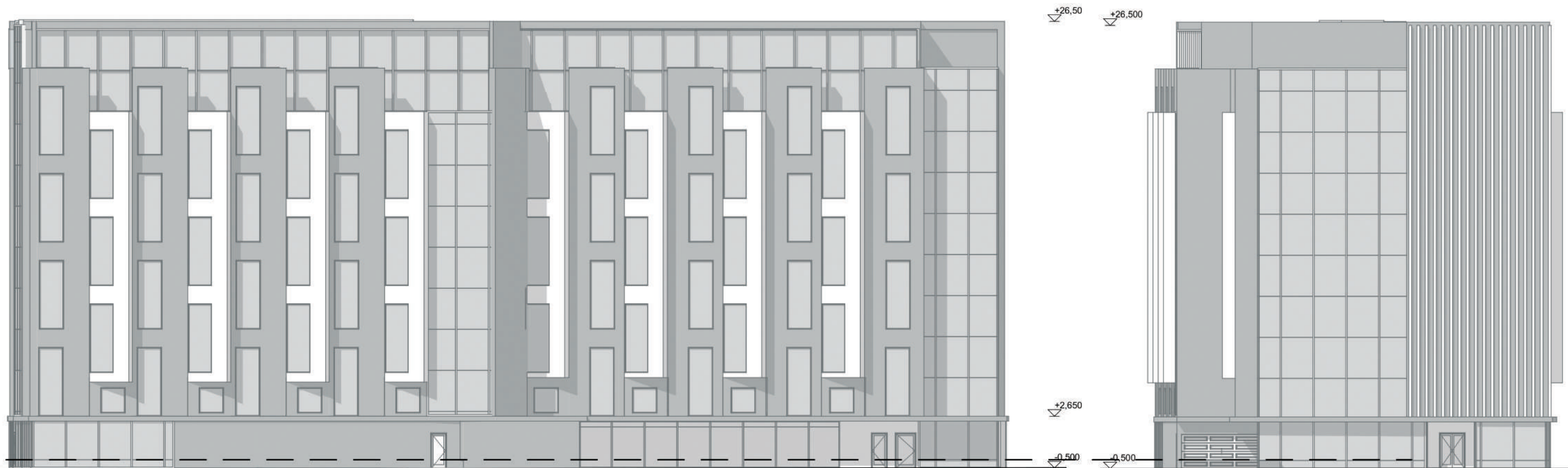

VIDUTINĖ SKLYPO ALTITUDĖ  
123.38

5A-1 fasadas  
M 1 : 250

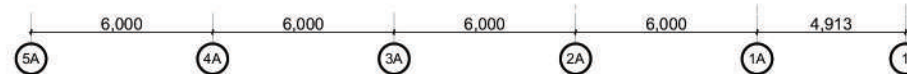

VIDUTINĖ SKLYPO ALTITUDĖ  
123.38

E-A fasadas  
M 1 : 250

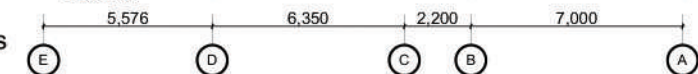



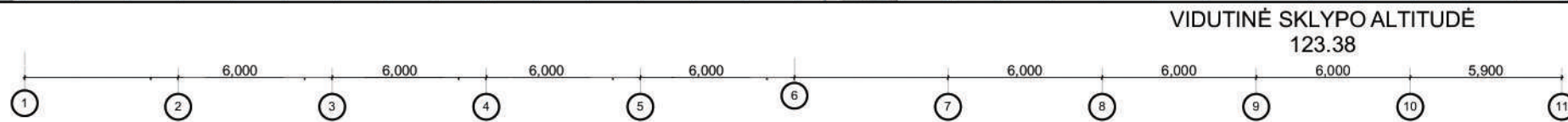
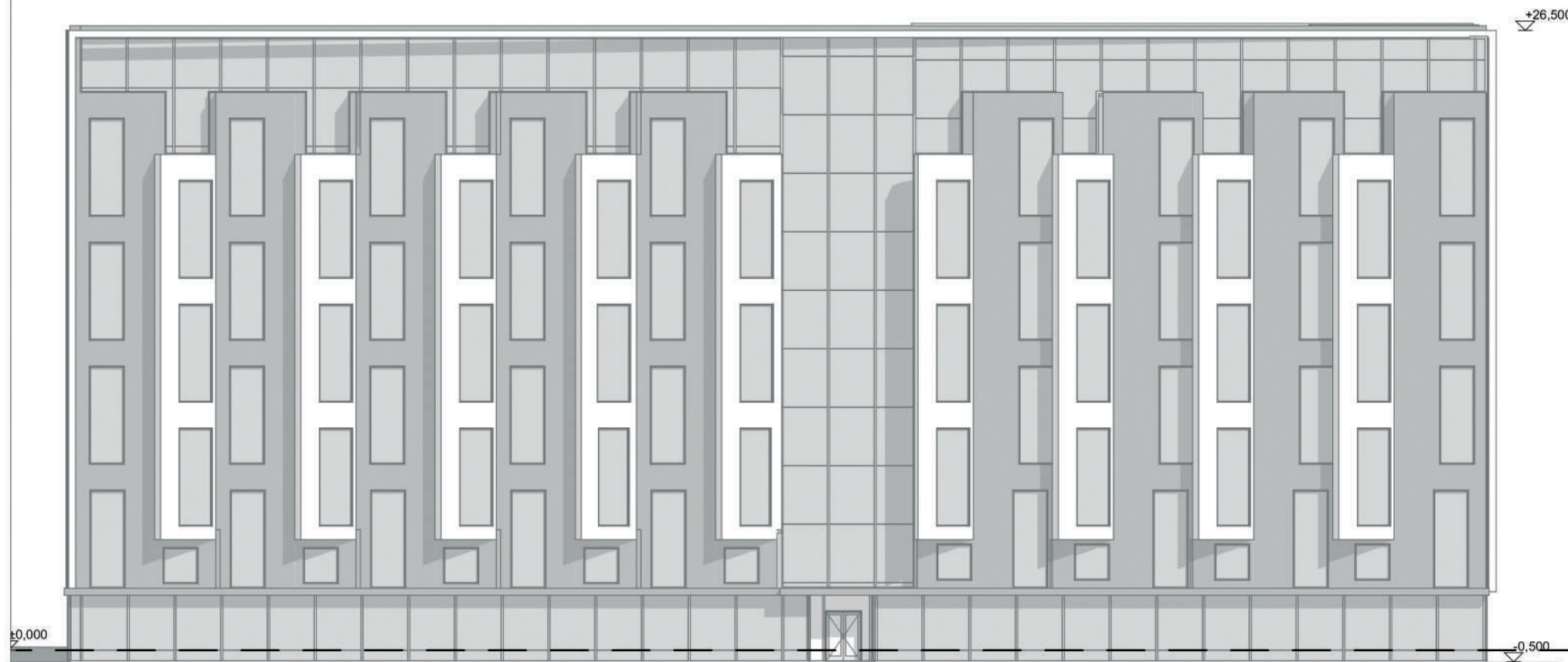

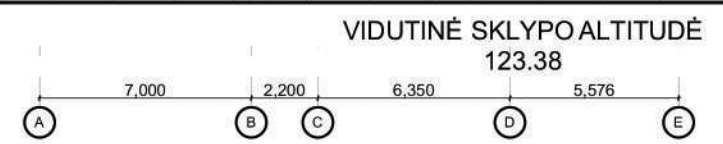
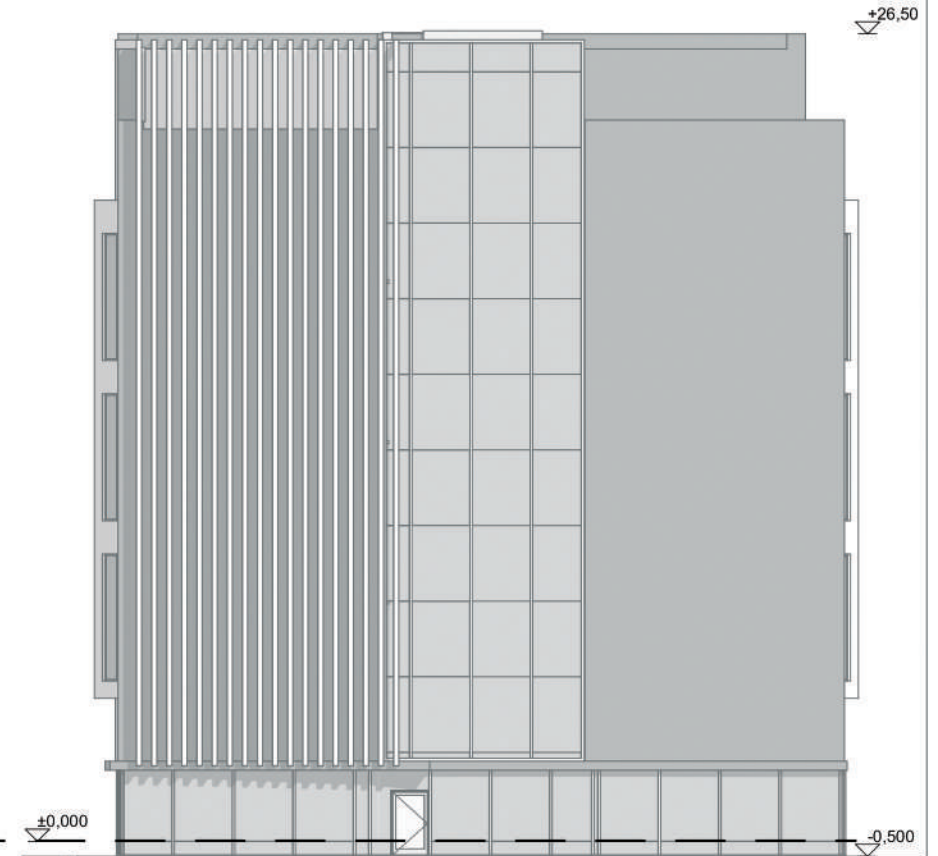

UAB "STATYBA IR PROJEKAVIMAS" Įm.k. 300935637 www.statyba-projektavimas.lt					Statinio projekto pavadinimas: SVEČIŲ NAMAI NEMENČINĖS PL. 13A, VILNIUJE REKONSTRAVIMO PROJEKTAS		
Atestatas	Pareigos	V. Pavardė	Parašas	Data	Dokumento pavadinimas Fasadas M 1 : 250	Mastelis Laida 0	
KA33679	PV	M. Matuliukštis		2018 07			
A 1511	PDV	D. Kriaučiūnienė		2018 07			
BM001290	Arch.	A. Keizikas		2018 07			
BK015342	Arch.	J. Stefanovič		2018 07			
BM001274	Arch.	J. Augutis		2018 07	Dokumento žymuo: 2018-05-PP-SA-	Lapas Lapų 1 1	
LT	Užsakovas: UAB "Sostinės parkas"						



1-11 fasadas  
M 1 : 250



A-E fasadas  
M 1 : 250

					Statinio projekto pavadinimas: SVEČIŲ NAMAI NEMENČINĖS PL. 13A, VILNIUJE REKONSTRAVIMO PROJEKTAS		
Atestatas	Pareigos	V. Pavardė	Parašas	Data	Dokumento pavadinimas Fasadas M 1 : 250	Mastelis Laida 0	
KA33679	PV	M. Matuliukštis		2018 07			
A 1511	PDV	D. Kriaučiūnienė		2018 07			
BM001290	Arch.	A. Keizikas		2018 07			
BK015342	Arch.	J. Stefanovič		2018 07			
BM001274	Arch.	J. Augutis		2018 07	Dokumento žymuo: 2018-05-PP-SA-	Lapas Lapų 1 1	
LT	Užsakovas: UAB "Sostinės parkas"						



A1-H1 fasadas  
M 1 : 250

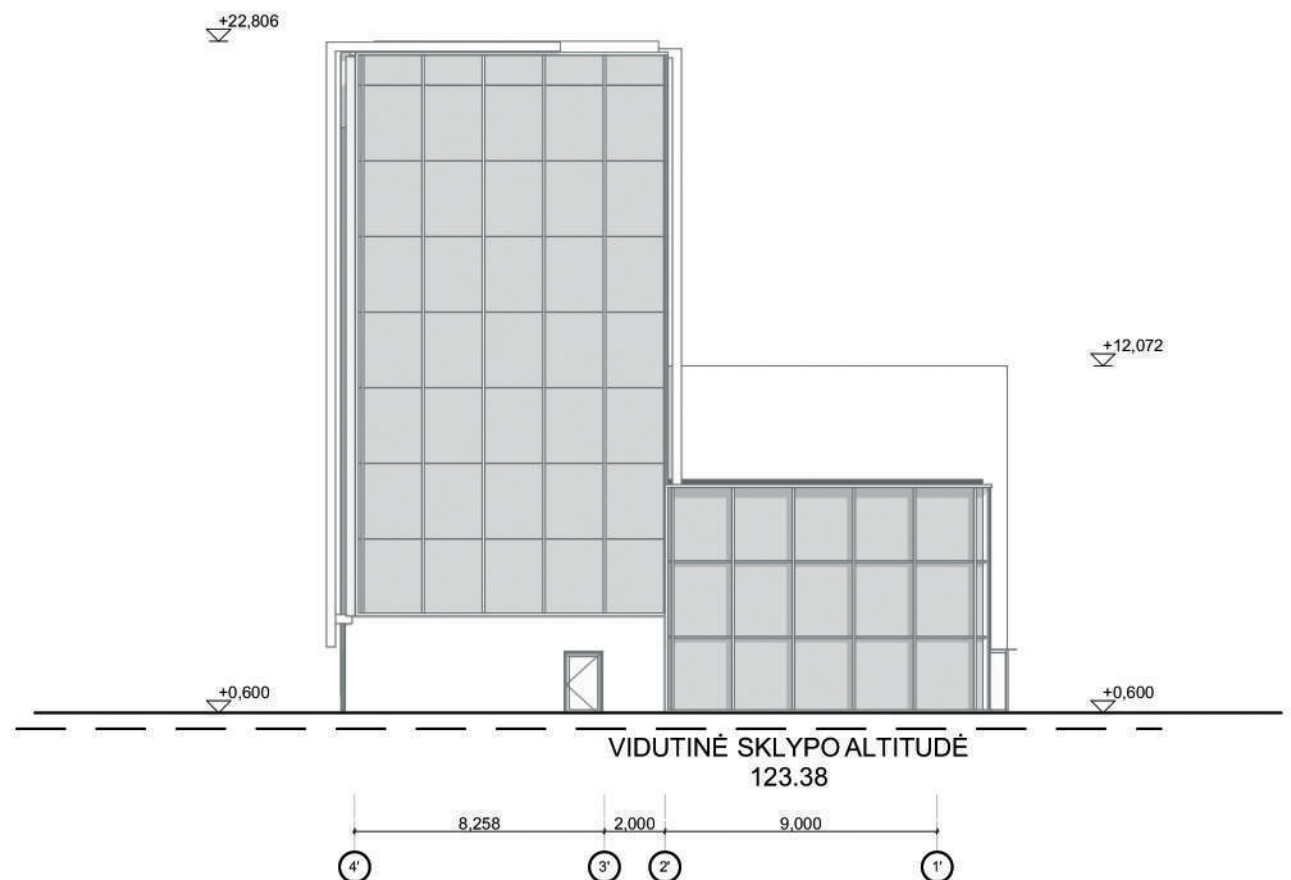

4'-1' fasadas  
M 1 : 250

		UAB "STATYBA IR PROJEKAVIMAS" Įm.k. 300935637 www.statyba-projektavimas.lt			Statinio projekto pavadinimas: SVEČIŲ NAMAI NEMENČINĖS PL. 13A, VILNIUJE REKONSTRAVIMO PROJEKTAS	
Atestatas	Pareigos	V. Pavardė	Parašas	Data	Dokumento pavadinimas Fasadas M 1 : 250	Mastelis Laida 0
KA33679	PV	M. Matuliukštis		2018 07		
A 1511	PDV	D.Kriaučiūnienė		2018 07		
BM001290	Arch.	A. Keizikas		2018 07		
BK015342	Arch.	J. Stefanovič		2018 07		
BM001274	Arch.	J. Augutis		2018 07	Dokumento žymuo: 2018-05-PP-SA-	Lapas Lapų 1 1
LT	Užsakovas: UAB "Sostinės parkas"					

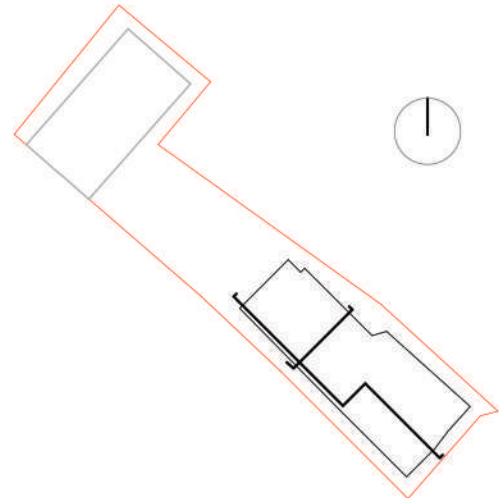
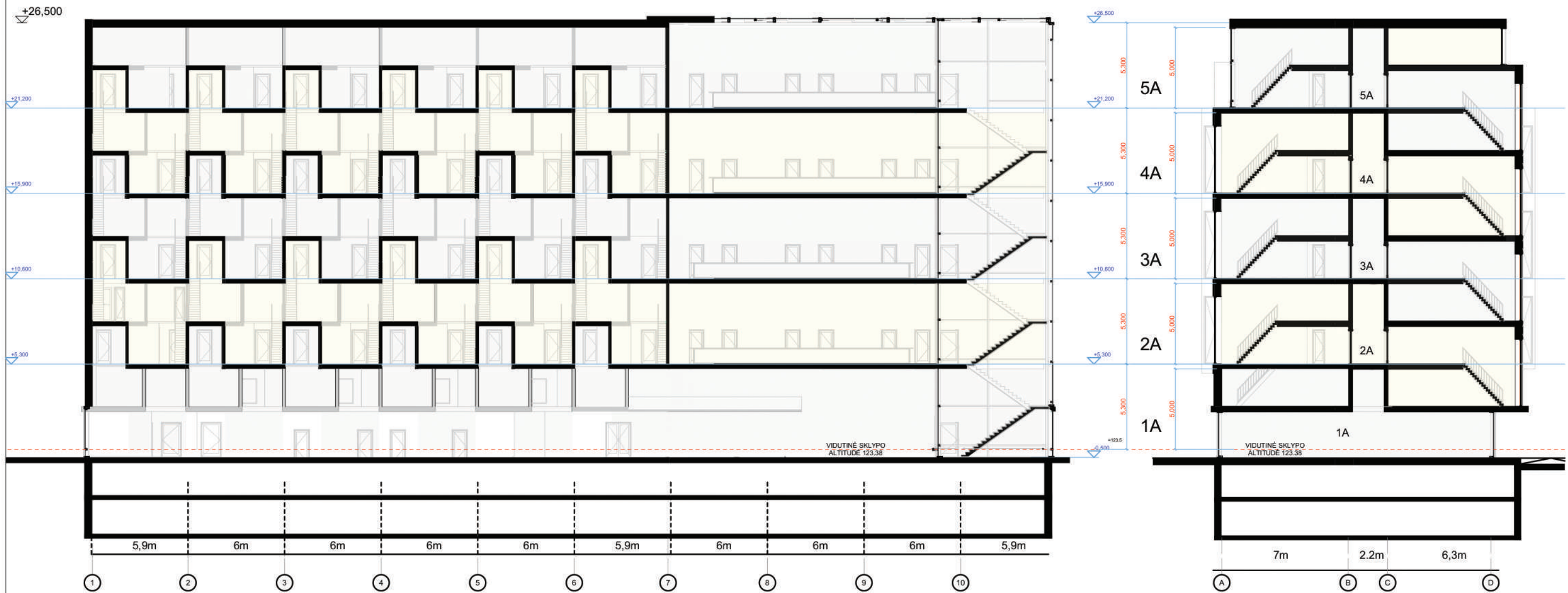

UAB "STATYBA IR PROJEKAVIMAS" Įm.k. 300935637 www.statyba-projektavimas.lt				Statinio projekto pavadinimas: <b>SVEČIŲ NAMAI NEMENČINĖS PL. 13A, VILNIUJE          REKONSTRAVIMO PROJEKTAS</b>			
Atestatas	Pareigos	V. Pavardė	Parašas	Data	Dokumento pavadinimas <b>Pjūvis</b> Dokumento žymuo: 2018-05-PP-SA-	Mastelis	Laida
KA33679	PV	M. Matuliukštis		2018 07		M1 :250	0
A 1511	PDV	D.Kriaučiūnienė		2018 07		Lapas	Lapų
BM001290	Arch.	A. Keizikas		2018 07		1	1
BK015342	Arch.	J. Stefanovič		2018 07			
BM001274	Arch.	J. Augutis		2018 07			
LT	Užsakovas: UAB "Sostinės parkas"						

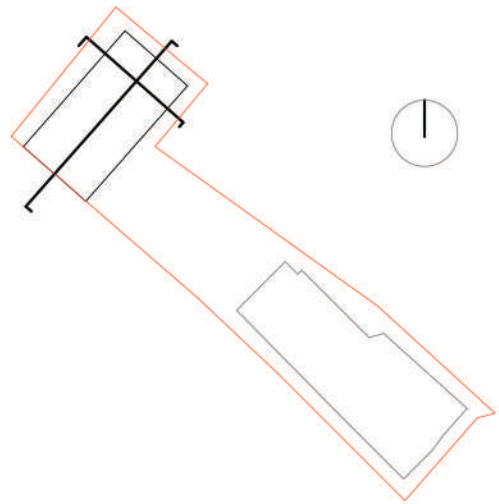
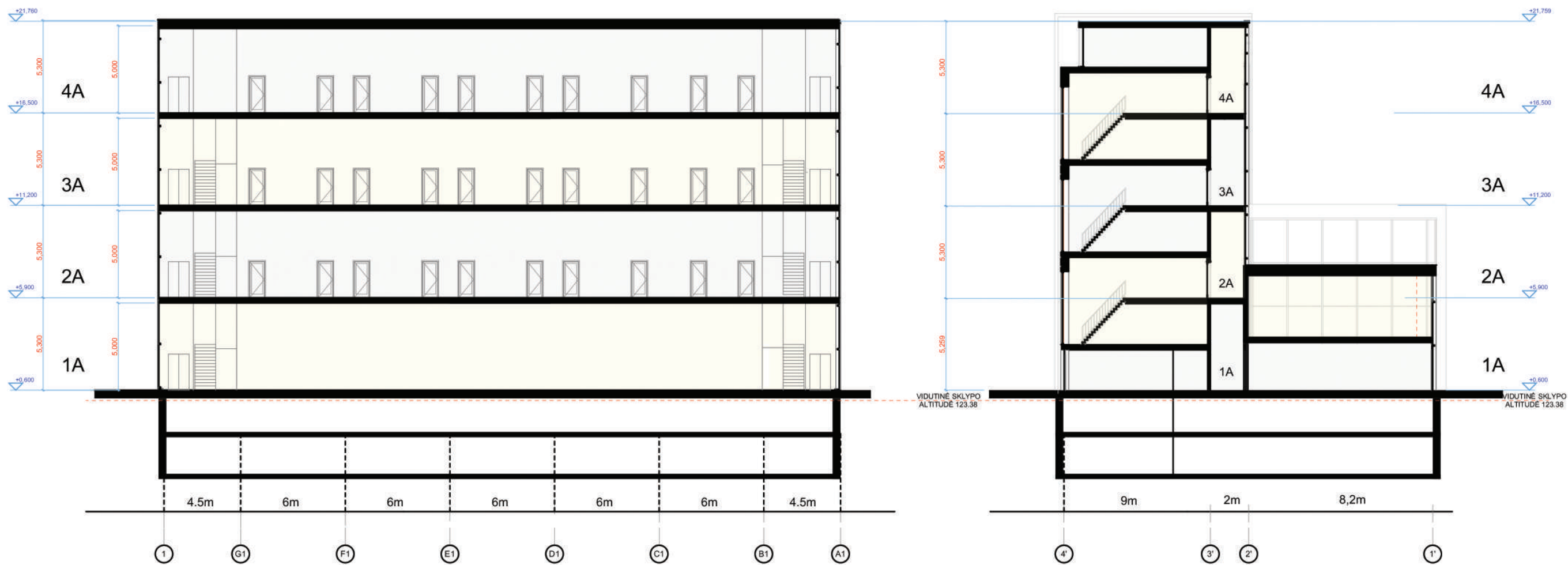

UAB "STATYBA IR PROJEKAVIMAS" Įm.k. 300935637 www.statyba-projektavimas.lt					Statinio projekto pavadinimas: <b>SVEČIŲ NAMAI NEMENČINĖS PL. 13A, VILNIUJE REKONSTRAVIMO PROJEKTAS</b>		
Atestatas	Pareigos	V. Pavardė	Parašas	Data	Dokumento pavadinimas <b>Pjūvis</b>	Mastelis	Laida
KA33679	PV	M. Matuliukštis		2018 07		M1 :250	0
A 1511	PDV	D.Kriaučiūnienė		2018 07			
BM001290	Arch.	A. Keizikas		2018 07			
BK015342	Arch.	J. Stefanovič		2018 07			
BM001274	Arch.	J. Augutis		2018 07			
LT	Užsakovas: UAB "Sostinės parkas"				Dokumento žymuo: 2018-05-PP-SA-	Lapas	Lapų
						1	1

23,00m

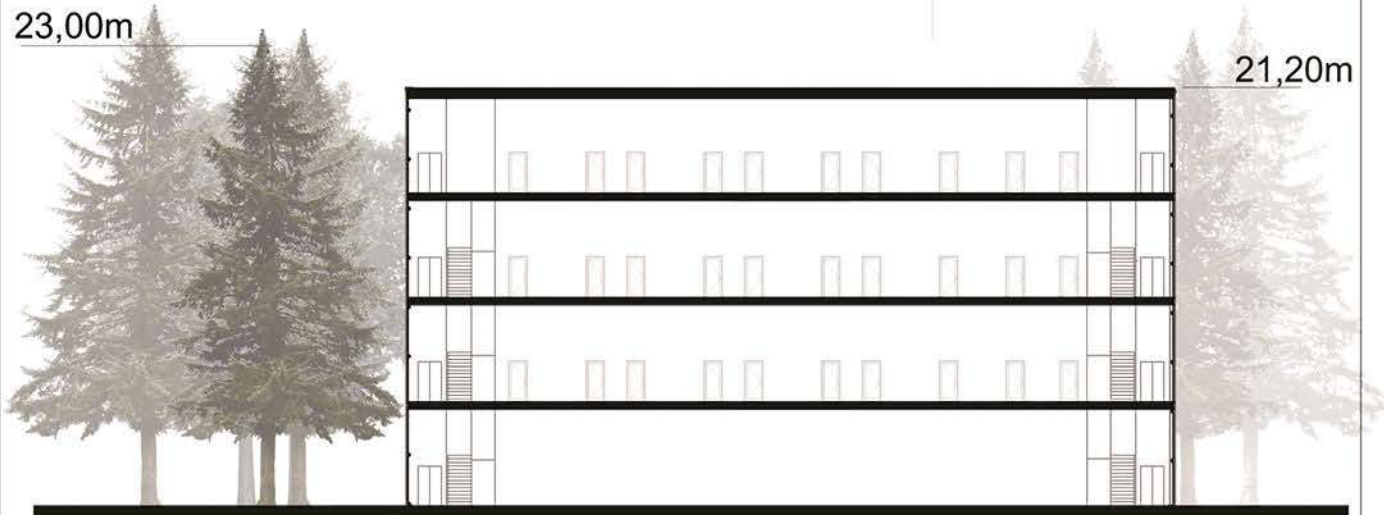

21,20m

**Pastats 2**

Schematinis pjūvis

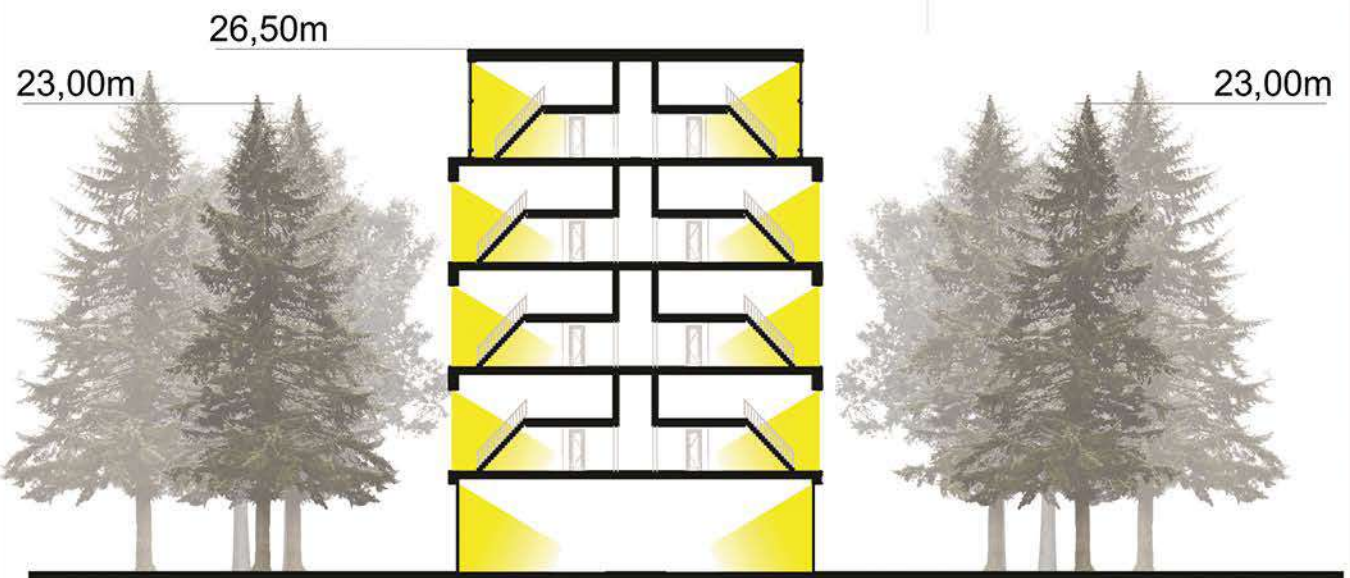

23,00m

26,50m

23,00m

**Pastats 1**

Schematinis pjūvis

UAB "STATYBA IR PROJEKTAVIMAS" Įm.k. 300935637 www.statyba-projektavimas.lt					Statinio projekto pavadinimas:			
Atestatas	Pareigos	V. Pavardė	Parašas	Data	SVEČIŲ NAMAI NEMENČINĖS PL. 13A, VILNIUJE REKONSTRAVIMO PROJEKTAS			
KA33679	PV	M. Matuliukštis		2018 07	Dokumento pavadinimas			
A 1511	PDV	D.Kriaučiūnienė		2018 07				
BM001290	Arch.	A. Keizikas		2018 07	Schematinis pjūvis		Mastelis	Laida
BK015342	Arch.	J. Stefanovič		2018 07				0
BM001274	Arch.	J. Augutis		2018 07	Dokumento žymuo: 2018-05-PP-SA-		Lapas	Lapų
LT	Užsakovas: UAB "Sostinės parkas"							1

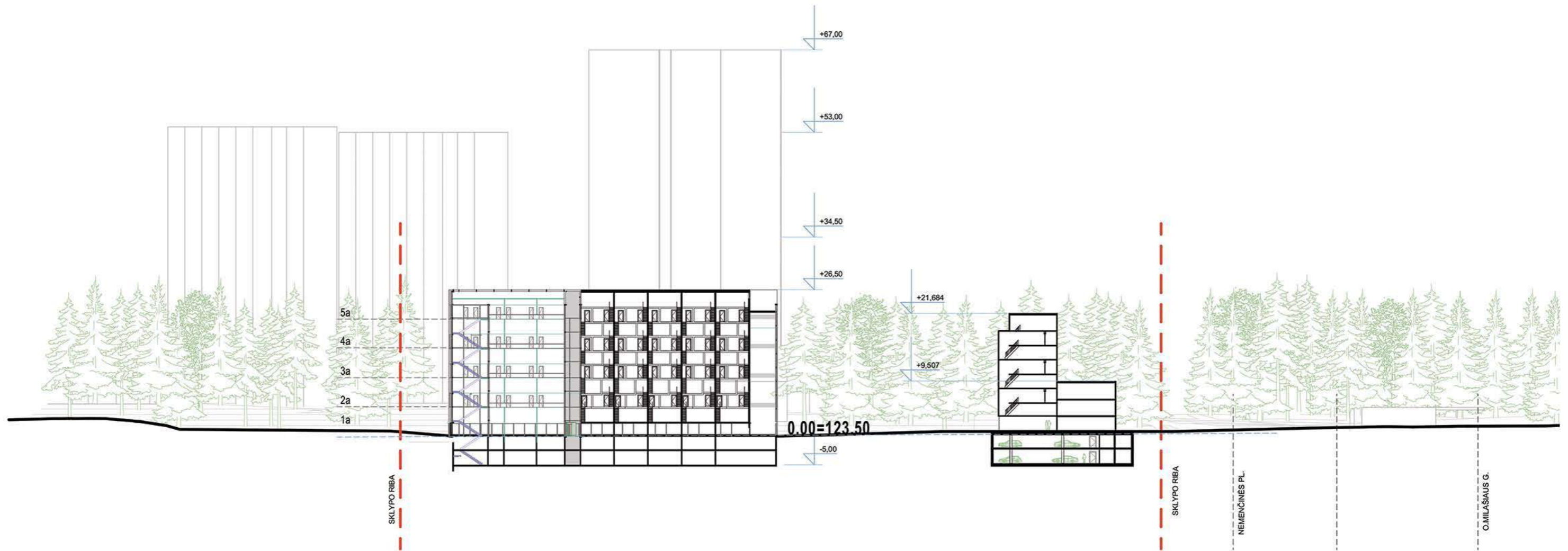

UAB "STATYBA IR PROJEKTAVIMAS" Įm.k. 300935637 www.statyba-projektavimas.lt					Statinio projekto pavadinimas: <b>SVEČIŲ NAMAI NEMENČINĖS PL. 13A, VILNIUJE          REKONSTRAVIMO PROJEKTAS</b>		
Atestatas	Pareigos	V. Pavardė	Parašas	Data	Dokumento pavadinimas: <b>PJŪVIS IŠILGAI SKLYPO</b>	Mastelis	Laida
KA33679	PV	M. Matuliukštis		2018 07			0
A 1511	PDV	D. Kriauciūnienė		2018 07			
BM001290	Arch.	A. Keizikas		2018 07			
BK015342	Arch.	J. Stefanovič		2018 07			
		J. Augutis		2018 07			
LT	Užsakovas: UAB "Sostinės parkas"				Dokumento žymuo: 2018-05-PP-SA	Lapas	Lapų
						1	1

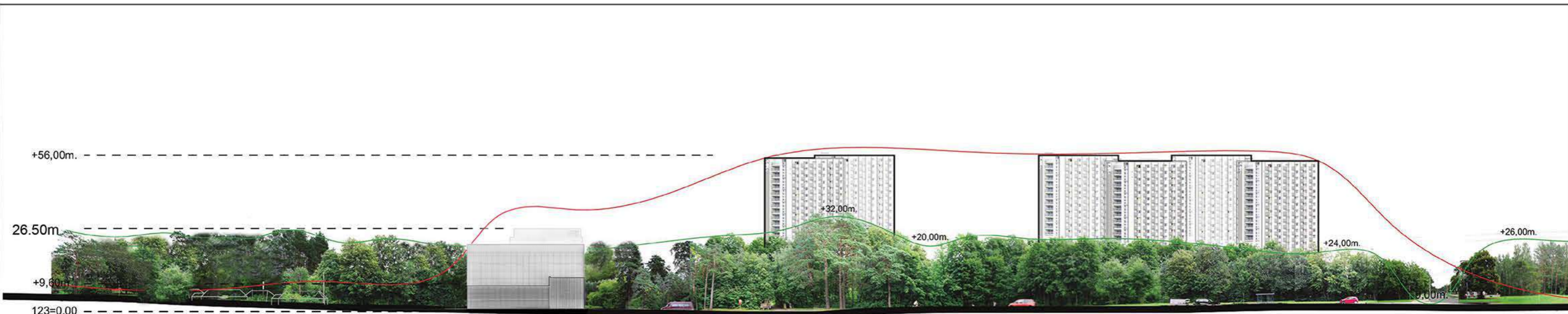

← 0,5km. Nemenčinės pl.



← 0,5km. Nemenčinės pl.



← 0,5km. Nemenčinės pl.

		UAB "STATYBA IR PROJEKAVIMAS" Įm.k. 300935637 www.statyba-projektavimas.lt		Statinio projekto pavadinimas: <b>SVEČIŲ NAMAI NEMENČINĖS PL. 13A, VILNIUJE</b> <b>REKONSTRAVIMO PROJEKTAS</b>		
Atestatas	Pareigos	V. Pavardė	Parašas	Data	Dokumento pavadinimas: <b>IŠKLOTINĖ</b>	
KA33679	PV	M. Matuliukštis		2018 07		
A 1511	PDV	D. Kriauciūnienė		2018 07		
BM001290	Arch.	A. Keizikas		2018 07		
BK015342	Arch.	J. Stefanovič		2018 07		
	Arch.	J. Augutis		2018 07		
LT	Užsakovas: UAB "Sostinės parkas"			Dokumento žymuo: 2018-05-PP-SA		
					Mastelis	Laidų
					1	0
					Lapas	Lapų
					1	1

## SKLYPAS

Nemenčinės pl. 13A  
Plotas S=4222 m<sup>2</sup>.

## BP REGLAMENTAI:

Ui max = 3.0, t.y. 12667 m<sup>2</sup>;  
Maks. aukštumas 5a

## PARKAVIMO REGLAMENTAI:

pagal STR2.06.04:2014 1vnt-2kamb.



Užstatytas plotas  
Aukštų skaičius  
Parkavimo vietų:

Pastatas 1  
1230 m<sup>2</sup>  
5  
2x36 vnt

Pastatas 2  
830 m<sup>2</sup>  
4  
2x24vnt;

		UAB "STATYBA IR PROJEKAVIMAS" Im.k. 300935637 www.statyba-projektavimas.lt		Statinio projekto pavadinimas:  <b>SVEČIŲ NAMAI NEMENČINĖS PL. 13A, VILNIUJE REKONSTRAVIMO PROJEKTAS</b>	
Atestatas	Pareigos	V. Pavardė	Parašas	Data	Dokumento pavadinimas: <b>BENDRIEJI DUOMENYS</b>
KA33679	PV	M. Matuliukštis		2018 07	
A 1511	PDV	D.Kriaučiūnienė		2018 07	
BM001290	Arch.	A. Keizikas		2018 07	
BK015342	Arch.	J. Stefanovič		2018 07	
	Arch.	J. Augutis		2018 07	
LT	Užsakovas: <b>UAB "Sostinės parkas"</b>			Dokumento žymuo: <b>2018-05-PP-SA-</b>	
					Mastelis Laida 0
					Lapas Lapų 1 1



		UAB "STATYBA IR PROJEKTAVIMAS" Įm.k. 300935637 www.statyba-projektavimas.lt		Statinio projekto pavadinimas: <b>SVEČIŲ NAMAI NEMENČINĖS PL. 13A, VILNIUJE          REKONSTRAVIMO PROJEKTAS</b>	
Atestatas	Pareigos	V. Pavardė	Parašas	Data	
KA33679	PV	M. Matuliukštis		2018 07	
A 1511	PDV	D. Kriauciūnienė		2018 07	
BM001290	Arch.	A. Keizikas		2018 07	
BK015342	Arch.	J. Stefanovič		2018 07	
	Arch.	J. Augutis		2018 07	
LT	Užsakovas:		Dokumento žymuo:		Mastelis
	UAB "Sostinės parkas"		2018-05-PP-SA-010		Laida
					Lapas
					Lapų
					1
					0
					1



					UAB "STATYBA IR PROJEKTAVIMAS" Įm.k. 300935637 www.statyba-projektavimas.lt		Statinio projekto pavadinimas: <b>SVEČIŲ NAMAI NEMENČINĖS PL. 13A, VILNIUJE          REKONSTRAVIMO PROJEKTAS</b>	
					Atestatas KA33679 A 1511 BM001290 BK015342	Pareigos PV PDV Arch. Arch. Arch.	V. Pavardė M. Matuliukštis D.Kriaučiūnienė A. Keizikas J. Stefanovič J. Augutis	Parašas     
LT	Užsakovas: UAB "Sostinės parkas"			Dokumento žymuo: 2018-05-PP-SA-010	Lapas 1	Lapų 1		