

Statinio projekto pavadinimas

## DVIRAČIŲ TAKO ANTAKALNIO G. NUO M.K. OGINSKIO G. IKI SAULĖTEKIO AL. STATYBOS PROJEKTAS

Statinio projekto Nr.

**VP18-263**

Statytojas (užsakovas)

**VILNIAUS MIESTO SAVIVALDYBĖ**

Konstitucijos pr. 3, Lt-09601, Vilnius, tel. (8-5) 211 2000.  
Kodas Juridinių asmenų registre 111109233

Projektuotojas

**SAVIVALDYBĖS ĮMONĖ „VILNIAUS PLANAS“**

Konstitucijos pr. 3, Lt-09601, Vilnius, tel. (8-5) 211 2446.  
Kodas Juridinių asmenų registre 123615345

Statinio (statinių) pavadinimas

**DVIRAČIŲ TAKAS ANTAKALNIO G. NUO M.K.**

Statinio (statinių) adresas (statybos vieta)

**OGINSKIO G. IKI SAULĖTEKIO AL.  
ANTAKALNIO SEN., VILNIAUS M.**

Statybos rūšis

**NAUJO STATINIO STATYBA**

Statinio kategorija

**I GRUPĖS NESUDĖTINGAS STATINYS**

Statinio naudojimo paskirtis

**INŽINERINIS STATINYS, SUSISIEKIMO KOMUNIKACIJOS**

Statinio projekto etapas

**PROJEKTINIAI PASIŪLYMAI**

Statinio projekto dalis

**VISOS DALYS**

Bylos (segtuvo) žymuo

**VP18-263-00-PP**

Bylos (segtuvo) laidos žymuo

**0**

Bylos (segtuvo) išleidimo data

**2019-04**

*Pasirašančių asmenų pareigos:*

*Vardai, pavardės, kiti būtini duomenys:*

*Parašai:*

Direktorius pavaduotojas, laikinai vykdamasis  
direktorius funkcijas

GINTAUTAS PREDKELIS

Poskyrio vadovas

ARTŪRAS MAZELIAUSKAS

Projekto vadovė

AUDRONĖ ALŪZIENĖ

Kvalifikaciją patvirtinančio dokumento Nr. **A 129**

Tel. Nr. 211 2703

Projekto dalies vadovas

TOMAS MASIUKAS

Kvalifikaciją patvirtinančio dokumento Nr. **17686**



**VILNIAUS MIESTO SAVIVALDYBĖS ADMINISTRACIJOS  
MIESTO ŪKIO IR TRANSPORTO DEPARTAMENTAS**

SĮ „Vilniaus planas”  
info@vplanas.lt

2019-04-  
į

Nr. A51-  
Nr.

/19(2.9.4.5E-UK7)

**DĖL PRITARIMO DVIRAČIŲ TAKO ANTAKALNIO G. NUO M. K. OGINSKIO G. IKI  
SAULĖTEKIO AL. PROJEKTUI**

Vilniaus miesto savivaldybės administracijos Inžinerinių statinių projektų ir projektinių pasiūlymų vertinimo darbo grupė peržiūrėjo Dviračių tako Antakalnio g. nuo M. K. Oginskio g. iki Saulėtekio al. Statybos projektinius pasiūlymus ir pasiūlymų sprendiniams pritaria.

Departamento vyresnysis patarėjas

Arūnas Visockas

Sonata Čapienė, tel. (8 5) 211 2136, el. p. [sonata.capiene@vilnius.lt](mailto:sonata.capiene@vilnius.lt)

**DETALŪS METADUOMENYS**

<b>Dokumento sudarytojas (-ai)</b>	Vilniaus miesto savivaldybė 188710061, Konstitucijos pr. 3, LT-09601, Vilnius
<b>Dokumento pavadinimas (antraštė)</b>	DĖL PRITARIMO DVIRAČIŲ TAKO ANTAKALNIO G. NUO M. K. OGINSKIO G. IKI SAULĖTEKIO AL. PROJEKTUI
<b>Dokumento registracijos data ir numeris</b>	2019-04-29 Nr. A51-38582/19(2.9.4.5E-UK7)
<b>Dokumento gavimo data ir dokumento gavimo registracijos numeris</b>	–
<b>Dokumento specifikacijos identifikavimo žymuo</b>	ADOC-V1.0
<b>Parašo paskirtis</b>	Pasirašymas
<b>Parašą sukūrusio asmens vardas, pavardė ir pareigos</b>	Arūnas Visockas, Vyresnysis patarėjas, pavaduojantis departamento direktorių, Miesto ūkio ir transporto departamentas
<b>Sertifikatas išduotas</b>	ARŪNAS VIŠOCKAS, Vilniaus miesto savivaldybės administracija LT
<b>Parašo sukūrimo data ir laikas</b>	2019-04-24 08:27:44 (GMT+03:00)
<b>Parašo formatas</b>	XAdES-X-L
<b>Laiko žymoje nurodytas laikas</b>	2019-04-24 08:27:55 (GMT+03:00)
<b>Informacija apie sertifikavimo paslaugų teikėją</b>	ADIC CA-A, Asmens dokumentu israsymo centras prie LR VRM LT
<b>Sertifikato galiojimo laikas</b>	2018-11-19 17:30:33 – 2021-11-18 17:30:33
<b>Informacija apie būdus, naudotus metaduomenų vientisumui užtikrinti</b>	"Registravimas" paskirties metaduomenų vientisumas užtikrintas naudojant "RCSC IssuingCA, VI Registru centras - i.k. 124110246 LT" išduotą sertifikatą "Dokumentų valdymo sistema Avilys, Vilniaus miesto savivaldybės administracija, į.k.188710061 LT", sertifikatas galioja nuo 2018-12-27 14:17:37 iki 2021-12-26 14:17:37
<b>Pagrindinio dokumento priedų skaičius</b>	–
<b>Pagrindinio dokumento pridedamų dokumentų skaičius</b>	–
<b>Priedamo dokumento sudarytojas (-ai)</b>	–
<b>Priedamo dokumento pavadinimas (antraštė)</b>	–
<b>Priedamo dokumento registracijos data ir numeris</b>	–
<b>Programinės įrangos, kuria naudojantis sudarytas elektroninis dokumentas, pavadinimas</b>	Dokumentų valdymo sistema „Avilys“, versija 3.5.4
<b>Informacija apie elektroninio dokumento ir elektroninio (-ių) parašo (-ų) tikrinimą (tikrinimo data)</b>	Atitinka specifikacijos keliamus reikalavimus. Visi dokumente esantys elektroniniai parašai galioja (2019-04-29 08:20:00)
<b>Paieškos nuoroda</b>	–
<b>Papildomi metaduomenys</b>	Nuorašą suformavo 2019-04-29 08:20:00 Dokumentų valdymo sistema „Avilys“



## PROJEKTO ARCHITEKTŪRINĖS DALIES AIŠKINAMASIS RAŠTAS

### 1. DOKUMENTAI

#### 1.1 Pagrindiniai normatyviniai dokumentai (aktualios redakcijos), kuriais vadovaujantis parengtas projektas

Projektiniai pasiūlymai parengti vadovaujantis statybos įstatymu ir kitais įstatymais, reglamentuojančiais statinio saugos ir paskirties reikalavimus, teisės aktais, reglamentuojančiais esminius statinio reikalavimus ir statinio techninius parametrus, pagal statinių ar statybos produktų charakteristikų lygius ir klases, kitais teisės aktais, teritorijų planavimo ir normatyviniais statybos techniniais dokumentais, normatyviniais statinio saugos ir paskirties dokumentais.

1. STR 1.04.04:2017 „Statinio projektavimas, projekto ekspertizė“;
2. STR 1.01.08:2002 „Statinio statybos rūšys“;
3. STR 1.01.03:2017 „Statinių klasifikavimas“;
4. STR 1.07.02:2005 „Žemės darbai“;
5. STR 2.03.01.2001 „Statiniai ir teritorijos. Reikalavimai žmonių su negalia reikmėms“. Lietuvos Respublikos aplinkos ministerija, Vilnius 2014.
6. LR Aplinkos ministro įsakymas „Dėl medžių ir krūmų veisimo, vejų ir gėlynų įrengimo taisyklių patvirtinimo“ 2007 m. gruodžio 29 d. Nr. D1-717;

0	2019-05-24	
LAIDA	IŠLEIDIMO DATA	LAIDOS STATUSAS, KEITIMO PRIEŽASTIS (JEI TAIKOMA)

KVAL. PATV. DOK. NR.	 <b>VILNIAUS PLANAS</b>			Statinio projekto pavadinimas <b>DVIRAČIŲ TAKO ANTAKALNIO G. NUO M.K. OGINSKIO G. IKI SAULĖTEKIO AL. STATYBOS PROJEKTAS. PROJEKTINIAI PASIŪLYMAI</b>			
A 129	PV	Audronė Alūzienė		Statinio numeris ir pavadinimas, dokumento pavadinimas  <b>PROJEKTO ARCHITEKTŪRINĖS DALIES DALIES AIŠKINAMASIS RAŠTAS</b>		Laida	
	PDV	Tomas Masiukas				0	
LT	Statytojas ir (arba) užsakovas  Vilniaus miesto savivaldybė			Dokumento žymuo  VP18-263-PP		Lapas	Lapų
				1	14		

## 1.2 Projekto rengimo dokumentai:

TVIRTINU  
Vilniaus miesto savivaldybės administracijos  
Miesto ūkio ir transporto departamento direktorius  
Virginijus Pauža  
2019 m. 04 mėn. 08 d.

### PROJEKTINIŲ PASIŪLYMŲ RENGIMO UŽDUOTIS

1. **Statytojas:** *Vilniaus miesto savivaldybė*
2. **Projekto vykdytojas:** *SĮ Vilniaus planas*
3. **Objekto pavadinimas:** *Dviračių tako Antakalnio g. nuo M. K. Oginskio iki Saulėtekio al. statybos projektiniai pasiūlymai*
4. **Statybos rūšis:** *Nauja statyba*
5. **Statinio(-ių) kategorija:** *Nesudėtingasis*
6. **Statinio(-ių) paskirtis:** *Susisiekimo komunikacijos*
7. **Projektinių pasiūlymų paskirtis:** *Informuoti visuomenę apie visuomenei svarbaus statinio numatomą projektavimą*
8. **Projektinių pasiūlymų apimtis:**
  - 8.1. *Suplanuoti dviračių taką Antakalnio g. nuo M. K. Oginskio iki Saulėtekio al.;*
  - 8.2. *Atlikti visuomenės informavimo apie statinio projektavimą procedūrą pagal statybos techninio reglamento STR 1.04.04:2017 „Statinio projektavimas, projekto ekspertizė“ reikalavimus.*
9. **Projektinių pasiūlymų sudėtis:**
  - 9.1. *aiškinamasis raštas;*
  - 9.2. *takų dangų planas;*
  - 9.3. *takų skersiniai pjūviai.*
10. **Projektinius pasiūlymus derinti:** *su Vilniaus miesto savivaldybės administracijos Miesto ūkio ir transporto departamentu*
11. **Projekto dokumentų komplektų skaičius:**
  - 11.1. *Popierinių bylų skaičius – 1 egz.;*
  - 11.2. *Skaitmeninė laikmena – kiekvienos rinkmenos (failo) minimalus raiškos reikalavimas 200 dpi. Maksimalus dydis – 20 MB. Galimi formatai – pdf, jpg.*
  - 11.3. *Skaitmeninėje laikmenoje įrašyti projektiniai pasiūlymai turi būti pasirašyti rengėjų elektroniniais parašais*

Vilniaus miesto savivaldybės administracijos  
Miesto ūkio ir transporto departamento  
Susisiekimo komunikacijų skyriaus  
Projektavimo, sąlygų tikrinimo ir užbaigimų  
tinklų poskyrio vyr. specialistas  
Sonia Čepienė  
2019.04.08  
Kvalifikacijos atitiktis: 36457, 37167

Vilniaus miesto savivaldybės administracijos  
Miesto ūkio ir transporto departamento  
Susisiekimo komunikacijų skyriaus  
Projektavimo, sąlygų tikrinimo ir užbaigimų  
tinklų poskyrio t. p. vedėjas  
Margarita Jociukienė  
2019.04.08  
Kvalifikacijos atitiktis: 37358

Vilniaus miesto savivaldybės administracijos  
Miesto ūkio ir transporto departamente  
Susisiekimo komunikacijų skyriaus vedėjas  
Gintautas Kazlauskas Nauras  
2019.04.08

Dokumento žymuo	Lapas	Lapų	Laida
VP18-263-PP	2	14	0

## 2. PAŽINTINIAI PROJEKTUOJAMO STATINIO IR STATYBVIETĖS DUOMENYS

### 2.1. Projektuojami statiniai

**Statinio pavadinimas** Dviračių takas Antakalnyje nuo M.K. Oginskio g. iki Saulėtekio alėjos

**Statinio klasifikavimas pagal jo naudojimo paskirtį**  
**Inžinerinių statinių grupė**

Inžinerinis statinys.  
Susisiekimo komunikacijos: keliai (gatvės)

**Statinio kategorija** I grupės nesudėtingas statinys

**Statybos rūšis** Naujo statinio statyba, inžinerinių tinklų statyba

**Statytojas** Vilniaus miesto savivaldybė

**Projektavimo stadija** Projektiniai pasiūlymai

**Statybos vieta** Vilniaus miesto savivaldybė, Vilniaus miestas, Antakalnio seniūnija (žiūr. Situacijos schema) Inžinerinės infrastruktūros koridorių zona. C1 kategorijos gatvės raudonųjų linijų ribose.



2.1 pav. Situacijos schema

Dokumento žymuo	Lapas	Lapų	Laida
VP18-263-PP	3	14	0

## 2.2. Statybos vietos apibūdinimas

Šaltinis: Lietuvos statistikos departamentas

(<https://osp.stat.gov.lt/statistiniu-rodikliu-analize>)

Didžiausias dirvožemio įšalimo gylis

	Didžiausias dirvožemio įšalimo gylis   cm <sup>1</sup>				
	2013	2014	2015	2016	2017
	Didžiausias dirvožemio įšalimo gylis   cm <sup>1</sup>				
	2013	2014	2015	2016	2017
Vilnius	61	69	27	39	54

Vidutinė temperatūra

		Vidutinė temperatūra   °C <sup>1</sup>				
		2013	2014	2015	2016	2017
		Vidutinė temperatūra   °C <sup>1</sup>				
		2013	2014	2015	2016	2017
Metinė	Vilnius	7,3	7,7	8,2	7,4	7,3
Sausio mėn.	Vilnius	-7,0	-6,4	-1,1	-7,6	-4,6
Liepos mėn.	Vilnius	18,0	20,1	17,3	18,2	16,7

Krituliai per metus

		Krituliai per metus   mm <sup>1</sup>				
		2013	2014	2015	2016	2017
Vilnius		674	613	593	686	899

Vidutinis sniego dangos storis didžiausias žiemą

		Vidutinis sniego dangos storis didžiausias žiemą   cm <sup>1</sup>				
		2013	2014	2015	2016	2017
Vilnius		32	8	8	20	12

## 3. ESAMA SITUACIJA

Dviračių takas Antakalnyje nuo M.K. Oginskio g. iki Saulėtekio alėjos yra dalis magistralinės dviračių trasos, numatytos Vilniaus miesto dviračių takų specialiajame plane, patvirtintame Vilniaus miesto savivaldybės tarybos sprendimu Nr. 1-1856 2014-05-28.

Magistralinių dviračių trasų strateginė plėtros kryptis turėtų būti realizuojama pagal patvirtintą integruotą programą. Jinai turi būti vykdoma tęstinumo principais pagal nustatytus prioritetus, tuo pačiu neprieštaraujant dviračių takų tinklo plėtrai ar rekonstrukcijai atskirose miesto urbanizuojamose teritorijose.

Dviračių eismo intensyvumo augimas ir pervežimo apimčių augimas bendroje miesto kelionių struktūroje rodo, kad dviračių panaudojime įvyko esminis persilaužimas, kuris leidžia tikėtis geresnės perspektyvos. Dviračių transporto naudojimas kasdieniams darbo ar mokymosi kelionėms, rekreacijai bei sveikatingumo tikslams,

Dokumento žymuo	Lapas	Lapų	Laida
	VP18-263-PP	4	14

aktyvūs turistų srautai rodo įvairialypį jų naudojimą netgi tose teritorijose, kuriose negalimos kitos transporto rūšys arba ribotas jų panaudojimas.

Projektuojama tako atkarpa yra dviračių magistralinio tako, maršruto Nr. 11 Antakalnis-N. Vilnia, sudėtinė dalis.

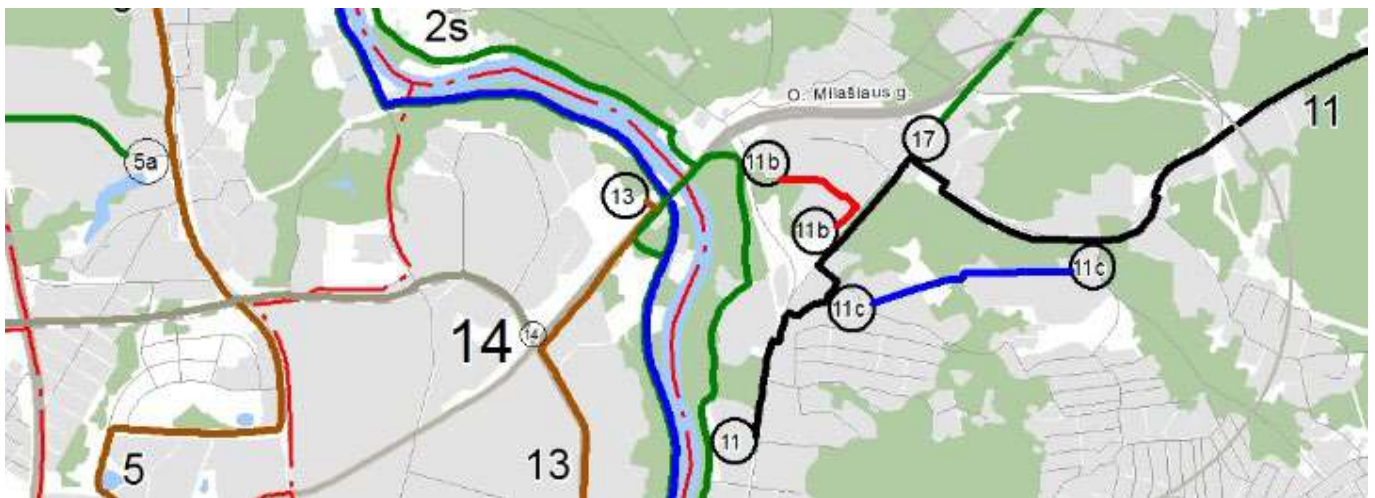

3.1 pav. Vilniaus miesto dviračių trasų specialiojo plano ištrauka (maršrutinis tinklas iki 2020 m.)

Tai magistraliniai (E1 kategorijos) dviračių takai - nemotorizuoto eismo pagrindinės pėsčiųjų ir dviračių eismo gatvės ir takai. Skirta susisiekimui pėsčiomis, dviračiais ir kitomis biotransporto rūšimis tarp atskirų miesto dalių, su miesto centru, darbo ir poilsio vietomis. Taip pat netolimas susisiekimas su priemiesčio zona.

Šiuo metu dviračių eismo juosta, nagrinėjamoje Antakalnio gatvės atkarpoje, prasideda nuo šviesoforais reguliuojamos pėsčiųjų perėjos-dviračių pervažos ties VŠĮ Vilniaus miesto klinikine ligonine Antakalnio g. 124. Dviračių eismo juosta betoninių plytelių šaligatvyje nužymėta horizontaliuoju ženkliniu. Šaligatvis, kurio bendras plotis apie 3 m, padalintas pusiau. Dviračių eismo juostai skirtas išorinis (toliau nuo važiuojamosios dalies) šaligatvio kraštas.

Tarp šaligatvio ir važiuojamosios dalies auga naujai pasodinta medžių alėja.

Šaligatvio betoninių plytelių būklė gera. Vietomis pastebėti atskiri ištrupėjusių betoninių elementų plotai, susiformavę įdubos, kurias užpildo kritulių vanduo.



3.2 pav. Antakalnio gatvės esamos būklės fotografacija. Tako ženklinimas. Dangos būklė

Dokumento žymuo	Lapas	Lapų	Laida
VP18-263-PP	5	14	0

Dviračių eismo juosta Antakalnio gatvėje baigiasi ties 99 numeriu pažymėtu namu. Toliau Dviračių eismas vidiniais kvartalo takais nukreipiamas į Studentų miestelį.

Ties sankryža su Nemenčinės pl., šaligatvis susiaurėja ir prisiglaudžia prie gatvės važiuojamosios dalies. Bendras betoninių plytelių dangos plotas apie 2,50 m. Šoninėje skiriamosioje juostoje išdėstytos gatvės apšvietimo /troleibusų kontaktinio tinklo atramos, kurios nuo gatvės borto nutolusios apie 1 m. Pėsčiųjų šaligatviui, įvertinus apsaugos zonos plotį, lieka mažiau kaip 1,50 m erdvė. Nuo šaligatvio krašto prasideda medžiais apaugęs šlaitas.



3.3 pav. Nemenčinės pl. esamos būklės fotofiksacija. Šaligatvio plotis. Šlaite ir šaligatvyje augantys medžiai

Dokumento žymuo	Lapas	Lapų	Laida
VP18-263-PP	6	14	0

Adresu Nemenčinės pl. 1C, yra gautas administracinio pastato statybą leidžiantis dokumentas (NR. LNS-01-130801-00729; reg. data 2013-08-01). Vyksta statybos darbai. Gatvės raudonųjų linijų ribose suprojektuota automobilių stovėjimo aikštelė tampa kliūtimi dviračių tako įrengimui.

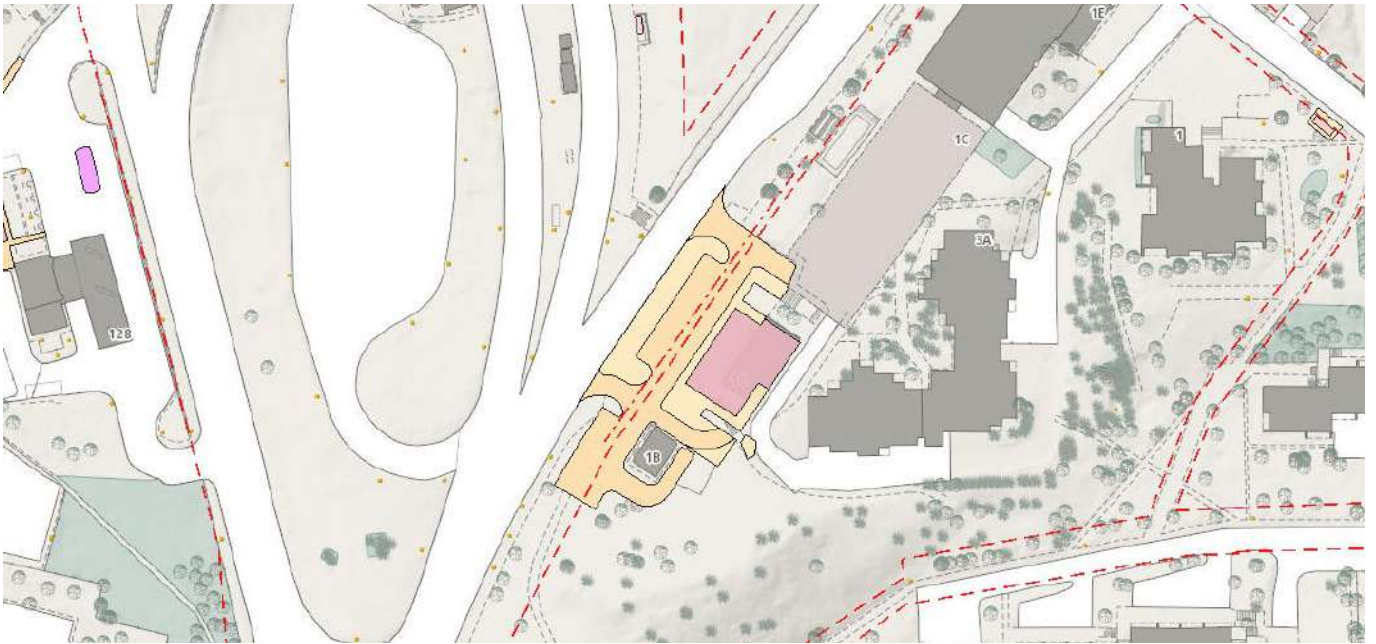

3.4 pav. Nemenčinės pl. 1C. Leidimai statyti objektai<sup>1</sup>:

Šaligatvis tarp gatvės ir medžiais apaugusio šlaito tęsiasi iki pat Žirgo g. Nuo čia vėl atsiranda apželdinta šoninė skiriamoji juosta tarp šaligatvio ir gatvės važiuojamosios dalies bei dviračių eismo juostos ženklینimas. Pastarasis tęsiasi iki šviesoforais reguliuojamos sankryžos.



3.5 pav. Nemenčinės pl. esamos būklės fotografacija. Skersinio profilio elementų pasikeitimas.

Nuo šios sankryžos bendras pėsčiųjų-dviračių takas dar toliau atsitraukia nuo važiuojamosios dalies. Keičiasi tako danga. Asfalto būklė gera, tačiau takas per siauras dviejų krypčių dviračių ir kartu pėsčiųjų eismui – plotis apie 2 m.

<sup>1</sup> Šaltinis: <https://maps.vilnius.lt/teritoriju-planavimas#layers>

Dokumento žymuo	Lapas	Lapų	Laida
VP18-263-PP	7	14	0



3.6 pav. Nemenčinės pl. esamos būklės fotografacija. Skersinio profilio elementų pasikeitimas.

Tokių parametų takas tęsiasi iki pat Saulėtekio al. Čia, nuo degalinės, prasideda atnaujinta tako dalis.



3.7 pav. Nemenčinės pl. –Saulėtekio al. sankryžos esamos būklės fotografacija. Atnaujinta tako dalis.

Dokumento žymuo	Lapas	Lapų	Laida
VP18-263-PP	8	14	0

Pėsčiųjų poilsio ir/ar dviračių saugojimo infrastruktūra neįrengta.



3.8 pav. Antakalnio gatvės esamos būklės fotografacija. Dviračių saugyklų poreikis

Antakalnio g. ir Nemenčinės pl. vyksta intensyvus visuomeninio transporto eismas. Išilgai planuojamos dviračių trasos įrengtos dvi viešojo transporto stotelės.

Antakalnio st. stoja 15, 50, 114, 115 ir 101 N maršruto autobusai bei atitinkamai 2, 4, 14, 19 ir 21 – troleibusai. Viešojo transporto priemonės stoja gatvės važiuojamojoje dalyje, stotelės įvažia neįrengta. Perone stovi keleivių laukimo paviljonas su integruotu suoliuku keleiviams ir šiukšliadėže.

Kitoje, Saulėtekio kryptimi, stotelėje – Nemenčinės pl. – stoja 4G, 5G, 15, 17, 18, 38, 39 ir 101 N maršruto autobusai bei 2, 10, 14, 19 ir 21 troleibusai. Stotelė su įvažia, perone du paviljonai keleiviams (lengvų stiklo ir metalo konstrukcijų bei erdvesnis g/b konstrukcijų).

## 4. DVIRAČIŲ TAKO KONCEPCIJA

### 4.1 Trumpas trasos aprašymas

Projektuojamas dviračių takas vakarinėje Antakalnio gatvės pusėje susijungia su esamu dviračių taku, kertančiu VŠĮ Vilniaus miesto klinikinės ligoninės parką. Kerta Antakalnio gatvę ir tęsiasi rytinėje gatvės pusėje. Iki esamos visuomeninio transporto stotelės (ties Antakalnio g. Nr. 99) projektuojamas dviračių takas nuo esamo betono trinkelio šaligatvio atskirtas žalia juosta su medžiais. Toliau, visoje trasoje, takas projektuojamas greta šaligatvio pėstiesiems.

Viena sudėtingiausių projektuojamo dviračių tako atkarpa ties viešojo transporto stotele Nemenčinės pl. Numatome esamo keleivių laukimo paviljono ir laiptų į jį naikinimą. Bus šalinami medžiai, trukdantys dviračių tako tiesimui. Projektuojama atraminė siena.

Dokumento žymuo	Lapas	Lapų	Laida
	VP18-263-PP	9	14



4.1 pav. Viena sudėtingiausių projektuojamo dviračių tako atkarpa ties viešojo transporto stotele Nemenčinės pl.

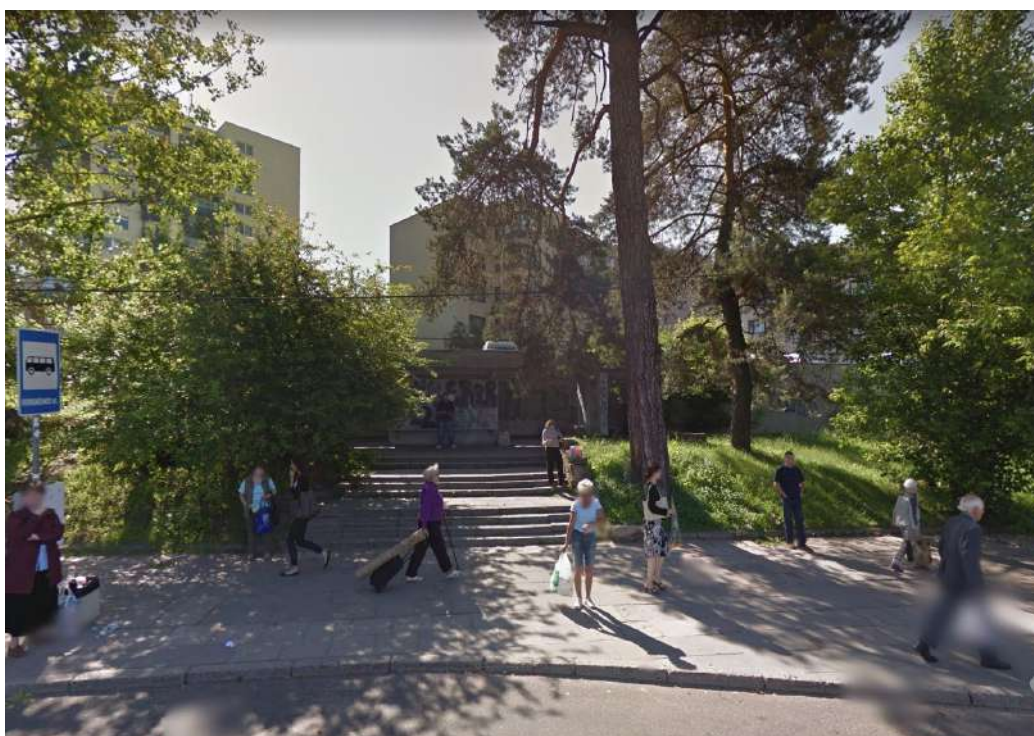

4.2 pav. Ardomi laiptai

Paskutinėje atkarpoje iki Saulėtekio alėjos projektuojamas naujas dviračių takas ir šaligatvis pėstiesiems su apšvietimu.

Visoje trasoje yra objektų, kuriuos reikės iškelti ar perstatyti į naują vietą. Tai apšvietimo atramos, ryšių spintos, reklaminiai stendai, šviesoforų atramos, kontaktinio tinklo atramos, visuomeninio transporto stotelės.

Dokumento žymuo	Lapas	Lapų	Laida
VP18-263-PP	10	14	0

## 4.2 Projektiniai sprendiniai

Rengiamo dviračių tako nuo M. K. Oginskio iki Saulėtekio al. projekto tikslas - didinti dviračių takų tinklo rišlumą, apjungiant jau esamas atkarpas bei formuojant naujus maršrutus tarp gyvenamosios ir darbo vietų, kitų traukos objektų.

Statybos rūšis – nauja statyba.

Dviračių takas projektuojamas gatvių raudonosiose linijose šalia esamų šaligatvių pastaruosius atnaujinant (Antakalnio g.), Nemenčinės pl., kur šaligatviai neįrengti, kartu su dviračių taku projektuojamas naujas pėsčiųjų šaligatvis.

Tako pradžia numatyta nuo Antakalnio g. sankryžos su M. K. Oginskio gatve. Dviračių takas projektuojamas rytinėje Antakalnio ir Nemenčinės pl. gatvių pusėse. Tako pabaiga – Nemenčinės g. ir Saulėtekio al. sankryža pasijungiant į jau nutiestą tako atkarpą.

Ilgalaikio dviračių eismo srautų stebėjimo duomenų nėra todėl projektinis dviejų krypčių dviračių tako plotis priimamas – 2,50 m.

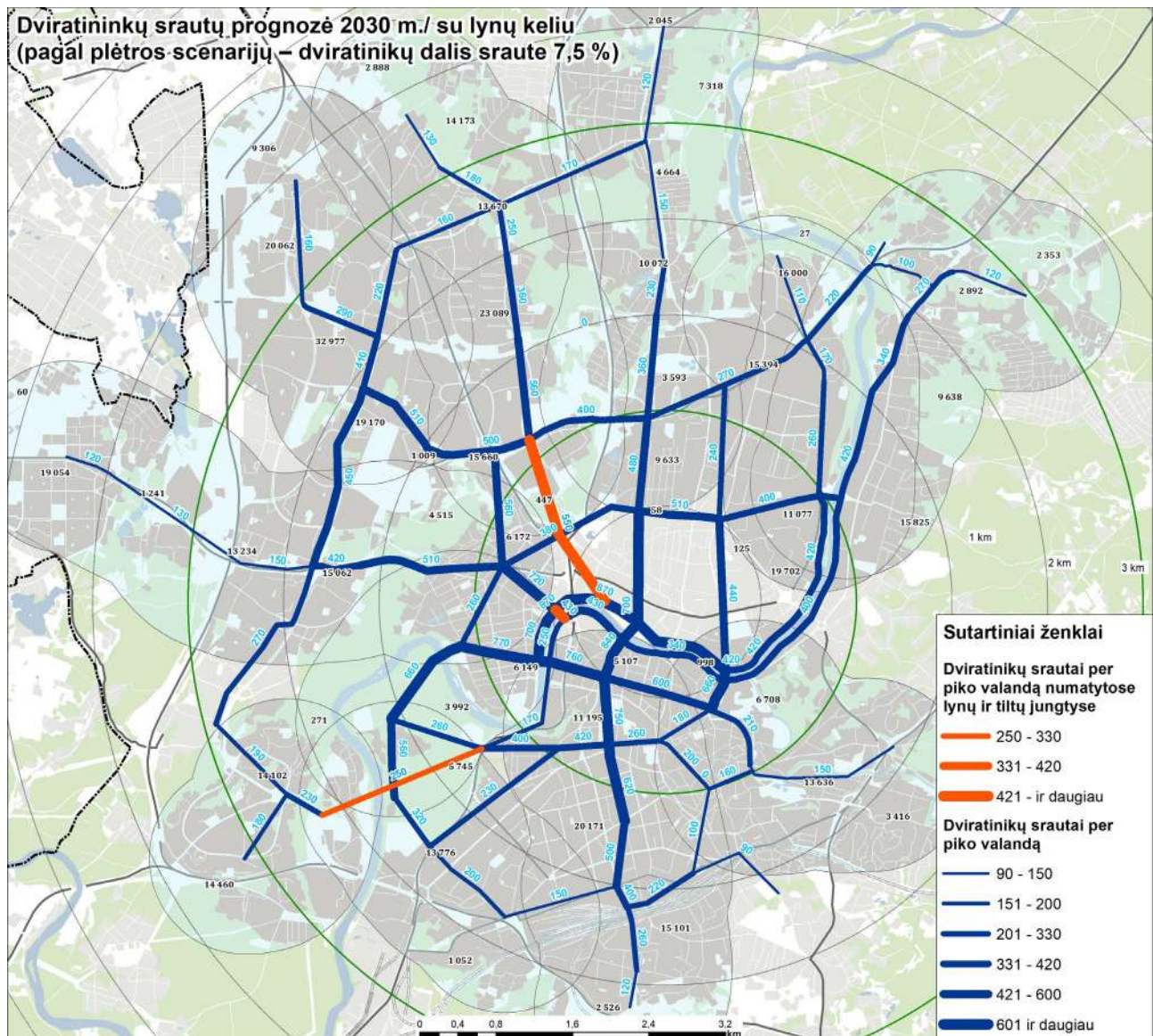

4.3 pav. Dviratininkų srautų prognozė 2030 metams

Projektuojamo dviračių tako atkarpoje 2030 metais, pagal darnaus judumo scenarijų, kai dviratininkų dalis sraute 7,5% , piko metu dviratininkų srautas gali pasiekti 270/h

Dokumento žymuo	Lapas	Lapų	Laida
VP18-263-PP	11	14	0

Antakalnio gatvėje takas įrengiamas šalia važiuojamosios dalies, paliekant 1,50 m pločio šoninę skiriamąją juostą, kurioje stovi gatvės apšvietimo atramos, kelio ženklai ir apsauginė tvorelė. Techninė juosta grindžiama betoninėmis trinkelėmis. Esamos tvorelės elementai keičiami naujais gaminiais. Prie važiuojamosios dalies augantys medžiai kertami. Tuo tarpu naujai pasodinta medžių alėja šalia pėsčiųjų šaligatvio Antakalnio gatvėje išsaugoma. Tarp naujai projektuojamo dviračių tako ir esamo šaligatvių paliekama 2,20 pločio želdinių juosta.

Dviračių takas nuo važiuojamosios dalies atitraukiamas ties pėsčiųjų perėjomis bei viešojo transporto stotelėmis. Dviračių takas projektuojamas už stotelės (0,5 m atstumu nuo stotelės paviljono). Šalia dviračių tako (toliau nuo gatvės) tęsiasi šaligatvis.

Ties statomu administraciniu pastatu Nemenčinės pl. 1C gatvės raudonosiose linijose suprojektuotą automobilių stovėjimo aikštelę siūloma mažinti. Automobilių statymo būdą pakeičiant iš statmeno į lygiagrety pravažiavimui, lieka vietos dviračių takui įrengti.

Nemenčinės pl. esamas dviračių takas rekonstruojamas. Pėsčiųjų ir dviračių srautai atskiriami įrengiant skirtingų medžiagų dangas.

Išilgai projektuojamo tako, ne rečiau kaip kas 150 m, įrengiamos poilsio aikštelės su suoleliais, šiukšliadėžėmis ir dviračių stovais. Antakalnio gatvės atkarpoje nuo M. K. Oginskio g. iki Nemenčinės pl., poilsio aikštelės numatomos ties daugiabučiais gyvenamaisiais namais - pirmuosiuose aukštuose esančiomis komercinės paskirties įstaigomis.

Dviračių-pėsčiųjų takas projektuojamas maksimaliai laikantis esamo reljefo - gatvių išilginio nuolydžio. Išilginis nuolydis kinta nuo 0,9 iki 3,50%. Maksimalus išilginis nuolydis nedidelėse tako atkarpose, kurių ilgis 10-20 m (Nemenčinės pl. ties pervažomis per gatvę ir įvažiavimą į degalinę) siekia 6-8%. Šiose vietose numatomi turėklai palengvinsiantys žmonių su negalia judėjimą. Laiptai ir/ar pandusai neprojektuojami.

Projektuojamas tako skersinis nuolydis – 2 %. Dviračių takas ir šaligatvis, kirsdamas įvažiavimui į kiemus skirtas vietas, išlieka tame pačiame lygyje.

Dviračių takas nuo pėsčiųjų šaligatvio atskiriamas klojant skirtingo tipo dangas, želdinių juosta (Antakalnio g.) bei vertikaliai. Dviračių takas projektuojamas raudonos spalvos asfalto dangos. Tako susikirtimuose su gatvėmis ir įvažiavimais į kiemus tako raudono asfalto danga pratęsiama nenutrūkstamai (kelio bortai susikirtime neįrengiami). Šaligatvis grindžiamas betoninių plytelių danga. Antakalnio g. atkarpoje nuo M. K. Oginskio g. iki viešojo transporto stotelės „Antakalnis“, numatomas šaligatvio remontas, atnaujinant/pakeičiant tik suirusios dangos plotus (darbų apimtys tikslinamos techninio projekto metu). Tarp dviračių tako ir šaligatvio formuojamas 2 cm aukščio skirtumas susidarantis montuojant vejos bordiūrai su nusklembta briauna. Toks aukščių skirtumas numatytas atsižvelgiant į tai, kad pėsčiųjų ir dviračių takų infrastruktūra turi būti patogi, saugi ir pritaikyta neįgaliųjų eismui. Remiantis STR 2.03.01:2001 „Statiniai ir teritorijos. Reikalavimai žmonių su negalia reikmėms“ nuostatomis neįgaliesiems pritaikytoje judėjimo trasoje, lygių skirtumai ir nelygumai neturi būti didesni kaip 2 cm.

Trasų pritaikymui neįgaliesiems taip pat numatoma:

- įspėti žmones apie takų aukščio ar krypties pasikeitimus bei kitas kelyje esančias kliūtis įrengiamas besiskiriantis savo spalva, faktūra ar tekstūra nuo aplinkinių paviršių įspėjamasis paviršius;
- ties pėsčiųjų perėjomis, vertikaliems aukščių skirtumams įveikti, projektuojami nuožulnūs (iki 8,3 %) judėjimo paviršiai - pandusai.

Siekiant užtikrinti eismo dalyvių saugų, funkcionalų bei ekonomišką susisiekimą, projektuojamos eismo organizavimo priemonės – kelio ženklai ir dangos horizontalusis ženklinimas. Įrengiant kelio ženklus šalia tako turi būti išlaikomas ne mažesnis kaip 2,50 m aukščio gabaritas ir ne arčiau kaip 0,50 m nuo tako krašto.

#### **4.3 Numatytų statybos darbų poveikis aplinkai, gyventojams, kaimyninėms teritorijoms**

Projekto realizavimas teigiamai paveiks infrastruktūros teritorijų sistemą, kuri yra nepaprastai svarbi ir neatskiriama miesto urbanistinės struktūros dalis. Ši sistema yra miesto teritorijos dalis plėtojama kaip funkciškai tikslinga ir kompozicijos požiūriu vieninga struktūra, įrengiant tiek vietas gyventojams tiek kitiems miestiečiams patogų judėjimą dviračių takais.

Dokumento žymuo	Lapas	Lapų	Laida
	VP18-263-PP	12	14

Sprendiniai nepablogins planuojamos teritorijos paviršinių vandenų kokybės bei neturės neigiamos įtakos kraštovaizdžio ekologiškai pusiausvyrai. Tvarkant teritoriją bus sprendžiami apželdinimo principai – išsaugoti esami vertingi želdiniai ir sodinami nauji. Sutvarkyta teritorija pagerins kraštovaizdžio estetinę kokybę.

Įgyvendinus projektą bus išsaugotas natūralus teritorijos reljefas, išvystyta ir regeneruota želdynų sistema.

#### 4.4 Sprendiniai žmonių su negalia poreikiams



Šaligatviai projektuojami pritaikyti judėti žmonėms su negalia.

Važiuojamos dalies ir pėsčiųjų bei dviračių takų susikirtimo vietose kelio bortas įleistas iki važiuojamosios dalies lygio. Pėsčiųjų takuose prieš lygio ar krypties pasikeitimus ir susikirtimų su gatvių važiuojamąja dalimi numatoma įrengti įspėjamuosius paviršius skirtus žmonėms su negalia iš specialių tektoninių betoninių trinkelinių.

Visoje trasoje numatomos poilsio aikštelės su suolas, šiukšliadėžėmis ir dviračių stovais.

### 5. MAŽOJI ARCHITEKTŪRA

Šiame skyriuje išdėstyti reikalavimai mažosios architektūros elementams: suoliukams, šiukšliadėžėms, dviračių stovams. Apšvietimo sistemos bus aprašytos vėlesnėje projekto stadijoje (TP) apšvietimo tinklų dalyje ir čia nedetalizuojamos, išskyrus tipinius produktų pavyzdžius.

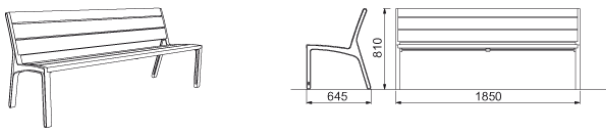
Eil. Nr.	Pavyzdys	Tipinė specifikacija
1	<b>Apšvietimas</b> (Pilna specifikacija bus elektrotechninėje dalyje)	
		<p><b>Šviestuvas</b> (Miško tako nuo Žirgo g. iki Saulėtekio al. apšvietimas)</p> <p>Spalva: RAL MATT 7026 "Granite Grey"</p>
2	<b>Suoliukai</b>	
	 	<p>Suoliukas su aliuminio lydinio kojomis ir impregnuotomis kietmedžio lentomis. Natūrali tamsi medžio spalva. Be porankių, su atlošu.</p> <p>Kojos –dažytos RAL MATT 7026 "Granite Grey" spalva.</p> <p>Tvirtinimas – įsukami į dangą</p>

Dokumento žymuo	Lapas	Lapų	Laida
	VP18-263-PP	13	14

3	<p><b>Šiukšliadėžės</b></p> 	<p><b>Miesto šiukšliadėžė</b></p> <p>Aukštis – 810 mm Pagrindo plotis – 625 mm Šiukšliadėžės talpa su cinkuotu kibiru – 60 l. Padengta šviesių akmenukų danga. Svoris – 300 kg Su cinkuotos skardos įdėklu – 310 Eur Kaina su stogeliu – 666 € Su cigarečių gesinimo padėklu (nerūdijantis plienas). Dažomas RAL MATT 7026 "Granite Grey" spalva, panaudojant aliuminio pudros priedus. Įbetonuojama į dangą.</p>
4	<p><b>Dviračių stovai</b></p> 	<p>Aukštis – 800 mm, plotis – 600 mm. Pagaminti iš plieno, karštai cinkuoti. Dažomi RAL MATT 7026 "Granite Grey" spalva, panaudojant aliuminio pudros priedus. Įbetonuojami į dangą</p>

Dokumento žymuo	Lapas	Lapų	Laida
VP18-263-PP	14	14	0



- GATVIŲ RAUDONOSIOS LINIJOS
  - SKLYPAI
  - PROJEKTUOJAMAS TAKAS
- GATVIŲ KATEGORIJOS
- A2
  - C1
  - C2
  - D
- VIEŠOJO TRANSPORTO STOTELĖS
  - VALSTYBINIAI MIŠKAI
  - SAUGOMOS TERITORIJOS
  - MOKYKLOS

**PASTABA**

PROJEKTUOJAMAS STATINYS NEPATENKA Į APLINKOS, KRAŠTOVAIZDŽIO, NEKILNOJAMŲJŲ KULTŪROS PAVELDO VERTYBIŲ IR KITAS SAUGOMAS TERITORIJAS.

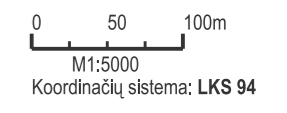

Proj. dalis	
V. Pavarė	
Parašas	
Data	

0	2019-03-29	Informuoti visuomenę apie visuomenei svarbaus statinio numatomą projektavimą		
LAIDA	ISLEIDIMO DATA	LAIDOS STATUSAS IR ISLEIDIMO PRIEŽASTIS (JEI TAIKOMA)		
KVAL. DOK. NR.			STATINIO PROJEKTO PAVADINIMAS	
			Dviračių tako Antakalnio g. nuo M.K. Oginskio iki Saulėtekio al. statybos projektas. Projektiniai pasiūlymai.	
			STATINIO NR. IR PAVADINIMAS	
A129	PV	Audronė Alūzienė	Dviračių takas	
17686	PDV	Tomas Masiukas	DOKUMENTO PAVADINIMAS	LAIDA
			Situacijos planas	0
			M1:5000	
KALBOS TRUMP. LT	STATYTOJAS/UŽSAKOVAS	DOKUMENTO ŽYMUO		LAPAS
	Vilniaus miesto savivaldybė	VP 18.263-PP.B-01		LAPŲ
			1	1

TEŠINYS 2 LAPE

SITUACIJOS SCHEMA

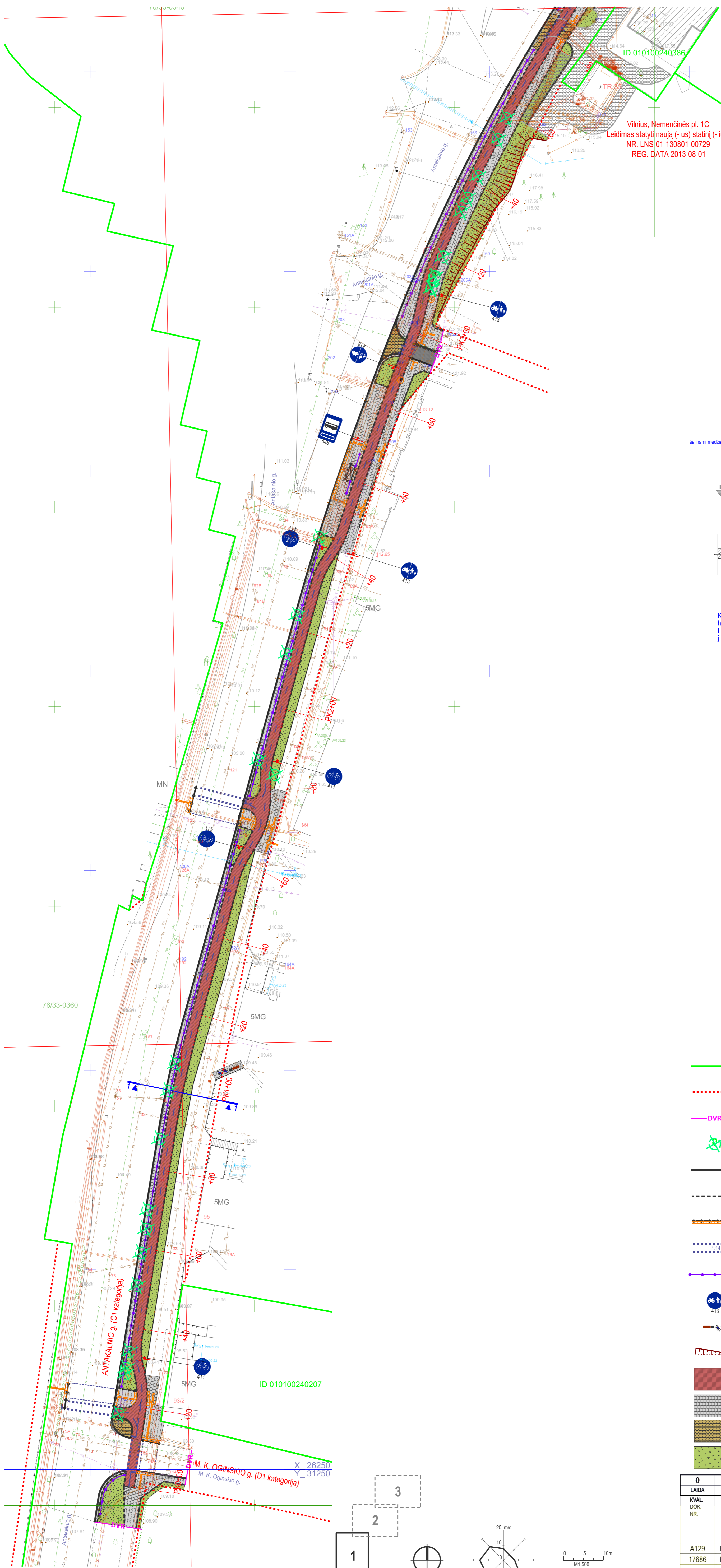

1:1  
TAKO ATKARPA ANTAKALNIO G.  
PK 1+00

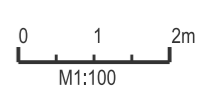
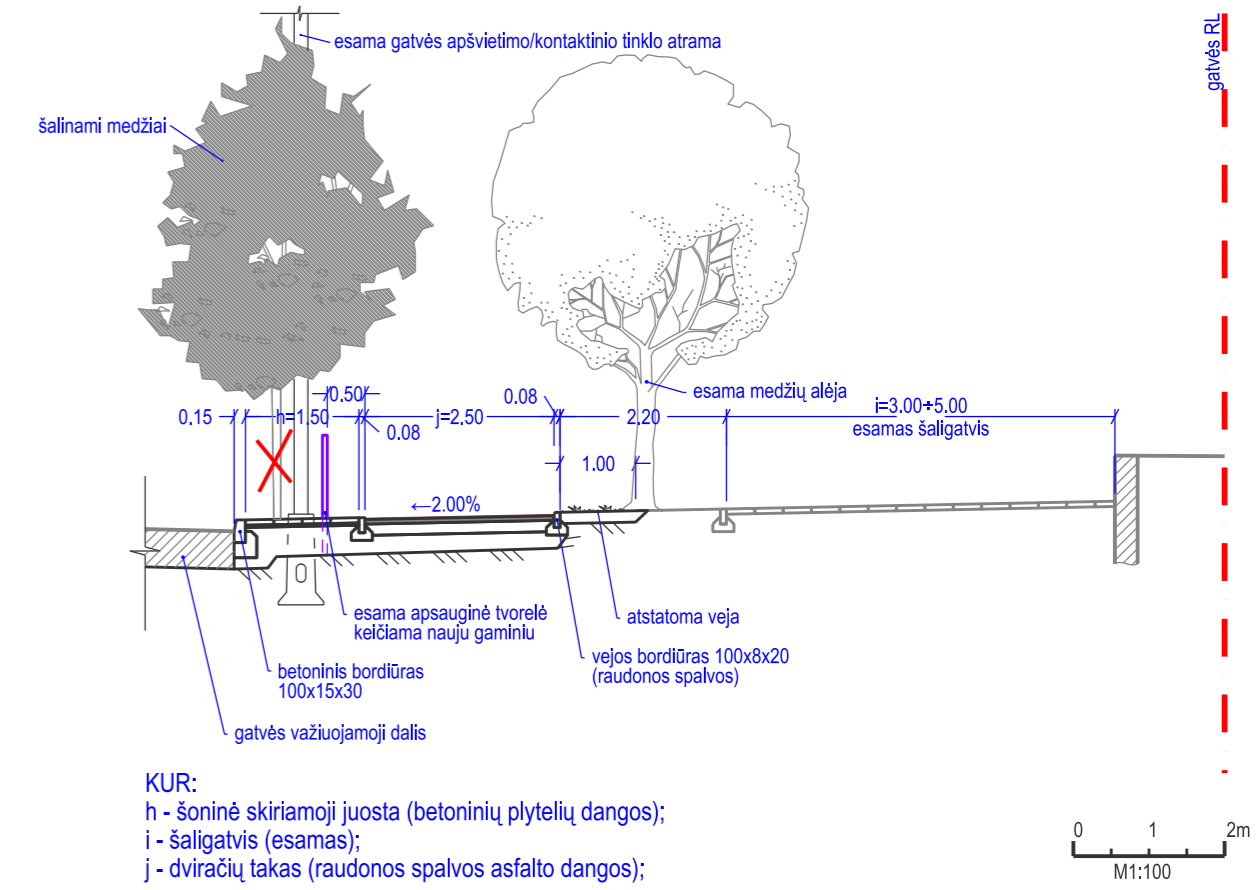

SUTARTINIAI ŽYMĖJIMAI

- SKLYPŲ RIBOS
- - - GATVĖS RAUDONOSIOS LINIJOS (RL)
- DARBŲ VYKDYMO RIBA
- KERTAMI MEDŽIAI
- PROJEKTUOJAMI BETONINIAI KELIO BORTAI
- - - PROJEKTUOJAMI ŠALIGATVIŲ/VEJOS BORTELIAI
- PROJEKTUOJAMI PANDUSAI (BORTAI) (LEISTI IKI VAŽIUOJAMOSIOS DALIES, PAVIRŠIAI NEREGIAMS)
- - - PROJEKTUOJAMAS HORIZONTALUS ŽENKLINIMAS (NR. PAGAL KET)
- PROJEKTUOJAMA PĖSČIŲŲ APSAUGINĖ TVORELĖ
- PROJEKTUOJAMI KELIO ŽENKLAI (NR. PAGAL KET)
- PROJEKTUOJAMŲ POILSIO AIKŠTELIŲ ĮRANGA (DVIRAČIŲ STOVAI, SUOLIUKAS, SIUKŠLIADĖŽĖ)
- PROJEKTUOJAMI ŠLATAI
- PROJEKTUOJAMAS ASFALTO (RAUDONOS SPALVOS) DANGOS DVIRAČIŲ TAKAS
- PROJEKTUOJAMAS BETONINIŲ PLYTELIŲ PĖSČIŲŲ ŠALIGATVIS
- PROJEKTUOJAMA BETONINIŲ TRINKELIŲ DANGA
- ATSTATOMA VEJA

0	2019-03-29	Informuoti visuomenę apie visuomenei svarbus statinio numatomą projektavimą
LAIDA	IŠLEIDIMO DATA	LAIDOS STATUSAS IR IŠLEIDIMO PRIEŽASTIS (JEI TAKOMA)
KVAL. DOK. NR.		
A129	PV	Audronė Alizienė
17686	PDV	Tomas Masiukas
KALBOS TRUMP.	STATYTOJAS/USĄSAKOVAS	DOKUMENTO ŽYMŪS
LT	Vilniaus miesto savivaldybė	VP 18.263-PP.B-02
		LAPAS LAPŲ
		0 1 1

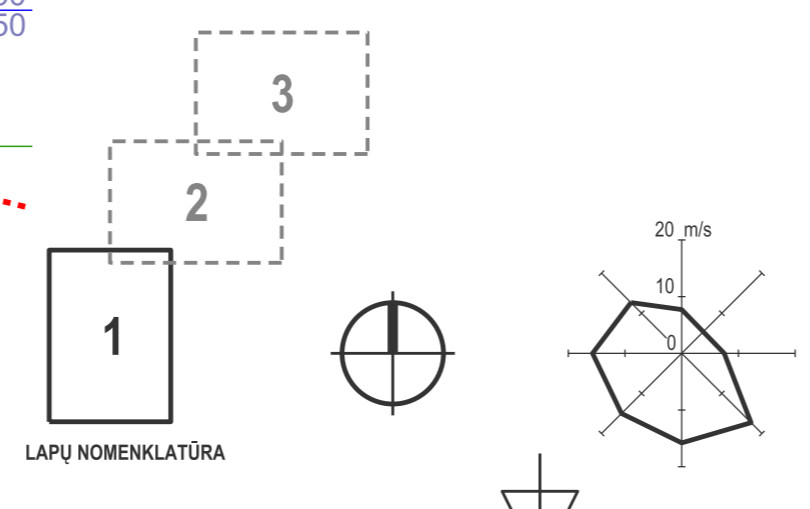

Proj. dalis	
Parasas	
V. Pavardė	
Data	

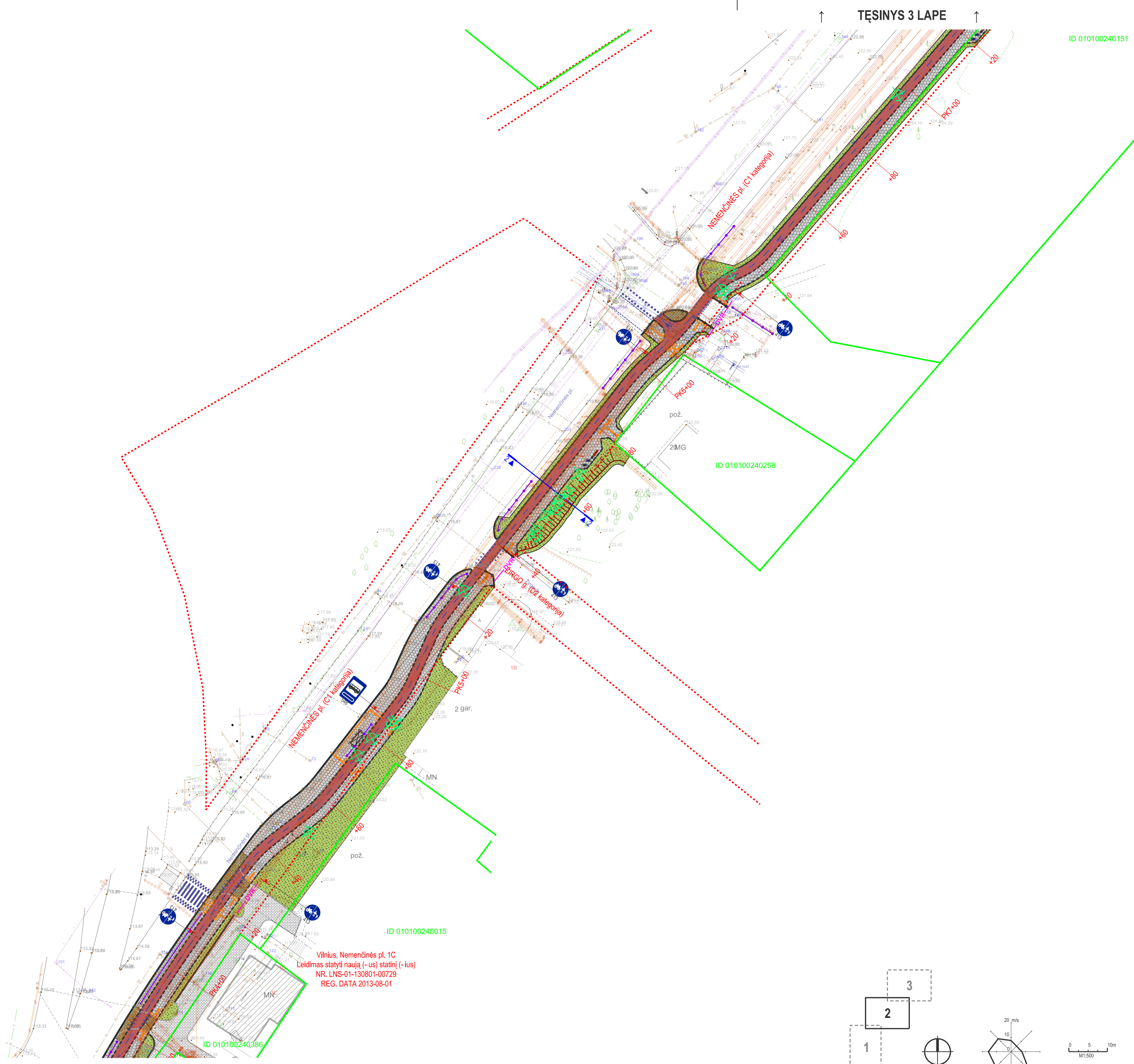

ID 010100240151

ID 010100240258

ID 010100240015

ID 010100240386

Vilnius, Nemėnėnės pl. 1C  
Leidimas statyti naują (-us) statinį (-ius)  
NR. LNS-01-130801-00729  
REG. DATA 2013-08-01

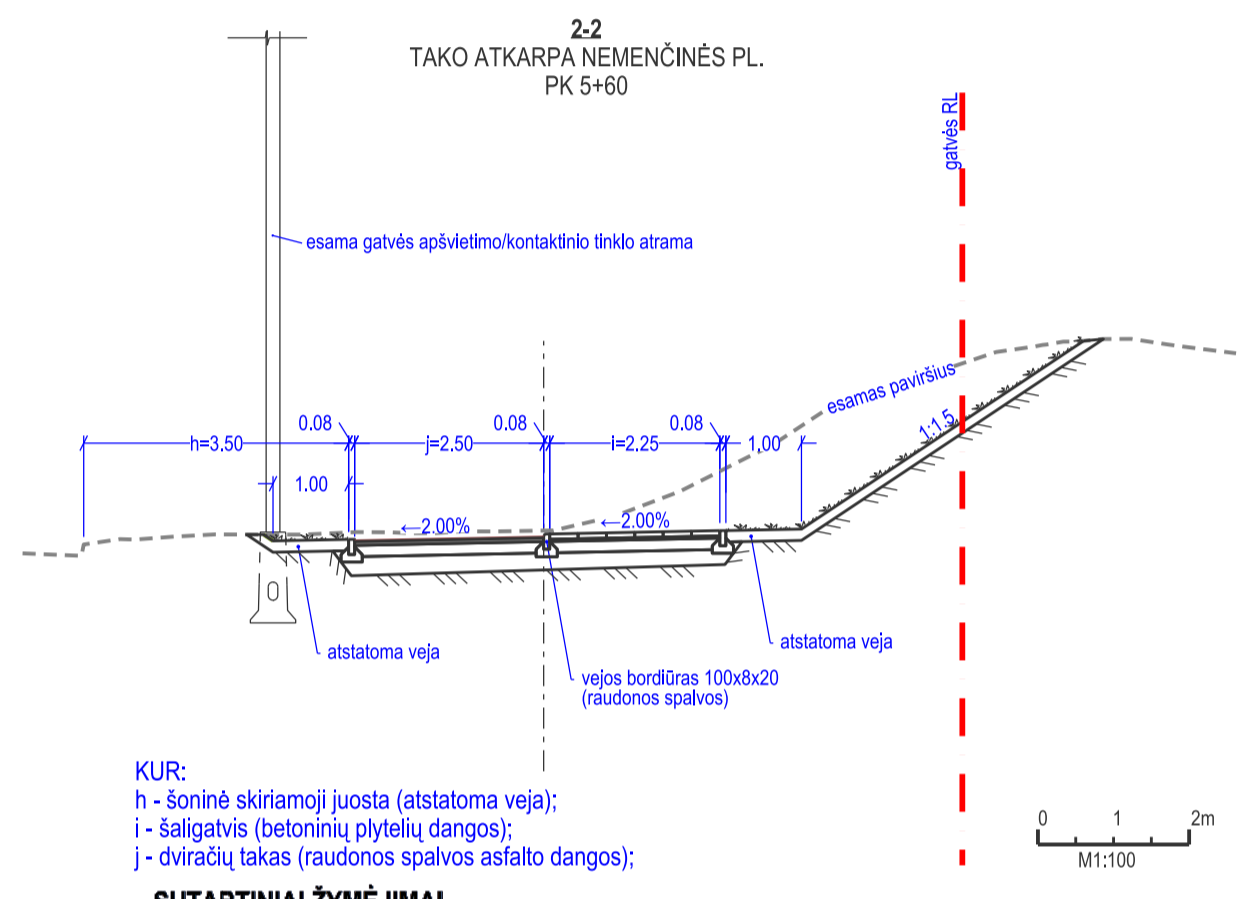
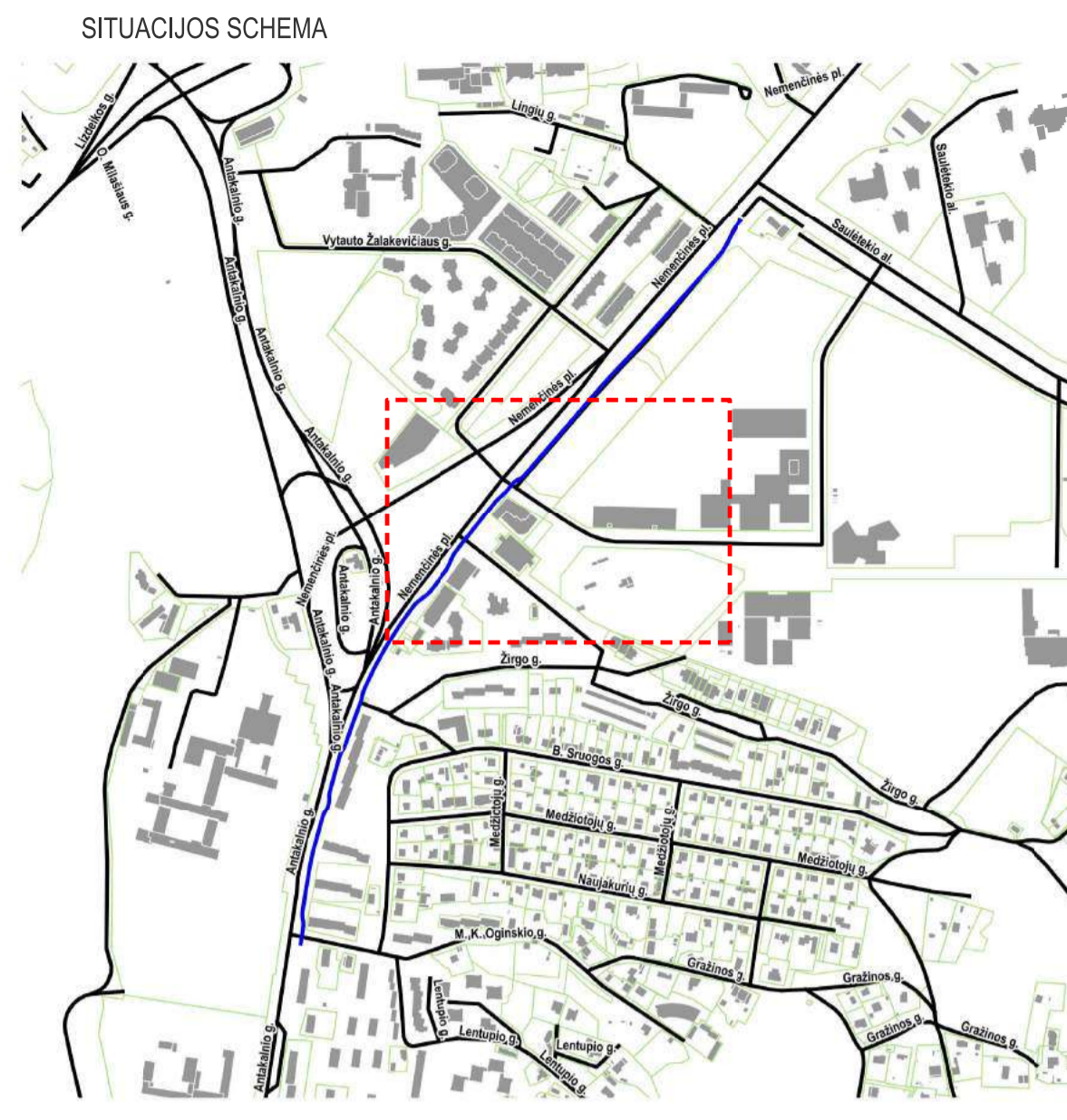

KJR:  
h - šoninė skiriamoji juosta (atstatoma veja);  
i - šaligatvis (betoninių plytelių dangos);  
j - dviračių takas (raudonos spalvos asfalto dangos);

SUTARTINIAI ŽYMĖJIMAI

- SKLYPŲ RIBOS
- GATVĖS RAUDONOSIOS LINIJOS (RL)
- DVR
- KERTAMI MEDŽIAI
- PROJEKTUOJAMI BETONINIAI KELIO BORTAI
- PROJEKTUOJAMI ŠALIGATVIŲ/VEJOS BORTELIAI
- PROJEKTUOJAMI PANDUSAI (BORTAI ĮLEISTI IKI VAŽIUOJAMOSIOS DALIES, PAVIRŠIAI NEREGIAMI)
- PROJEKTUOJAMAS HORIZONTALUS ŽENKLINIMAS (NR. PAGAL KET)
- PROJEKTUOJAMA PĖSČIŲŲ APSAUGINĖ TVORELĖ
- PROJEKTUOJAMI KELIO ŽENKLAI (NR. PAGAL KET)
- PROJEKTUOJAMŲ POILSIO AIKŠTELIŲ ĮRANGA (DVIRAČIŲ STOVAI, SUOLIUKAS, ŠUKŠLIADĖŽĖ)
- PROJEKTUOJAMI ŠLAITAI
- PROJEKTUOJAMAS ASFALTO (RAUDONOS SPALVOS) DANGOS DVIRAČIŲ TAKAS
- PROJEKTUOJAMAS BETONINIŲ PLYTELIŲ PĖSČIŲŲ ŠALIGATVIS
- PROJEKTUOJAMA BETONINIŲ TRINKELIŲ DANGA
- ATSTATOMA VEJA

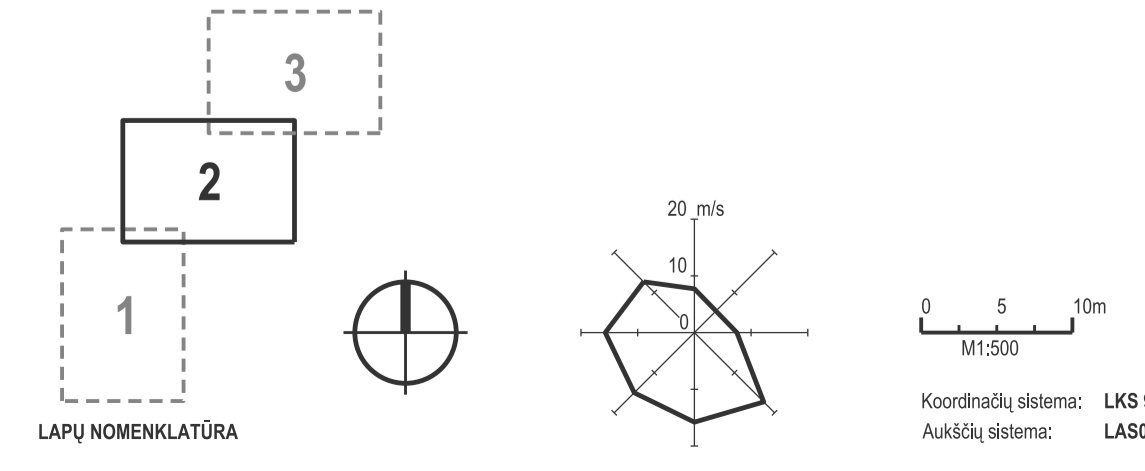

0	2019-03-29	Informuoti visuomenę apie visuomenei svarbaus statinio numatomą projektavimą
LAIDA	ISLEIDIMO DATA	LAIDOS STATUSAS IR ISLEIDIMO PRIEŽASTIS (JEI TAIKOMA)
KVAL. DOK. NR.		STATINIO PROJEKTO PAVADINIMAS Dviračių tako Antakalnio g. nuo M. K. Oginskio iki Saulėtekio al. statybos projektas. Projektiniai pasiūlymai.
A129	PV	STATINIO NR. IR PAVADINIMAS Dviračių takas nuo PK3+80 iki PK7+20
17686	PDV	DOKUMENTO PAVADINIMAS Dangų planas, M1:500
KALBOS TRUMP.	STATYTOJAS/SAUSKŲKŲVAS	DOKUMENTO ŽYMAIŲ
LT	Vilniaus miesto savivaldybė	VP 18.263-PP-B-03
		LAPAS
		LAPŲ
		1
		1

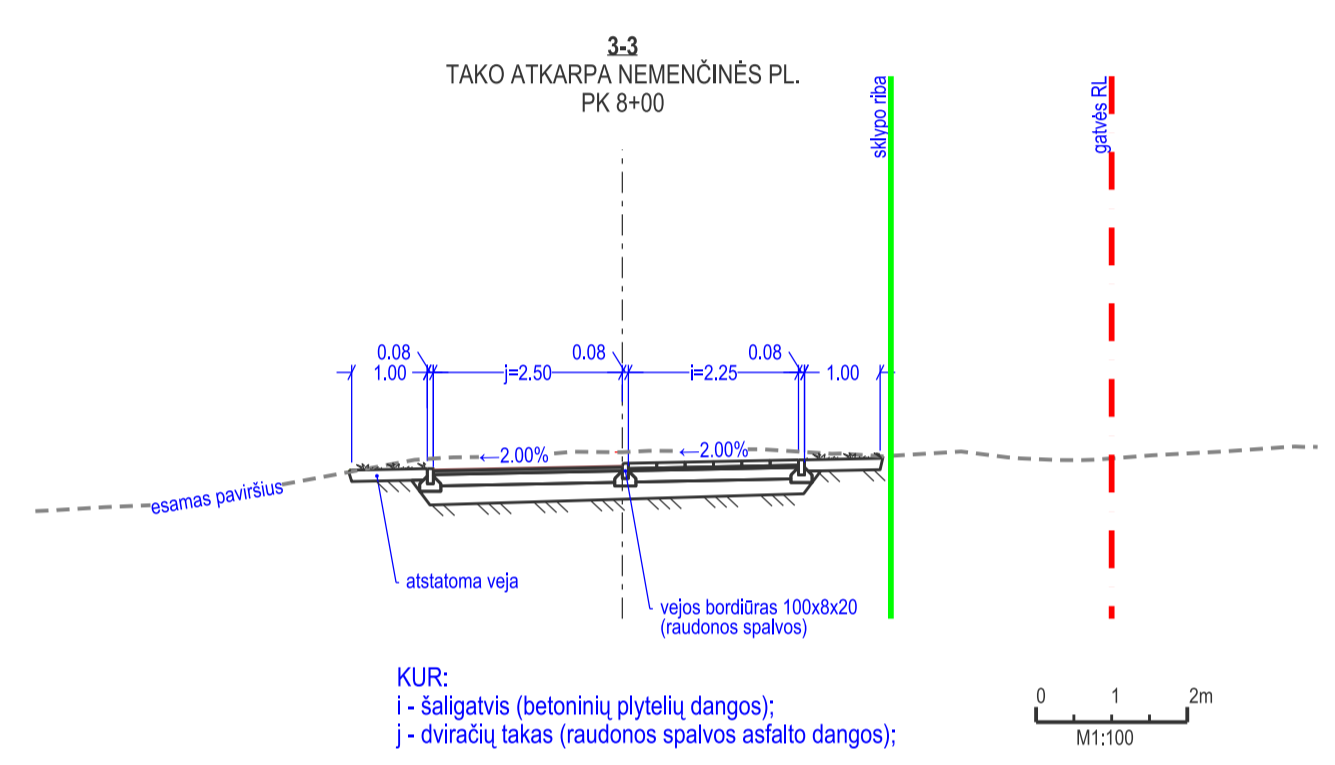

**SUTARTINIAI ŽYMĖJIMAI**

- SKLYPŲ RIBOS
- - - GATVĖS RAUDONOSIOS LINIJOS (RL)
- DVR - DARBŲ VYKDYMO RIBA
- PROJEKTUOJAMI BETONINIAI KELIO BORTAI
- - - PROJEKTUOJAMI ŠALIGATVIŲ/VEJOS BORTELIAI
- PROJEKTUOJAMI PANDUSAI (BORTAI ĮLEISTI IKI VAŽIUOJAMOSIOS DALIES, PAVIRŠIAI NEREGIAMS)
- - - PROJEKTUOJAMAS HORIZONTALUS ŽENKLINIMAS (NR. PAGAL KET)
- PROJEKTUOJAMA PĖSČIŲŲ APSAUGINĖ TVORELĖ
- PROJEKTUOJAMI KELIO ŽENKLAI (NR. PAGAL KET)
- PROJEKTUOJAMŲ POILSIO AIKŠTELIŲ ĮRANGA (DVIIRAČIŲ STOVAI, SUOLIUKAS, ŠUKŠLIADŽĖ)
- PROJEKTUOJAMAS ASFALTO (RAUDONOS SPALVOS) DANGOS DVIIRAČIŲ TAKAS
- PROJEKTUOJAMAS BETONINIŲ PLYTELIŲ PĖSČIŲŲ ŠALIGATVIS
- ATSTATOMA VEJA

0	2019-03-29	Informuoti visuomenę apie visuomenei svarbaus statinio numatomą projektavimą
LAIDA	ISLEIDIMO DATA	LAIDOS STATUSAS IR ISLEIDIMO PRIEŽASTIS (JEI TAIKOMA)
KVAL. DOK. NR.		
A129	PV	Audronė Alūziėnė
17686	PDV	Tomas Masiukas
KALBOS TRUMP.		STATYTOJAS/SAUSKŲKŲS
LT		Vilniaus miesto savivaldybė
STATINIO PROJEKTO PAVADINIMAS		LAIDA
Dviiračių tako Anlakalnio g. nuo M. K. Oginskio iki Saulėtekio al. statybos projektas. Projektiniai pasiūlymai.		0
STATINIO NR. IR PAVADINIMAS		LAPAS
Dviiračių takas nuo Pk7+20 iki Pk10+45		
DOKUMENTO PAVADINIMAS		LAPŲ
Dangų planas, M1:500		
DOKUMENTO ŽYMOJIS		1
VP 18.263-PP-B-04		1

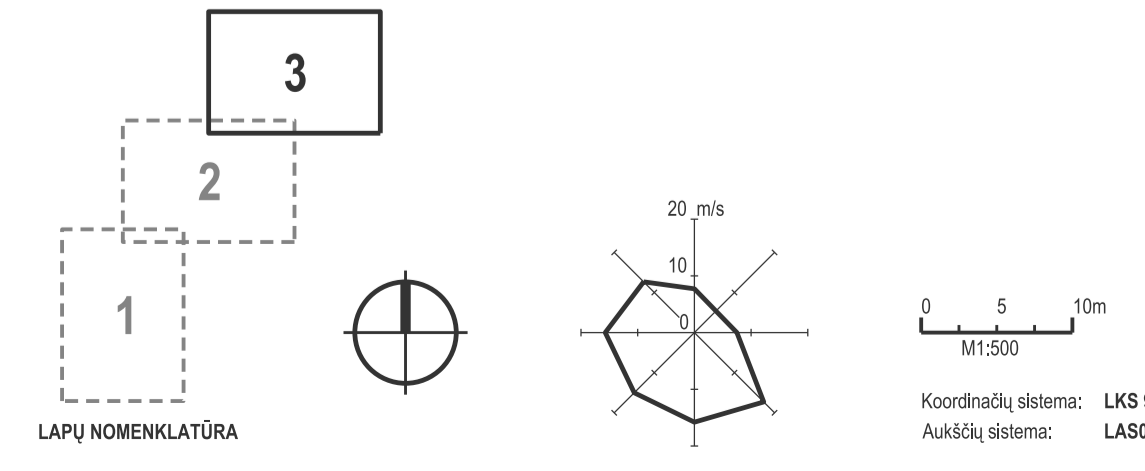

1240418

ID 010100240151

TEŠINYS 2 LAPE

Proj. dalis	
V. Pavardė	
Parasas	
Data	

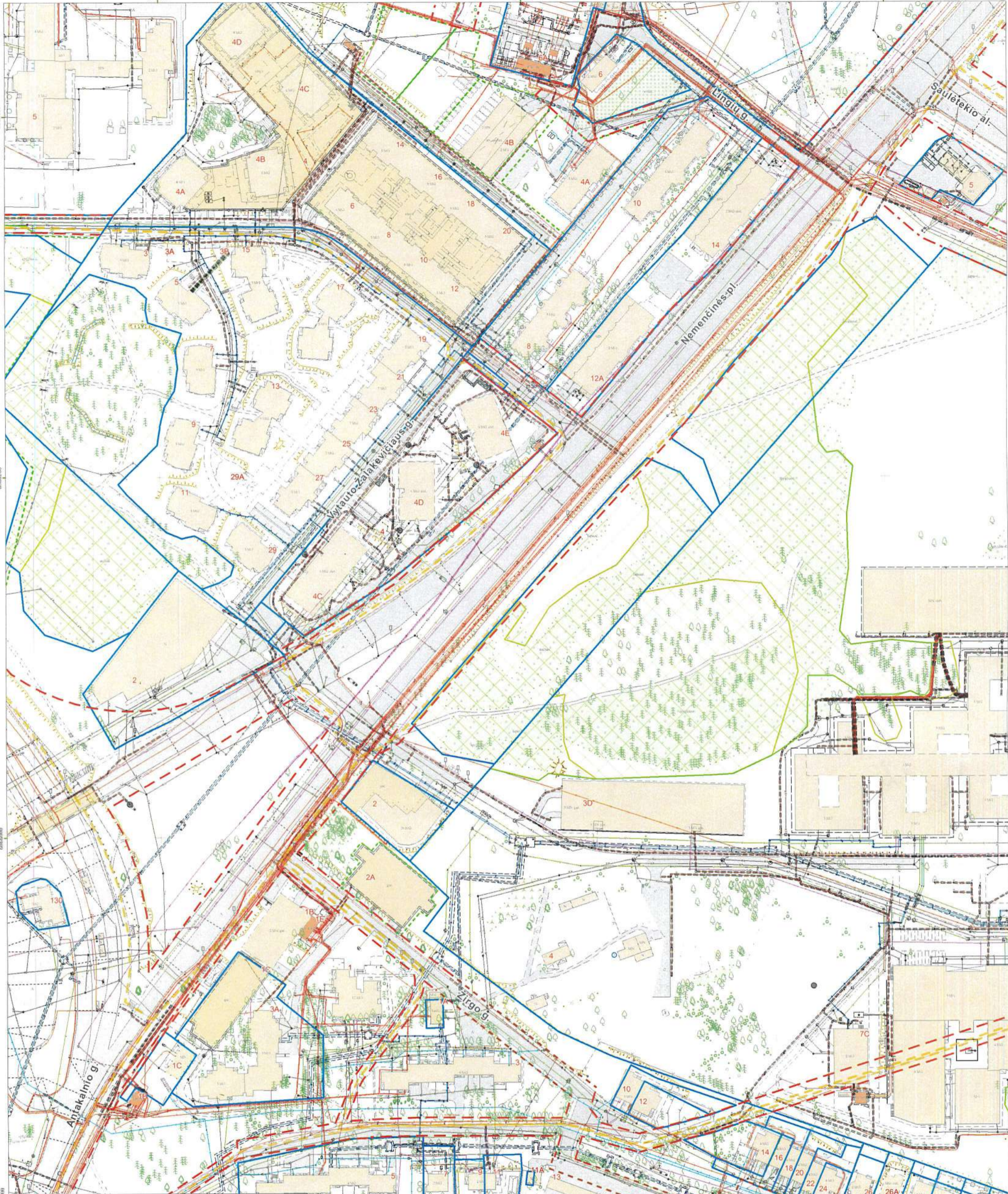

- Sutartiniai ženklai:**
- Registrų c. sklypai nuo 2018-11-02 neatnaujinti
  - Registrų c. (netikslių mat.) sklypai nuo 2018-11-02 neatnaujinti
  - Registrų c. inž. statiniai
  - MPD suformuoti sklypai
  - Saugomos gamtinės teritorijos
  - Saugomos kultūros vertybės
  - Vandenviečių SAZ
  - Valstybiniai miškai
  - Miškų taksaciniai sklypai
  - DP patvirtintos RL
  - SP patvirtintos RL
  - DP koncepcijų RL
  - Schemos patvirtintos RL
  - DP rengiamos RL
  - SP rengiamos RL
  - Schemos rengiamos RL
  - Esami dviračių takai
  - Projektiniai dviračių takai

SĮ „Vilnius planas“  
 Geografinių informacinių  
 sistemų poskyris  
 Alina Šilkaitė

**Teritorijų planavimo suvestinis skaitmeninis žemėlapis M 1:2000**  
 © Vilniaus m. savivaldybė 2019.05.24

Duomenų šaltiniai:  
 topografinė-inžinerinė informacija - KDB500V;  
 adresai - AGDB;  
 žemės sklypų ribos - NTKR duomenų bazė;  
 teritorijų planų informacija - TPDB.  
 Koordinacinių sistema - LKS94.  
 Atspausdinta:  
 GIS skyrius

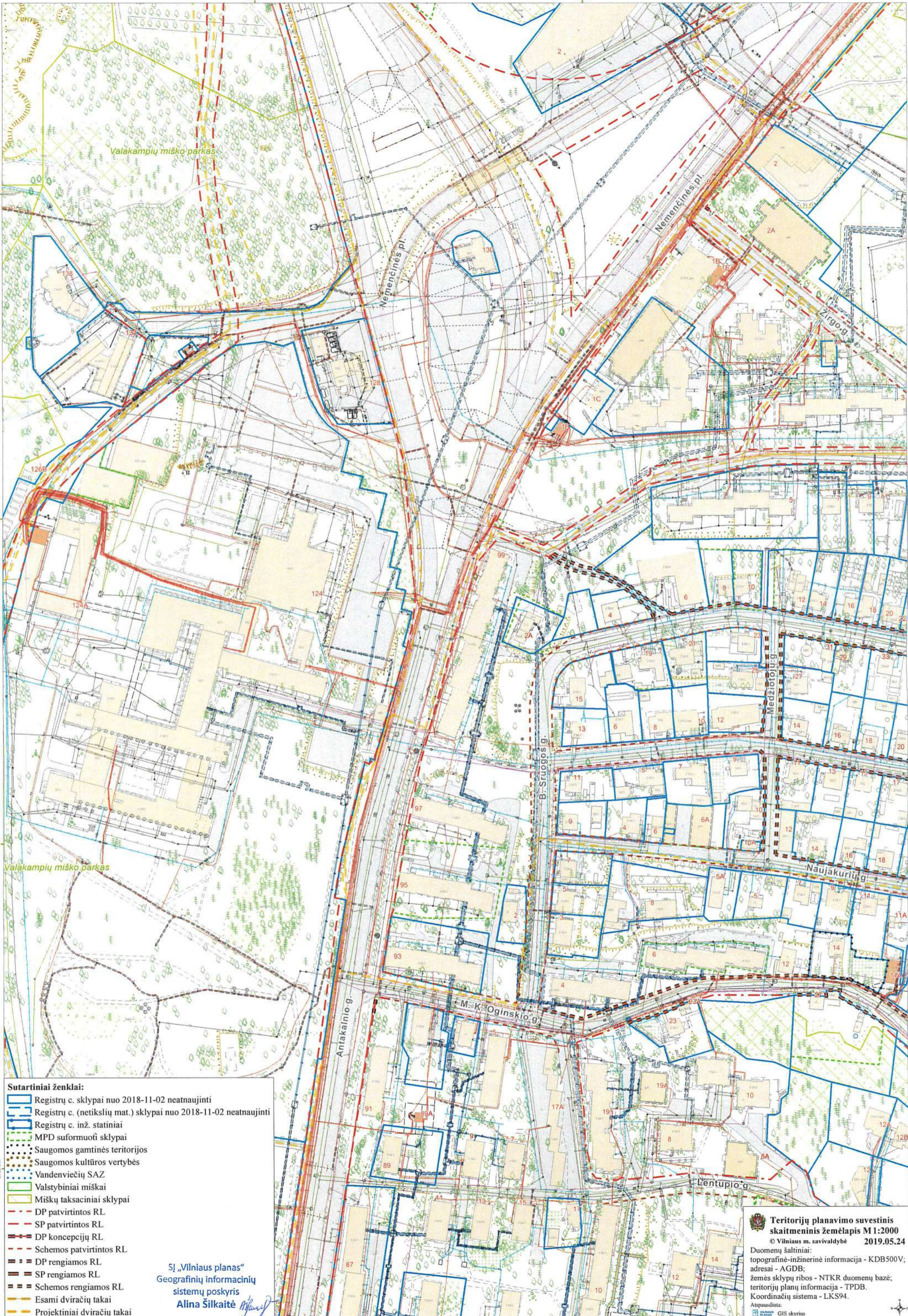

- Sutartiniai ženklai:**
- Registrų c. sklypai nuo 2018-11-02 neatnaujinti
  - Registrų c. (netikslių mat.) sklypai nuo 2018-11-02 neatnaujinti
  - Registrų c. inž. statiniai
  - MPD suformuoti sklypai
  - Saugomos gamtinės teritorijos
  - Saugomos kultūros vertybės
  - Vandenviečių SAZ
  - Valstybiniai miškai
  - Miškų taksaciniai sklypai
  - DP patvirtintos RL
  - SP patvirtintos RL
  - DP koncepcijų RL
  - Schemos patvirtintos RL
  - DP rengiamos RL
  - SP rengiamos RL
  - Schemos rengiamos RL
  - Esami dviračių takai
  - Projektiniai dviračių takai

SĮ „Vilniaus planas“  
Geografinių informacinių  
sistemų poskyris  
Alina Šilkaitė

**Teritorijų planavimo suvestinis  
skaitmeninis žemėlapis M1:2000**  
© Vilniaus m. savivaldybė 2019.05.24

Duomenų šaltiniai:  
topografinė-inžinerinė informacija - KDB500V;  
adresai - AGDB;  
žemės sklypų ribos - NTKR duomenų bazė;  
teritorijų planų informacija - TPDB.  
Koordinacinių sistema - LKS94.  
Atspausdinta:  
GIS skyrius