

Teritorijos (jos dalies) Nr.	Žemės sklypo (jo dalies) Nr.	Žemės sklypo (jo dalies) plotas kv.m	Teritorijos naudojimo tipas	pagrindinis žemės naudojimo paskirtis	žemės sklypo naudojimo būdas (būdas)	Privatumijei teritorijos naudojimo reglamentai						Pagalbiniai teritorijos naudojimo reglamentai				
						Leistinas pastatų aukštis	Leistinas pastatų plotas	Leistinas pastatų tūris	Leistinas pastatų plotas	Leistinas pastatų tūris	Leistinas pastatų plotas	Leistinas pastatų tūris	Leistinas pastatų plotas	Leistinas pastatų tūris	Leistinas pastatų plotas	Leistinas pastatų tūris
1	2.1	3201	Gyvenamoji teritorija (GV)	kita	G1 Vienbutis ir dvibutis gyvenamųjų pastatų teritorijos	10,00	118,80	19,5	0,4	vd	—	—	35%	2*	Vienas vienbutis gyvenamasis pastatas su prieklausa	Požeminio vandens vandentvėties apsaugos zonos (VI skyrius, XI skirsnis). Aerodromo apsaugos zonos (III skyrius, I skirsnis). Vandens tiekimo ir nuotekų, paviršinių nuotekų tvarkymo infrastruktūros apsaugos zonos (III skyrius, X skirsnis). Elektroninių ryšių tinklų elektroninių ryšių infrastruktūros apsaugos zonos ir juose įrengiamos specialiosios žemės naudojimo sąlygos (III skyrius, XI skirsnis). Vandens gręžinio sklype Nr. 2.1 (AZ plotas - 4 kv.m.). Buitinių nuotekų valymo įrenginiai: S1 - šešeris ir mažesniųjų tinklų servitutas (S1-20 kv.m.), S1.1 - inžinerinių tinklų ir įrenginių servitutas (S1.1-32 kv.m.)
	2.2	822				10,00	119,20	30	0,4	vd	—	—	35%	2*	Vienas vienbutis gyvenamasis pastatas su prieklausa	Požeminio vandens vandentvėties apsaugos zonos (VI skyrius, XI skirsnis). Aerodromo apsaugos zonos (III skyrius, I skirsnis). Elektroninių ryšių tinklų elektroninių ryšių infrastruktūros apsaugos zonos (III skyrius, X skirsnis). Vandens tiekimo ir nuotekų, paviršinių nuotekų tvarkymo infrastruktūros apsaugos zonos (III skyrius, X skirsnis). Elektroninių ryšių tinklų elektroninių ryšių infrastruktūros apsaugos zonos ir juose įrengiamos specialiosios žemės naudojimo sąlygos (III skyrius, XI skirsnis). Vandens gręžinio sklype Nr. 2.1 (AZ plotas - 4 kv.m.). Buitinių nuotekų valymo įrenginiai: S2 - šešeris ir mažesniųjų tinklų servitutas (S2-128 kv.m.)

Vadovaujantis 2021-06-02 Vilniaus miesto savivaldybės tarybos sprendimu Nr. 1-972, patvirtintu Vilniaus miesto savivaldybės teritorijos bendrojo plano keitimo sprendimais, planuojama teritorija patenka į kvartalą GEL-1, mažo užstatymo intensyvumo funkcinę zoną GEL-1-3.

Užstatymo tipas - vd - vienbutis ir dvibutis užstatymas - ekstensyvus gyvenamųjų teritorijų užstatymas, kai 1-3 aukštų vieno ar dviejų butų gyvenamosios paskirties pastatai su pagalbinio ūkio paskirties pastatais statomi atskirame žemės sklype.

* - Vadovaujantis Vilniaus miesto savivaldybės teritorijos bendrojo plano (reg. Nr. T00086338) sprendimais, nustatomas didžiausias leistinas pastatų aukštis skaičius - 2 aukštai - skaičiuojamas įskaitant cokolinius, mansardinius aukštus bei antstulpus, antresoles.

Maksimalus nelaidžių dangų plotas - didžiausia nelaidžių dangų ploto dalis sklype - 40 proc., kuriai netaikomos kompensacinės priemonės. Viršijus nurodytą kiekį, reikia įrengti lietaus vandens infiltracinės sistemos, o atsiradus centralizuotiems lietaus nuotekų tinklams, prisijungti prie jų.

Sutartinių ženklų lentelė	
[Symbol]	Detalio plano galiojimo riba-planuojama teritorija
[Symbol]	Nagrinijama teritorija
[Symbol]	Planuojamo sklypo riba registr. VI Registru centre
[Symbol]	Greitųjų sklypų ribos
[Symbol]	Naujai planuojama sklypo riba
[Symbol]	Gatevės raudonoji linija
[Symbol]	Statybos riba
[Symbol]	Ivažiuojamas - išvažiuojamas, eismo kryptis
[Symbol]	Statybos zona, kurioje galima statyba
[Symbol]	Servitutas
[Symbol]	Atliekų rūšiavimo ir surinkimo aikštelė
[Symbol]	Elektroniniai tinklai
[Symbol]	Ryšių / telefono tinklai
[Symbol]	Vandens šulinys
[Symbol]	Buitinių nuotekų valymo įrenginiai / šuliniai
[Symbol]	Dujų tinklai
[Symbol]	Vaismedžiai
[Symbol]	Projektuojamas vandens gręžinys
[Symbol]	Apsaugos zona
[Symbol]	Projektuojami vandentvėties tinklai
[Symbol]	Esamas užstatymas
[Symbol]	Šlaito paribio briauna
[Symbol]	25m juostos riba
[Symbol]	Teritorijos paskirtis ir naudojimo būdas
[Symbol]	Kita paskirtis
[Symbol]	G1 - Vienbutis ir dvibutis gyvenamųjų pastatų teritorijos
Reglamentų sutartinių ženklų žymėjimas	
0	Teritorijos naudojimo tipas
1 2	Teritorijos naudojimo būdas
3 4	Užstatymo tūris procentais
5 6	Leistinis pastatų aukštis metrais
7 8	Leistinis pastatų tūris procentais
Sklypo numerio ir ploto žymėjimas	
m	m - sklypo numeris
n	n - sklypo plotas (kv. m.)

Sklypo (jo dalies) kampų pažymėjimas plane	Sklypo (jo dalies) kampų koordinatės	
	X	Y
1	6069450,47	587268,04
2	6069452,31	587322,76
3	6069461,44	587340,55
4	6069436,77	587374,51
5	6069391,20	587337,80
6	6069438,16	587265,72
7	6069411,08	587307,28
8	6069414,44	587309,46
9	6069411,72	587313,65
10	6069394,35	587340,34
11	6069408,35	587311,47
12	6069425,10	587322,31
13	6069422,95	587335,95
14	6069412,63	587355,06
15	6069417,10	587317,14
16	6069419,75	587312,90

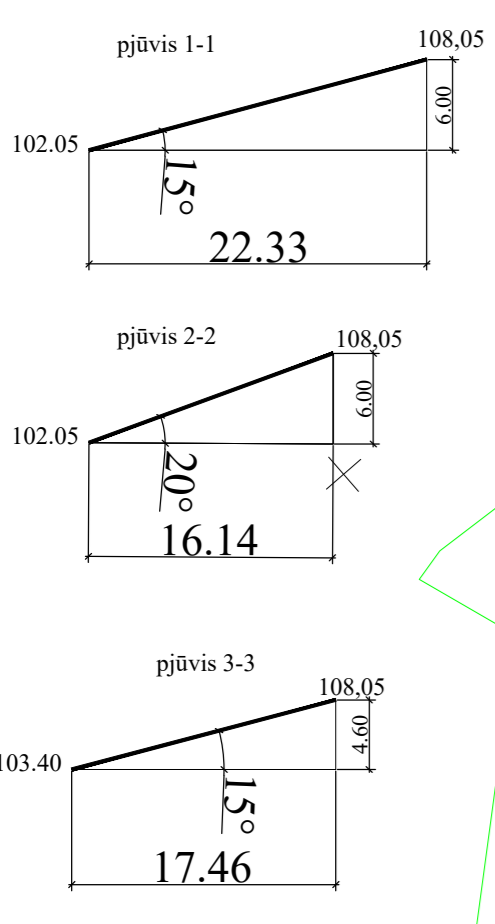

Integracijos į TIIS sistemą numeris: TIIS1-.....20220606-041573

Topografinė nuotrauka b?seno galite patikrinti adresu: <https://www.planuojustatau.lt/it/maps>

*Požeminiai tinklai vaizduojami pagal TIIS duomenis ir nėra matuoti, todėl geodezininkas neprisiima atsakomybės dėl medžiagos tikslumo

Sklypo rib? šaltinis Registr? centras, V?

A.L Individuali veikla	Objektas: Gelvadiškų g. 22, 10104 Vilnius, Vilniaus m. sav.		
	Topografinis planas-pilnas turinys	Horizontaliosios pad?ties tikslumas mS (m)	0.10
	Užsakovas:	Vertikaliosios pad?ties tikslumas mH (m)	0.15
Pareigos	V. Pavard?	Parašas	Data
Geodezinink?	A.L	10KV-491	2022-06
			Mastelis
			Lapas/lap? skaičius
			1:500
Koordinatų sistema - LKS-94	Aukštis? sistema - LAS07	Užsakymas	54-T-2022
	Vilnius.		gmail.com

PASTABOS:

- Statant namus aukštesnius nei 8,5 m aukščio, būtina padidinti atstumą nuo sklypo ribos iki užstatymo linijos pagal statinių išdėstymo namo sklype greitųjų sklypų atžvilgiu reikalavimus.
- Prie pastatų turi būti užkurtas praeigiamųjų automobilių įvažiavimas.
- Sildymo reglamentas - dujos, elektra, geoterminis ar kiti atsinaujantys šaltiniai.
- Detaliojo plano riba sutampa su planuojamo žemės sklypo riba.
- Statybos linija nemustoma.
- Planuojamame sklype auga vaismedžiai, kurių taksacija pridedama atskiru priedu.

Atest. Nr.	UAB "MEIRISTA"			Žemės sklypo Gelvadiškų g. 22 detaliojo plano sprendinių sklype Nr. 2 (Gelvadiškų g. 22, kadastro Nr. 0101/0007/5982) inicijavimą sutaręs
	Pareigų g. 64, Vilnius, tel. 869947231, el. p. meirista@meirista.lt			NAUDOJIMINIS BRĖŽINYS. TERITORIJOS TVARKYMO IR M1:500
Pareigos	V. Pavard?	Parašas	Data	Laida
TPV0047	PV	G. M.	2023-02	
19253	PDV	G. M.	2023-02	
Etapas	Planavimo iniciatoriai:			TPD Nr. K-VT-13-22-219
DPK	Fiziniai asmenys			Lapas Lapų
			473-DPK-2022	1 1