



ARCHITEKTŪROS
KŪRYBINĖ GRUPĖ

UAB „ARCHITEKTŪROS KŪRYBINĖ GRUPĖ“

A. Tumėno g. 4-25, Vilnius
Tel. 264 74 65

**Administracinis pastatas Liepkalnio g. 130, 132 Vilniuje,
Statybos projektas**

Projekto Nr. 20/12/02-70AS

Statinio kategorija	Ypatingas statinys
Statybos rūšis	Nauja statyba
Dalis	Architektūros
Stadija	Projektiniai pasiūlymai
Užsakovas	UAB „Power Group Property“ Liepkalnio g. 132A, LT-02121 Vilnius Į.K 302479207
Projektuotojas	UAB „Architektūros kūrybinė grupė“ atestato Nr. 1958 A. Tumėno g. 4-25, Vilnius Tel. (8 5) 264 74 64; el. paštas: akg@akg.lt
UAB „AKG“ direktorius	R. Bimba (A2040)
PV	T. Karosas (13519)
PDV	R. Bimba (A2040)
Architektė	G. Barzdžiukaitė
Architektė	J. Tamošiūnaitė

Objektas:
Administracinis pastatas. Liepkalnio g. 130,132 Vilniuje. Statybos projektas

PROJEKTO DOKUMENTŲ ŽINIARAŠTIS

Eil. Nr.	Pavadinimas	Brėž.Nr.	Lapo Nr.
	PP		
	TOMAS I		
1	Titulinis lapas		1
2	Projekto dokumentų sudėties žiniaraštis (Turinys)		2-3
3	Projektinių pasiūlymų rengimo užduotis 2021 04 16		4-7
4	Bendrieji rodikliai		8
5	Aiškinamasis raštas		9-40
6	Teritorijos Kuprioniškėse pirmojo įgyvendinimo etapo 50ha teritorijos prie Liepkalnio g. detalaus plano tvirtinimas		41
7	Teritorijos Kuprioniškėse pirmojo įgyvendinimo etapo 50ha teritorijos prie Liepkalnio g. detalaus plano pagrindinis brėžinys		42
8	Miesto schema	SA-01	43
9	Esamos situacijos schema	SA-02	44
10	Situacijos schema su projektuojamu pastatu	SA-03	45
11	Situacijos schema su projektuojamu pastatu ir perspektyviniu užstatymu	SA-04	46
12	Dviračių takų schema	SA-05	47
13	Transporto ryšių schema	SA-06	48
14	Esamos teritorijos fotofiksacija	SA-07-08	49-50
15	Bendra vystomos teritorijos koncepcija	SA-09	51
16	Bendra vystomos teritorijos koncepcijos vizualizacija	SA- 09.1	52
17	Vidutinės žemės sklypo altitudės skaičiavimo schema	SP	53
18	Sklypo planas I etapas	SA-10	54
19	Toponuotrauka su medžių taksacija	SA-10.1	55
20	Suvestinis inžinerinių tinklų planas	SIT	56-60
21	Vizualizacijos	SA-11-18	61-68
	TOMAS II		
22	-1 aukšto planas	SA-19	69
23	Pirmo aukšto planas	SA-20	70
24	Antro aukšto planas	SA-21	71
25	Trečio aukšto planas	SA-22	72
26	Ketvirto aukšto planas	SA-23	73
27	Antresolių planas	SA-24	74
28	Stogo planas	SA-25	75
29	Pjūvis 1-1 M 1:200	SA-26	76
30	Pjūvis 2-2 M 1:200	SA-27	77
31	Fasadas tarp ašių 20-1 M 1:200	SA-40	78
32	Fasadas tarp ašių 1-20 M 1:200	SA-41	79
33	Fasadas tarp ašių Z-A M 1:200	SA-42	80
34	Fasadas tarp ašių E-Z M 1:200	SA-43	81
35	Kiemas K1 (Pušynas)	SA-44-45	82-83

ETAPAS	Objektas: Administracinis pastatas. Liepkalnio g.130, 132 , Vilniuje. Statybos projektas	Projekto dokumentų žiniaraštis			Laida
		20/12/02-70AS	LAPAS	LAPŲ	0
PP			1	2	PSL. Nr.

36	Kiemas K2 (Sodas)	SA-46-47	84-85
37	Kiemas K3 (Aikštė)	SA-48-49	86-87
38	Kiemas K4 (Ežeras)	SA-50-51	88-89
39	Kiemas K5 (Pieva)	SA-52-53	90-91

ETAPAS	Objektas: Administracinis pastatas. Liepkalnio g.130, 132 , Vilniuje. Statybos projektas	Projekto dokumentų žiniaraštis		Laida
PP		20/12/02-70AS	LAPAS 2	LAPŲ 2
				0 PSL. Nr.



VILNIAUS MIESTO SAVIVALDYBĖS ADMINISTRACIJA

PRITARIU

Vyriausiasis miesto architektas

2021m. _____ d.

PROJEKTINIŲ PASIŪLYMŲ RENGIMO UŽDUOTIS

2021 m. balandžio 16 d.
Vilnius

1. Statinio projekto pavadinimas: administracinio pastato (7.2) **Liepkalnio g. 130, 132**, Vilniuje. statybos projektas
2. Nustatomi žemės sklypo naudojimo reglamentai

2.1.	užstatymo tipas	Vadovaujantis Lietuvos Respublikos teritorijų planavimo įstatymo 20 straipsniu, žemės sklypo naudojimo reglamentai nenumatyti.	
2.2.	užstatymo tankis		
2.3.	užstatymo intensyvumas		
2.4.	aukštis (m) nuo statinių statybos zonos esamo žemės paviršiaus		Galioja 344 ha teritorijos Kuprijoniškėse pirmojo įgyvendinimo etapo 50 ha teritorijos prie Liepkalnio g. detalusis planas, patvirtintas Vilniaus miesto savivaldybės tarybos 2003-12-17 sprendimu Nr. 01A-41-195 (TPDR registro Nr. T00054596).
2.5.	maksimali absoliutinė altitudė (m)		
2.6.	aukštų skaičius (nuo–iki)		
2.7.	priklausomų želdynų plotas		
2.8.	automobilių stovėjimo vietų skaičius	Numatyti norminį automobilių ir dviračių stovėjimo vietų skaičių vadovaujantis STR 2.06.04:2014 „Gatvės ir vietinės reikšmės keliai. Bendrieji reikalavimai“ bei Vilniaus miesto savivaldybės tarybos patvirtintą 2017-12-20 sprendimą Nr. 1312 „Dėl Vilniaus miesto savivaldybės teritorijos suskirstymo į zonas pagal nustatytus automobilių stovėjimo vietų skaičiaus koeficientus schemas, kompensavimo už papildomai įrengtas automobilių stovėjimo vietas tvarkos aprašo ir sutarties formos tvirtinimo“.	
2.9.	esamų medžių įvertinimas, taksacija	Atlikti medžių taksaciją. Želdiniai vertinami remiantis Želdynų ir želdinių inventorizavimo ir apskaitos taisyklėmis (Lietuvos Respublikos aplinkos ministro 2008 m. sausio 8 d. įsakymas Nr. D1-5 „Dėl Želdynų ir želdinių inventorizavimo ir apskaitos taisyklių patvirtinimo“), pateikiama inventorizacijos kortelė, želdinių vertinimo metodika ir esamų želdinių planas. Saugomi medžiai už sklypo ribos plotuose iki Liepkalnio g. , sklypo plano ir infrastruktūrinius sprendinius priderinti prie šioje vietoje augančių esamų medžių, juos apsaugant ir	

		išsaugant statybų metu, kaip to reikalauja teisės aktai
--	--	---

3. Kiti reikalavimai

3.1.	architektūrinės išraiškos priemonės: medžiagiškumas, spalva, tūrio formos, proporcijos, mastelis	Pastatų kompleksą sklype išdėstyti taip, kad formuotųsi Liepkalnio ir Ditvos gatvių sankryžos užstatymo linija. Pastatai savo tūriu, fasado kompozicija, patalpų išplanavimu turi atitikti jo paskirtį, darniai įsiliėti į esamą urbanistinį ir gamtinį kontekstą. Pastatą projektuoti detalajame plane nurodytoje užstatyti leidžiamoje teritorijoje. Užtikrinti medžiagų šiuolaikiškumą ir kokybę.
3.2.	reikalavimai sklypo sutvarkymui ir apželdinimui	Pateikti sklypo apželdinimo ir sutvarkymo planą. Sprendiniais apimti ir teritorijas už sklypo ribų iki Liepkalnio ir Ditvos g. važiuojamosios dalies bortų. Vadovautis Vilniaus miesto savivaldybės administracijos direktoriaus 2020-12-21 įsakymo Nr. 30-2909/20 „Dėl sklypo apželdinimo sprendinių projektavimo statinio projekto aplinkotvarkos dalyje metodikos patvirtinimo“ reikalavimais. Sklype želdinius formuoti iš medžių, krūmų, daugiamečių augalų, veją projektuoti tik funkciškai tam pagrįstose vietose. Planuoti poilsio, rekreacijos ir reprezentacines sklypo plano erdves, jose numatyti želdinius aplinkos kokybei ir mikroklimatinėms sąlygoms pagerinti. Išnagrinėti ir pasiūlyti lietaus vandens įgėrimo ir sulaikymo/išgarinimo sprendinius sklype, juos apjungti su želdinamais plotais, mažinti kietų dangų sklype kiekį jas projektuojant tik funkciškai pagrįstose vietose. Sklypo apželdinimo sprendiniais atliepti esamas vietos kraštovaizdžio sąlygas, jas pagerinti, papildyti vietos kraštovaizdį, užtikrinti teigiamą sprendinių vizualinę įtaką supančiai aplinkai ir pagerinti žaliosios Vilniaus miesto infrastruktūros kokybę ir biologinę įvairovę vietos kontekste. Nauji projektuojami želdiniai ir medžiai turi būti pažymėti sutartiniais ženklais, reikia nurodyti projektuojamų želdinių ir medžių rūšis lietuvių ir lotynų kalbomis, sodinamų medžių skersmens, matuojamo 1,3 m aukštyje, apimtį (cm) ir diametrą (cm).
3.3.	konteksto sąlygojami reikalavimai	Užtikrinti STR 2.03.01:2019 „Statinių prieinamumas“ reikalavimus. Užtikrinti trečiųjų asmenų interesus. Vadovaujantis STR 1.04.04:2017 „Statinio projektavimas, projekto ekspertizė“ 61 punktu, Projektiniai pasiūlymai turi būti suderinti su Statybos įstatymo 14 straipsnio 1 dalies 13 ir 15 punktuose nurodytais asmenimis.
3.4	reikalavimai susisiekimo ir inžinerinių tinklų plėtrai	Pagal STR 2.06.04:2014 „Gatvės ir vietinės reikšmės keliai. Bendrieji reikalavimai“. Vadovautis

		<p>Susisiekimo pėsčiomis projektų Vilniaus miesto savivaldybėje rengimo ir įgyvendinimo rekomendacijomis“.</p> <p>Pagal detaliojo plano sprendinius ir inžinerinių tinklų ir susisiekimo komunikacijų savininkų ar naudotojų išduotas technines prisijungimo sąlygas.</p> <p>Atsižvelgti į Liepkalnio gatvės nuo Ušos g. iki Salininkų g. rekonstravimo projekto patvirtintų projektinių pasiūlymų sprendinius.</p>
3.5.	kiti teritorijų planavimo dokumentuose nustatyti reikalavimai (bendruosiuose, specialiuosiuose planuose)	<p>Sklypui galioja:</p> <ul style="list-style-type: none"> • Vilniaus miesto savivaldybės teritorijos Bendrasis planas (TPDR reg. Nr. T00056038); • 344 ha teritorijos Kuprijoniškėse pirmojo įgyvendinimo etapo 50 ha teritorijos prie Liepkalnio g. detalusis planas, patvirtintas Vilniaus miesto savivaldybės tarybos 2003-12-17 sprendimu Nr. 01A-41-195 (TPDR registro Nr. T00054596).
3.6.	su projekto įgyvendinimu susijusi būtina viešosios infrastruktūros plėtra	Pagal Infrastruktūros skyriaus sąlygas.
3.7.	projektinių pasiūlymų vaizdinės informacijos parengimas	<p>Projektinių pasiūlymų sudėtis pagal STR1.04.04:2017 „Statinio projektavimas, projekto ekspertizė“ 13 priedo reikalavimus.</p> <p>Projektiniai pasiūlymai viešinami STR1.04.04:2017 „Statinio projektavimas, projekto ekspertizė“ VIII skyriuje nustatyta tvarka.</p>

Birutė Tautavičienė, tel. 211 2747, el. paštas birute.tautaviciene@vilnius.lt

Benius Bučelis, tel. 2197913, el. paštas benius.bucelis@vilnius.lt

Ramunė Baniulienė, el. paštas ramune.baniuliene@vilnius.lt

Lietuvos Respublikos viešojo administravimo įstatymo 36 straipsnis: asmuo turi teisę apskųsti viešojo administravimo subjekto priimtą administracinės procedūros sprendimą savo pasirinkimu administracinių ginčų komisijai arba administraciniam teismui įstatymų nustatyta tvarka.

DETALŪS METADUOMENYS

Dokumento sudarytojas (-ai)	Vilniaus miesto savivaldybė 188710061, Konstitucijos pr. 3, LT-09601, Vilnius
Dokumento pavadinimas (antraštė)	DĖL PROJEK TINIO PASIŪLYMO RENGIMO UŽDUOTIES PATVIRTINIMO LIEPKALNIO G. 130, 132
Dokumento registracijos data ir numeris	2021-04-22 Nr. A659-208/21(3.3.2.26E-VMA)
Dokumento gavimo data ir dokumento gavimo registracijos numeris	–
Dokumento specifikacijos identifikavimo žymuo	ADOC-V1.0
Parašo paskirtis	Pasirašymas
Parašą sukūrusio asmens vardas, pavardė ir pareigos	Mindaugas Pakalnis, Vyriausiojo miesto architekto skyriaus vedėjas, Vyriausiojo miesto architekto skyrius
Sertifikatas išduotas	MINDAUGAS,PAKALNIS LT
Parašo sukūrimo data ir laikas	2021-04-22 00:03:25 (GMT+03:00)
Parašo formatas	XAdES-T
Laiko žymoje nurodytas laikas	2021-04-22 00:03:39 (GMT+03:00)
Informacija apie sertifikavimo paslaugų teikėją	EID-SK 2016, AS Sertifitseerimiskeskus EE
Sertifikato galiojimo laikas	2020-11-03 20:19:13 – 2025-11-02 23:59:59
Informacija apie būdus, naudotus metaduomenų vientisumui užtikrinti	"Registravimas" paskirties metaduomenų vientisumas užtikrintas naudojant "RCSC IssuingCA, VI Registru centras - i.k. 124110246 LT" išduotą sertifikatą "Dokumentų valdymo sistema Avilys, Vilniaus miesto savivaldybės administracija, į.k.188710061 LT", sertifikatas galioja nuo 2018-12-27 14:17:37 iki 2021-12-26 14:17:37
Pagrindinio dokumento priedų skaičius	–
Pagrindinio dokumento priedamų dokumentų skaičius	–
Priedamo dokumento sudarytojas (-ai)	–
Priedamo dokumento pavadinimas (antraštė)	–
Priedamo dokumento registracijos data ir numeris	–
Programinės įrangos, kuria naudojantis sudarytas elektroninis dokumentas, pavadinimas	Dokumentų valdymo sistema „Avilys“, versija 3.5.34
Informacija apie elektroninio dokumento ir elektroninio (-ių) parašo (-ų) tikrinimą (tikrinimo data)	Atitinka specifikacijos keliamus reikalavimus. Visi dokumente esantys elektroniniai parašai galioja (2021-04-22 08:00:30)
Paieškos nuoroda	–
Papildomi metaduomenys	Nuorašą suformavo 2021-04-22 08:00:30 Dokumentų valdymo sistema „Avilys“

Objektas:
Administracinis pastatas. Liepkalnio g. 130, 132 Vilniuje. Statybos projektas

BENDRIEJI RODIKLIAI

	PROJEKTAVIMO UŽDUOTIS	PP
Užstatymo tankumas	Pagal detalų planą 50 %	49.5%
Užstatymo intensyvumas	Pagal detalų planą 1.5	1.49
Bendras antžeminės dalies plotas	38 500 m ²	38 452m ²
Bendras požeminės dalies plotas	-	4 433 m ²
Bendras pastato plotas	-	42 885 m ²
Aukštingumas	4 aukštų	4 aukštų
Pastato aukštis m	Pagal detalų planą	23.60 m (absoliutinė alt. 226.00)
Pastato energetinė klasė	A++	A++
Patalpų aukštis (nuo švarių grindų iki perdangos)	1a – 4.0 m / 2-4 a – 3.4 m	1a – 3.8m / 2-4 a – 3.4 m
Parkavimo vietų skaičius	581 vieta	581 vieta
Žemės sklypo plotas	25 733 m ²	25 733 m ²
Požeminis parkingas	1 aukšto požeminis parkingas su 132 vietų stovėjimo aikštele	1 aukšto požeminis parkingas su 132 vietų stovėjimo aikštele
Antžeminis parkingas	449 vietų	449 vietų
Antžeminės dalies pastato tūris	-	217 430 m ³
Požeminės dalies pastato tūris	-	13 500m ³
Dviračių stovėjimo vietų skaičius	-	108 dengtos vietos kieme
Apželdintas žemės plotas	-	6 485 m ² (25%)
Kietųjų dangų plotas	-	3 936 m ²

ETAPAS	Administracinis pastatas Liepkalnio g. 130, 132 Vilniuje, Statybos projektas (Sklypų kadastro Nr.0101/0081:84; 0101/0081:82)	Bendrieji rodikliai			Laida
PP		20/12/02-70AS	LAPAS	LAPŪ	PSL. Nr.
			1	1	0

AIŠKINAMASIS RAŠTAS

1.1.

AIŠKINAMASIS RAŠTAS

TURINYS

1.	BENDRIEJI DUOMENYS	2
2.	ARCHITEKTŪROS DALIS	3
2.1	Sklypo planas	3
2.2	Želdynai.....	5
2.3	Architektūriniai - statybiniai sprendiniai	6
2.4	Planiniai sprendiniai.....	7
2.5	Poveikis nekilnojamųjų kultūros vertybių apsaugos objektams.....	9
3	ENERGETINIS EFEKTYVUMAS	9
4	KONSTRUKCIJŲ DALIS.....	10
5	LAUKO INŽINERINIAI TINKLAI	11
6	VIDAUS INŽINERINIAI TINKLAI.....	13

ETAPAS	Objektas: Administracinis pastatas Liepkalnio g. 130, 132 Vilniuje, Statybos projektas (Sklypų kadastro Nr.0101/0081:84; 0101/0081:82)	Aiškinamasis raštas		Laida
PP		20/12/02-70AS	LAPAS 1	LAPŲ 30
				PSL. Nr.

1 BENDRIEJI DUOMENYS

Administracinės paskirties pastatas projektuojamas Rasų sen. Liepkalnio g. 130, 132, (sklypų kad. Nr. 0101/0081:84; 0101/0081:82) Vilniuje. Žemės sklypų bendras plotas užima 25 733 m². Sklypai nuosavybės teisė priklauso UAB "Power Group Property".

Nauja statyba. Ypatingas statinys. Administracinis pastatas .

Projektiniai pasiūlymai rengiami remiantis šiais dokumentais:

- Užsakovo pateikta projektavimo užduotimi
- APIE 344ha IR TERITORIJŲ PRIE LIEPKALNIO G. PRAMONĖS RAJONO DETALIUOJU PLANU
- Vilniaus miesto bendruoju planu.

BENDRIEJI RODIKLIAI:

	Detalaus plano rodikliai	Projektas
Žemės sklypo naudojimo būdas ir pobūdis	Komercinės teritorijos	
Sklypų plotas	25 733 m ²	25 733 m ²
Užstatymo plotas	-	12 722 m ²
Užstatymo tankumas	50%	49.5%
Užstatymo intensyvumas	1.5	1.49
Projektuojamo pastato antžeminės dalies plotas	-	38 452 m ²
Projektuojamo pastato požeminės dalies plotas	-	4 433 m ²
Užstatymo aukštingumas	5a - 24 m (ab.alt 226.5)	4a-23,6m (ab. alt 226)
Automobilių stovėjimo vietų skaičius (norminis)	-	581
Automobilių stovėjimo vietų skaičius (požeminis)	-	132
Automobilių stovėjimo vietų skaičius (antžeminis)	-	449
Apželdintas žemės plotas	-	6 485 m ² (25%)
Kietųjų dangų plotas	-	3 936 m ²
Projektuojamo pastato antžeminės dalies tūris	-	217 430 m ³
Projektuojamo pastato požeminės dalies tūris	-	13 500m ³

ETAPAS	Objektas:	Aiškinamasis raštas		Laida
PP	Administracinis pastatas Liepkalnio g. 130, 132 Vilniuje, Statybos projektas (Sklypų kadastro Nr.0101/0081:84; 0101/0081:82)	20/12/02-70AS	LAPAS	0
			LAPŪ	PSL. Nr.
			2	31

2

ARCHITEKTŪROS DALIS

2.1

Sklypo planas

Sklypai yra Vilniaus mieste, į pietryčius nuo senamiesčio, Rasų seniūnijoje, Liepkalnio g. 130, 132, (sklypų kad. Nr. 0101/0081:84; 0101/0081:82) Vilniuje. Žemės sklypų bendras plotas užima 25 733m². Projektas numatomas vystyti dviem statybos etapais. I statybos etapu planuojama pastatyti 6 administracinius korpusus ir dalį jungiamosios erdvės, įrengti 132 stovėjimo vietų požeminę automobilių saugyklą, dengtą 108 vietų dviračių stovėjimo aikštelę. Norminis automobilių stovėjimo vietų poreikis -581 automobiliai. Kadangi projektuojama požeminė automobilių saugykla talpina 132 automobilių, likusius 449 automobilius planuojama statyti sklypuose Ditvos g. 17, 21, 23 Vilniuje, (Sklypų kadastro Nr.0101/0081:125; 0101/0081:128; 0101/0081:126)laikinoje antžeminėje stovėjimo aikštelėje(III statybos etapu vietoje jos numatoma statyti gamybinį pastatą, o automobiliai bus perkelti į II statybos etapu pabaigtą požeminę aikštelę) . Sklypai nuosavybės teisė priklauso UAB “Power Group Property”. (NTR išrašai ir UAB “Power Group Property” sutikimas dėl laikinos automobilių stovėjimo aikštelės įrengimo pridedamas).

Esama situacija: Teritorijoje vyrauja gyvenamoji statyba, pramoniniai pastatai. Sklype adresu Liepkalnio g. 132A yra gamybinis pastatas.

Remiantis 2003m. patvirtintu detalioju planu sklype projektuojamas 4 aukštų administracinių pastatų kompleksas su vienu požeminiu aukštu. Didelės apimties pastatų grupė Liepkalnio ir Ditvos gatvių sankryžoje skaidoma mažesniais tūriais, “ Mikroschemos principu“, prisitaikant prie esamo užstatymo. Kompleksas sudarytas iš atskirų tūrių, kurie yra apjungiami vienu bendru korpusu- THTH. Bendras pastatų antžeminės dalies plotas 38 452 m², požeminės dalies bendras plotas 4 433 m². Pastatų aukštis 23,6m nuo žemės paviršiaus (alt. 202.40), absoliutinė altitudė 226 m , pagal detalųjį planą leistina pastato absoliutinė aukščio altitudė 226,50 m.

Įvažiavimai ir jėjimai projektuojami iš Ditvos gatvės. Projektuojant administracinį pastatą ir įvertinant Liepkalnio gatvės plėtrą, numatoma naujai, atskiru projektu, projektuoti ir esamą Ditvos gatvę, pritaikant ją naudotojų poreikiams ir gerinant Vilniaus miesto infrastruktūrą.

LIEPKALNIO GATVĖS NUO UŠOS G. IKI SALININKŲ G., VILNIAUS M., REKONSTRAVIMO PROJEKTAS apima valstybinės reikšmės magistralinio kelio A15 Vilnius-Lyda kelio ruožo rekonstrukciją tarp Ūšos gatvės ir Salininkų gatvės žiedinės sankryžos.

Pagal tarybos patvirtintą sprendimą, vadovaujantis Vilniaus miesto savivaldybės teritorijos bendrojo plano galiojančiais sprendimais numatoma šį kelio ruožą rekonstruoti iki 4 eismo juostų su skiriamąja juosta, suformuojant 4 šviesoforais reguliuojamas sankryžas ties Ušos g., Ditvos g., Beržuonos g. ir Pripetės g. (likusiose ruožo nuvažiose numatoma eismą organizuoti dešiniais posūkiomis), įrengti jungiamuosius kelius, pėsčiųjų ir dviračių takus, suplanuoti saugų susisiekimo ir inžinerinių

ETAPAS	Objektas:	Aiškinamasis raštas		Laida
PP	Administracinis pastatas Liepkalnio g. 130, 132 Vilniuje, Statybos projektas (Sklypų kadastro Nr.0101/0081:84; 0101/0081:82)	20/12/02-70AS	LAPAS	0
			LAPŪ	PSL. Nr.
			3	31

komunikacijų tinklą. Liepkalnio – Salininkų – Sodybų gatvių sankirtoje numatyta žiedinę sankryžą keisti į šviesoforais reguliuojama sankryžą, užtikrinant pėstiesiems saugų važiuojamosios dalies kirtimą.

Ditvos g. pagal miesto Bendrąjį planą yra D kategorijos. Gatvė nuomatomė dviejų eismo juostų, tik prie sankryžų platinama dėl posūkių manevrų: išvažiuojant į Liepkalnio gatvę numatomos dvi eismo juostos (posūkiui į kairę ir posūkiui į dešinę), įvažiuojant iš Liepkalnio gatvės numatomos dvi juostos (kadangi pagal srautų modeliavimo ataskaitą tik dvi juostos posūkiui į kairę iš Liepkalnio g. į Ditvos g. užtikrina efektyviausias eismo sąlygas sankryžoje), ir ties posūkiu į UAB "Teltonika" teritoriją numatoma papildoma juosta posūkiams į kairę.

Atsižvelgiant į perspektyvinį kvartalo išvystymą (kad ties Svylos g. ir ties Gūdų g. turi būti įrengtos Liepkalnio g. dubliuojančios gatvės), Ditvos ir Svylos gatvių sankryžoje numatoma žiedinė sankryžą užtikrinanti tiek greičio mažinimą, tiek saugius posūkius, tiek patogius apsisukimo manevrus sunkiasvoriam transportui.

Sklype transporto judėjimo ir pėsčiųjų zonose projektuojama šukuoto betono, granito danga. Ties pėsčiųjų takais ir įėjimu į pastatą įrengiami nužeminti kelio bortai. Pėsčiųjų takai prie sklypo ribų įrengiami iš betono trinkelio dangos sujungiant juos su miesto pėsčiųjų takais. Takai projektuojami taip, kad ŽN (toliau – žmonės su negalia) galėtų jais laisvai ir saugiai judėti. Pėsčiųjų takai, šaligatviai, laiptai, pandusai įrengiami taip, kad ant jų nesikauptų vanduo ir kad jie neapledėtų.

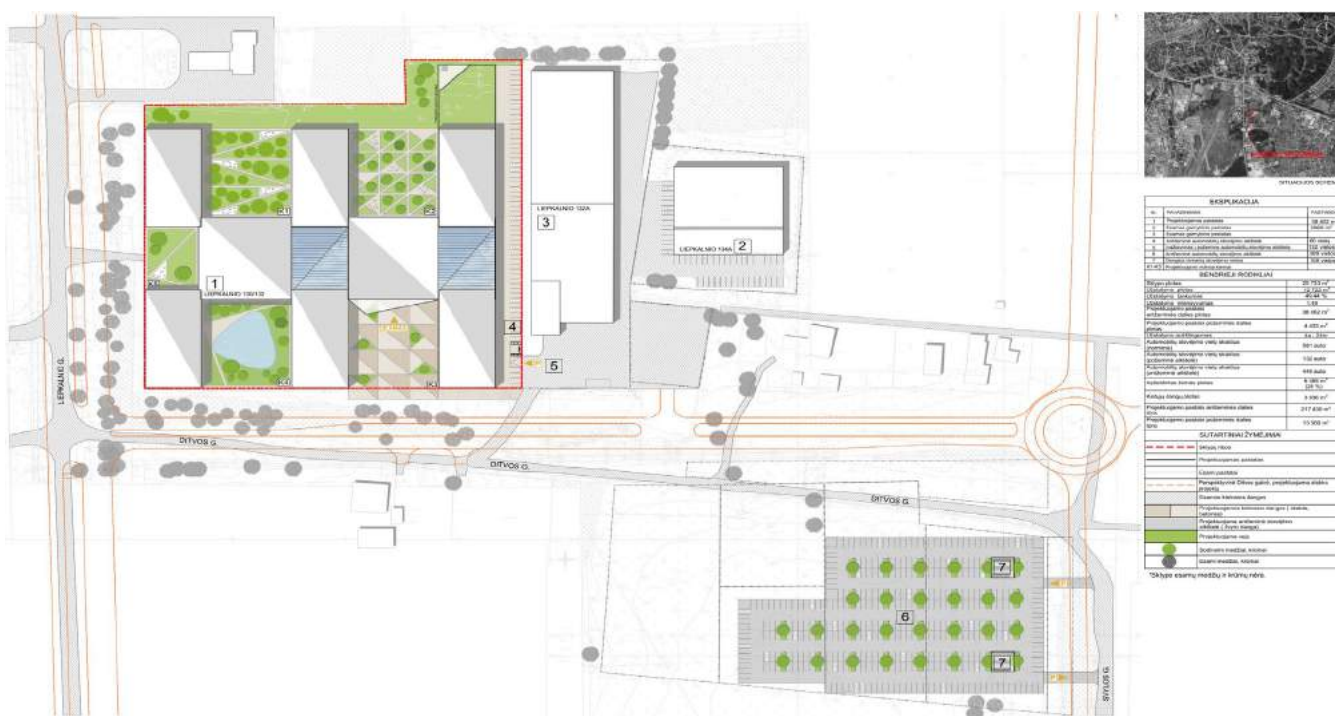

ETAPAS	Objektas: Administracinis pastatas Liepkalnio g. 130, 132 Vilniuje, Statybos projektas (Sklypų kadastro Nr.0101/0081:84; 0101/0081:82)	Aiškinamasis raštas			Laida
		20/12/02-70AS	LAPAS	LAPŲ	PSL. Nr.
PP			4	31	0

2.2 Želdynai

Sklypas randasi Pramoninės teritorijos dalyje kurio vietoje praeituose dešimtmečiuose buvo „laidojamos „ statybinės atliekos. Didžiojoje sklypo dalyje gruntas dalinai supiltas, žvyras ir smėlis. Šiuo metu teritorija išvalyta ir suniveliuota. Į sklypa patenkama esama įvažė nuo esamos Ditvos gatvės.

Sklype esamų medžių ir krūmų nėra (žiūrėti pridedamą fotofiksaciją ir toponuotrauką su medžių taksacija). Medžiai už sklypo ribų, palei Liepkalnio ir Ditvos gatves išsaugomi, neliečiami .

Projektuojant pastatą, sklype numatos vejės ir gėlynai. Žalieji plotai - veja, žemaūgiai želdiniai, daugiamečiai gėlynai ir medžiai. Pastato tūriai suskaidomi tarp jų suformuojant vidinius kiemus kuriuose projektuojami skirtingi Lietuviškos gamtos vaizdai – pieva, miškas, ežeras, sodas. Pagrindinio įėjimo kieme, kuriame didesnis žmonių judėjimas, bus organizuojami renginiai, projektuojama miesto aikštė. Kiemai išdėstomi pagal ilgąsias pastato kraštines su galimybe juos matyti iš poilsio, laisvalaikio erdvių ir biurų darbo vietų.

Kiekviename kieme, pagal jo motyvus, numatoma skirtinga veikla.

Pievos kiemo funkcija – natūrali Lietuviškos pievos augmenija, pasivaikščiojimo takai, pasisėdėjimo zonos, piknikų vietos. Galima tiesiog vaikščioti, skinti gėles ir vaistažoles, gulėti ir stebėti praskrendančius lėktuvus. Kiemas projektuojamas vakarinėje pastato dalyje todėl kad iš pietinės pusės numatoma pastato dalis sukurtų dirbtinį šešėlį ir apsaugotų natūralios gamtos pievų augalus nuo pietinės saulės. Lietaus vanduo natūraliai sugerdinamas į gruntą, o perteklinis, apsaugojant pastatą nuo apšėmimo ir pievą nuo perteklinės drėgmės drenuojamas į įrengiamas įlajas palei pastato fasadą ir kartu su surenkamu lietaus vandeniu nuo stogų naudojamas laistymui.

Miško kiemas – pušynas, poilsio zonos darbo pertraukų metu. Kieme sodinamos pušys. Pušis - švariausias medis, skleidžiantis gydomąjį aromatą, todėl šitame kieme galima tiesiog ilsėtis ir nieko neveikti. Kiemas projektuojamas šiaurinėje pastato dalyje tam kad turėtų natūralų pavėsį dienos metu pastato darbuotojų pertraukėlėms skirtoms pailsėti ir pasivaikščioti. Lietaus vanduo natūraliai sugerdinamas į gruntą, o perteklinis surenkamas ir panaudojamas laistymui.

Ežero kiemas skirtas poilsiui gamtoje prie vandens. Numatomi pasivaikščiojimo takai palei krantą apsodintą nendrėmis. Tvenkinyje galima maudytis, plaukioti valtimis, gulėti paplūdimyje, veisti ir gaudyti žuvį. Žiemos metu numatoma čiuožykla ant užšalusio ledo. Kiemas projektuojamas pietinėje pastato dalyje todėl kad prie ežero numatytas paplūdimis būtų tiesiogiai apšviestas saulės. Tvenkinys papildomas natūraliu lietaus vandeniu. Sausros atvejais vanduo papildomas iš akumuliacinių talpų kuriose laikomas surinktas lietaus vanduo nuo pastato stogų ir kitų projektuojamų kiemų kuriuose yrengtos perteklinio lietaus vandens įlajos.

ETAPAS	Objektas:	Aiškinamasis raštas		Laida
PP	Administracinis pastatas Liepkalnio g. 130, 132 Vilniuje, Statybos projektas (Sklypų kadastro Nr.0101/0081:84; 0101/0081:82)	20/12/02-70AS	LAPAS	0
			LAPŪ	PSL. Nr.
			5	31

Sodo kieme auginami vaismedžiai, įrengiamas šiltnamio, pavėsinės. Komplexo darbuotojams sudaroma galimybė patiems skinti vaisius, auginti daržoves viduje numatomi valgyklai. Sodas numatomas rytinėje pastato dalyje. Nuo pietinės pusės tiesioginių saulės spindulių, sudarydama natūralų šešėlį, užstoja projektuojamo pastato dalis. Lietaus vanduo natūraliai sugerdinamas į gruntą, o perteklinis, apsaugojant pastatą nuo apšėmimo ir sodą nuo perteklinės drėgmės drenuojamas į įrengiamas įlajas palei pastato fasadą ir kartu su surenkamu lietaus vandeniu nuo stogų naudojamas laistymui.

Aikštės kiemas projektuojamas prie pagrindinio įėjimo į pastatą, laikantis miesto aikščių tradicijos. Jame aiškiai pabrėžiama įėjimo kryptis į pastatą, numatomi dekoratyviniai augalai, susitikimų vietos, fontanai. Augalų laistymui ir kiemo valymui (kietųjų dangų plovimui) naudojamas surenkamas nuo pastato stogų ir kitų projektuojamų kiemų perteklinis lietaus vanduo.

2.3 Architektūriniai - statybiniai sprendiniai

Vertinant esamą urbanistinį kontekstą pastatas mikroschemos principu yra išskaidomas. Taip sumažinant projektuojamo objekto tūrį ir pritaikant jį ne tik esamai, bet ir ateityje vystomai teritorijai. Pastato paprastumas ir neiššaukiančios formos ne disonuoja o papildo esamą urbanistinę kompoziciją. Pastatų grupės organiškai „įleidžiamos“ į aplinką tarp savęs sukurdamos vidinius kiemus „kišenes“, taip sukuriant daugiau fasado, natūraliai apšviestų patalpų. Pastatų fasadai atviri supančiai aplinkai. Fasadų grafika projektuojama atkartojant „Mikroschemos laidininkų“ integrinio grandyno principinę schemą. Administracinių pastatų fasadai projektuojami stikliniai su Fiber betono apdailos pilonais (pilonų apdailos medžiagiškumas tikslinamas TP metu). Pilonai numatomi 15x15cm, kurie suteikia ne tik architektūrinę išraišką, bet ir mažina patalpų perkaitimą vasaros laikotarpiu. Jungiamosios THTH dalies fasadai projektuojami maksimaliai įstiklinti, kad sujungtų lauko ir vidines erdves į harmoningą visumą.

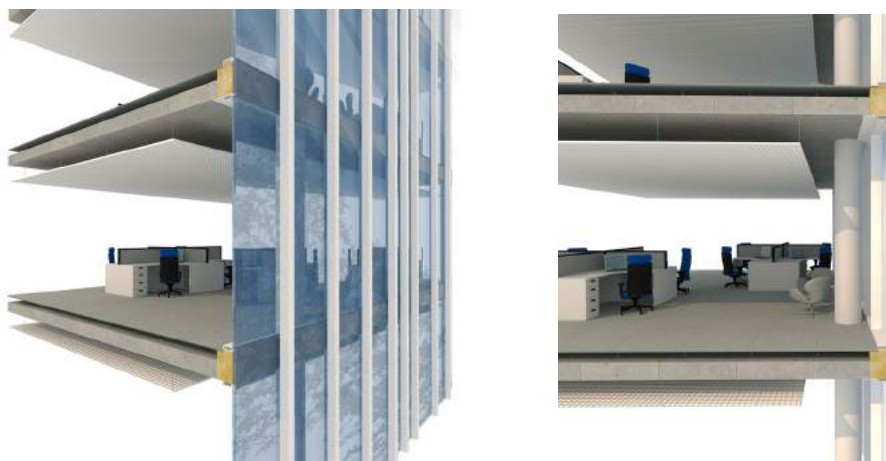

Fasadai

ETAPAS	Objektas:	Aiškinamasis raštas		Laida
PP	Administracinis pastatas Liepkalnio g. 130, 132 Vilniuje, Statybos projektas (Sklypų kadastro Nr.0101/0081:84; 0101/0081:82)	20/12/02-70AS	LAPAS	0
			LAPŲ	PSL. Nr.
			6	31

Vidiniai kiemai su atvira viena kraštine vizualiai didina jų erdvę. Pastatų tūrių gabaritus stengiamasi suvienodinti ir išdėstyti šachmatine tvarka. Pastato planinė struktūra ir formos statiškos, norint racionaliai išdėstyti vidaus patalpas. Stogų architektūrai suteikiama minimalistinė plastinė išraiška, taip sukuriant pastatų grupei vientisą „penktąjį“ fasadą, kuris bus matomas iš lėktuvų nuo šalimai esančio Tarptautinio Vilniaus oro uosto pakilimo ir nusileidimo tako.

2.4 Planiniai sprendiniai



Išlaikant detaliojo plano reikalavimus sklype projektuojamas 4 aukštų su 1 požeminiu aukštu administracinės paskirties pastatas, susidedantis iš 6 administracinių tūrių sujungiamu bendra erdve. Projektuojamas pastatas atitiks visus statybos techninius reglamentus bei priešgaisrines ir higienos normų reikalavimus. Užtikrinami minimalūs gretimų sklypų ir patalpų insoliacijos bei natūralaus apšvietimo reikalavimai.

Pagrindinis jėjimas į pastatą projektuojamas iš Ditvos g. Pastato vidinės erdvės projektuojamos maksimaliai atviros, suteikiant pastato darbuotojams komfortą ir nuolatinį ryšį su supančia aplinka. Kuriama darbo aplinka kurioje žmogus jaučiasi kaip namuose, turėdamas galimybę pertraukų metu ir po darbo surasti kas jam reikalinga laisvalaikui.

ETAPAS	Objektas:	Aiškinamasis raštas			Laida
PP	Administracinis pastatas Liepkalnio g. 130, 132 Vilniuje, Statybos projektas (Sklypų kadastro Nr.0101/0081:84; 0101/0081:82)	20/12/02-70AS	LAPAS	LAPŲ	0
			7	31	PSL. Nr.

Projektuojama didelė uždara jungiamoji erdvė tarp 6 administracinių pastatų, kuriuos už fasado vitrinų supa skirtingi gamtos vaizdai. Jungiamoji erdvė skaidoma zonomis darbinei veiklai ir poilsiui. Bendravimo patalpos, reprezentaciniai pasitarimų kambariai, bendradarbystės, poilsio zonos didelėje pastato erdvėje išdėstytos ir atvirai ir uždaroje galerijų patalpose. Jos vizualiai jungiasi su išorėje esančia gamta ir bendros erdvės centre numatoma oranžerija, fontanu.



Pirmame pastato aukšte projektuojami du amfiteatrai. Pagrindinis amfiteatras projektuojamas prie pagrindinio įėjimo, už recepcijos, šalia poilsio zonos. Jame numatoma organizuoti konferencijas ir renginius. Taip pat sukuriama galimybė viso komplekso darbuotojams bendrai stebėti sporto rungtynes ir tiesiogines koncertų transliacijas. Antras amfiteatras, projektuojamas pirmo aukšto kairėje pusėje. Jis skirtas ramiam poilsiui, darbui. Po juo numatoma įrengti biblioteką su šalia suprojektuota darbo zona. Valgymo zona komplekso darbuotojams projektuojama pirmo aukšto dešinėje bendros erdvės pusėje. Ji vizualiai sujungiama su vidiniu kiemu kuriame auginamas sodas. Vasaros metu valgymo zoną galima išplėsti sodo teritorijoje, kurioje numatomas šiltnamius su jame auginamomis šviežiomis daržovėmis. Valgymo zonoje numatomos atskiros virtuvėlės kuriose darbuotojai galėtų kolektyviai gaminti atsineštą maistą ir bendrauti.

Oranžerija projektuojama jungiamosios erdvės centre per visus 4 pastato aukštus. Tai gamtos visuma vienoje vietoje, su skirtingais metų laikais. Oranžerijoje numatomos poilsio ir bendravimo zonos, egzotiškos gamtos pažinimo zonos, fontanas su vandens architektūra.

Pasitarimų kambariai, bendradarbystės zonos, poilsio zonos, multimedijos zonos, atsipalaidavimo kambariai numatomi galerijose visuose jungiamosios erdvės aukštuose. Uždaros patalpos skirtos

ETAPAS	Objektas:	Aiškinamasis raštas		Laida
PP	Administracinis pastatas Liepkalnio g. 130, 132 Vilniuje, Statybos projektas (Sklypų kadastro Nr.0101/0081:84; 0101/0081:82)	20/12/02-70AS	LAPAS	LAPŲ
			8	31
				PSL. Nr.

darbui, meditacijai, atsipalaidavimui, knygos skaitymui, apmąstymams. Patogiam darbuotojų judėjimui bendroje erdvėje įrengiami 4 panoraminiai liftai. Evakuacija numatoma per administracinius korpusus. Antrame aukšte suplanuotas vaikų dienos centras iki mokyklinio amžiaus vaikams. Sutaupys laiko darbuotojams vykstant į darbą, leis su jais betarpiškai bendrauti darbo pertraukų metu. Vaikų lauko žaidimų aikštelė numatoma sporto kieme.

Administraciniai korpusai, išsidėstę aplink bendrą erdvę, projektuojami 4 aukštų. Biurų patalpų aukštis ne mažiau 3 m iki pakabinamų lubų. Aukštų planavimo principas – kabinetinis su per pastato centrą numatomomis pasitarimų, virtuvėlių, sanitariniu mazgų vyrams, moterims, žmonėms su negalia patalpomis. Kiekviename korpuse suprojektuoti du liftų blokai, evakuacinės laiptinės. Ketvirtame aukšte numatytos antresoles, skirtos darbuotoju poilsiui.

Lėktuvai kylantys ir leidžiantys Tarptautiniame Vilniaus oro uoste skrenda prie pat projektuojamo komplekso. Todėl darbuotojams numatoma pramoga stebėti juos ant stogo įrengtame amfiteatre.

2.5 Poveikis nekilnojamojo kultūros vertybių apsaugos objektams

Projektuojamas administracinis pastatas yra nutolęs nuo Vilniaus Senamiesčio – kultūros paminklo u.k. 16073 vertybės teritorijos, todėl neįtakos vertingų panoraminių vaizdų. Projektinių pasiūlymų sprendiniai neprieštarauja bendram planui.

3 ENERGETINIS EFEKTYVUMAS

Siekiant didinti energijos tiekimo saugumą, mažinti energijos panaudojimą, poveikį aplinkai ir skatinti naujų, modernių taupančių energiją technologijų ir produktų panaudojimą yra svarbu pastatų energinis efektyvumas. Rengiant projektą svarbu numatyti, suprojektuoti ir įrengti priemones, kurios mažina pastatų eksploatacines išlaidas ir užtikrina komfortišką mikroklimatą. Efektyvus energijos vartojimas pastatuose – tai kompleksinio įvairių priemonių diegimo rezultatas. Bendroje energijos panaudojimo efektyvumo koncepcijoje bus įvertintos pažangios technologijos, mažinančios energijos suvartojimą bei įvertinami įvairūs operavimo/energijos sąnaudų kaštai bei atsinaujinančių energijos šaltinių panaudojimo galimybės.

4 KONSTRUKCIJŲ DALIS

Projektuojamas pastatas yra kintamų tūrių ir susideda iš šešių keturaukščių dalių su mansardomis, kurios išsidėsčiusios po tris blokus tarp ašių E-K ir tarp ašių P-Z, bei tarp tų tūrių įsprausta

ETAPAS	Objektas:	Aiškinamasis raštas			Laida
PP	Administracinis pastatas Liepkalnio g. 130, 132 Vilniuje, Statybos projektas (Sklypų kadastro Nr.0101/0081:84; 0101/0081:82)	20/12/02-70AS	LAPAS	LAPŲ	0
			9	31	PSL. Nr.

centrinė pastato dalis (tarp ašių K-P). Tarp ašių 17-20/A-Z yra projektuojamas požeminis parkingo aukštas. Šešių keturaukščių dalių su mansardomis aukščiausių stogo kampų altitudės nuo pastato nulio yra +23.600, o centrinės dalies aukščiausia stogo dalis yra +23.600 nuo pastato nulio. Antro aukšto grindų lygis yra +4.250, trečio - +8.100, ketvirto - +11.950.

PP projekto apimtyje numatomi CFA gręžiniai arba sprausiniai poliniai pamatai, armuoti erdviu armatūriniu strypynu. Ties kolonomis ant polinių pamatų įrengiami g/b monolitiniai rostverkai. Po g/b monolitinėmis sienomis rostverkai neplanuojami, o g/b monolitinės sienos remiamos tiesiai ant polinių pamatų. Reikiamose vietose (perimetre cokoliui sukurti) virš polinių pamatų įrengiamas gelžbetoninis juostinis monolitinis rostverkas. Betono klasė poliniams pamatams ir rostverkams ne žemesnė kaip C25/30. Poliniai pamatai su rostverkais jungiami išleidžiant iš polių armatūros strypus. G/b monolitinės sienos su rostverku (lifto padas) ar pamatu jungiamos inkarinių strypų pagalba, išleidžiant juos iš rostverko ar pamato. Inkarinė armatūra įleidžiama į rostverką bei sienų konstrukcijas ne mažiau, kaip armatūros inkaravimo ilgis, priklausomai nuo sienų ar pamato armavimo tipo.

Parkingo pagrindinės laikančios konstrukcijos yra išorinės g/b monolitinės sienos, vidinės monolitinės gelžbetoninės sienos (laiptinių ir liftų branduoliai), g/b monolitinės kolonos ir gb monolitinės perdangos plokštės. G/b monolitinių sienų storis b=250mm. G/b monolitinės kolonos projektuojamos apvalaus skerspjūvio. G/b monolitinės perdangos plokštės projektuojamos besijinės. G/b konstrukcijų betono klasė nežemesnė nei C25/30.

Šešių keturaukščių korpusų su mansardomis pagrindinės laikančios konstrukcijos yra monolitinės gelžbetoninės sienos (laiptinių ir liftų branduoliai), g/b monolitinės kolonos ir gb monolitinės perdangos plokštės. G/b monolitinių sienų storis b=250mm. G/b monolitinės kolonos projektuojamos apvalaus skerspjūvio. G/b monolitinės perdangos plokštės projektuojamos besijinės. Monolitinių perdangų paskirtis sutaupyti bendrą perdangos storį, atsisakant rygelių, išgauti perdangai vientisumą ir švarumą. G/b konstrukcijų betono klasė nežemesnė nei C25/30.

Centrinio korpuso pagrindinės konstrukcijos yra g/b monolitiniai sienų fragmentai, g/b monolitinės kolonos, metalinės kolonos, g/b monolitinės koridorių perdangos plokštės, metalo konstrukcijų galerijos bei metalo konstrukcijų ir klijuotos medienos sijų denginys. G/b monolitinių sienų storis b=250mm. G/b monolitinės kolonos projektuojamos apvalaus skerspjūvio. G/b konstrukcijų betono klasė nežemesnė nei C25/30. Metalinės konstrukcijos kolonomis naudojamos profiliuoto plieno. Galerijų paskirtis yra sujungti tarpusavyje keturaukščius korpusus. Jos projektuojamos kaip metalinės erdvinės santvarinės sistemos, jų gamybai naudojamas profiliuotas plienas. Centrinės dalies denginys projektuojamas iš pagrindinių metalo konstrukcijų sijų ir antraeilių sijų, kurios yra gaminamos iš klijuotos medienos. Centrinės dalies stogas tarp ašių 9-12 ir tarp ašių 17-20 yra projektuojamas iš fasadinės aliuminio sistemos su stiklo paketais, bet pagrindinės laikančios konstrukcijos yra metalinės. Metalo konstrukcijų plieno klasė S355. Klijuotos medienos konstrukcijoms naudojama mediena nežemesnės klasės kaip GL28h.

ETAPAS	Objektas:	Aiškinamasis raštas		Laida
PP	Administracinis pastatas Liepkalnio g. 130, 132 Vilniuje, Statybos projektas (Sklypų kadastro Nr.0101/0081:84; 0101/0081:82)	20/12/02-70AS	LAPAS	0
			LAPŪ	PSL. Nr.
			10	31

5 LAUKO INŽINERINIAI TINKLAI

5.1 Vandentiekis ir nuotekynė.

Projektiniai sprendiniai parengti vadovaujantis UAB „Vilniaus vandenys“ išduotomis prisijungimo sąlygomis. Yra numatytas vandentiekio tinklo prisijungimas prie esamo vandentiekio d 110 greta sklypo Ditvos gatvėje. Pasijungiama vienu d 110 mm įvadu.

Pastato viduje projektuojamas priešgaisrinis rezervuaras garantuojantis gaisrų gesinimą tiek iš lauko – 35 l/s, tiek iš vidaus – 45 l/s. Viso 80 l/s. Numatomas rezervuaro tūris 360 m³ padalintas į dvi dalis po 180 m. Buitinės nuotekos surenkamos nuotekų tinklais iš visų korpusų ir nuvedamos į slėgio pakėlimo siurblinę, kuri pakelia nuotekas, kad galima būtų išleisti į esamą nuotekų šulinį nr. 71 šiaurinėje sklypo dalyje. Nuotekų siurblinė projektuojama pagal UAB Vilniaus vandenys technines sąlygas ir perduodama eksploatuoti jiems.

5.2 Lietaus tinklai

Vadovaujantis UAB Grinda išduotomis techninėmis sąlygomis nr. 21/129 nagrinėjamoje teritorijoje centralizuotų lietaus nuotekų tinklų nėra. Todėl lietaus vandens surinkimo ir tvarkymo sprendiniai atliekami sklype. Pagal sklypo geologinius tyrimus esami gruntai nėra geri lietaus vandens infiltravimui, todėl projektuojamos vandens kaupimo ir lėto infiltravimo kasetės, po jomis pakeičiant gruntą į žvyro smėlio mišinį 2 m gylyje po kasetėmis ir po 2 metrus į šonus. Projektuojami 8 kaupimo – lėto infiltravimo įrenginiai. Iš kiekvieno jų projektuojama avarinio persipylimo linija, kuri sujungiama į vieną išleistuvą, kuris nuvedamas į esamą griovį kitu projektu projektuojamoje Ditvos gatvėje.

Vėliau, kai bus įgyvendinti centralizuotų lietaus nuotekų tinklų sprendiniai nagrinėjamoje teritorijoje, ši persipylimo linija bus perjungta į centralizuotus lietaus nuotekų tinklus.

5.3 Elektros tinklai.

Projektuojamam objektui prijungti prie elektros tinklų yra gautos UAB „Energijos skirstymo operatoriaus“ prisijungimo sąlygos nr. TS21-28111. Vadovaujantis šiomis sąlygomis greta Objekto esančiame sklype projektuojama modulinė tranzitinė transformatorinė (toliau - MTT) su keturiais transformatoriais 1200 kVA. Ant transformatorinės išorinės pastato sienos projektuojama komercinės apskaitos spinta su apskaitomis. Projektuojama MTT pajungiama 240 mm² skerspjūvio kabelių linija iš esamos SP123, Š2-10 sekcijoje įrengiant naują narvelį su vakuuminiu jungtuvu ir taip pat į MTT

ETAPAS	Objektas:	Aiškinamasis raštas		Laida
PP	Administracinis pastatas Liepkalnio g. 130, 132 Vilniuje, Statybos projektas (Sklypų kadastro Nr.0101/0081:84; 0101/0081:82)	20/12/02-70AS	LAPAS	0
			LAPŪ	PSL. Nr.
			11	31

užvedama vidutinės įtampos 120 mm² skerspjūvio kabelių linija nuo „SP123 - MT1794“ tranzitu iki nutraukimo vietos. Projektuojamai transformatorinei nustatomas servitutas.

Iš projektuojamo transformatorinės apskaitos skydo projektuojami atskiri kabeliai į įvadinės skydines kiekviename iš 6 administracinių korpusų ir į Jungiamąjį korpusą.

Taip pat projektuojama atskira apskaita esamai gamyklai ir užvedami esami kabeliai jai pajungti iš demontuojamos MT1794, kuri demontuojasi todėl, kad pakliūva po projektuojamu užstatymu.

Pagal gautas UAB „Energijos skirstymo operatoriaus“ iškėlimo sąlygas nr. ISK21-29828 projektuojamas esamos 0,4 kV oro linijos L-400 iš transformatorinės MT-1794, įrengtos anksčiau nei prieš 20 metų, iškėlimas iš sklypo ribų. Suprojektuotas oro linijos kabeliavimas nuo atramos nr. 400/15 iki esamos – naikinamos atramos 400/8-1, kabelį tiesiant pagal kitu projektų projektuojamą Ditvos gatvę. Gaisro gesinimo įrenginiams suprojektuotas dyzelgeneratorius šalia projektuojamos transformatorinės.

5.4 Ryšių tinklai.

Projektuojamam objektui prijungti prie ryšių tinklų yra gautos AB Telia Lietuva“ prisijungimo sąlygos Nr. 1-I-0095/21. Pagal šias sąlygas nuo greta sklypo Ditvos gatvėje esančio d 100 ryšių kabelių kanalų sistemos (RKKS) šulinio nr. 231 projektuojame d 40 telefono įvadą į ryšių įvadinę skydinę, kuri numatyta požeminėje automobilių aikštelėje. Kadangi esami telefono tinklai užstatymui netrukdo, jų iškėlimas nėra numatomas.

5.5 Dujų tinklai.

Vadovaujantis šilumos ūkio specialiojo plano reglamentais projektuojama teritorija patenka į zoną nr. 194. Tai Konkurencinė zona.

Jos aprašas: 2.1. Nauji vartotojai patys pasirenka jiems labiausiai tinkamą aprūpinimo šiluma būdą: centralizuotą šilumos tiekimą arba šildymą iš individualių gamtinių dujomis kūrenamų katilinių. Kadangi teritorijoje centralizuotų šilumos tinklų nėra, užsakovo sprendimu projektuojamas objekto prijungimas prie centralizuoto dujotiekio tinklų. Projektuojamam objektui prijungti prie dujotiekio tinklų yra gautos UAB „Energijos skirstymo operatoriaus“ prisijungimo sąlygos nr. 21-04996D. Vadovaujantis šiomis sąlygomis projektuojamas tinklas nuo sklypo ribos iki kiekvieno administracinio korpuso ir fasadu pasikeliama iki viršutinių aukštų antresolėse projektuojamų katilinių. Tai 8 dujinės katilinės turinčios p tirs atskiras patalpas, kuriose statomi iki 100 kW dujiniai katilai. Dujos naudojamos šildymui ir vėdinimui. Karštas vanduo ruošiamas elektriniais tūriniais šildytuvais.

Pagrindinio jungiamojo korpuso šildymui, karšto vandens ruošimui ir vėdinimui reikalinga katilinė, kurios prietaisų bendra vardinė galia yra 1,49 MW.

ETAPAS	Objektas:	Aiškinamasis raštas			Laida
PP	Administracinis pastatas Liepkalnio g. 130, 132 Vilniuje, Statybos projektas (Sklypų kadastro Nr.0101/0081:84; 0101/0081:82)	20/12/02-70AS	LAPAS	LAPŲ	0
			12	31	PSL. Nr.

6 VIDAUS INŽINERINIAI TINKLAI

Vidaus vandentiekio ir nuotekų šalinimo projekte yra projektuojamos šios sistemos:

1. Buitinis vandentiekis – V1, T3;
2. Gaisrinis vandentiekis – V2;
3. Buitinės nuotekos – F1;
4. Kondensatas nuo vėsinimo įrangos - KO;
5. Technologinės nuotekos – F3;
6. Sifoninės lietaus nuotekos nuo stogo – L1S;
7. Paviršinės nuotekos nuo automobilių saugyklos grindų – L11;

6.1 BUITINIS VANDENTIEKIS

Pagal UAB "Vilniaus vandenys" prisijungimo sąlygas pastatui projektuojamas vienas vandentiekio įvadas \varnothing 110 mm nuo esamo vandentiekio tinklo \varnothing 110 mm Ditvos gatvėje šalia projektuojamo pastato. Vandentiekio įvadas projektuojamas iš PE100 RC PN16 \varnothing 110 vandentiekio vamzdžių, klojamų atviru būdu.

Pastato įvadinis vandens apskaitos mazgas įrengiamas atskiroje, apšildomoje vandentiekio įvado patalpoje (techninė patalpa požeminėje automobilių saugykloje), numatant vandens mėginių paėmimo vietą ir trapą vandens nuleidimui

Visam pastatui numatyta viena įvadinė šalto vandens apskaita su šalto vandens skaitikliu DN 50 mm, prieš slėgio pakėlimo stotelę buitinio vandens vartojimui ir antra įvadinė šalto vandens apskaita su šalto vandens skaitikliu DN 32 mm, prieš slėgio pakėlimo stotelę, gaisrinio rezervuaro užpildymui. Šalto vandens įvadiniai skaitikliai projektuojami su nuotolinio nuskaitymo galimybe (su impulsinio išėjimo modulių).

Karštas vanduo administracinėms patalpoms ruošiamas tūriniuose vandens šildytuvuose, kiekvienam san. mazgų blokui atskirai.

Vandens įvado mazgo vamzdinę ir armatūrą izoliuoti $\delta=30$ mm storio izoliacija nuo kondensato susidarymo. Vandens įvado ir apskaitos patalpoje turi būti užtikrinama norminė, ne mažesnę už +5 °C temperatūra. Vandens įvado patalpai numatoma garso izoliacija.

Kiekviename administracinio pastato korpusų aukšte projektuojama šalto vandens subapskaita su DN 20 mm šalto vandens skaitikliu įrengiamu san. mazgų patalpose. Šalto vandens poskaitikliai projektuojami be nuotolinio duomenų nuskaitymo.

ETAPAS	Objektas: Administracinis pastatas Liepkalnio g. 130, 132 Vilniuje, Statybos projektas (Sklypų kadastro Nr.0101/0081:84; 0101/0081:82)	Aiškinamasis raštas		Laida
PP		20/12/02-70AS	LAPAS	LAPŲ
				13

Šalto vandentiekio magistraliniai vamzdynai ir stovai montuojami iš nerūdijančio plieno lazeriniu būdu suvirintų vamzdynų su nerūdijančio plieno presuojamomis jungtimis turinčiomis saugumo kontūrą \varnothing 50 mm.

Šalto ir karšto vandentiekio skirstomieji vamzdynai montuojami iš plastikinių vamzdynų PE-Xc/Al/PE-Xc, su presuojamomis jungtimis turinčiomis saugumo kontūrą (gaminamos iš nerūdijančio plieno arba PPSU) \varnothing 16-32 mm.

Magistralinius vamzdynus ir stovus izoliuoti akmens vatos kevalų izoliacija. Šalto vandentiekio stovai ir magistralės apsaugomos ne mažiau kaip 30 mm storio akmens vatos kevalais su folija nuo rasojimo. Nešildomose patalpose vamzdynai turi būti izoliuojami ne mažesne nei 50 mm storio akmens vatos kevalų izoliacija su šiluminiais elektros kabeliais.

Šalto ir karšto vandentiekio skirstomieji vamzdynai montuojami palubėje izoliuojami jų skersmenį atitinkamo storio akmens vatos kevalų izoliacija, o skirstomieji vamzdynai sienose ar grindų konstrukcijose izoliuojami pūstu polietilenu.

Pagal projektavimo užduotį projektuojama šakotinė vandentiekio sistema, nusileidimai iki san. prietasų projektuojami sienose.

Vandentiekio tinklų patogiai eksploatacijai priešais armatūrą turi būti įrengiami lengvai nuimami skydai arba durys. Uždaromosios armatūros ir nuorintojų montavimo vietose, jei pastarieji uždengiami apdailinėmis pastato konstrukcijomis, turi būti įrengtos revizinės durelės aptarnavimui.

Vandens sistemų vamzdynams, kertant priešgaisrines pertvaras, perdangas ir panašiai, angos tarp jų ir statybinių konstrukcijų turi būti užsandarintos nedegiomis medžiagomis, nesumažinant kertamos konstrukcijos atsparumo ugniai.

Sumontavus vandentiekio tinklus, būtina atlikti jų praplovimą, dezinfekciją ir hidraulinį išbandymą.

6.2 GAISRINIS VANDENTIEKIS

Pagal projekto dalies GS užduotį pastatui projektuojamos vidaus gaisrinio vandentiekio sistemos:

1. Automobilių saugykloje pagal projekto dalies GS užduotį nustatomas 2x2,70 l/s čiurkšlių skaičius kiekvienam patalpos taškui. Reikalingas maksimalus vandens debitas – 5,40 l/s. Projektuojama oru užpildyta viena vidaus gaisrinio vandentiekio sistema SV2 nuo žiedinio vidaus vandentiekio tinklo.
2. Administracinės dalies gaisriniuose skyriuose pagal projekto dalies GS užduotį nustatomas 2x2,70 l/s čiurkšlių skaičius kiekvienam patalpos taškui. Reikalingas maksimalus vandens debitas – 5,4 l/s. Projektuojamos vandeniui užpildytos vidaus gaisrinio vandentiekio sistema nuo žiedinio vandentiekio tinklo:

ETAPAS	Objektas:	Aiškinamasis raštas		Laida
PP	Administracinis pastatas Liepkalnio g. 130, 132 Vilniuje, Statybos projektas (Sklypų kadastro Nr.0101/0081:84; 0101/0081:82)	20/12/02-70AS	LAPAS	0
			LAPŪ	PSL. Nr.
			14	31

Požeminėje automobilių saugyklose ir administraciniame korpuse vidaus gaisrinio vandentiekio sistemos prijungiamos prie DN150 mm kolektoriaus gesinimo stotyje už siurblių. Pastato vidaus gaisrinio vandentiekio sistemos veikimo trukmė 60 min.

Vandens kiekis gaisrų gesinimui užtikrinimas iš priešgaisrinio rezervuaro, kurio efektyvus rezervuaro tūris 200 m³.

Papildomam vandens tiekimui gaisro metu numatyta dviguba DN80 jungtis gaisriniam automobiliui, kuri jungiama į kolektorių per remontinę sklendę ir atbulinį vožtuvą. Jungtis montuojama siurblynės lauko sienoje 1,35 m aukštyje, patogioje privažiuoti gaisriniam automobiliui vietoje.

Priešgaisrinio vandentiekio sistemos projektuojamos iš plieninių juodų vamzdžių Ø 50-200 mm. Visi priešgaisrinio vandentiekio vamzdiniai turi būti dažomi antikoroziniais dažais.

Visi (vandeniui užpildyti) vandentiekio tinklai automobilių saugykloje (-2 aukšte) projektuojami izoliuojant juos šilumine – antikondensacine izoliacija d 50 mm storio su integruotu elektros kabeliu.

Vamzdynamics, kertant priešgaisrines pertvaras, perdangas ir panašiai, angos tarp jų ir statybinių konstrukcijų turi būti užsandarintos nedegiomis medžiagomis, nesumažinant kertamos konstrukcijos atsparumo ugniai. Vamzdiniai per pastato konstrukcijas klojami dėkluose.

6.3 BUITINĖS IR TECHNOLOGINĖS NUOTEKOS

Buitinės nuotekos iš projektuojamo pastato atskirų korpusų išleidžiamos projektuojamus buitinių nuotekų tinklus Ø 200 aplink visą pastatą ir nuvedamos į buitinių nuotekų siurblynę.

Technologinės nuotekos iš projektuojamos virtuvės per lauke pastatomą 20,0 litrų per sekundę našumo riebalų gaudyklę su mėginių paėmimo šulinėliu išleidžiamos į lauko buitinių nuotekų tinklus. Riebalų gaudyklės davikliai jungiami į BMS'ą.

Pastate susidarantių nuotekų kiekiai:

Bendras nuotekų kiekis: 16,6 l/s; 44,14 m³/h; 147,5 m³/d;

Iš jų: Buitinių nuotekų kiekis: 6,92 l/s; 17,00 m³/h; 60,12 m³/d;

Technologinių nuotekų kiekis: 9,68 l/s; 27,14 m³/h; 105,60 m³/d;

Buitinių nuotekų stovai ir magistraliniai tinklai montuojami iš betriukšmių, beslėgių mineralizuoto polipropileno (PP) vamzdžių ir jų jungiamųjų dalių. Buitinių nuotekų tinklai nuo stovų iki sanitarinių prietaisų, vėdinamoji stovo dalis, montuojami iš beslėgių polivinilchlorido (PVC) vamzdžių ir jų jungiamųjų dalių.

ETAPAS	Objektas:	Aiškinamasis raštas		Laida
PP	Administracinis pastatas Liepkalnio g. 130, 132 Vilniuje, Statybos projektas (Sklypų kadastro Nr.0101/0081:84; 0101/0081:82)	20/12/02-70AS	LAPAS	0
			LAPŪ	PSL. Nr.
			15	31

Techologinių nuotekų tinklai montuojami iš betriukšmių, beslėgių mineralizuoto polipropileno (PP) vamzdžių ir jų jungiamųjų dalių, vėdinamoji stovo dalis, montuojami iš beslėgių polivinilchlorido (PVC) vamzdžių ir jų jungiamųjų dalių.

Nuotekų stovai iškeliami virš stogo 0,3-0,5 m. sistemos vėdinimui, min 4,0 m atstumu negali būti atidaromų langų, balkonų durų ir pan.

Visi nuotekų vamzdiniai, nurodytose vietose pagal projektavimo užduotį, montuojami nešildomose patalpose ir automobilių saugykloje (kur galima žemesnė negu +5°/ C temperatūra) apšiltinami atsparia ugniai akmens vatos kevalinė 50 mm storio izoliacija su folija ir su integruotu elektros kabeliu.

Nuotekų sistemų vamzdinams, kertant priešgaisrines pertvaras, perdangas ir panašiai, angos tarp jų ir statybinių konstrukcijų turi būti užsandarintos nedegiomis medžiagomis, nesumažinant kertamos konstrukcijos atsparumo ugniai, montuojamos ugnį sulaikančios movos.

6.4 KONDENSATO NUVEDIMAS

Projektuojamame pastate numatomas kondensato nuvedimas nuo vėsinimo įrenginių (kondensato nuvedimo taškai pagal projekto dalies ŠVOK pateiktą užduotį).

Kondensato vamzdiniai projektuojami paslėptai, virš pakabinamų lubų, sienose, iš polietileno PE, virinamų vamzdžių Ø25-32 mm ir jų fasoninių dalių. Kondensato stovai projektuojami iš beslėgių polivinilchlorido (PVC) vamzdžių Ø 50 mm ir jų jungiamųjų dalių.

Numatomi pajungimai į nuotekų stovus per pravalomus sifonus. Kondensato nuotekų nuvedimo taškai turi būti tikslinami pagal konkretų interjerą.

Kondensato nuvedimo vamzdiniai projektuojami su 0,003 nuolydžiu, jeigu brėžiniuose nenurodyta kitaip, juos tvirtinant prie sienų ar lubų laikikliais su guminėmis tarpinėmis.

Sumontavus kondensato nuvedimo tinklus, atlikti jų hidraulinį išbandymą.

6.5 LIETAUS NUOTEKOS

Lietaus nuotekos nuo projektuojamos nuo administracinių pastato korpusų stogų vadovaujantis geologine informacija išleidžiamos į kiemuose projektuojamus infiltracinius debito kaupiamo ir reguliavimo talpas.

Bendras lietaus nuotekų debitas: 254,0 l/s;

ETAPAS	Objektas:	Aiškinamasis raštas			Laida
PP	Administracinis pastatas Liepkalnio g. 130, 132 Vilniuje, Statybos projektas (Sklypų kadastro Nr.0101/0081:84; 0101/0081:82)	20/12/02-70AS	LAPAS	LAPŲ	0
			16	31	PSL. Nr.

Lietaus nuotekų nuvedimui nuo stogų projektuojamos sifoninės lietaus nuotekų nuvedimo sistemos.

Lietaus nuotekos surenkamos per specifinio veikimo stogo įlajas ir stovais nuleidžiamos žemyn iki lietaus nuotekų kaupimo infiltravimo talpų kiemuose.

Vamzdžiai ir jungtys sifoninėse ir savitakinėse lietaus nuotekų sistemose naudojami iš didelio tankio polietileno (HDPE), jungiami sandūriniu virinimo būdu Ø 56-160 mm. Jungimas gali būti atliekamas ir elektromovomis.

Lietaus nuotekų nuo stogo tinklai pastate izoliuojami 20 mm izoliacija nuo rasojimo ir triukšmo, o automobilių saugykloje apšiltinami atsparia ugniai akmens vatos kevalinė 50 mm storio izoliacija su folija nuo rasojimo.

Nuotekų sistemų vamzdynamics, kertant priešgaisrines pertvaras, perdangas ir panašiai, angos tarp jų ir statybinių konstrukcijų turi būti užsandarintos nedegiomis medžiagomis, nesumažinant kertamos konstrukcijos atsparumo ugniai (degių medžiagų naudoti negalima), montuojamos ugnį sulaikančios movos.

6.6 PAVIRŠINĖS NUOTEKOS NUO AUTOMOBILIŲ SAUGYKLOS

Automobilių saugyklos grindyse paviršinių sniego tirpsmo bei kitų nuotekų surinkimui ir techninėse patalpose yra suprojektuoti trapai.

Surinktos paviršinės nuotekos nuo parkingo grindų prieš išleidžiant į lauko nuotekynės tinklus patenka į G/B smėliagaudę Ø1500 mm Hb-1850 mm su 0,5 m sėsdinimo dalimi, toliau per G/B siurblinę Ø1500 mm Hb-2500 mm su dviem siurbliais Q-3,5 l/s; H-20 m P-3,2 kW, patenka į 6 litrų naftos produktų gaudyklę ir išleidžiamos į kiemo lietaus tinklą.

Naftos produktų gaudyklės aptarnavimui projektuojamas šulinėlis.

Paviršinių nuotekų surinkimo sistemos projektuojamos iš beslėgių polivinilchlorido (PVC) vamzdžių d110-160 mm skersmens ir jų jungiamųjų dalių.

Nuotekų sistemų vamzdynamics, kertant priešgaisrines pertvaras, perdangas ir panašiai,

6.7 PASTATO DRENAŽAS

Teritorija, kurioje numatoma įrengti požeminę dalį, visu perimetru numatoma įsigilinti 3,5 m.

Vadovaujantis geologine informacija ir konstruktoriaus užduotimi pastato drenažas neprojektuojamas.

ETAPAS	Objektas:	Aiškinamasis raštas			Laida
PP	Administracinis pastatas Liepkalnio g. 130, 132 Vilniuje, Statybos projektas (Sklypų kadastro Nr.0101/0081:84; 0101/0081:82)	20/12/02-70AS	LAPAS	LAPŲ	0
			17	31	PSL. Nr.

6.8 ŠILDYMAS

Vadovaujantis šilumos ūkio specialiojo plano reglamentais projektuojama teritorija patenka į zoną nr. 194. Tai Konkurencinė zona.

Jos Aprašas:

2.1. Nauji vartotojai patys pasirenka jiems labiausiai tinkamą aprūpinimo šiluma būdą: centralizuotą šilumos tiekimą arba šildymą iš individualių gamtinėmis dujomis kūrenamų katilinių.

Išimtys ir reikalavimai:

1. Ekologiški aprūpinamos teritorijos atžvilgiu šildymo būdai (elektra, geoterminė energija, saulės energija ir kiti atsinaujinantys energijos išteklių, išskyrus kietąjį biokurą), yra galimi visoje Vilniaus miesto savivaldybės teritorijoje, nepriklausomai nuo nustatyto reglamento, išskyrus Tarptautinio Vilniaus miesto oro uosto apsaugos zonos teritoriją, kurioje nesuderinus Lietuvos Respublikos Vyriausybės nustatyta tvarka su Civilinės aviacijos administracija, draudžiama įrengti vėjo jėgaines ir kitus judamas dalis turinčius įrenginius bei saulės jėgaines, veidrodiniais paviršiais sukurančias atspindžius lėktuvų kilimo ir nusileidimo erdvėje.

Vadovaujantis aukščiau išvardinta informacija užsakovas pasirenko šildymo būdą - centralizuotą dujų tiekimą.

Šilumos ruošimas projektuojamas individualiose dujinėse katilinėse kiekviename administracinio pastato korpuse antresolėje įrengtose dujinėse katilinėse.

Jungiamajai daliai skirtiems šilumos poreikiams numatyta pasijungti iš esamos dujinės katilinės.

Nuo esamų dujinių katilinių administraciniuose korpusuose projektuojama kolektorinė šildymo sistema.

Kolektoriai išdėlioti techninėse patalpose arba koridoriuose.

Šildymo prietaisai – pastatomi konvektoriai su integruotomis individualaus patalpų temperatūros reguliavimo priemonėmis.

Šildymo prietaisų valdymas sinchronizuotas su vėsinimo prietaisų valdymu, t.y. jie valdomi tuo pačiu valdymo pulteliu. Grupuojant šildymo prietaisus atsižvelgta į pastato fasadų orientaciją.

Pirmuose aukštuose bendro naudojimo patalpose, hole projektuojamas grindinis šildymas, administracinėse I aukšto patalpose - pastatomi konvektoriai.

Kitose patalpose (evakuacinės laiptinės, pagalbinės patalpos ir pan.) projektuojami vandeniniai radiatoriai su ranka valdomais termostatais.

Magistraliniai šildymo sistemos ir vėdinimo kamerų kaloriferių šilumos tiekimo tinklai ir stovai projektuojami iš cinkuoto plieno vamzdžių su šilumine izoliacija.

Šildymo sistemos skirstomieji vamzdynai nuo kolektorių montuojami iš daugiasluoksnių vamzdynų PE-Xc/Al/PE-Xc.

ETAPAS	Objektas:	Aiškinamasis raštas			Laida
PP	Administracinis pastatas Liepkalnio g. 130, 132 Vilniuje, Statybos projektas (Sklypų kadastro Nr.0101/0081:84; 0101/0081:82)	20/12/02-70AS	LAPAS	LAPŲ	0
			18	31	PSL. Nr.

Šildymo sistemos balansavimą numatytas automatinį balansinių ventilių kolektoriuose pagalba.

Visa šildymo sistemos uždarymo ir balansavimo armatūra sumontuota bendrose patalpose, patogioje aptarnavimui vietoje spintelėse.

Ties įėjimais į pastatą, kur nėra tambūrų, suprojektuotos oro užuolaidos.

Administraciniuose korpusuose, kiekviename aukšte numatyti šilumos subapskaitas ant atšakų nuo šildymo sistemos tiekimo stovų Apskaitas montuoti bendrose patalpose, patogiose aptarnavimui vietose .

Jungiamojo korpuso šildymui suprojektuoti stoginiai Hoval įrenginiai, kurie naudojami ir šaldymui bei vėsinimui.

Sporto salės šildymas – grindinis šildymas.

Jungiamojo korpuso sanitarinių mazgų šildymas - grindinis šildymas.

Techninių patalpų parkinge šildymas – radiatorinis elektrinis šildymas, užtikrinantis + 5°C.

6.9 VĖDINIMAS

Vėdinimo projektas atitinka energetinio naudingumo pagal STR 2.01.09:2016 „Pastatų energinio naudingumo projektavimas ir sertifikavimas“ reikalavimams.

Mechaninio vėdinimo sistemas sudaro kintamo oro kiekio oro tiekimo ir šalinimo įranga, sukomplektuota su ventiliatoriais, filtrais, šilumos atgavimo (sorbcinio tipo rotoriai, šilumos atgavimo koeficientas ne mažiau 0,80), vandeniniais (vandens-etilenglikolio 30% tirpalas) šildytuvais, triukšmo slopintuvais.

Vėdinimo įranga turi būti sertifikuota Eurovent ir atitikti STR 2.01.02:2016 A++ energinio naudingumo klasės pastatams skirtos vėdinimo įrangos reikalavimams.

Oro tiekimui į patalpas naudojamas ortakių tinklas, oro paskirstymo ir ištraukimo elementai.

Oro greitis magistraliniuose ortakiuose – iki 5 m/s, atšakose – iki 2,5 m/s.

Vėdinimo sistemos biuruose veikimas numatomas nuo 07:00 iki 18:00. Nakties režimas nuo 18:00 iki 07:00.

Vėdinimo ir vėsinimo sistemos suprojektuotos ir įrengtos su automatika, nedarbo metu turi veikti minimaliu energiją taupančiu režimu.

Pastate suprojektuota bendra vėdinimo sistema administracinėms patalpoms ir pasitarimo kambariams.

Pasitarimų kambarių oro kiekius numatyta valdyti ON/OFF tipo sklendėmis su pavaromis, veikiančiomis nuo žmonių būvio jutiklių.

Iš san. mazgų ir virtuvėlių patalpų projektuojamas atskiras ištraukimas.

Vėdinimo kameras suprojektuotos vadovaujantis STR 2.09.02:2005 priede nr. 1 nurodytu tiekiamu lauko oro kiekiu administracinėms patalpoms 1 m² – 5,4 m³/h.

ETAPAS	Objektas:	Aiškinamasis raštas		Laida
PP	Administracinis pastatas Liepkalnio g. 130, 132 Vilniuje, Statybos projektas (Sklypų kadastro Nr.0101/0081:84; 0101/0081:82)	20/12/02-70AS		0
		LAPAS	LAPŪ	PSL. Nr.
		19	31	

Vėdinimo kameros suprojektuotos su vėsinimo sekcijomis.

Kiekvieną administracinio korpuso aukšto vėdinimas sudalintas per pusę, taip, kad apsitarnautų iš dviejų atskirų vėdinimo kamerų. Vienos pusės kameros sudėtos antresolėje ir į aukštus nuvesti padavimo ir ištraukimo ortakiai, o kitos pusės, pastatomos kameros techninėse patalpose aukštuose numatytose ventkamerose.

Oro paėmimas į kameras numatytas iš fasado, o išmetimas virš stogo.

Vėdinimo kameros administraciniuose korpusuose prijungtos prie katilinių, numatant atskirą kontūrą vėdinimo kaloriferiams ir papildomai oro pašildymą / vėsinimą projektuoti iš kondicionavimo sistemos išorinio bloko su šilumos siurblio funkcija.

Vėdinimo sistema suprojektuota tokiu principu, kad oras paduodamas į darbo kabinetus, o ištraukiamas tik iš koridorių. Tarp koridorių ir darbo kambarių duryse numatytos groteles oro ištraukimui.

Centriniame korpuse vėdinimas užtikrinamas Hoval įrenginiais, montuojamais ant stogo. Hoval įrenginiai skirti aukštų patalpų šildymui, vėdinimui ir vėsinimui. Todėl geriausiai tinkami mūsų atveju.

Sporto salei projektuojama atskira vėdinimo kamera.

Restorano virtuvei projektuojama atskira vėdinimo kamera.

Sporto klubui projektuojama atskira vėdinimo kamera.

Šios vėdinimo kameros projektuojamos vent. kameros numatytose požeminiame parkinge. Oro paėmimas ir išmėtymas iš šių kamerų numatytas nuo stogo per šachtą. Tarp vamzdžių namatytas norminis atstumas.

Administracinėms patalpoms ant tiltelių projektuojamos atskiros kameros ventkamerų patalpose.

Oro paėmimas numatytas iš bendrųjų erdvių, o išmetimas virš stogo.

Pastate drėkinimo sistemos neprojektuojamos

6.10 DŪMŲ ŠALINIMAS

Kiekvienam administraciniam korpusui yra suprojektuotos atskiros dūmų šalinimo valdymo sistemos. Korpuso kiekvienas aukštas turi dvi dūmų ištraukimo šachtas. Užtikrinant reikalavimą 15 m nuo ištraukimo taško iki tolimiausio taško nuo šachtų projektuojami dūmų šalinimo kanalai. Ant stogo numatyti du stoginiai dūmų ištraukimo ventiliatoriai.

ETAPAS	Objektas:	Aiškinamasis raštas			Laida
PP	Administracinis pastatas Liepkalnio g. 130, 132 Vilniuje, Statybos projektas (Sklypų kadastro Nr.0101/0081:84; 0101/0081:82)	20/12/02-70AS	LAPAS	LAPŲ	0
			20	31	PSL. Nr.

Numatomas mechaninis dūmų šalinimas iš kiekvieno aukšto koridoriaus 12000 m³/val., nes numatyta stacionarioji gaisrų gesinimo sistema.

Oro pritekėjimas numatytas per automatikais atidaromus langus architektūrinėje dalyje.

Minėtos angos išdėstomos žemiau nei 1 m nuo dūmų sluoksnio apatinės dalies.

Administracinio pastato N2 tipo laiptinėse ir liftų šachtose sudaromas oro viršslėgis (išskyrus panoraminius lifthus įrengtus atriume).

Oro viršslėgis sekcijos viršutinėje dalyje turi būti ne didesnis kaip 150 Pa, o apatinėje – ne mažesnis kaip 20 Pa (kai įėjimo į laiptinę iš aukšto, kuriame kilo gaisras, ir išėjimo į lauką iš laiptinės dvejų durys yra atviros). Oro viršslėgio ventiliatorių našumas, šachtų ir vožtuvų skerspjuviai nustatyti skaičiavimais.

Hole-atriume projektuojamas mechaninis dūmų šalinimas per atidaromus stoglangius. Dūmų zonos ilgis neturi viršyti 60m.

Sporto salėje (virš 50 žm) – suprojektuotas dūmų šalinimas per atidaromus stoglangius - 20 000 m³/val. nes numatyta stacionarioji gaisrų gesinimo sistema.

Mokymo salėse, kuriose kur gali būti 50 ir daugiau žmonių projektuojamas mechaninis dūmų šalinimas - 18 000m³/val. nes numatyta stacionarioji gaisrų gesinimo sistema. Numatyta mokymo klasių lauko sienose ranka atidaromi langai dūmams išleisti (virš 2,2m nuo grindų), o atstumas nuo langų iki patalpos tolimiausio taško neviršija 15 m.

Automobilių saugykloje N2 tipo laiptinėse ir liftų šachtose projektuojamas 20-50 Pa oro viršslėgis.

Mechaninis dūmų šalinimas neprojektuojamas. Projektuojama srautinių ventiliatorių JetFan sistema.

Ištraukimas: ventiliatorius 120 000 m³/val. statomas ant parkingo stogo.

6.11 VĖSINIMAS

Pastato administraciniuose korpusuose projektuojama trivamzdė VRV (VRF) tipo kondicionavimo sistema su kintamo šaltnešio srauto kontrole.

Šaldymo prietaisai – kasetiniai inverteriniai oro kondicionieriai.

ETAPAS	Objektas:	Aiškinamasis raštas			Laida
PP	Administracinis pastatas Liepkalnio g. 130, 132 Vilniuje, Statybos projektas (Sklypų kadastro Nr.0101/0081:84; 0101/0081:82)	20/12/02-70AS	LAPAS	LAPŲ	0
			21	31	PSL. Nr.

Vidiniai šilumos išsiskyrimai – 50 W/m², 85 W/m² pasitarimų patalpoms, išorinius pritekėjimus vertinti pagal atitvarų charakteristikas ir pastato orientaciją.

Oro vėsinimo įrangos parinkimui taikytina lauko oro sauso termometro temperatūra +35 °C.

VRV (VRF) kondicionieriai valdomi sieninio tipo pulteliais, valdymas susietas su tos pačios zonos radiatorių valdymu.

Pastato šalčio energijos sąnaudų apskaitai numatyta VRV (VRF) gamintojo tiekiamą individualios apskaitos sistema. Elektrotechninėje dalyje prie VRV (VRF) išorinių agregatų numatyti impulsinio tipo elektros energijos skaitikliai.

Tiekiamo oro šaldymui bei šildymui VRV (VRF) tipo išoriniai agregatai su[projektuoti palėpiniame aukšte suformuotoje atskiroje lauko zonoje.

Serverinių vėsinimui suprojektuoti freoninio tipo vėsinimo prietaisai.

Centrinio korpuso vėsinimui naudojami HOVAL įrenginiai, montuojami palūbėje.

6.12 VIDAUS DUJOTIEKIS

Pastate dujotiekis projektuojamas dujinėms katilinėms užmaitinti. Nuo sklypo ribos atvedami dujotiekio tinklai iki kiekvieno administracinio korpuso. Sumontuojamas atkirtos vožtuvas ir tinklas pastato fasadu pakylą į dujinę, katilinę, esančią ketvirto aukšto antresolėje arba kitaip palėpiniame aukšte. Kiekviename administraciniame korpuse projektuojamos trys katilinės su 95 kW galios katilais. Viso korpusui numatoma 285 kW galios katilai.

Dujotiekis montuojamas iš plieninių vamzdžių. Nudažomas fasado spalva.

Dujos naudojamos šildymui ir vėdinimui.

Dujos restorano technologijai nenaudojamos.

Jungiamojo korpuso šildymui, vėdinimui ir karštam vandeniui ruošti reikalingas poreikis – 1,5 MW. Tokį poreikį gauname iš esamos dujinės katilinės sklype.

6.13 VIDAUS ELEKTROTECHNIKA

Elektros energijos tiekimas ir apskaita

Elektros energija projektuojamam pastatui tiekiamą iš suprojektuotos transformatorinės TR.

ETAPAS	Objektas:	Aiškinamasis raštas		Laida
PP	Administracinis pastatas Liepkalnio g. 130, 132 Vilniuje, Statybos projektas (Sklypų kadastro Nr.0101/0081:84; 0101/0081:82)	20/12/02-70AS	LAPAS	0
			LAPŪ	PSL. Nr.
			22	31

Komercinės apskaitos įrengtos prie transformatorinės.

Elektros energijos paskirstymas

Projektuojamo objekto pagrindiniai elektros energijos vartotojai yra pastatų komplekso apšvietimo įranga, bendrųjų reikalų kištukiniai lizdai, komp. tinklo ir darbo vietų įrangos el. maitinimas, technologinė įranga, ŠVOK, VN ir kita įranga.

Įvadinėse spintose montuojamas "B" arba „B/C“ klasės viršįtampių saugikliai, įrenginių apsaugai nuo jungimo, bei indukuotų ir redukuotų atmosferinių viršįtampių. Papildoma apsauga nuo jungimo, bei indukuotų ir redukuotų atmosferinių viršįtampių įrengiama skirstomuosiuose skyduose.

Pastate numatytas automatinis ventiliacijos sistemų atjungimas (grupėse ir magistralėse, kurios maitina vent. sistemas, numatyti skirstomieji automatai su nepriklausomais atkabikliais, gaisro atveju atjungiantys ventiliacijos įrenginius), suveikus priešgaisrinės signalizacijos sistemai.

Planuose numatytos vietos elektros skydų montavimui, kuriose paskirstymo skydeliai numatyti montavimui ant sienų ne mažiau kaip IP40 išpildymo, atskirais atvejais drėgnuose patalpose arba lauke numatomi IP65 išpildymo skydeliai.

Elektros skydeliuose paliekamas 30% rezervas perspektyviniams papildomiems automatiniams jungikliams. Elektros skydų korpusas metalinis, grandinių apsaugos automatinės su šilumine ir trumpo jungimo apsauga visur, kur reikalauja normatyvai.

Jėgos grandinių skaičiavimai atlikti vadovaujantis reglamentuojančių aktų reikalavimais ir naudojantis įrangą gaminančių įmonių skaičiavimo programomis.

Projektuojamų kabelių skerspjūviai parinkti pagal apkrovimus, trumpo jungimo sroves ir atsižvelgiant į perspektyvą. Visi grupiniai vidaus tinklai atliekami variniais kabeliais su savaime gėstančia (nepalaikančia degimo) izoliacija (didžiausia leistina laidininko temperatūra: normalaus eksploataavimo metu +90°C, esant trumpajam sujungimui iki 5 sek. – 250°C. Žiur. technines specifikacijas).

Klojant laidus ir kabelius vamzdžiuose, uždaruose loviuose, lanksčiose metalinėse rankovėse ir uždaruose kanaluose, turi būti numatyta laidų ir kabelių pakeitimo galimybė. Jungiamosios ir šakojimosi dėžutės bei jungiamųjų ir šakojimosi sąvaržų izoliaciniai korpusai turi būti pagaminti iš nedegių medžiagų, apsaugos laipsnis ne mažiau IP44. Metaliniai elektros instaliacijos elementai turi būti įžeminti arba įnulinti ir apsaugoti nuo korozijos.

Elektrinių grandinių kirtikliai, automatiniai jungikliai, paskirstymo ir valdymo skydai (su komutaciniais ir valdymo aparatais) bei įvadai gali būti tikslinami, atsižvelgiant į tiekiamų įrengimų rodiklius bei reikalavimus, galutinius projektinius sprendimus ir paskaičiuotus įrengtus ir skaičiuojamus galingumus, perskaičiuotus trumpų jungimų srovių dydžius.

Prie vibruojančių ar rotacinių įrengimų privedimai atliekami lanksčiomis plieno rankovėmis su PVC išorės apvalkalu. Drėgnose patalpose naudojami drėgmei nepralaidūs lankstūs pajungimai. Įrengimų įžeminimui atsišakojimuose numatomi žalios ir geltonos spalvos izoliuoti įžeminimo laidai.

ETAPAS	Objektas:	Aiškinamasis raštas		Laida
PP	Administracinis pastatas Liepkalnio g. 130, 132 Vilniuje, Statybos projektas (Sklypų kadastro Nr.0101/0081:84; 0101/0081:82)	20/12/02-70AS		0
		LAPAS	LAPŪ	PSL. Nr.
		23	31	

Visi paskirstymo skydeliai, automatiniai jungikliai, šviestuvai, kabeliai, visos pagalbinės medžiagos turi būti sertifikuotos Lietuvos Respublikoje.

Magistraliniai tinklai

Magistraliniai tinklai objekte numatomi pakloti variniais kabeliais arba aliuminiais 1kV kabeliais. Numatomos 400V magistralinės varinių kabelių linijos su 5-ių gyslų kabeliai ir aliuminiais 4 gyslų kabeliais.

Magistraliniai kabeliai klojami metaliniuose kabeliniuose kanaluose, vamzdžiuose stovų vietose. Kabeliai iki pagrindinės el. skydinės ir jungiantys el. skydines numatomo pastatų komplekso teritorijoje žemėje vamzdžiuose.

Automobilių saugyklos patalpose elektros laidų ir kabelių klasė ne žemesnė kaip: Cca

Kai kabeliai kerta statybines konstrukcijas, angos turi būti užsandarinamos nedegiomis medžiagomis, pagal galiojančias normas.

Kabeliai turi būti su izoliacija ir apvalkalu. Kabeliai. Maitinimo sistemose turi būti naudojamas 5 gyslų kabelis su 3 fazinėm gyslom, viena neutrale ir viena apsauginio įžeminimo gysla grupiniuose tinkluose. Magistraliuose tinkluose gali būti naudojamas 4 gyslų kabelis, skydus įžeminant atskiru įžeminimo kontūru. Vienfazėse sistemose turi būti naudojamas 3 gyslų kabelis su viena fazine gysla, viena neutrale ir viena apsauginio įžeminimo gysla.

Kabelių spalvinis kodavimas turi būti pagal Lietuvos Respublikos nuostatus. Kabeliai, klojami gipso kartono sienose, turi būti su dviguba izoliacija.

Priešgaisrinių sistemų maitinimui turi būti naudojami nedegūs kabeliai. Šie kabeliai turi veikti nemažiau nei 60 min esant gaisrui. Kabeliai turi būti padengti behalogeniniu PVC. Kabelių gyslų laidininkas – varis. Vardinė įtampa- 300/500V vienfazėms grandinėms ir 0,6/1kV – trifazėms grandinėms. Vienfazių grandinių nedegūs kabeliai turi atitikti PN-EN 60228 kl.1, IEC 60228 cl.1 standartų reikalavimus, trifazių grandinių - VDE 0482-266-2-4/IEC 60332-3-24.

Kabelių darbinė įtampa: -50C - +550C. Leistina maksimali temperatūra: 700C.

Kai kabeliai kerta statybines konstrukcijas, angos turi būti užsandarinamos nedegiomis medžiagomis, pagal galiojančias normas.

Dirbtinis apšvietimas

Projekte numatytas bendras darbinis ir evakuacinis apšvietimai.

Visi apšvietimo prietaisai turi būti pateikti su įmontuota reaktyvinės galios kompensavimo įranga ir privalo užtikrinti ne prastesnį kaip $\cos\phi \geq 0,95$. Šio projekto elektrinio apšvietimo dalyje, remiantis reglamentuotomis higienos normomis yra paskaičiuotas šviestuvų poreikis ir numatytas jų

ETAPAS	Objektas:	Aiškinamasis raštas		Laida
PP	Administracinis pastatas Liepkalnio g. 130, 132 Vilniuje, Statybos projektas (Sklypų kadastro Nr.0101/0081:84; 0101/0081:82)	20/12/02-70AS	LAPAS	0
			LAPŪ	PSL. Nr.
			24	31

pajungimas į elektros tinklą. Dirbtiniam apšvietimui turi būti naudojami šviestuvai ir lempos, pagal gamintojo deklaraciją skirti konkrečių patalpų apšvietimui. Pastato apšvietimui numatomi šviestuvai su LED lempomis išimtiniais atvejais naudojami šviestuvai su liuminescencinėmis arba metalo halogeninėmis lempomis.

Pagal projektavimo užduotį šviestuvų kiekius ir išdėstymą pateikia projekto Architektai. Šviestuvų išdėstymas paruoštas remiantis pirmine užduotimi. Sprendiniai privalo būti tikslinami sekančioje projekto stadijoje.

Apšvietimo intensyvumas, šviestuvų tipai ir kiekiai priimti priklausomai nuo patalpų paskirties bei juose atliekamų darbų charakterio, architektūrinių ir konstrukcinių sprendimų, nuo patalpų sienų ir lubų atspindžio koeficientų bei šviestuvų charakteristikų. Šviestuvų skaičius, tipas, apšviestumas (lx) nurodyti elektrinio apšvietimo planuose.

Apšviestumo skaičiavimai atlikti naudojantis šviestuvus gaminančių įmonių skaičiavimo programomis. Naudojant skirtingų įmonių šviestuvus, jų kiekis gali kisti. Galutinis šviestuvų kiekis nustatomas darbo dokumentacijos rengimo metu, pagal Užsakovo patvirtintus šviestuvus.

Pastato elektrinis apšvietimas bus maitinamas iš naujai sumontuojamų apšvietimo skydelių AJS–xx. Iš šių skydų elektros energija paskirstoma visoms pastato apšvietimo grupėms.

Elektrinio apšvietimo grandinės numatytos su automatiniais jungikliais, turinčiais apsaugas nuo perkrovos ir trumpo jungimo srovių, atkirtos charakteristika C.

Teritorijos apšvietimas

Šioje projekto yra numatomas komplekso teritorijos ir pastatų prieigų bei fasadų apšvietimas. Šie sprendiniai sekančiame projekto etape privalo būti tikslinami, derinami ir papildomi pagal projekto kitų dalių sprendinius.

Pastato lauko apšvietimo šviestuvai maitinami iš lauko apšvietimo skydų (TAS-XX). Apšviestumas, šviestuvų kiekis, šviestuvų saugos klasė nurodomi brėžiniuose bei projekto prieduose. Tikslų šviestuvų pakabinimo aukštį ir montavimo vietas tikslinti sekančioje projekto stadijoje.

Šviesos šaltiniai bei šviestuvai projektuojami atsižvelgiant į apšviečiamos teritorijos aplinkos sąlygas. Teritorijoje numatomi šviestuvai su LED lempomis.

Teritorijos apšvietimas valdomas DALI sistemos pagalba. Pastato valdymo panelė numatyta Aa03 pat..

Projekte numatoma teritorijos apšvietimo min. norma 20lx.

Žaibosauginiai sprendiniai

ETAPAS	Objektas: Administracinis pastatas Liepkalnio g. 130, 132 Vilniuje, Statybos projektas (Sklypų kadastro Nr.0101/0081:84; 0101/0081:82)	Aiškinamasis raštas			Laida
PP		20/12/02-70AS	LAPAS	LAPŪ	0
				25	31

Projekto žaibosaugos dalyje numatyti darbai ir medžiagos turi užtikrinti, kad statiniai būtų apsaugoti nuo tiesioginio žaibo smūgio ir aukšto potencialo perdavimo požeminėmis ir antžeminėmis komunikacijomis.

Žaibosaugos tinklą sudaro aktyvių žaibolaidžių sistema ir įžeminimo kontūras.

Pagal STR 2.01.06:2009 "Statinių apsauga nuo žaibo. Išorinė statinių apsauga nuo žaibo" IV skyriaus 10 punktą ir LST EN 62305-2 nuostatas gaisrinės saugos dalyje įvertinus riziką, šis pastatų kompleksas priskiriamas III apsaugos nuo žaibo kategorijai.

Vertinant riziką buvo vertinta esama situacija. Pasikeitus situacijai būtina tikslinti žaibosaugos sprendinius. Atsižvelgiant į LST EN 62305-2 nuostatas ir rizikos įvertinimą, be išorinės žaibosaugos šiame pastatų komplekse būtina atlikti visas rizikos įvertinime paminėtas pastato apsaugos nuo žaibo priemones.

Pastatų komplekso išorinei apsaugai nuo žaibo numatyta aktyvioji žaibosauga.

Aktyvaus žaibolaidžio įrengimo vieta. Saugoma zona apibrėžta parabole, kurios vertikali ašis sutampa aktyvaus žaibolaidžio vertikaliąja ašimi. Saugomos zonos spindulys kinta priklausomai nuo aukščio h_x (žr. 1 pav.).

Saugomos zonos spindulys:

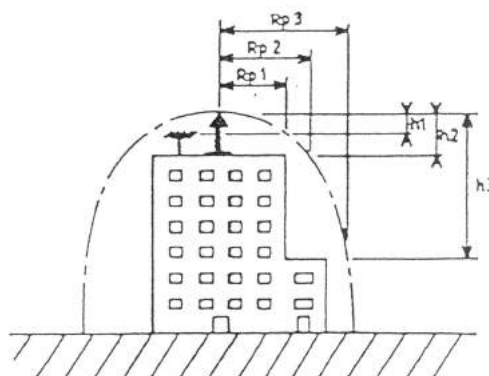

h_x – aukštis nuo aukščiausio žaibolaidžio taško iki saugomo elemento viršaus.

R_{Px} – aktyvaus žaibolaidžio saugomos zonos spindulys atitinkamame aukštyje.

Pagal aktyviojo žaibolaidžio zonos skaičiavimus šio pastato apsaugai nuo žaibo galima naudoti vieną aktyvinį „PETEX-L“ (arba adekvačių parametru) žaibolaidį (suveikimo laikas $\Delta T \geq 60\mu s$), kuris montuojamas ant pastato su 5,7 m aukščio nerūdijančio arba karšto cinkavimo plieno stiebu, pagal vietas nurodytą brėžinyje.

Žaibolaidžio stiebo tvirtinimo sprendinius tikslinti montažo metu, juos užfiksuojant išpildomojoje dokumentacijoje. Žaibolaidžiai aliuminiais $\varnothing 8\text{mm}$ vielos laidininkais sujungiami su įžemintuvu. Žmonių apsaugai nuo prisilietimo įtampas, montuojami CUI izoliuojantys nuvedikliai.

ETAPAS	Objektas:	Aiškinamasis raštas		Laida
PP	Administracinis pastatas Liepkalnio g. 130, 132 Vilniuje, Statybos projektas (Sklypų kadastro Nr.0101/0081:84; 0101/0081:82)	20/12/02-70AS	LAPAS	0
			LAPŪ	PSL. Nr.
			26	31

Žaibolaidžiai, žaibą priimantis tinklas su žeminimo laidininkais ir šie laidininkai su išorinio žemintuvo variuota plienine juosta sujungiami varžtiniais sujungimais arba suvirinant. Sujungimų kontaktinė varža turi būti ne didesnė kaip 0,050mmų .

Aktyviosios apsaugos nuo žaibo spindulys Rp priklausomai nuo aktyviojo žaibolaidžio „PETEX-L“ iškėlimo aukščio – h virš saugomos srities (įskaitant antenas, stogus, rezervuarus ir pan.). Rp šiam pastatui randamas pagal gamintojo lentelę III kat. (patikimumas 0,91%):

III apsaugos nuo žaibo kategorija:

h [m]	2	4	5	6	8	10	20	30
PETEX-L, Rp [m]	39	78	97	97	98	99	102	104

Visi išsikišantys metaliniai elementai, kopėčios, ventiliacijos kaminėliai, stovai turi būti prijungti prie srovės nuvediklių. Nuvedikliai ir kiti pastato žaibosaugos sistemos elementai įrengti griežtai laikantis LST EN 62305-3 ir kitų galiojančių normų reikalavimų.

6.14 GAISRINĖ SIGNALIZACIJA

Pastate projektuojama A tipo gaisro aptikimo ir signalizavimo sistema. A tipo sistema – adresinė GASS sistema, kuri tenkina LST EN 54 reikalavimus.

Gaisrinės signalizacijos sprendiniai apima visas objekto patalpas, kurios turi būti saugomos Gaisrinės signalizacijos, pagal gaisrinės signalizacijos projektavimo ir įrengimo taisykles.

Gaisrinei signalizacijai numatomos 9 centralės, kurios apjungiamos į vieną tinklą tokiu būdu visame objekte sistemos veiks kaip viena sistema. Centralės montuojamos brėžiniuose nurodytose vietose.

Centralės kontroliuos gaisrinės signalizacijos kilpų įrenginius. Projekte numatoma ne mažesnė nei 10% adresų atsarga.

Centralės turi būti maitinamos iš elektros tinklo ~230V 50Hz. Kontroliniai įrenginiai savyje turi žeminančius transformatorius ir įtampos išlyginimo traktus, akumuliatorinių baterijų automatinio pakrovimo schemą ir gnybtus akumuliatorinių baterijų prijungimui. Dingus įtampai elektros tinkle priešgaisrinė signalizacijos kontrolinis įrenginys automatiškai persijungs į darbą rezervinio maitinimo būsenoje. Gaisrinės signalizacijos centralės maitinimo magistralės numatytos projekto elektrotechnikos dalyje (suderinta su E dalimi).

Atsižvelgiant į patalpų kategorijas ir paskirtis gaisrinei signalizacijai komercinėje numatoma naudoti adresinius dūmų ir šilumos detektorius.

Prie pagrindinių išėjimų, evakuacijos keliuose ir prie laiptinių numatoma montuoti gaisro pavojaus mygtukus.

ETAPAS	Objektas: Administracinis pastatas Liepkalnio g. 130, 132 Vilniuje, Statybos projektas (Sklypų kadastro Nr.0101/0081:84; 0101/0081:82)	Aiškinamasis raštas		Laida
PP		20/12/02-70AS	LAPAS	LAPŲ
			27	31

Visi detektoriai bei įranga turi būti įrengiama pagal galiojančius reikalavimus.

Patalpose, kuriose numatytos pakabinamos lubos, detektoriai turi būti montuojami dviem lygiais – virš pakabinamų lubų ir po pakabinamomis lubomis. Iš detektorių, esančių virš pakabinamų lubų ar viršlubinėje erdvėje būtina išvesti šviesos indikatorius detektoriaus būsenai stebėti. Priklausomai nuo pakabinamų lubų tipo (jei jos nenukeliamos) būtina įrengti liukus priėjimui prie viršlubinėje erdvėje esančių gaisrinės signalizacijos detektorių (derinti darbų metu su statybos darbų rangovu). Virš pakabinamų lubų detektoriai neįrengiami ten, kur atstumas tarp pakabinamų lubų ir perdangos neviršija 0,4m.

Visi detektoriai, rankiniai gaisro pavojaus mygtukai, ir kt. įrenginiai turi atitikti LST EN 54 standarto reikalavimus. Visa įranga turi turėti sertifikatus bei būti tinkama naudoti pagal būsimas patalpų klimatinės sąlygas.

Garsiniam informavimui (įspėjimui) apie gaisrą patalpose numatoma įrengti vidines sirenas, o prie pastatų fasadų - lauko sirenas su blykste. Sirenos pastate turi būti išdėstytos taip, kad pavojaus signalas būtų gerai girdimas visose pastato vietose, kur to reikalauja normatyvai ir projektavimo taisyklės.

Neįgaliųjų WC patalpose įrengiamos blykstės, kurios žybsės suveikus gaisrinės signalizacijos sistemai.

6.15 APSAUGINĖ SIGNALIZACIJA

Apsauginės signalizacijos ir įeigos kontrolės sistema projektuojama komplekso komercinėse zonose, parkinge ir techninėse komercinės zonos patalpose. Numatoma daugiazonė integruota apsauginės signalizacijos ir įeigos kontrolės sistema.

Apsauginės signalizacijos įrangą sudaro: apsauginės signalizacijos centralė, išplėtimo moduliai, infraraudonųjų spindulių judesio jutikliai, stiklo dūžio detektoriai, magnetiniai kontaktiniai jutikliai, garso sirenos ir valdymo klaviatūros.

Apsauginės signalizacijos centralė projektuojama pagrindinėje serverinėje.

Centralę kompiuterinio tinklo pagalba numatoma sujungti su apsaugos patalpoje numatomu kompiuteriu, kuriame įdiegta monitoringo programinė įranga. Kompiuterio grafinio atvaizdavimo programinėje įrangoje numatoma atvaizduoti visus objekto signalizacijos detektorius, jų būsenos indikacijas, formuoti aliarmo, gedimų, zonų įjungimo-išjungimo signalus.

Per centrinio kompiuterio programinę įrangą numatomas visų apsaugos signalizacijos sistemų funkcijų valdymas. Sistema numatyta su bendra apsaugos signalizacijos ir įeigos kontrolės sistemos duomenų baze.

Sistema sujungiama su pastato BMS sistema. Tam tikslui prie centralės numatomas 8 išėjimų modulis, kurio išėjimų būsenos bus atvaizduojamos pastato BMS sistemoje. Iš kiekvienos

ETAPAS	Objektas:	Aiškinamasis raštas			Laida
PP	Administracinis pastatas Liepkalnio g. 130, 132 Vilniuje, Statybos projektas (Sklypų kadastro Nr.0101/0081:84; 0101/0081:82)	20/12/02-70AS	LAPAS	LAPŲ	0
			28	31	PSL. Nr.

centralės numatoma išduoti 8 signalus į automatikos skyduose numatytus valdiklius. Valdikliai sąsajai su BMS numatyti projekto PVA dalyje.

Apsauginė signalizacija išpildoma taip, kad patalpų įėjimai būtų blokuojami magnetiniais kontaktiniais jutikliais. Papildomai pastato patalpų turiai apsaugomi infraraudonųjų spindulių judesio jutiklių pagalba. Pastate projektuojami ir stiklo dūžio jutikliai (integruoti į judesio jutiklius).

Sistemos valdymui, signalizacijos įjungimui/išjungimui numatomos klaviatūros, montuojamos projekte numatytose patalpose.

Apsauginės signalizacijos magistralinis tinklas instaliuojamas vyty 4x2x0,5 poros kabeliais. Jutikliai prie centralės ir išplėtimo modulių bus jungiami naudojant signalizacinius ekranuotus kabelius.

Apsauginės signalizacijos kabeliai tiesiami paslėptu būdu, kur yra galimybė panaudojami ER dalyje numatyti kanalai ir vamzdžiai. Techninės patalpose ir parkinge kabeliai klojami atvirai, apsauginiuose vamzdžiuose.

Tarpus tarp kabelių ir vamzdžių perėjose per sienas ir perdangas reikia per visą konstrukcijos storį užsandarinti nedegia ir lengvai pašalinama medžiaga. Atsparumas ugniai užsandarintose vietose turi būti ne mažesnis nei sienos ar perdangos.

Apsauginės signalizacijos sistemos maitinimo tinklas instaliuojamas jėgos 3x1,5mm kabeliu.

Sistema maitinama iš 230V elektros tinklo, o dingus įtampai tinkle - iš akumuliatorių.

Signalizacijos prietaisų aparatūros montavimas, laidų išvedžiojimas turi būti atliekamas vadovaujantis pagal elektrotechninius EJBТ ir prietaisų techninės dokumentacijos nurodymais.

Įėjimo kontrolės sistema numatoma siekiant atskirti klientų, personalo, techninio personalo srautus, identifikuoti asmenis patenkančius į patalpas, o taip pat apriboti pašalinių asmenų patekimą į padidinto saugumo zonas.

Įėjimo kontrolės sistemos pagrindą sudaro durų kontrolieriai. Prie kiekvieno durų kontrolierio prijungiami skaitytuvai. Durų atidarymui naudojamos plastikinio tipo kortelės. Plastikinių programuojamų kortelių dėka vartotojas identifikuojamas sistemoje. Prie kontroliuojamų durų montuojamas kortelių skaitytuvas. Priartinus kortele prie skaitytuvo, kodas atpažįstamas ir nuskaitomas. Taip sistema užfiksuoja atvykusį ar išvykstantį asmenį ir visus duomenis spec. programos dėka perduodami į kompiuterį ir tikrina, ar vartotojui suteikta pageidaujama praėjimo teisė.

Durų užraktai (el.sklendės, pritraukėjai, el.magnetai) numatomi šioje projekto dalyje. Rekomenduojama, kad durų užraktus montuotų durų gamintojai/montuotojai, o įmonė montuojanti įėjimo kontrolės sistemą tik prijungtų duryse sumontuotus užraktų mechanizmus. Durų užraktai turi būti maitinami 12 voltų įtampa.

Durų atidarymo mygtukai numatomi išėjimo kryptinimi.

ETAPAS	Objektas:	Aiškinamasis raštas		Laida
PP	Administracinis pastatas Liepkalnio g. 130, 132 Vilniuje, Statybos projektas (Sklypų kadastro Nr.0101/0081:84; 0101/0081:82)	20/12/02-70AS	LAPAS	0
			LAPŪ	PSL. Nr.
			29	31

Visas įėjigos kontrolės sistemos valdomas duris numatoma atblokuoti nuo gaisro pavojaus signalo. Durų spynos turi būti parinktos tokios, kad dingus maitinimui atsirakintų. Gaisro signalas priimamas iš gaisrinės signalizacijos sistemos į praėjimo kontrolės kontrolierius.

Sistema turi būti programuojama apsaugos sistemos kompiuteryje su bendra programine įranga ir vartotojų duomenų baze.

Kabeliai tiesiami paslėptu būdu, kur yra galimybė panaudojami ER dalyje numatyti kanalai ir vamzdžiai. Techninės patalpose ir parkinge kabeliai klojami atvirai, apsauginiuose vamzdžiuose.

Tarpus tarp kabelių ir vamzdžių perėjose per sienas ir perdangas reikia per visą konstrukcijos storį užsandarinti nedegia ir lengvai pašalinama medžiaga. Atsparumas ugniai užsandarintose vietose turi būti ne mažesnis nei sienos ar perdangos.

Vaizdo stebėjimo sistema

Vaizdo stebėjimo sistemos pagrindinis įrenginys tinklinė talpykla, talpinanti vaizdo kamerų siunčiamus vaizdus. Numatomas vienas įrašymo įrenginys. Vaizdo kameros montuojamos brėžiniuose nurodytose vietose, tikslios vietos papildomai tikslinamos darbo projekto metu.

Vaizdo kamerų stebimas vaizdas, įrašai ir sistemų valdymas numatomas apsaugos patalpoje. Apsaugos patalpoje numatomas kompiuteris, kuris kompiuterinio tinklo pagalba sujungiamas su įrašymo įrenginiu.

Sistemoje numatomas serveris (įrašymo įrenginys) montuojamas ER dalyje numatytoje komutacinėje spintoje. ER dalyje, spintose taip pat numatytos komutacinės panelės ir komutatoriai, prie kurių bus prijungiamos visos kameros ir įrašymo įrenginys.

Visos vaizdo stebėjimo kameros maitinamos pagal POE standartą, kabeliai jų prijungimui prie tinklo ir paskirstymo įranga numatoma projekto ER dalyje.

Neįgalųjų WC sistema

Visuose neįgaliesiems skirtuose WC numatomos pavojaus sistemos, kuriomis pasinaudoję neįgalūs asmenys galės išsikviesti pagalbą. Kiekvienam WC projektuojama atskira pavojaus signalizacijos sistema. Visų patalpų pavojaus iškvietimo sistemos prijungiamos prie apsauginės signalizacijos sistemos zoninių jėgimų. Atsakingi asmenys apie pavojų informuojami per GSM tinklą, taip pat pavojaus signalai siunčiami ir į apsaugos poste numatomą kompiuterinio monitoringo sistemą.

6.16 ELEKTRONINIAI RYŠIAI

Elektroninių ryšių įvadas projektuojamas atskiroje projekto dalyje.

ETAPAS	Objektas:	Aiškinamasis raštas		Laida
PP	Administracinis pastatas Liepkalnio g. 130, 132 Vilniuje, Statybos projektas (Sklypų kadastro Nr.0101/0081:84; 0101/0081:82)	20/12/02-70AS	LAPAS	0
			LAPŪ	PSL. Nr.
			30	31

Ryšių įvado patalpa projektuojama pagrindinėje objekto serverinėje, kurioje numatoma pagrindinė paskirstymo spinta. Nuo ryšių įvado patalpos iki kiekvieno pastato korpuso stovų numatomi komunikaciniai kanalai su ne mažesniu kaip 30% rezerviniu talpumu, kuriais optiniai kabeliai nuo pagrindinės spintos galės pasiekti aukštuose projektuojamas serverines.

Šie komunikaciniai kanalai bus naudojami ir įvairių pastato technologinių sistemų (pvz. video stebėjimo, apsaugos, technologinio pastatų valdymo tinklo ir pan. sistemų) tarpusavio apjungimui.

Serverinėse projektuojama pagrindinė magistralinio tinklo paskirstymo spinta FTTH, kurioje optiniai duomenų perdavimo kabeliai paskirstomi į komutacines spintas.

6.17 PROCESŲ VALDYMAS IR AUTOMATIKA

PVA sistemos suprojektuotos pagal gaisrinės saugos bei inžinerinių dalių projektuotojų užduotis ir gaisrinės saugos taisyklių bei kitų norminių aktų reikalavimus.

PVA dalyje automatizuotos šios sistemos:

Katilinės;

Šildymo, vėdinimo ir oro kondicionavimo sistemos;

Gaisro gesinimo sistemos: dūmų šalinimas; viršslėgio sistemos; JET sistema parkinge; Automatinė gaisro gesinimo sistema;

Skaitiklių nuskaitymo sistema.

Pastato valdymo sistemą (BMS), kuri turės galimybę gauti informaciją iš pagrindinių sistemų elementų apie jų darbą bei valdyti juos, sujungus valdymo elementus į bendrą kompiuterizuotą valdymo ir kontrolės įrenginių technologinį tinklą. Į pastato valdymo sistemą BMS sujungti visas šildymo – vėdinimo – vėsinimo, elektros energijos apskaitos bei kitas sistemas pagal inžinerinių ir technologinės dalies projektuotojų užduotis. Projekte numatyti minėtų įrenginių valdymą distanciniu būdu. Pateikti BMS sistemos funkcinę schemą, projekte numatyti reikiamą įrangą.

ETAPAS	Objektas:	Aiškinamasis raštas		Laida
PP	Administracinis pastatas Liepkalnio g. 130, 132 Vilniuje, Statybos projektas (Sklypų kadastro Nr.0101/0081:84; 0101/0081:82)	20/12/02-70AS	LAPAS	0
			LAPŪ	PSL. Nr.
			31	31



**VILNIAUS MIESTO SAVIVALDYBĖS
TARYBA**

**SPRENDIMAS
DĖL PRITARIMO VILNIAUS MIESTO BENDROJO PLANO SPRENDINIŲ
TIKSLINIMUI IR 344 HA TERITORIJOS KUPRIONIŠKĖSE PIRMOJO
IGYVENDINIMO ETAPO 50 HA TERITORIJOS PRIE LIEPKALNIO G. DETALIOJO
PLANO TVIRTINIMO“**

2003 m. gruodžio 17 d. Nr.01A-41-195
Vilnius

Vadovaudamasi Lietuvos Respublikos teritorijų planavimo įstatymu (Žin., 1995, Nr. 107-2391; 1997, Nr. 65-1548, Nr. 96-2427; 2000, Nr. 42-1195, Nr. 58-1708, Nr. 92-2881; 2001, Nr. 39-1358), Vilniaus miesto savivaldybės taryba n u s p r e n d ž i a:

1. Pritarti Vilniaus miesto bendrojo plano sprendinių, susijusių su 344 ha teritorijos Kuprioniškėse pirmojo etapo įgyvendinimo apie 50 ha teritorijos, pažymėtos punktyrinėmis linijomis ir raidėmis A, B, C, D, E, F, G, H, I, Y, J, K, L, M, N, prie Liepkalnio g. pramonės rajono ir gatvių tinklo Vilniaus mieste iki 1996 metų detaliojo plano, tikslinimui.

2. Patvirtinti teritorijos, nurodytos 1 punkte, detalųjį planą ir jo sprendinius (pagal pridedamą brėžinį) ir reglamentų lentelę (pridedama).

3. Įpareigoti Miesto plėtros departamentą patikslinti Vilniaus miesto bendrojo plano sprendinius, nurodytus 1 punkte.

4. Nustatyti, kad planavimo organizatorius patvirtintą detalųjį planą nustatyta tvarka turi įregistruoti Miesto plėtros departamento Vilniaus miesto teritorijų planavimo dokumentų registre.



Artūras Zuokas

KITOS PASKIRTIES ŽEMES NAUDOJIMO BŪDAS IR POBŪDIS

NAUDOJIMO BŪDAS IR POBŪDIS	REKALAVIMŲ KODAS	PLANINIS ŽEMĖS PLOČYS	PROJEKTOVAMAS PLOČYS	REKALAVIMŲ PAVYKAVIMAS
1. DORINIS UŽSTATYMO APYVAIZAVIMO TERITORIA	O1	7,85	10,52	REKALAVIMAS: ŽEMĖS NAUDOJIMAS APYVAIZAVIMO TERITORIAJE, KURIOJE NAUJAS UŽSTATYMAS NEATLEIDŽIAUSIAI TINKAMAS ŽEMĖS NAUDOJIMUI.
2. PRAMONINIS TERITORIAJOS NAUDOJIMAS	P1	16,323	30,32	REKALAVIMAS: ŽEMĖS NAUDOJIMAS PRAMONINIS TERITORIAJE, KURIOJE NAUJAS UŽSTATYMAS TINKAMAS ŽEMĖS NAUDOJIMUI.
3. KOMERCINIS PASKIRTIES ŽEMĖS NAUDOJIMAS	K1	8,008	15,85	REKALAVIMAS: ŽEMĖS NAUDOJIMAS KOMERCINIS TERITORIAJE, KURIOJE NAUJAS UŽSTATYMAS TINKAMAS ŽEMĖS NAUDOJIMUI.
4. INFRASTRUKTŪROS TERITORIAJOS NAUDOJIMAS	I1	11,62	22,99	REKALAVIMAS: ŽEMĖS NAUDOJIMAS INFRASTRUKTŪROS TERITORIAJE, KURIOJE NAUJAS UŽSTATYMAS TINKAMAS ŽEMĖS NAUDOJIMUI.
5. STATINIŲ NAUDOJIMAS	S1	4,017	7,95	REKALAVIMAS: ŽEMĖS NAUDOJIMAS STATINIŲ TERITORIAJE, KURIOJE NAUJAS UŽSTATYMAS TINKAMAS ŽEMĖS NAUDOJIMUI.
6. BENDRO NAUDOJIMO ŽELDYMŲ NAUDOJIMAS	B1	0,69	1,26	REKALAVIMAS: ŽEMĖS NAUDOJIMAS BENDRO NAUDOJIMO ŽELDYMŲ TERITORIAJE, KURIOJE NAUJAS UŽSTATYMAS TINKAMAS ŽEMĖS NAUDOJIMUI.

REKALAVIMŲ PAVYKAVIMAS: 1:50,57 100

REKALAVIMŲ PAVYKAVIMAS: 1:50,57 100

REKALAVIMŲ PAVYKAVIMAS: 1:50,57 100

REKALAVIMŲ PAVYKAVIMAS: 1:50,57 100

REKALAVIMŲ PAVYKAVIMAS: 1:50,57 100

REKALAVIMŲ PAVYKAVIMAS: 1:50,57 100

REKALAVIMŲ PAVYKAVIMAS: 1:50,57 100

REKALAVIMŲ PAVYKAVIMAS: 1:50,57 100

REKALAVIMŲ PAVYKAVIMAS: 1:50,57 100

REKALAVIMŲ PAVYKAVIMAS: 1:50,57 100

REKALAVIMŲ PAVYKAVIMAS: 1:50,57 100

REKALAVIMŲ PAVYKAVIMAS: 1:50,57 100

REKALAVIMŲ PAVYKAVIMAS: 1:50,57 100

REKALAVIMŲ PAVYKAVIMAS: 1:50,57 100

REKALAVIMŲ PAVYKAVIMAS: 1:50,57 100

REKALAVIMŲ PAVYKAVIMAS: 1:50,57 100

REKALAVIMŲ PAVYKAVIMAS: 1:50,57 100

REKALAVIMŲ PAVYKAVIMAS: 1:50,57 100

REKALAVIMŲ PAVYKAVIMAS: 1:50,57 100

REKALAVIMŲ PAVYKAVIMAS: 1:50,57 100

REKALAVIMŲ PAVYKAVIMAS: 1:50,57 100

REKALAVIMŲ PAVYKAVIMAS: 1:50,57 100

REKALAVIMŲ PAVYKAVIMAS: 1:50,57 100

REKALAVIMŲ PAVYKAVIMAS: 1:50,57 100

REKALAVIMŲ PAVYKAVIMAS: 1:50,57 100

REKALAVIMŲ PAVYKAVIMAS: 1:50,57 100

REKALAVIMŲ PAVYKAVIMAS: 1:50,57 100

REKALAVIMŲ PAVYKAVIMAS: 1:50,57 100

REKALAVIMŲ PAVYKAVIMAS: 1:50,57 100

REKALAVIMŲ PAVYKAVIMAS: 1:50,57 100

REKALAVIMŲ PAVYKAVIMAS: 1:50,57 100

REKALAVIMŲ PAVYKAVIMAS: 1:50,57 100

REKALAVIMŲ PAVYKAVIMAS: 1:50,57 100

REKALAVIMŲ PAVYKAVIMAS: 1:50,57 100

REKALAVIMŲ PAVYKAVIMAS: 1:50,57 100

REKALAVIMŲ PAVYKAVIMAS: 1:50,57 100

REKALAVIMŲ PAVYKAVIMAS: 1:50,57 100

REKALAVIMŲ PAVYKAVIMAS: 1:50,57 100

REKALAVIMŲ PAVYKAVIMAS: 1:50,57 100

REKALAVIMŲ PAVYKAVIMAS: 1:50,57 100

REKALAVIMŲ PAVYKAVIMAS: 1:50,57 100

REKALAVIMŲ PAVYKAVIMAS: 1:50,57 100

REKALAVIMŲ PAVYKAVIMAS: 1:50,57 100

REKALAVIMŲ PAVYKAVIMAS: 1:50,57 100

REKALAVIMŲ PAVYKAVIMAS: 1:50,57 100

REKALAVIMŲ PAVYKAVIMAS: 1:50,57 100

REKALAVIMŲ PAVYKAVIMAS: 1:50,57 100

REKALAVIMŲ PAVYKAVIMAS: 1:50,57 100

REKALAVIMŲ PAVYKAVIMAS: 1:50,57 100

REKALAVIMŲ PAVYKAVIMAS: 1:50,57 100

REKALAVIMŲ PAVYKAVIMAS: 1:50,57 100

REKALAVIMŲ PAVYKAVIMAS: 1:50,57 100

REKALAVIMŲ PAVYKAVIMAS: 1:50,57 100

REKALAVIMŲ PAVYKAVIMAS: 1:50,57 100

REKALAVIMŲ PAVYKAVIMAS: 1:50,57 100

REKALAVIMŲ PAVYKAVIMAS: 1:50,57 100

REKALAVIMŲ PAVYKAVIMAS: 1:50,57 100

REKALAVIMŲ PAVYKAVIMAS: 1:50,57 100

REKALAVIMŲ PAVYKAVIMAS: 1:50,57 100

REKALAVIMŲ PAVYKAVIMAS: 1:50,57 100

REKALAVIMŲ PAVYKAVIMAS: 1:50,57 100

REKALAVIMŲ PAVYKAVIMAS: 1:50,57 100

REKALAVIMŲ PAVYKAVIMAS: 1:50,57 100

REKALAVIMŲ PAVYKAVIMAS: 1:50,57 100

REKALAVIMŲ PAVYKAVIMAS: 1:50,57 100

REKALAVIMŲ PAVYKAVIMAS: 1:50,57 100

REKALAVIMŲ PAVYKAVIMAS: 1:50,57 100

REKALAVIMŲ PAVYKAVIMAS: 1:50,57 100

REKALAVIMŲ PAVYKAVIMAS: 1:50,57 100

REKALAVIMŲ PAVYKAVIMAS: 1:50,57 100

REKALAVIMŲ PAVYKAVIMAS: 1:50,57 100

REKALAVIMŲ PAVYKAVIMAS: 1:50,57 100

REKALAVIMŲ PAVYKAVIMAS: 1:50,57 100

REKALAVIMŲ PAVYKAVIMAS: 1:50,57 100

REKALAVIMŲ PAVYKAVIMAS: 1:50,57 100

REKALAVIMŲ PAVYKAVIMAS: 1:50,57 100

REKALAVIMŲ PAVYKAVIMAS: 1:50,57 100

REKALAVIMŲ PAVYKAVIMAS: 1:50,57 100

REKALAVIMŲ PAVYKAVIMAS: 1:50,57 100

REKALAVIMŲ PAVYKAVIMAS: 1:50,57 100

REKALAVIMŲ PAVYKAVIMAS: 1:50,57 100

REKALAVIMŲ PAVYKAVIMAS: 1:50,57 100

REKALAVIMŲ PAVYKAVIMAS: 1:50,57 100

REKALAVIMŲ PAVYKAVIMAS: 1:50,57 100

REKALAVIMŲ PAVYKAVIMAS: 1:50,57 100



SKLYPO NR.	SKLYPO PLOČYS (M ²)	PASKIRTIES ŽEMĖS NAUDOJIMO BŪDAS IR POBŪDIS	PASKIRTIES ŽEMĖS NAUDOJIMO BŪDAS IR POBŪDIS		REKALAVIMŲ PAVYKAVIMAS
			PLANINIS ŽEMĖS PLOČYS	PROJEKTOVAMAS PLOČYS	
1	7,85	DORINIS UŽSTATYMO APYVAIZAVIMO TERITORIA	10,52	REKALAVIMAS: ŽEMĖS NAUDOJIMAS APYVAIZAVIMO TERITORIAJE, KURIOJE NAUJAS UŽSTATYMAS NEATLEIDŽIAUSIAI TINKAMAS ŽEMĖS NAUDOJIMUI.	
2	16,323	PRAMONINIS TERITORIAJOS NAUDOJIMAS	30,32	REKALAVIMAS: ŽEMĖS NAUDOJIMAS PRAMONINIS TERITORIAJE, KURIOJE NAUJAS UŽSTATYMAS TINKAMAS ŽEMĖS NAUDOJIMUI.	
3	8,008	KOMERCINIS PASKIRTIES ŽEMĖS NAUDOJIMAS	15,85	REKALAVIMAS: ŽEMĖS NAUDOJIMAS KOMERCINIS TERITORIAJE, KURIOJE NAUJAS UŽSTATYMAS TINKAMAS ŽEMĖS NAUDOJIMUI.	
4	11,62	INFRASTRUKTŪROS TERITORIAJOS NAUDOJIMAS	22,99	REKALAVIMAS: ŽEMĖS NAUDOJIMAS INFRASTRUKTŪROS TERITORIAJE, KURIOJE NAUJAS UŽSTATYMAS TINKAMAS ŽEMĖS NAUDOJIMUI.	
5	4,017	STATINIŲ NAUDOJIMAS	7,95	REKALAVIMAS: ŽEMĖS NAUDOJIMAS STATINIŲ TERITORIAJE, KURIOJE NAUJAS UŽSTATYMAS TINKAMAS ŽEMĖS NAUDOJIMUI.	
6	0,69	BENDRO NAUDOJIMO ŽELDYMŲ NAUDOJIMAS	1,26	REKALAVIMAS: ŽEMĖS NAUDOJIMAS BENDRO NAUDOJIMO ŽELDYMŲ TERITORIAJE, KURIOJE NAUJAS UŽSTATYMAS TINKAMAS ŽEMĖS NAUDOJIMUI.	

REKALAVIMŲ PAVYKAVIMAS: 1:50,57 100

REKALAVIMŲ PAVYKAVIMAS: 1:50,57 100

REKALAVIMŲ PAVYKAVIMAS: 1:50,57 100

REKALAVIMŲ PAVYKAVIMAS: 1:50,57 100

REKALAVIMŲ PAVYKAVIMAS: 1:50,57 100

REKALAVIMŲ PAVYKAVIMAS: 1:50,57 100

REKALAVIMŲ PAVYKAVIMAS: 1:50,57 100

REKALAVIMŲ PAVYKAVIMAS: 1:50,57 100

REKALAVIMŲ PAVYKAVIMAS: 1:50,57 100

REKALAVIMŲ PAVYKAVIMAS: 1:50,57 100

REKALAVIMŲ PAVYKAVIMAS: 1:50,57 100

REKALAVIMŲ PAVYKAVIMAS: 1:50,57 100

REKALAVIMŲ PAVYKAVIMAS: 1:50,57 100

REKALAVIMŲ PAVYKAVIMAS: 1:50,57 100

REKALAVIMŲ PAVYKAVIMAS: 1:50,57 100

REKALAVIMŲ PAVYKAVIMAS: 1:50,57 100

REKALAVIMŲ PAVYKAVIMAS: 1:50,57 100

REKALAVIMŲ PAVYKAVIMAS: 1:50,57 100

REKALAVIMŲ PAVYKAVIMAS: 1:50,57 100

REKALAVIMŲ PAVYKAVIMAS: 1:50,57 100

REKALAVIMŲ PAVYKAVIMAS: 1:50,57 100

REKALAVIMŲ PAVYKAVIMAS: 1:50,57 100

REKALAVIMŲ PAVYKAVIMAS: 1:50,57 100

REKALAVIMŲ PAVYKAVIMAS: 1:50,57 100

REKALAVIMŲ PAVYKAVIMAS: 1:50,57 100

REKALAVIMŲ PAVYKAVIMAS: 1:50,57 100

REKALAVIMŲ PAVYKAVIMAS: 1:50,57 100

REKALAVIMŲ PAVYKAVIMAS: 1:50,57 100

REKALAVIMŲ PAVYKAVIMAS: 1:50,57 100

REKALAVIMŲ PAVYKAVIMAS: 1:50,57 100

REKALAVIMŲ PAVYKAVIMAS: 1:50,57 100

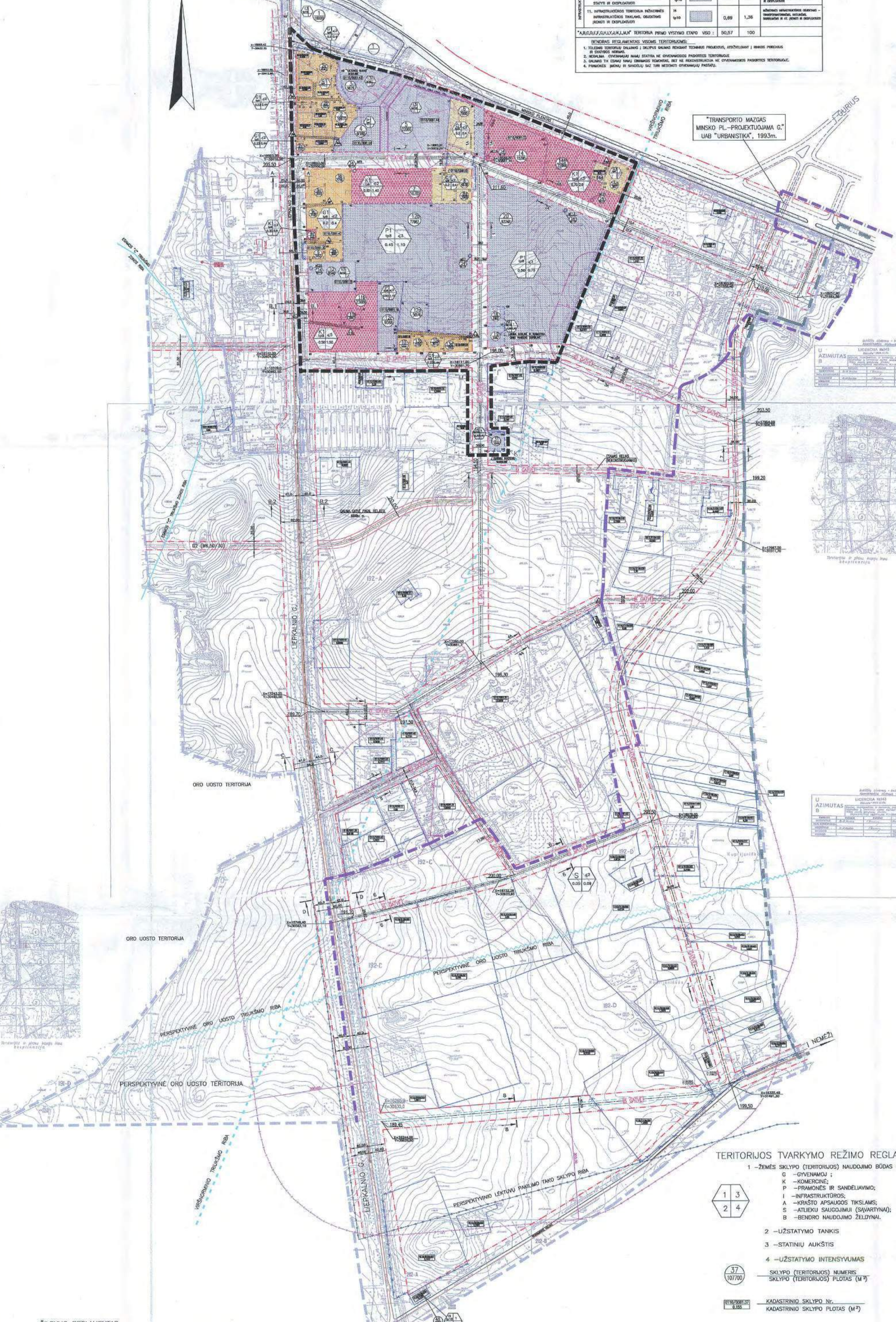

ŠILDYMO REGLAMENTAS
PLANUOJAMO RAJONO IMONIŲ ŠILDYMO REGLAMENTAS-CENTRALIZUOTA PAGAMINTA ŠILUMA.
VILNAUS SAVIVALDYBĖS VALDYBOS SPRENDIMAS NR.2063/V, 2001m. SPALIO 18d.

TERITORIJOS TVARKYMO REŽIMO REGLAMENTAI

- 1 - ŽEMĖS SKLYPO (TERITORIJOS) NAUDOJIMO BŪDAS IR POBŪDIS:
 - G - gyvenamasis;
 - K - komercinis;
 - P - pramonės ir sandėliavimo;
 - I - infrastruktūros;
 - A - krašto apsaugos tikslams;
 - S - atliekų saugojimui (savartynai);
 - B - bendro naudojimo želdymai.
- 2 - UŽSTATYMO TANKIS
- 3 - STATINIŲ AUKŠTIS
- 4 - UŽSTATYMO INTENSIVYMAS

SKLYPO (TERITORIJOS) NUMERIS
SKLYPO (TERITORIJOS) PLOČYS (M²)

KADASTRINIO SKLYPO Nr.
KADASTRINIO SKLYPO PLOČYS (M²)

KITI ŽENKLAI

PRIMOJO VYSTYMO ETAPU DETALIOJO PLANO GAUJIMO RIBA ("A,B,C,D,E,F,G,H,I,J,K,L,M,N") TERITORIJOS PLOČIAS ~50ha

DETALIOJO PLANO TERITORIJOS APIE 344ha RIBA

ESAMA VILNAUS Miesto RIBA

VILNAUS Miesto RIBA KI 1996m.

GATVĖS RAUDONČIŲ LINIJA

ESAMŲ SKLYPŲ RIBOS

NAKINAMŲ SKLYPŲ RIBOS

PROJEKTUOJAMŲ SKLYPŲ RIBOS

SERVITUO RIBOS (ZONA)

SERVITUO Nr.

APSISAUGIŲ ZONŲ RIBA

SANITARIŲ-APSISAUGINIŲ ZONŲ RIBA

PROJEKTUOJAMA TRANSFORMATORINĖ (10kV) IR JOS NR.

INŽINERINĖS INFRASTRUKTŪROS KORIDORIŲ RIBOS

ATESTATO NR.	DATA	PROJEKTOVIMO INSTITUTAS	APR. 344ha KUPULONŠIŲ IR TERITORIJŲ PIRME LIEPKALNO G. PRAMONĖS RAJONO DETALIOJO PLANO GAUJIMO RIBA
716	1993.11.14	V.KAMINSKAS	PRAMONĖS RAJONO DETALIOJO PLANO GAUJIMO RIBA
759	2003.11.14	A.KOLOCHOVA	PRAMONĖS RAJONO DETALIOJO PLANO GAUJIMO RIBA

SKLYPO PLANAS IR SUSISIEKIMAS

PAGRINDINIS BRĖŽINYS

TERITORIJOS UŽSTATYMO REGLAMENTAI

M 1:4000

LAPAS LAPŲ

1913/01-00-SDP-SPS-11



1913/01-00-SDP-SPS-11

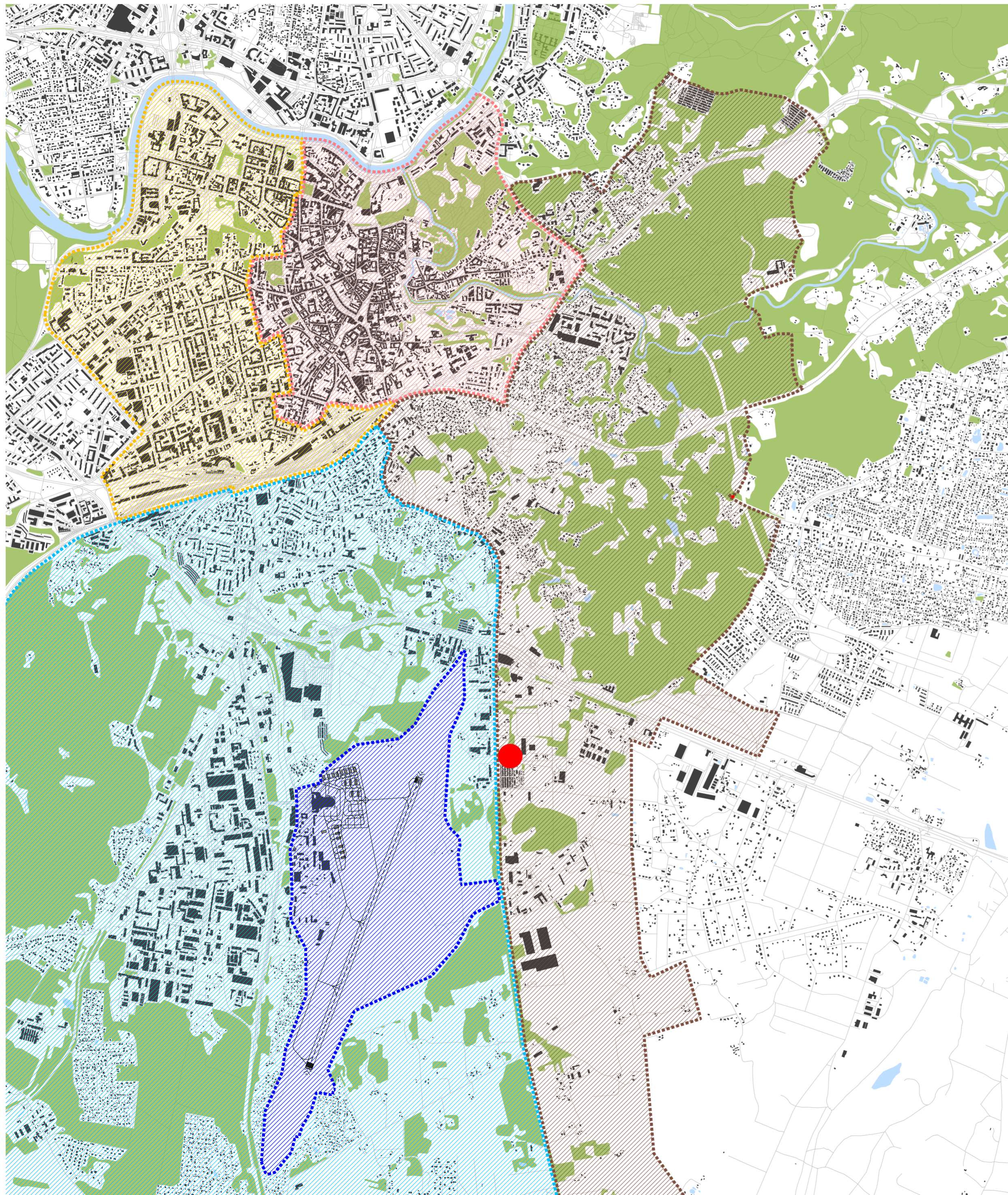

SUTARTINIAI ŽYMĖJIMAI

- SENAMIESTIS
- NAUJAMIESTIS
- RASOS
- NAUJININKAI
- ORO UOSTO TERITORIJA
- PROJEKTUOJAMAS OBJEKTAS

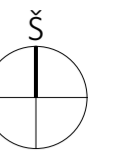

+0.000=202.40

0	2021	Statybos leidimui (konkursui)			
LAIDA	IŠLEIDIMO DATA	LAIDOS STATUSAS, KEITIMO PRIEŽASTIS (JEI TAIKOMA)			
Atestato Nr.	 ARCHITEKTŪROS KŪRYBINĖ GRUPĖ <small>A. Tumėno g. 4-25, Vilnius, tel. 2647464, faks. 2791304, akg@akg.lt</small>		STATINIO PROJEKTO PAVADINIMAS Administracinis pastatas Liepkalnio g. 130,132 Vilniuje, Statybos projektas	Etapas pp	
13519	PV	T. Karosas	2021-06	Sklypų kadastr. Nr. 0101/0081:84; 0101/0081:82	
A 2040	PDV	R. Bimba	2021-06		
	ARCH.	G. Barzdžiukaitė	2021-06	20/12/02 - 70 AS ADMINISTRACINIS PASTATAS	Laida 0
	ARCH.	J. Tamošiūnaitė	2021-06		DOKUMENTO PAVADINIMAS MIESTO SCHEMA
LT	STATYTOJAS IR (ARBA) UŽSAKOVAS UAB „Power Group Property“ Liepkalnio g. 132A, LT-02121 Vilnius		Brėžinys su pateikta informacija yra UAB "AKG" autorinis darbas ir Užsakovo nuosavybė. Naudoti tikslams nesusijusiems su projektuojamu objektu, be autorių ir Užsakovo žinios draudžiama		Pusl. nr.

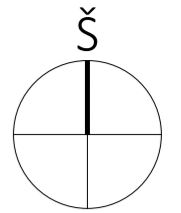

SUTARTINIAI ŽYMĖJIMAI

 ORO UOSTO TERITORIJA

 PROJEKTUOJAMA TERITORIJA

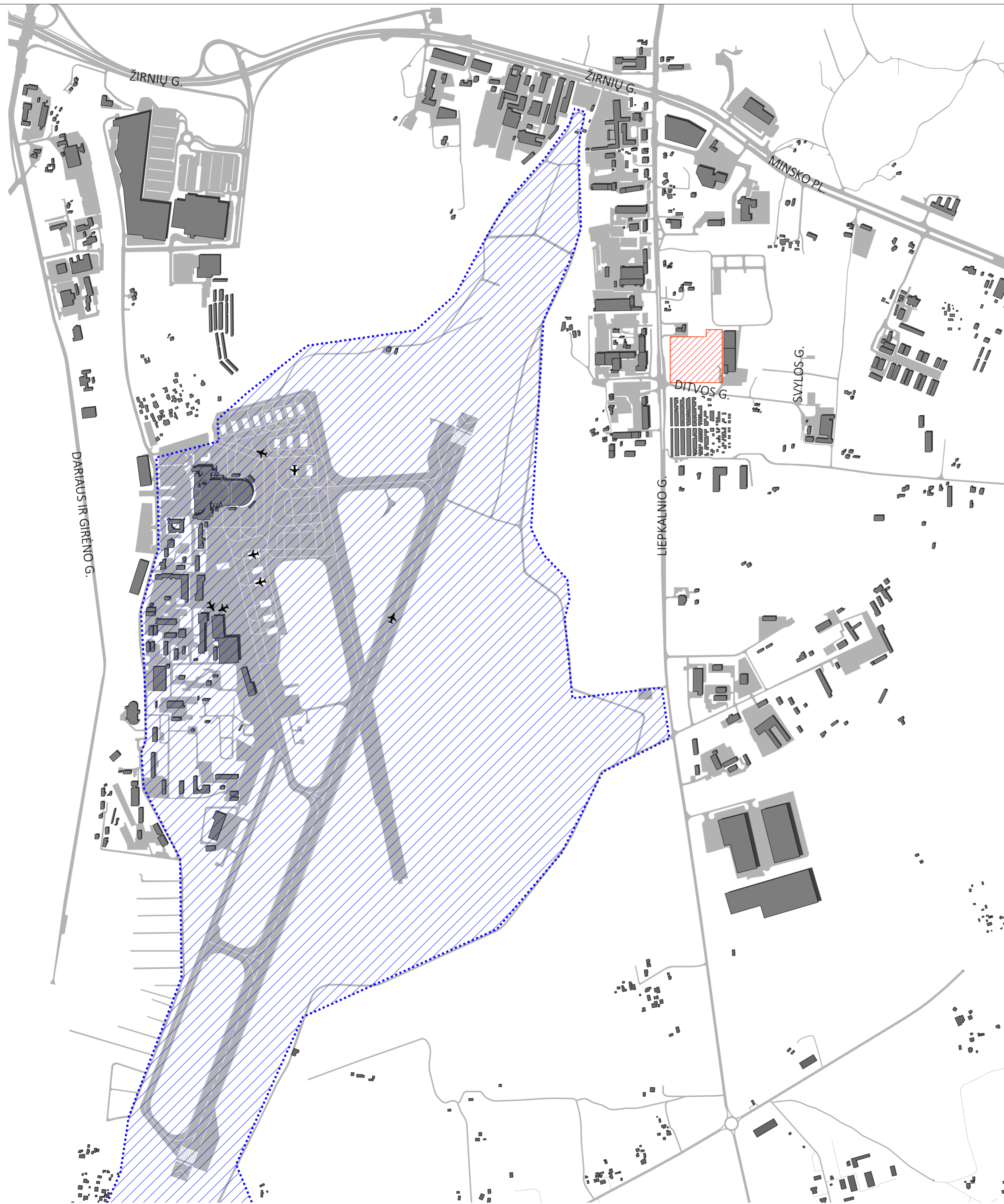

+0.000=202.40

0	2021	Statybos leidimui (konkursui)	
LAIDA	IŠLEIDIMO DATA	LAIDOS STATUSAS, KEITIMO PRIEŽASTIS (JEI TAIKOMA)	
Atestato Nr.	 ARCHITEKTŪROS KŪRYBINĖ GRUPĖ A. Tumėno g. 4-25, Vilnius, tel. 2647464, faks. 2791304, akg@akg.lt	STATINIO PROJEKTO PAVADINIMAS	Etapas
13519	PV T. Karosas	2021-06	PP
A 2040	PDV R. Bimba	2021-06	Laida
	ARCH. G. Barzdžiukaitė	2021-06	0
	ARCH. J. Tamošiūnaitė	2021-06	Brėž. nr.
		STATINIO NUMERIS IR PAVADINIMAS	SA- 2
		20/12/02 - 70 AS ADMINISTRACINIS PASTATAS	
		DOKUMENTO PAVADINIMAS	Pusl. nr.
		ESAMOS SITUACIJOS SCHEMA	
LT	STATYTOJAS IR (ARBA) UŽSAKOVAS UAB „Power Group Property“ Liepkalnio g. 132A, LT-02121 Vilnius	Brežinys su pateikta informacija yra UAB "AKG" autorinis darbas ir Užsakovo nuosavybė. Naudoti tikslams nesusijusiems su projektuojamu objektu, be autorių ir Užsakovo žinios draudžiama	



SUTARTINIAI ŽYMĖJIMAI

PROJEKTUOJAMAS PASTATAS

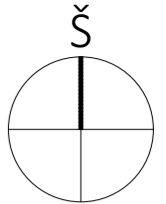

+0.000=202.40

0	2021	Statybos leidimui (konkursui)			
LAI DA	IŠLEIDIMO DATA	LAIDOS STATUSAS, KEITIMO PRIEŽASTIS (JEI TAIKOMA)			
Atestato Nr.	 ARCHITEKTŪROS KŪRYBINĖ GRUPĖ A. Tumėno g. 4-25, Vilnius, tel. 2647464, faks. 2791304, akg@akg.lt		STATINIO PROJEKTO PAVADINIMAS Administracinis pastatas Liepkalnio g. 130,132 Vilniuje, Statybos projektas	Etapas PP	
13519	PV	T. Karosas	2021-06	Sklypų kadastro Nr.0101/0081:84; 0101/0081:82 STATINIO NUMERIS IR PAVADINIMAS 20/12/02 - 70 AS ADMINISTRACINIS PASTATAS	Laida 0
A 2040	PDV	R. Bimba	2021-06		DOKUMENTO PAVADINIMAS SITUACIJOS SCHEMA SU PROJEKTUOJAMU PASTATU
	ARCH.	G. Barzdžiukaitė	2021-06	STATYTOJAS IR (ARBA) UŽSAKOVAS UAB „Power Group Property“ Liepkalnio g. 132A, LT-02121 Vilnius	
	ARCH.	J. Tamošiūnaitė	2021-06		LT



SUTARTINIAI ŽYMĖJIMAI

- PROJEKTUOJAMAS PASTATAS
- PERSPEKTYVINIS PASTATAS

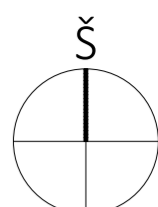

		+0.000=202.40	
0	2021	Statybos leidimui (konkursui)	
LAIDA	IŠLEIDIMO DATA	LAIDOS STATUSAS, KEITIMO PRIEŽASTIS (JEI TAIKOMA)	
Atestato Nr.	 ARCHITEKTŪROS KŪRYBINĖ GRUPĖ <small>A. Tumėno g. 4-25, Vilnius, tel. 2647464, faks. 2791304, akg@akg.lt</small>	STATINIO PROJEKTO PAVADINIMAS	Etapas
13519	PV T. Karosas	2021-06	PP
A 2040	PDV R. Bimba	2021-06	Laida
	ARCH. G. Barzdžiukaitė	2021-06	0
	ARCH. J. Tamošiūnaitė	2021-06	Brėž. nr.
		20/12/02 - 70 AS ADMINISTRACINIS PASTATAS	SA-4
		DOKUMENTO PAVADINIMAS	Pusl. nr.
		SITUACIJOS SCHEMA SU PROJEKTUOJAMU PASTATU IR PERSPEKTYVINIU UŽSTATYMU	
STATYTOJAS IR (ARBA) UŽSAKOVAS		Brežinys su pateikta informacija yra UAB "AKG" autorinis darbas ir Užsakovo nuosavybė. Naudoti tikslams nesusijusiems su projektuojamu objektu, be autorių ir Užsakovo žinios draudžiama	
LT	UAB „Power Group Property“ <small>Liepkalnio g. 132A, LT-02121 Vilnius</small>		

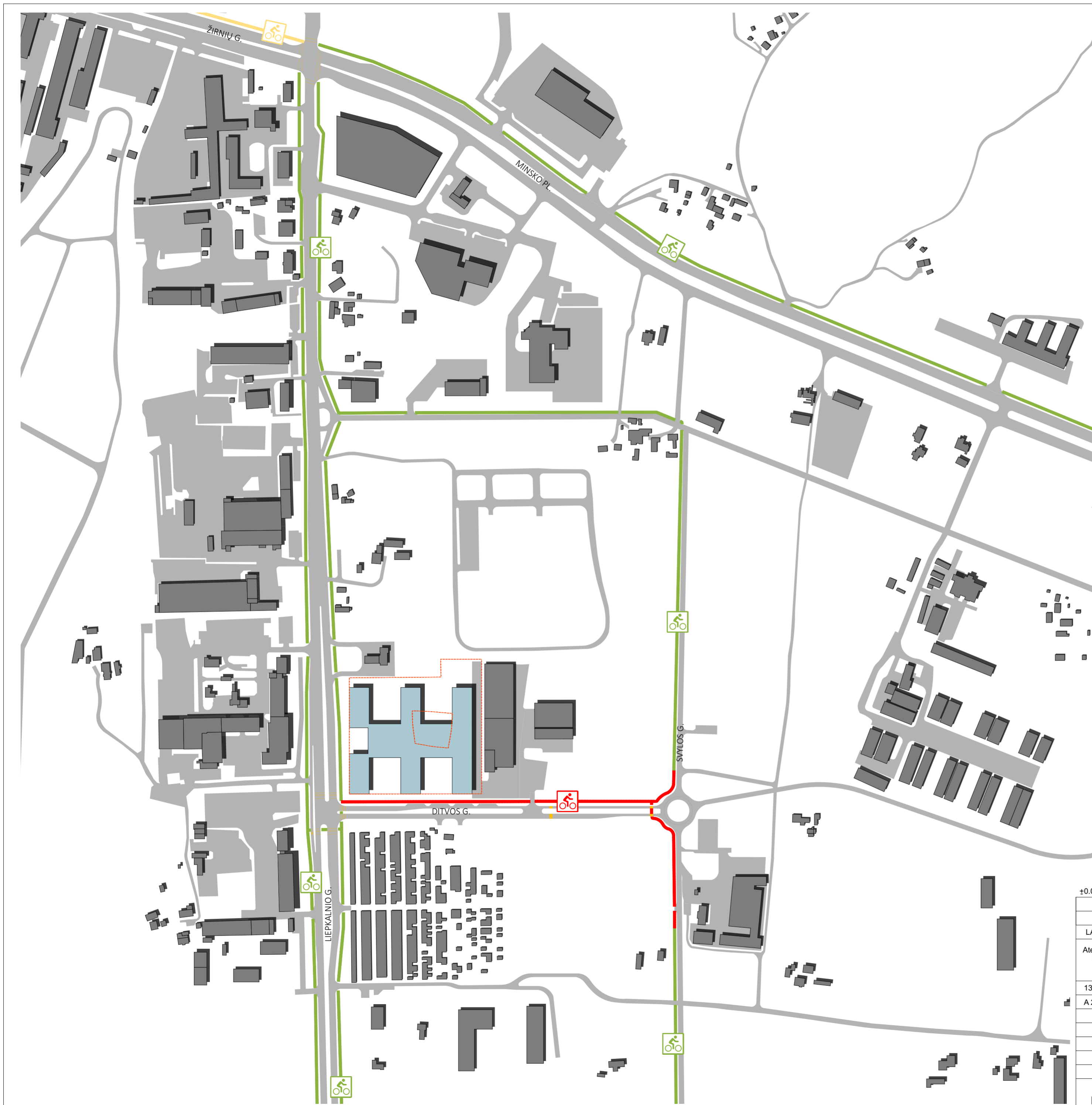

SUTARTINIAI ŽYMĖJIMAI

- PROJEKTUOJAMAS PASTATAS
- PERSPEKTYVINIS PASTATAS
- ESAMI DVIRAČIŲ TAKAI
- PERSPEKTYVINIAI DVIRAČIŲ TAKAI
- PROJEKTUOJAMI DVIRAČIŲ TAKAI

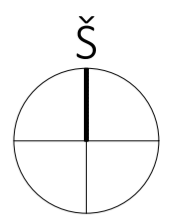

+0.000=202.40		0	2021	Statybos leidimui (konkursui)
LAIDA	IŠLEIDIMO DATA	LAIDOS STATUSAS, KEITIMO PRIEŽASTIS (JEI TAIKOMA)		
Atestato Nr.	ARCHITEKTŪROS KŪRYBINĖ GRUPĖ <small>A. Tumėno g. 4-25, Vilnius, tel. 2647464, faks. 2791304, akg@akg.lt</small>	STATINIO PROJEKTO PAVADINIMAS		Etapas
13519	PV T. Karosas	2021-06	Administracinis pastatas Liepkalnio g. 130,132 Vilniuje, Statybos projektas	
A 2040	PDV R. Bimba	2021-06	Sklypų kadastr. Nr.0101/0081:84; 0101/0081:82	
	ARCH. G. Barzdžiukaitė	2021-06	STATINIO NUMERIS IR PAVADINIMAS	
	ARCH. J. Tamošiūnaitė	2021-06	20/12/02 - 70 AS ADMINISTRACINIS PASTATAS	
DOKUMENTO PAVADINIMAS				Brėž. nr.
DVIRAČIŲ TAKŲ SCHEMA				SA- 5
STATYTOJAS IR (ARBA) UŽSAKOVAS				Pusl. nr.
LT	UAB „Power Group Property“ <small>Liepkalnio g. 132A, LT-02121 Vilnius</small>		Brėžinys su pateikta informacija yra UAB "AKG" autorinis darbas ir Užsakovo nuosavybė. Naudoti tikslams nesusijusiems su projektuojamu objektu, be autorių ir Užsakovo žinios draudžiama	

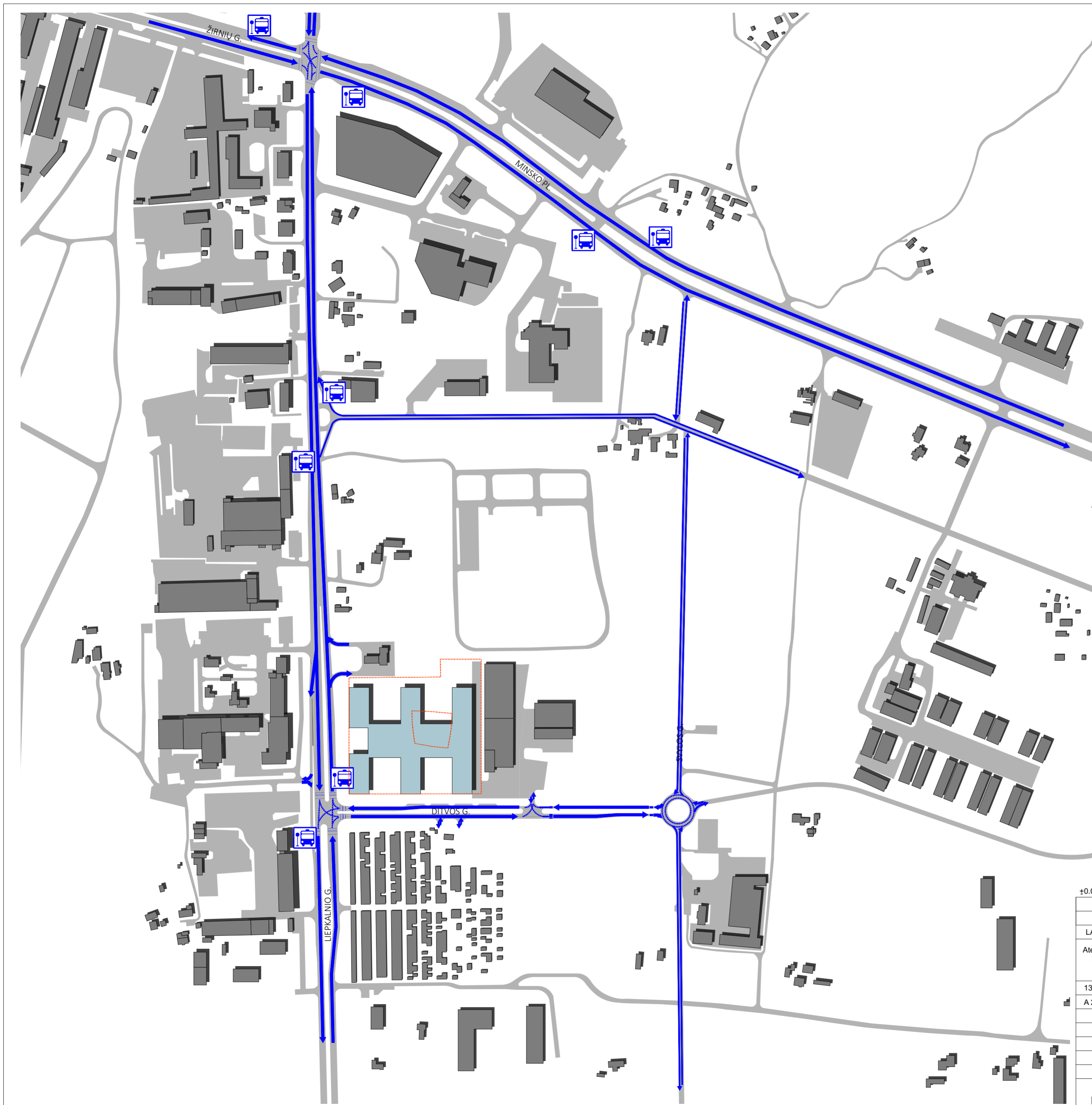

SUTARTINIAI ŽYMĖJIMAI

- PROJEKTUOJAMAS PASTATAS
- PERSPEKTYVINIS PASTATAS
- TRANSPORTO RYŠIAI
- VIEŠOJO TRANSPORTO STOTELĖS

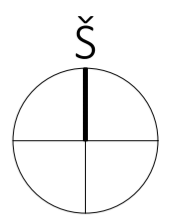

+0.000=202.40		0	2021	Statybos leidimui (konkursui)
LAIDA	IŠLEIDIMO DATA	LAIDOS STATUSAS, KEITIMO PRIEŽASTIS (JEI TAIKOMA)		
Atestato Nr.	 ARCHITEKTŪROS KŪRYBINĖ GRUPĖ <small>A. Tumėno g. 4-25, Vilnius, tel. 2647464, faks. 2791304, akg@akg.lt</small>	STATINIO PROJEKTO PAVADINIMAS		Etapas
13519	PV	T. Karosas	2021-06	PP
A 2040	PDV	R. Bimba	2021-06	Laida
	ARCH.	G. Barzdžiukaitė	2021-06	0
	ARCH.	J. Tamošiūnaitė	2021-06	Brėž. nr.
20/12/02 - 70 AS ADMINISTRACINIS PASTATAS				SA- 6
DOKUMENTO PAVADINIMAS				Pusl. nr.
TRANSPORTO RYŠIŲ SCHEMA				
LT	STATYTOJAS IR (ARBA) UŽSAKOVAS		Brežinys su pateikta informacija yra UAB "AKG" autorinis darbas ir Užsakovo nuosavybė. Naudoti tikslams nesusijusiems su projektuojamu objektu, be autorių ir Užsakovo žinios draudžiama	
	UAB „Power Group Property“ <small>Liepkalnio g. 132A, LT-02121 Vilnius</small>			



±0.000=202.40

0	2021	Statybos leidimui (konkursui)		
LAIDA	IŠLEIDIMO DATA	LAIDOS STATUSAS, KEITIMO PRIEŽASTIS (JEI TAIKOMA)		
Atestato Nr.	 ARCHITEKTŪROS KURYBINĖ GRUPĖ <small>A. Tumėno g. 4-25, Vilnius, tel. 2647464, faks. 2791304, akg@akg.lt</small>		STATINIO PROJEKTO PAVADINIMAS	Etapas
13519	PV	T. Karosas	2021-06	Administracinis pastatas Liepkalnio g. 130, 132 Vilniuje, Statybos projektas
A 2040	PDV	R. Bimba	2021-06	Sklypų kadastro Nr.0101/0081:84; 0101/0081:82
	ARCH.	G. Barzdžiukaitė	2021-06	STATINIO NUMERIS IR PAVADINIMAS 20/12/02 - 70 AS ADMINISTRACINIS PASTATAS
	ARCH.	J. Tamošiūnaitė	2021-06	
				DOKUMENTO PAVADINIMAS
				ESAMOS TERITORIJOS FOTOFIKSACIJA
LT	STATYTOJAS IR (ARBA) UŽSAKOVAS UAB „Power Group Property“ Liepkalnio g. 132A, LT-02121 Vilnius		Brežinys su pateikta informacija yra UAB "AKG" autorinis darbas ir Užsakovo nuosavybė. Naudoti tikslams nesusijusiems su projektuojamu objektu, be autorių ir Užsakovo žinios draudžiama	
				Etapas PP
				Laida 0
				Brėž. nr. SA- 7
				Pusl. nr.



±0.000=202.40

0	2021	Statybos leidimui (konkursui)			
LAIDA		IŠLEIDIMO DATA		LAIIDOS STATUSAS, KEITIMO PRIEŽASTIS (JEI TAIKOMA)	
Atestato Nr.	 ARCHITEKTŪROS KURYBINĖ GRUPĖ A. Tumėno g. 4-25, Vilnius, tel. 2647464, faks. 2791304, akq@akq.lt			STATINIO PROJEKTO PAVADINIMAS Administracinis pastatas Liepkalnio g. 130, 132 Vilniuje, Statybos projektas	Etapas PP
13519	PV	T. Karosas	2021-06	Sklypų kadastro Nr.0101/0081:84; 0101/0081:82	Laida
A 2040	PDV	R. Bimba	2021-06	STATINIO NUMERIS IR PAVADINIMAS 20/12/02 - 70 AS ADMINISTRACINIS PASTATAS	0
	ARCH.	G. Barzdžiukaitė	2021-06		
	ARCH.	J. Tamošiūnaitė	2021-06		
				DOKUMENTO PAVADINIMAS	Brėž. nr.
				ESAMOS TERITORIJOS FOTOFIKSACIJA	SA- 8
LT	STATYTOJAS IR (ARBA) UŽSAKOVAS UAB „Power Group Property“ Liepkalnio g. 132A, LT-02121 Vilnius			Brežinys su pateikta informacija yra UAB "AKG" autorinis darbas ir Užsakovo nuosavybė. Naudoti tikslams nesusijusiems su projektuojamu objektu, be autorių ir Užsakovo žinios draudžiama	Pusl. nr.

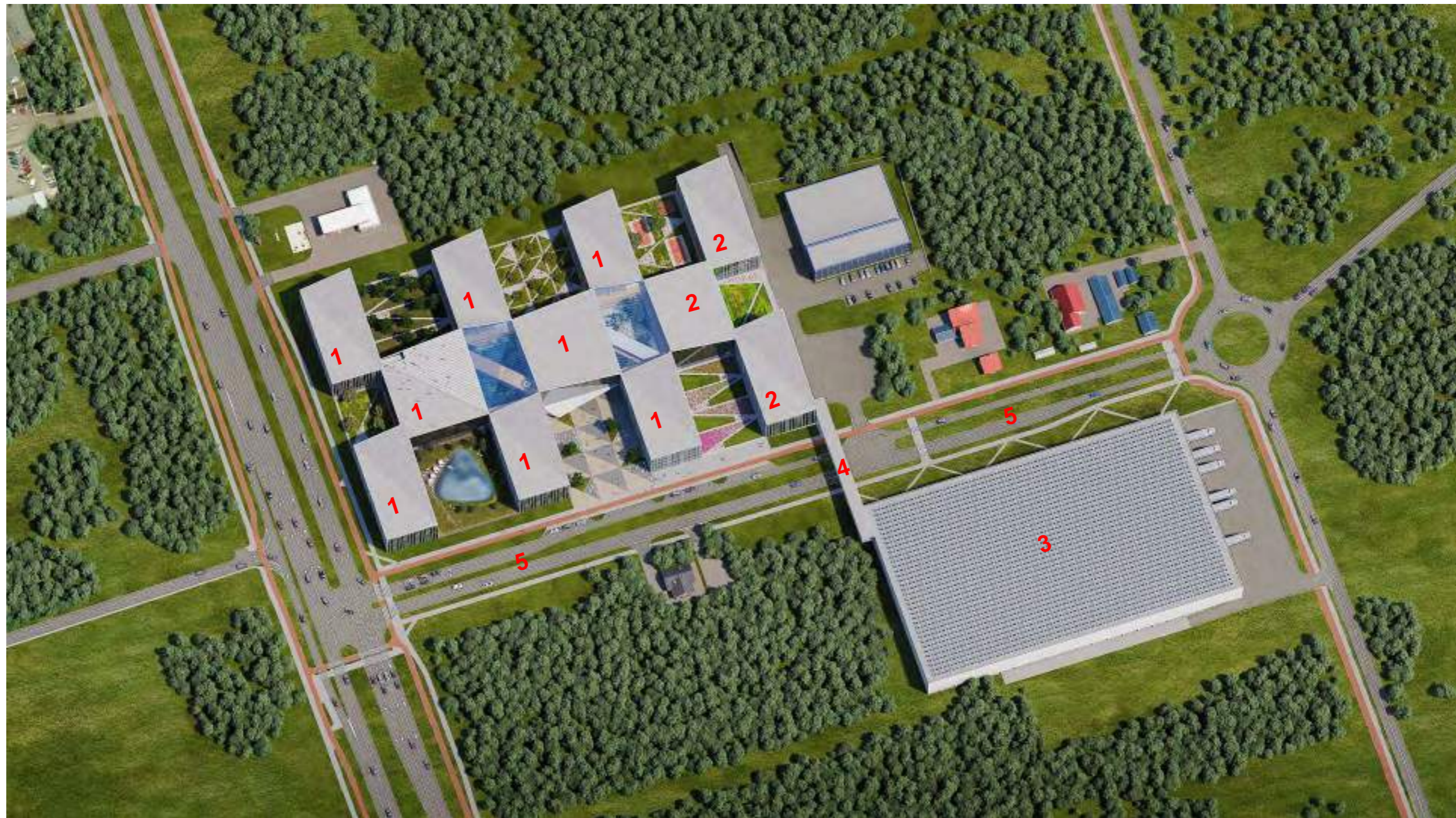

BENDRA VYSTOMOS TERITORIJOS KONCEPCIJA

1. PROJEKTUOJAMAS ADMINISTRACINIS PASTATAS(I ETAPAS)
2. PERSPEKTYVINIS ADMINISTRACINIS PASTATAS(II ETAPAS)
3. PERSPEKTYVINIS PASTATAS- GAMYKLA (III ETAPAS)
4. PERPEKTYVINĖ JUNGTIS VIRŠ DITVOS GATVĖS (III ETAPAS)
5. PERSPEKTYVINĖ, ATSKIRU PROJEKTU PROJEKTUOJAMA, DITVOS GATVĖ (IV ETAPAS)

±0.000=202.40

0	2021	Statybos leidimui (konkursui)			
LAIDA	IŠLEIDIMO DATA	LAIDOS STATUSAS, KEITIMO PRIEŽASTIS (JEI TAIKOMA)			
Atestato Nr.	 ARCHITEKTŪROS KURYBINĖ GRUPĖ <small>A. Tumėno g. 4-25, Vilnius, tel. 2647464, faks. 2791304, akg@akg.lt</small>		STATINIO PROJEKTO PAVADINIMAS Administracinis pastatas Liepkalnio g. 130, 132 Vilniuje, Statybos projektas	Etapas	
13519	PV	T. Karosas	2021-06	Sklypų kadastro Nr.0101/0081:84; 0101/0081:82	
A 2040	PDV	R. Bimba	2021-06	STATINIO NUMERIS IR PAVADINIMAS	
	ARCH.	G. Barzdžiukaitė	2021-06	20/12/02 - 70 AS ADMINISTRACINIS PASTATAS	
	ARCH.	J. Tamošiūnaitė	2021-06		
				DOKUMENTO PAVADINIMAS	Brėž. nr.
				BENDRA VYSTOMOS TERITORIJOS KONCEPCIJA	SA- 9
LT	STATYTOJAS IR (ARBA) UŽSAKOVAS UAB „Power Group Property“ <small>Liepkalnio g. 132A, LT-02121 Vilnius</small>			Brežinys su pateikta informacija yra UAB "AKG" autorinis darbas ir Užsakovo nuosavybė. Naudoti tikslams nesusijusiems su projektuojamu objektu, be autorių ir Užsakovo žinios draudžiama	Pusl. nr.



BENDRA VYSTOMOS TERITORIJOS KONCEPCIJA

±0.000=202.40

0	2021	Statybos leidimui (konkursui)			
LAI DA	IŠLEIDIMO DATA	LAIDOS STATUSAS, KEITIMO PRIEŽASTIS (JEI TAIKOMA)			
Atestato Nr.	 ARCHITEKTŪROS KURYBINĖ GRUPĖ <small>A. Tumėno g. 4-25, Vilnius, tel. 2647464, faks. 2791304, akg@akg.lt</small>			STATINIO PROJEKTO PAVADINIMAS Administracinis pastatas Liepkalnio g. 130, 132 Vilniuje, Statybos projektas	Etapas PP
13519	PV	T. Karosas	2021-06	Sklypų kadastro Nr.0101/0081:84; 0101/0081:82	
A 2040	PDV	R. Bimba	2021-06	STATINIO NUMERIS IR PAVADINIMAS	
	ARCH.	G. Barzdžiukaitė	2021-06	20/12/02 - 70 AS ADMINISTRACINIS PASTATAS	
	ARCH.	J. Tamošiūnaitė	2021-06		
				DOKUMENTO PAVADINIMAS BENDRA VYSTOMOS TERITORIJOS KONCEPCIJOS VIZUALIZACIJA	Brėž. nr. SA-9.1
LT	STATYTOJAS IR (ARBA) UŽSAKOVAS UAB „Power Group Property“ Liepkalnio g. 132A, LT-02121 Vilnius			Brežinys su pateikta informacija yra UAB "AKG" autorinis darbas ir Užsakovo nuosavybė. Naudoti tikslams nesusijusiems su projektuojamu objektu, be autorių ir Užsakovo žinios draudžiama	Pusl. nr.

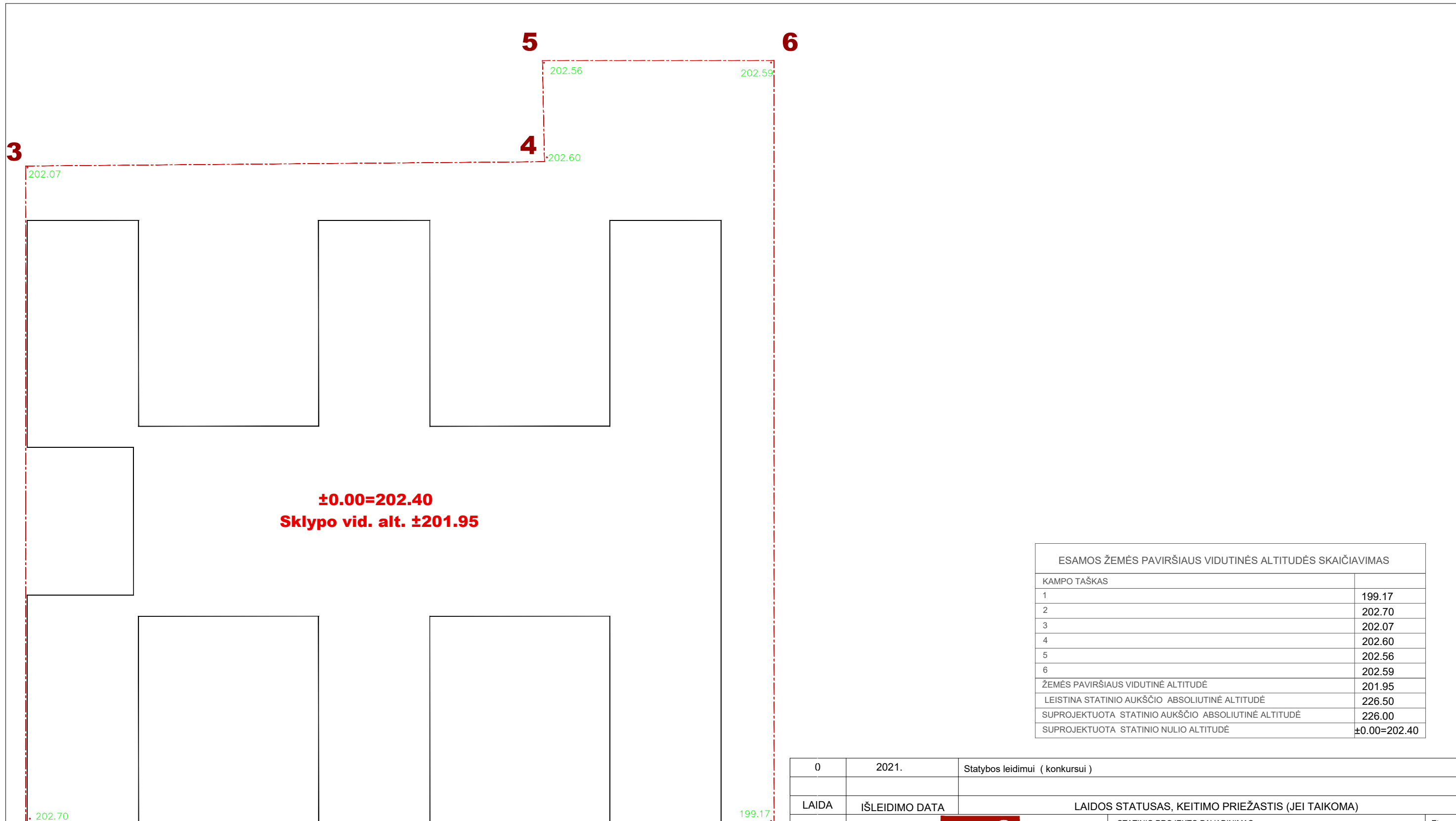

ESAMOS ŽEMĖS PAVIRŠIAUS VIDUTINĖS ALTITUDĖS SKAIČIAVIMAS	
KAMPO TAŠKAS	
1	199.17
2	202.70
3	202.07
4	202.60
5	202.56
6	202.59
ŽEMĖS PAVIRŠIAUS VIDUTINĖ ALTITUDĖ	201.95
LEISTINA STATINIO AUKŠČIO ABSOLIUTINĖ ALTITUDĖ	226.50
SUPROJEKTUOTA STATINIO AUKŠČIO ABSOLIUTINĖ ALTITUDĖ	226.00
SUPROJEKTUOTA STATINIO NULIO ALTITUDĖ	±0.00=202.40

0	2021.	Statybos leidimui (konkursui)			
LAI DA	IŠLEIDIMO DATA	LAIDOS STATUSAS, KEITIMO PRIEŽASTIS (JEI TAIKOMA)			
Atestato Nr. 1958	 A. Tumėno g. 4-25, Vilnius, tel. 2647464, faks. 2791304, akq@akg.lt		STATINIO PROJEKTO PAVADINIMAS Administracinis pastatas Liepkalnio g. 130, 132 Vilniuje, Statybos projektas Sklypų kadastro Nr.0101/0081:84; Nr.0101/0081:82	Etapas PP	
13519	PV	T. Karosas	2021-06	STATINIO NUMERIS IR PAVADINIMAS 20/12/02 - 70 AS ADMINISTRACINIS PASTATAS	Laida 0
A 2040	PDV	R. Bimba	2021-06		
	ARCH.	G. Barzdžiukaitė	2021-06	DOKUMENTO PAVADINIMAS VIDUTINĖ ALTITUDĖ	Brėž. nr. SP
	ARCH.	J. Tamošiūnaitė	2021-06		
A1354	ARCH.	R. Valionis	2021-06		
LT	STATYTOJAS IR (ARBA) UŽSAKOVAS UAB „Power Group Property“ Liepkalnio g. 132A, LT-02121 Vilnius		Brežinys su pateikta informacija yra UAB "AKG" autorinis darbas ir Užsakovo nuosavybė. Naudoti tikslams nesusijusiems su projektuojamu objektu, be autorių ir Užsakovo žinios draudžiama		Pusl. nr. -

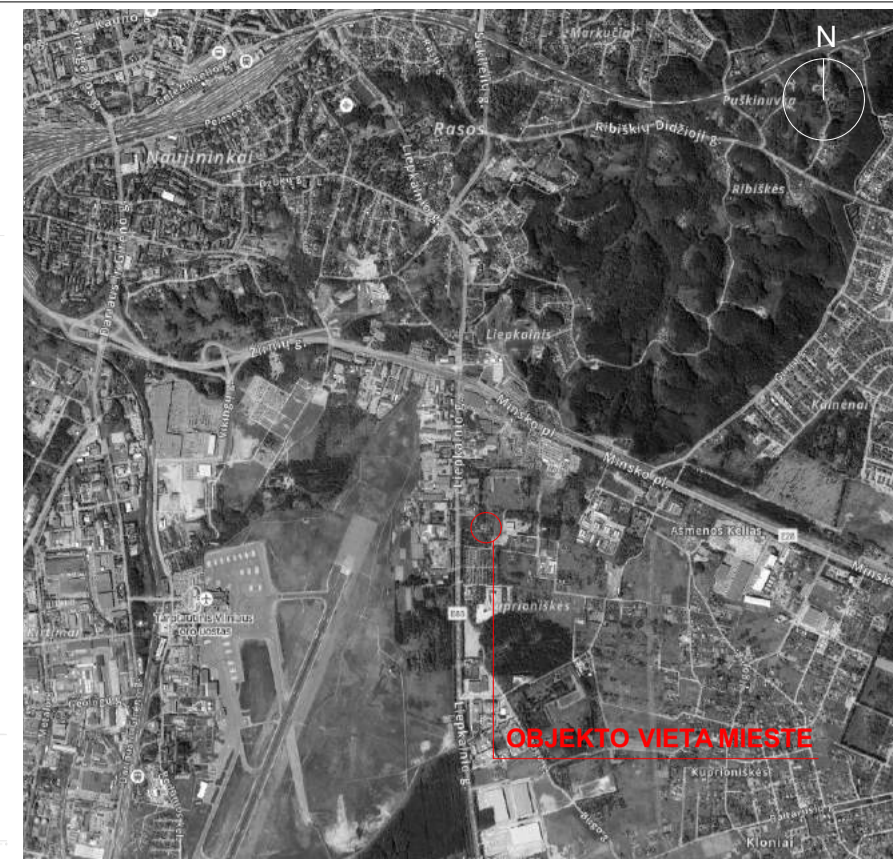

SITUACIJOS SCHEMA

EKSPLIKACIJA		
Nr.	PAVADINIMAS	PASTABOS
1	Projektuojamas pastatas	38 452 m ²
2	Esamas gamybinis pastatas	3060 m ²
3	Esamas gamybinis pastatas	
4	Antžeminė automobilių stovėjimo aikštelė	60 vietų
5	Įvažiavimas į požeminę automobilių stovėjimo aikštelę	132 vietos
6	Antžeminė automobilių stovėjimo aikštelė	389 vietos
7	Dangos dviračių stovėjimo vietos	108 vietos
K1-K5	Projektuojami vidiniai kiemai	

BENDRIJI RODIKLIAI	
Sklypo plotas	25 733 m ²
Užstatymo plotas	12 722 m ²
Užstatymo tankumas	49.44 %
Užstatymo intensyvumas	1.49
Projektuojamo pastato antžeminės dalies plotas	38 452 m ²
Projektuojamo pastato požeminės dalies plotas	4 433 m ²
Užstatymo aukštumas	4a - 24m
Automobilių stovėjimo vietų skaičius (norminis)	581 auto
Automobilių stovėjimo vietų skaičius (požeminė aikštelė)	132 auto
Automobilių stovėjimo vietų skaičius (antžeminė aikštelė)	449 auto
Apželdintas žemės plotas	6 485 m ² (25 %)
Kietųjų dangų plotas	3 936 m ²
Projektuojamo pastato antžeminės dalies tūris	217 430 m ³
Projektuojamo pastato požeminės dalies tūris	13 500 m ³

SUTARTINIAI ŽYMĖJIMAI	
	Sklypų ribos
	Projektuojamas pastatas
	Esami pastatai
	Perspektyvinė Ditvos gatvė, projektuojama atskiru projektu
	Esamos kietosios dangos
	Projektuojamos kietosios dangos (skaida, betonas)
	Projektuojama antžeminė stovėjimo aikštelė (žvyro danga)
	Projektuojama veja
	Sodinami medžiai, krūmai
	Esami medžiai, krūmai

*Sklype esamų medžių ir krūmų nėra.



+0.000=202.40		
0	2021	Statybos leidimui (konkursui)
LAIDA	IŠLEIDIMO DATA	LAIDOS STATUSAS, KEITIMO PRIEŽASTIS (JEI TAIKOMA)
Atestato Nr.		STATYBOS PROJEKTO PAVADINIMAS
13519	PV T. Karosas	2021-06
A2040	PDV R. Bimba	2021-06
	ARCH. G. Barzdžiukaitė	2021-06
	ARCH. J. Tamošiūnaitė	2021-06
		STATYBOS PROJEKTO PAVADINIMAS
		Administracinis pastatas Liepkalnio g. 130,132 Vilniuje, Statybos projektas
		Sklypų kadastrinis Nr. 0101/0081:84; 0101/0081:82
		STATYBOS NUMERIS IR PAVADINIMAS
		20/12/02 - 70 AS
		ADMINISTRACINIS PASTATAS
		OKUMENTO PAVADINIMAS
		SKLYPO PLANAS I ETAPAS
		STATYTOJAS IR (ARBA) UŽSAKOVAS
LT	UAB „Power Group Property“ Liepkalnio g. 132A, LT-01211 Vilnius	Brežinys su pateikta informacija yra UAB „AKG“ autorinis darbas ir Užsakovo nuosavybė. Naudojti šiklami nesujungus su projektuojamam objektui, be autorių ir Užsakovo žinios draudžiama

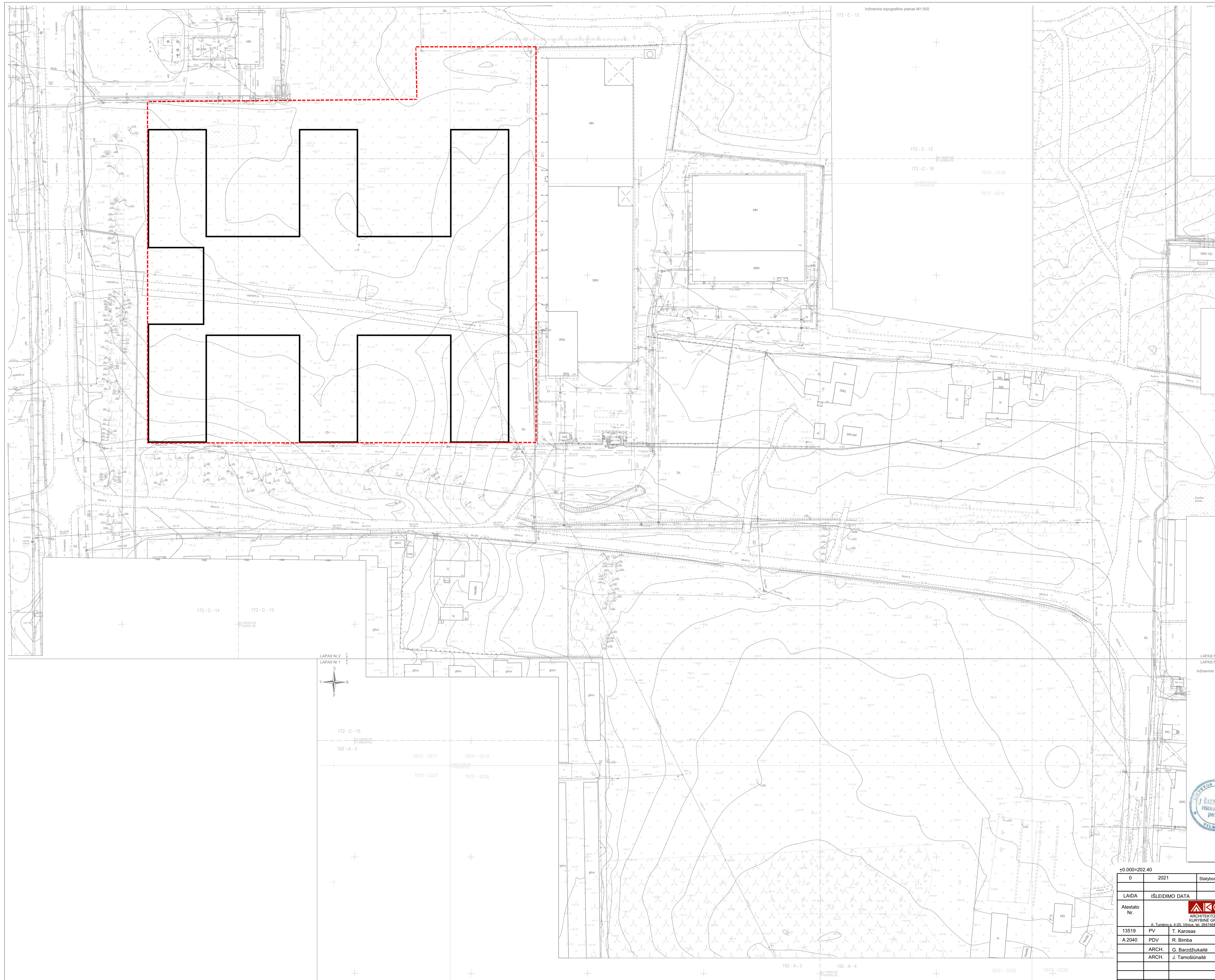

OBJEKTAI: Liepkalnio g., Dīvoje g. Vilniuje

NR	MEDŽIO RŪŠIS	DIAMETRAS(m)	NR	MEDŽIO RŪŠIS	DIAMETRAS(m)
1	beržas	0.18	83	klėvas	0.12
2	beržas	0.12	84	klėvas	0.14
3	beržas	0.14	85	egle	0.14
4	klėvas	0.14	86	lepa	0.12
5	beržas	0.12	87	dėubulė	0.50
6	beržas	0.10	88	klėvai	2x0.16
7	beržas	4x0.10	89	egle	0.18
8	beržas	0.10	90	klėvas	0.20
9	pušis	0.10	91	klėvas	0.18
10	beržas	0.10	92	klėvai	2x0.22
11	dėubulė	0.22	93	lepa	0.30
12	pušis	0.20	94	lepa	0.24
13	pušis	0.12	95	lepa	0.24
14	pušis	0.20	96	lepa	0.10
15	pušis	0.18	97	šluobis	0.12
16	pušis	0.24	98	klėvas	0.14
17	pušis	0.18	99	klėvas	0.28
18	pušis	0.12	100	klėvas	0.16
19	pušis	0.10	101	klėvas	0.22
20	pušis	0.10	102	klėvas	0.12
21	pušis	0.16	103	klėvas	0.18
22	pušis	0.24	104	klėvas	0.12
23	pušis	0.20	105	klėvai	0x0.14
24	pušis	0.22	106	klėvas	0.34
25	pušis	0.18	107	klėvas	0.14
26	pušis	2x0.24	108	klėvai	2x0.16
27	pušis	0.26	109	klėvas	0.26
28	pušis	0.28	110	klėvai	0x0.20
29	pušis	0.18	111	karkas	2x0.20
30	pušis	0.26	112	karkas	0.26
31	pušis	0.22	113	šluobis	0.10
32	pušis	0.10	114	šluobis	0.12 x 0.20
33	pušis	0.10	115	beržas	0.12
34	pušis	0.26	116	beržas	0.12
35	pušis	0.20	117	beržas	0.12
36	pušis	0.10	118	beržas	0.12
37	pušis	0.22	119	beržas	0.12
38	dėubulė	0.50	120	beržas	0.20
39	dėubulė	0.24	121	beržas	0.18
40	egle	0.10	122	beržas	0.18
41	dėubulė	0.32	123	beržas	0.16
42	dėubulė	0.62	124	beržas	0.16
43	dėubulė	0.40	125	beržas	0.16
44	lepa	0.24	126	beržas	0.16
45	lepa	0.20	127	beržas	0.22
46	lepa	0.18	128	beržas	0.12
47	egle	0.10	129	beržas	0.10
48	egle	0.22	130	beržas	0.18
49	egle	0.18	131	beržas	2x0.10
50	dėubulė	0.26	132	beržas	0.20
51	egle	0.14	133	beržas	0.14
52	egle	0.30	134	beržas	2x0.10
53	klėvas	2x0.12	135	beržas	0.20
54	egle	0.20	136	beržas	0.10
55	dėubulė	0.62	137	beržas	0.16
56	lepa	0.24	138	beržas	2x0.18
57	lepa	0.22	139	pušis	0.18
58	egle	0.10	140	pušis	0.10
59	egle	0.12	141	pušis	0.10
60	klėvas	0.12	142	pušis	0.10
61	lepa	0.18	143	pušis	0.10
62	egle	0.18	144	pušis	0.10
63	dėubulė	0.30	145	pušis	0.10
64	lepa	0.10	146	pušis	0.10
65	lepa	0.16	147	pušis	0.10
66	egle	0.20	148	pušis	0.10
67	lepa	0.20	149	šluobis	0.10
68	dėubulė	0.60	150	klėvai	2x0.50
69	lepa	0.10	151	obelis	0.20
70	lepa	0.16	152	obelis	0.20
71	lepa	0.32	153	klėvas	0.18
72	lepa	0.28	154	egle	0.10
73	klėvas	0.30	155	egle	0.20
74	egle	0.20	156	dėubulė	0.34
75	lepa	0.10	157	egle	0.28
76	egle	0.14	158	egle	0.14
77	klėvai	2x0.18	159	dėubulė	0.44
78	lepa	0.16	160	lepos	2x0.14
79	lepa	0.25	161	dėubulė	0.44
80	klėvas	0.14			
81	klėvas	0.26			
82	egle	0.10			

SUTARTINIAI ŽYMĖJIMAI

	Sklypų ribos
	Projektuojamas pastatas
	Esami pastatai

Stambaus mastelio topografinis planas derinimo su inžineriniais tinkama ekvivalentu planu kreivizacijos visuoje elektroniniame paslaugųje (TOPD) topografinio plano teritorijai suteiktas unikalus numeris ir data (Parašikos Nr. 245719)	Data	Suteiktas unikalus Nr.
(Parašikos Nr. 275132)	2020-12-15	132013076
(Parašikos Nr. 300325)	2021-03-19	13212214
(Parašikos Nr. 307342)	2021-06-11	13215422
(Parašikos Nr. 307342)	2021-07-16	13216988
(Parašikos Nr. 307343)	2021-07-15	13216531

J. SALKAUŠKO PERSONALINĖ ĮMONĖ
 Tel. B. 696 80075, mail: uab@jspmone.lt
 UAB "Architektūros kūrystė grupė"

Objektas: Liepkalnio g., Dīvoje g. Vilniuje
 Brėžinys: Inžinerinis topografinis planas
 Kvalifikacinis pažymėjimas Nr. 10XV-108
 Užsakovas: Mairielis Lapa sk. Lapa Nr. Data: 2020 11 19

0	2021	Statybos leidimui (konkursui)
LAIDA		
STATYNO PROJEKTO PAVADINIMAS		
Atestato Nr.		Administracinis pastatas Liepkalnio g. 130,132 Vilniuje, Statybos projektas
13519	PV T. Karosas	2021-06 Sklypų kadastras Nr.0101/0081/84; 0101/0081/82
A2040	PDV R. Bimba	2021-06 STATYNO NUMERIS IR PAVADINIMAS
	ARCH. G. Barzdžiukaitė	2021-06 20/12/02 - 70 AS
	ARCH. J. Tamošiūnaitė	2021-06 ADMINISTRACINIS PASTATAS
DOKUMENTO PAVADINIMAS		
TOPONUOTRAUKA SU MEDŽIŲ TAKSACIJA		
LT	STATYTOJAS IR (ARBA) UŽSAKOVAS	UAB "Power Group Property" Liepkalnio g. 132A, LT-0121 Vilnius
		Brėžinys su pateikta informacija yra UAB "AKG" autorinis darbas ir Užsakovui nuosavybė. Naudoti šikiamis neteisėtai su projektuojamą objektą, be autoritų ir Užsakovo žinios draudžiama

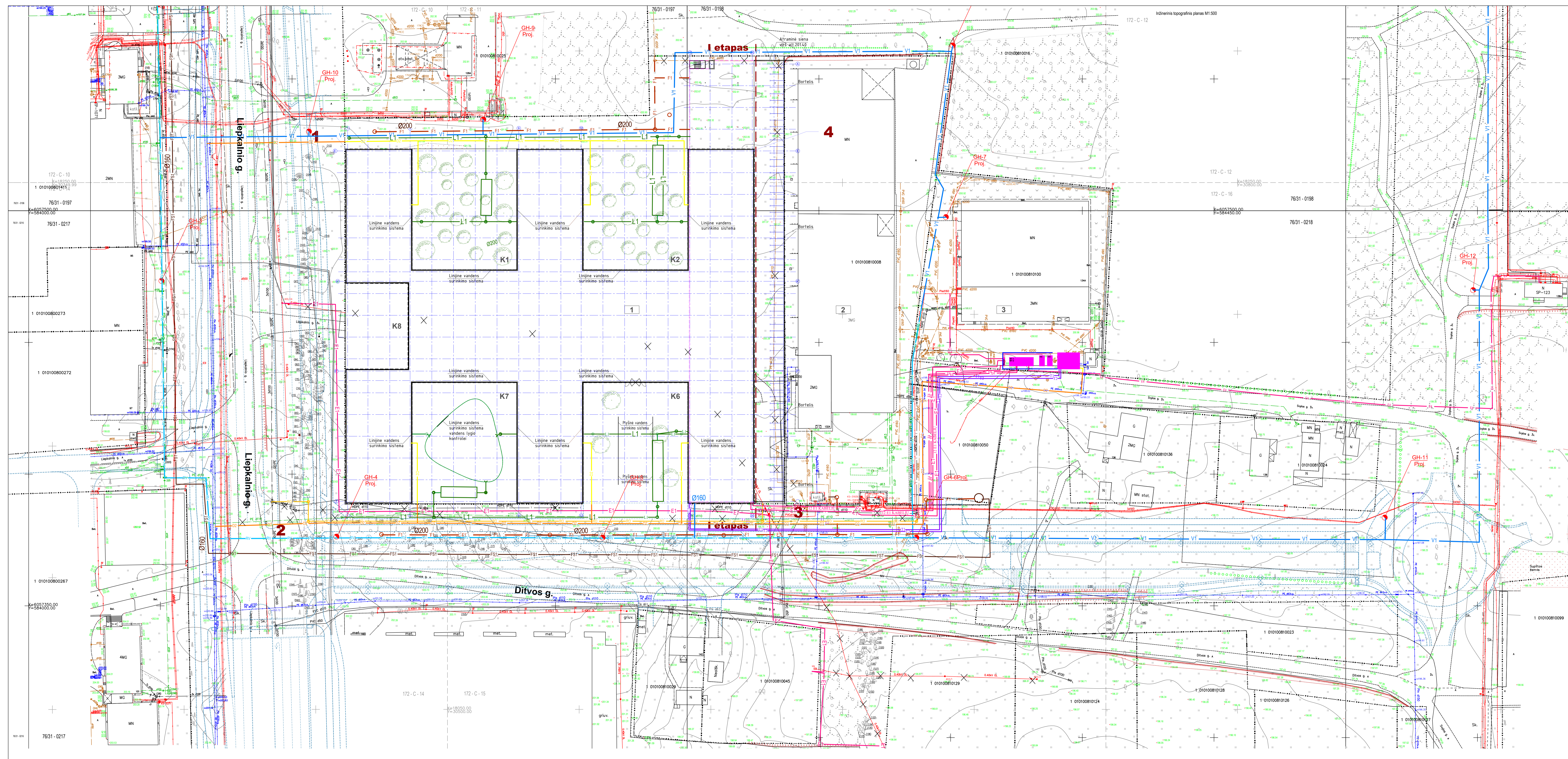

EKSPLIKACIJA		
Nr.	PAVADINIMAS	PASTABOS
1	Projektuojamas pastatas	38 452 m ²
2	Esamas gamybinis pastatas	3060 m ²
3	Esamas gamybinis pastatas	
4	Anžeminė automobilių stovėjimo aikštelė	60 vietų
5	Ivaziavimas į požeminį automobilių stovėjimo aikštelę	132 vietos
6	Anžeminė automobilių stovėjimo aikštelė	389 vietos
7	Dengtjos dviračių stovėjimo vietos	108 vietos

SUTARTINAI ŽYMĖJIMAI	
---	SKLŲPŲ RIBOS
---	ETAPISKUMO RIBA
---	PROJEKTUOJAMAS PASTATAS
---	PERSPEKTYVINĖS DITVOS IR LIPEKALNIO GATVĖS PROJEKTUOJAMOS ATSKIRIAIS PROJEKTAIS
V1	PROJ. VANDENTIEKIO TINKLAI
RV	REKONSTRUOJAMI VANDENTIEKIO TINKLAI
F1	PROJ. BUTINIŲ NUOTEKŲ TINKLAI
FS1	PROJ. SLĖGINIAI BUTINIŲ NUOTEKŲ TINKLAI
RFS	REKONSTRUOJAMI SLĖGINIAI BUTINIŲ NUOTEKŲ TINKLAI
L1	PROJ. LIETAUS NUOTEKŲ TINKLAI
L1/L2	PROJ. ŠILUMOS TINKLAI
D2	PROJ. ABONENTINIAI DUJOTIEKIO TINKLAI
D2	PROJ. ESO DUJOTIEKIO TINKLAI
RO	PROJ. RYŠIŲ KANALIZACIJA
E1	PROJ. 0,4 kV ELEKTROS KABELIAI
E4	PROJ. 10,0 kV ELEKTROS KABELIAI

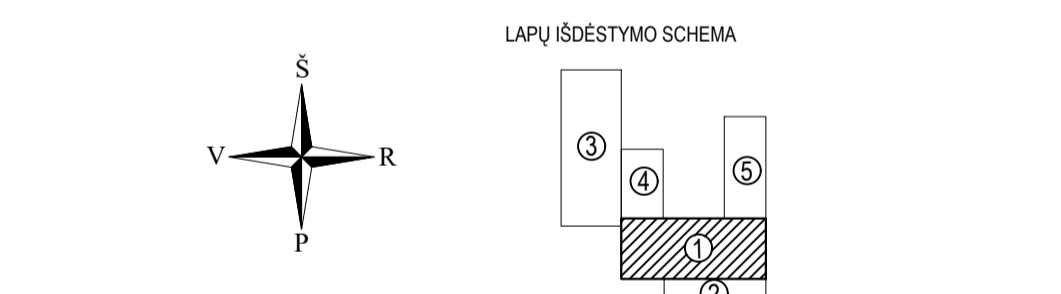

Storbaus mastelio topografinių planų derinimo su inžinerinius tinklus eksploatuojančioms organizacijoms pateiktose elektroninėse paslaugose (TOPD) topografinio plano teritorijų sutekties unikulus numerus ir data	Data	Suteiktas unikulus Nr.
(Parolikos Nr. 245719)	2020-12-15	132013076
(Parolikos Nr. 275132)	2021-03-19	13212214
(Parolikos Nr. 300325)		
(Parolikos Nr. 307342)		
(Parolikos Nr. 307343)		

AUKŠČIŲ SISTEMA LAISVŲ KOORDINATŲ SISTEMA LKS-1994			
Pareigos	Pavardė	Parasas	J. ŠALKAUSKIS PERSONALNE ĮMONE Tel. 8 686 8075, email@matol.com
Savininkas	J. Šalcauskas		
Vykdytojas	O. Mingelis		Objektas: Lepkainio g., Ditvos g. Vilniuje
			Bežiny: Inžinerinis topografinis planas
	Užsakovs	Mėbels	Lapų sk.
	UAB "Architektūros kūrybinis grupė"	500	Lapo Nr. 1
			Data 2020 11 19

0 2021 06 Sprendimų tvirtinimai		LAIDOS STATUSAS, KEITIMO PRIEŽASTIS (JEI TAIKOMA)	
LAIIDA	ISLEIDIMO DATA	STATIONO PROJEKTO PAVADINIMAS	Administracinis pastatas, Lepkainio g. 130, 132 Vilniuje, Starybos projektas
RVAL PATV. DOK. NR.		PROJEKTO PASTABOS	
13519	PV T. Karosas	STATIONO NUMERIS IR PAVADINIMAS	Sklypų kadastra Nr. 0101008184, 0101008182
RVAL PATV. DOK. NR.		2012/02 - 70 AS ADMINISTRACINIS PASTATAS	
10424	SPOV T. Abrašauskas	DOCUMENTO PAVADINIMAS	
19785	SPOV K. Uhtulis	SUVESTINIS INŽINERINIŲ TINKLŲ PLANAS M1:500	Etapas PP
23133	SPOV V. Muckas	DOCUMENTO ŽYMO	
8451	SPOV I. Štarkone	2012/02 - 70 AS-PP-ITP-1	Lapai 1, 5
LT	STATYTOJAS IR JARBAI UŽSAKOVAS	UAB "Power Group Property" (UAB "Elektrinės grupė")	

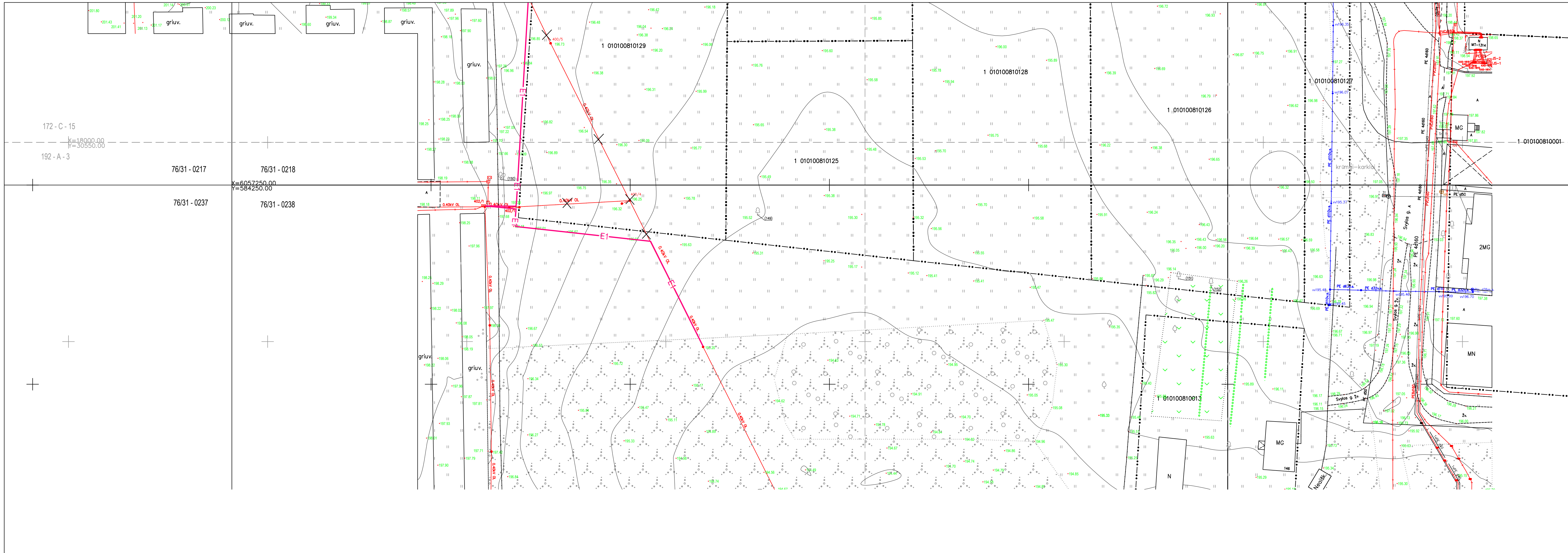

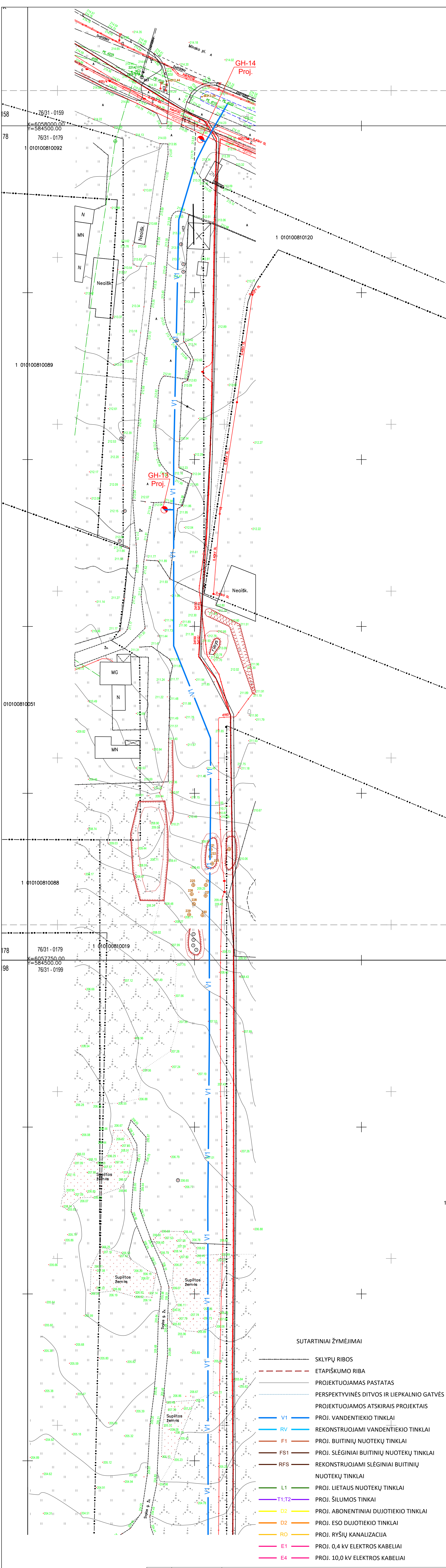

- SUTARTINIAI ŽYMĖJIMAI
- SKLŪPŲ RIBOS
 - - - ETAPIŠKUMO RIBA
 - PROJEKTUOJAMAS PASTATAS
 - PERSPEKTYVINĖS DITVOS IR LIEPKALNIO GATVĖS
 - PROJEKTUOJAMOS ATSKIRIAS PROJEKTAIS
 - V1 PROJ. VANDENTIEKIO TINKLAI
 - RV REKONSTRUOJAMI VANDENTIEKIO TINKLAI
 - F1 PROJ. BUITINIŲ NUOTEKŲ TINKLAI
 - FS1 PROJ. SLĖGINIAI BUITINIŲ NUOTEKŲ TINKLAI
 - RFS REKONSTRUOJAMI SLĖGINIAI BUITINIŲ NUOTEKŲ TINKLAI
 - L1 PROJ. LIETAUS NUOTEKŲ TINKLAI
 - T1,T2 PROJ. ŠILUMOS TINKLAI
 - D2 PROJ. ABONENTINIAI DUJOTIEKIO TINKLAI
 - D2 PROJ. ESO DUJOTIEKIO TINKLAI
 - RO PROJ. RYŠIŲ KANALIZACIJA
 - E1 PROJ. 0,4 KV ELEKTROS KABELIAI
 - E4 PROJ. 10,0 KV ELEKTROS KABELIAI

0	2021 06	Sprendinių tvirtinimui				
LAIDA	IŠLEIDIMO DATA	LAIDOS STATUSAS, KEITIMO PRIEŽASTIS (JEI TAIKOMA)				
KVAL. PATV. DOK. NR.	 ARCHITEKTŪROS KURYBINĖ GRUPĖ A. Tumėno g. 4-25, Vilnius, tel. 2947464, faks. 2791304, akg@akg.lt	STATINIO PROJEKTO PAVADINIMAS Administracinis pastatas Liepkalnio g. 130,132 Vilniuje, Statybos projektas Sklypų kadastr. Nr.0101008184; 01010081-82				
13519	PV	T. Karosas				
KVAL. PATV. DOK. NR.	 A. Goštauto g. 8 - 401 LT-01108, Vilnius Tel. 8 611 55541 el.p. info@ntprojektai.lt	STATINIO NUMERIS IR PAVADINIMAS 20/12/02 - 70 AS ADMINISTRACINIS PASTATAS				
10424	SPDV	T. Abaravičius	DOKUMENTO PAVADINIMAS	Etapas		
19785	SPDV	K. Untulis				
23133	SPDV	V. Mikuckas			SUVESTINIS INŽINERIŲ TINKLŲ PLANAS	PP
8451	SPDV	I. Skalskienė			M1:500	
LT	STATYTOJAS IR (ARBA) UŽSAKOVAS	UAB „Power Group Property“ Liepkalnio g. 132A, LT-02121 Vilnius	DOKUMENTO ŽYMUO	20/12/02 - 70 AS-PP-ITP-1	Lapas	Lapų
				2	5	



SUTARTINIAI ŽYMĖJIMAI

- SKLYPŲ RIBOS
- ... ETAPIŠKUMO RIBA
- PROJEKTUOJAMAS PASTATAS
- PERSPEKTYVINĖS DITVOS IR LIEPKALNIO GATVĖS
- PROJEKTUOJAMOS ATSKIRIAIS PROJEKTAIS
- V1 — PROJ. VANDENTIEKIO TINKLAI
- RV — REKONSTRUOJAMI VANDENTIEKIO TINKLAI
- F1 — PROJ. BUITINIŲ NUOTEKŲ TINKLAI
- FS1 — PROJ. SLĖGINIAI BUITINIŲ NUOTEKŲ TINKLAI
- RFS — REKONSTRUOJAMI SLĖGINIAI BUITINIŲ NUOTEKŲ TINKLAI
- L1 — PROJ. LIETAUS NUOTEKŲ TINKLAI
- T1, T2 — PROJ. ŠILUMOS TINKLAI
- D2 — PROJ. ESANČIŲ DUJOTIEKIO TINKLAI
- RO — PROJ. RYŠIŲ KABILIZACIJA
- E1 — PROJ. 0,4 kV ELEKTROS KABELIAI
- E4 — PROJ. 10,0 kV ELEKTROS KABELIAI

0	2021 06	Sprendinių tvirtinimai
LAIDA	IŠLEIDIMO DATA	LAIDOS STATUSAS, KEITIMO PRIEŽASTIS (JEI TAIKOMA)
KVAL. PATV. DOK. NR.	 ARCHITEKTŪROS KURVYBINĖ GRUPĖ A. Tumėno g. 4-25, Vilnius, tel. 2847464, faks. 2791304, akg@akg.lt	STATINIO PROJEKTO PAVADINIMAS Administracinis pastatas Liepkalnio g. 130.132 Vilniuje, Statybos projektas Sklypų kadastro Nr.0101/0081:84; 0101/0081:82
13519	PV	T. Karosas
KVAL. PATV. DOK. NR.	 A. Goštauto g. 8 - 401 LT-01108, Vilnius Tel. 8 611 55541 el.p. info@nitprojektai.lt	STATINIO NUMERIS IR PAVADINIMAS 20/12/02 - 70 AS ADMINISTRACINIS PASTATAS
10424	SPDV	T. Abaravičius
19785	SPDV	K. Untulis
23133	SPDV	V. Mikuckas
8451	SPDV	I. Skalskienė
LT	STATYTOJAS IR (ARBA) UŽSAKOVAS	DOKUMENTO ŽYMUO
	UAB „Power Group Property“ Liepkalnio g. 132A, LT-01211 Vilnius	20/12/02 - 70 AS-PP-ITP-1 Lapas Lapų 3 5

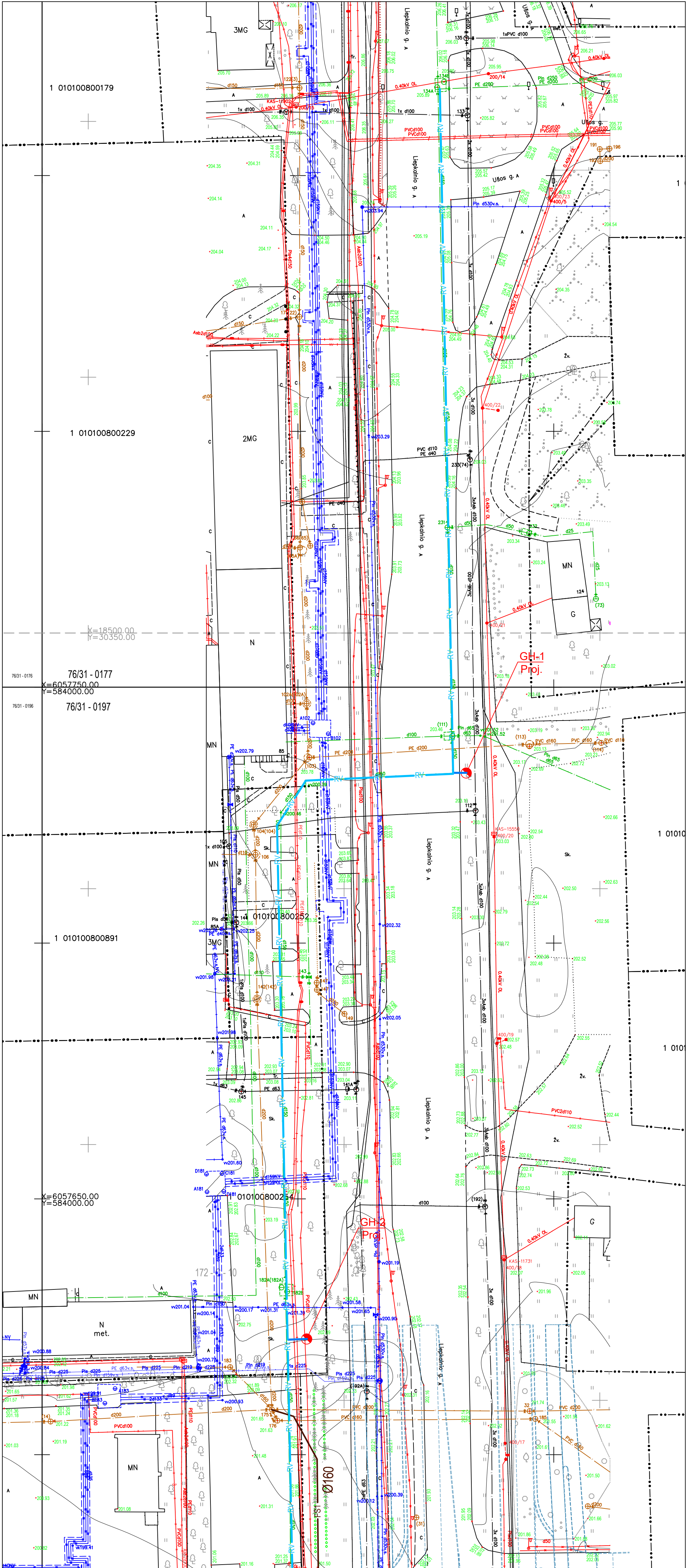

SUTARTINIAI ŽYMĖJIMAI

- | | | | | |
|---------|--|---|--------|---------------------------------------|
| --- | SKLŲPŲ RIBOS | --- | L1 | PROJ. LIETAUS NUOTEKŲ TINKLAI |
| - - - - | ETAPIŠKUMO RIBA | --- | T1; T2 | PROJ. ŠILUMOS TINKAI |
| --- | PROJEKTUOJAMAS PASTATAS | --- | D2 | PROJ. ABONENTINIAI DUJOTIEKIO TINKLAI |
| --- | PERSPEKTYVINĖS DĖTVOS IR LIEPKALNIO GATVĖS | --- | D2 | PROJ. ESO DUJOTIEKIO TINKLAI |
| --- | PROJEKTUOJAMOS ATSKIRIAIS PROJEKTAIS | --- | RO | PROJ. RYŠIŲ KANALIZACIJA |
| --- | V1 | PROJ. VANDENTIEKIO TINKLAI | E1 | PROJ. 0,4 KV ELEKTROS KABELIAI |
| --- | RV | REKONSTRUOJAMI VANDENTIEKIO TINKLAI | E4 | PROJ. 10,0 KV ELEKTROS KABELIAI |
| --- | F1 | PROJ. BUITINIŲ NUOTEKŲ TINKLAI | | |
| --- | FS1 | PROJ. SLĖGINIAI BUITINIŲ NUOTEKŲ TINKLAI | | |
| --- | RFS | REKONSTRUOJAMI SLĖGINIAI BUITINIŲ NUOTEKŲ TINKLAI | | |

0	2021 06	Sprendinių tvirtinimui		
LAIDA	IŠLEIDIMO DATA	LAIDOS STATUSAS, KEITIMO PRIEŽASTIS (JEI TAIKOMA)		
KVAL. PATV. DOK. NR.	 ARCHITEKTŪROS KURVĖJŲ GRUPĖ A. Tumėno g. 4-25, Vilnius, tel. 2647464, faks. 2791304, akg@akg.lt	STATINIO PROJEKTO PAVADINIMAS Administracinis pastatas Liepkalnio g. 130,132 Vilniuje, Statybos projektas Sklypų kadastras Nr.0101/0081:84; 0101/0081:82		
13519	PV	T. Karosas		
KVAL. PATV. DOK. NR.	 A. Goštauto g. 8 - 401 LT-01108, Vilnius Tel. 8 611 55541 el.p. info@nitprojektai.lt	STATINIO NUMERIS IR PAVADINIMAS 20/12/02 - 70 AS ADMINISTRACINIS PASTATAS		
10424	SPDV	T. Abaravičius	DOKUMENTO PAVADINIMAS SUVESTINIS INŽINERINIŲ TINKLŲ PLANAS M1:500	Etapas PP
1785	SPDV	K. Untulis		
23133	SPDV	V. Mikuckas		
8451	SPDV	I. Skalskienė	DOKUMENTO ŽYMUO 20/12/02 - 70 AS-PP-ITP-1	Lapas 4
LT	STATYTOJAS IR (ARBA) UŽSAKOVAS UAB „Power Group Property“ Liepkalnio g. 132A, LT-01211 Vilnius	Lapų 5		



SUTARTINIAI ŽYMĖJIMAI

- SKLYPŲ RIBOS
- - - - - ETAPIŠKUMO RIBA
- PROJEKTUOJAMAS PASTATAS
- PERSPEKTYVINĖS DITVOS IR LIEPKALNIO GATVĖS
- PROJEKTUOJAMOS ATSKIRAIS PROJEKTAIS
- V1 PROJ. VANDENTIEKIO TINKLAI
- RV REKONSTRUOJAMI VANDENTIEKIO TINKLAI
- F1 PROJ. BUITINIŲ NUOTEKŲ TINKLAI
- PROJ. SLĖGINIŲ BUITINIŲ NUOTEKŲ TINKLAI
- RFS REKONSTRUOJAMI SLĖGINIAI BUITINIŲ NUOTEKŲ TINKLAI
- L1 PROJ. LIETAUS NUOTEKŲ TINKLAI
- T1-T2 PROJ. ŠILUMOS TINKLAI
- PROJ. ABONENTINIAI DUJOTIEKIO TINKLAI
- D2 PROJ. ESO DUJOTIEKIO TINKLAI
- RO PROJ. RYŠIŲ KANALIZACIJA
- E1 PROJ. 0,4 KV ELEKTROS KABELIAI
- E4 PROJ. 10,0 KV ELEKTROS KABELIAI

0	2021.08	Sprendinių tvirtinimas	
LAIDA	SĖLĖDIMO DATA	LAIDOS STATUSAS, KEITIMO PREŽASTIS (JEI TAIKOMA)	
KUOL PATV. DOK. NR.	15024	STATYMO PROJEKTO PAVADINIMAS	
15195	15195	Administracinis pastatas. Liepkalnio g. 130.132. Vilnius, Šilumos projektas.	
13519	PV	Sąlyginių kadastro Nr. 0101/0081/84, 0101/0081/82	
KUOL PATV. DOK. NR.	15024	STATYMO NUMERIS IR PAVADINIMAS	
15195	15195	20/12/02 - 70 AS	
2513	SPVD	ADMINISTRACINIS PASTATAS	
8451	SPVD	DOKUMENTO PAVADINIMAS	
LT	LT	SUVESTINIS INŽINERINIŲ TINKLŲ PLANAS	
		M1:500	
		DOKUMENTO ŽYMO	
		20/12/02 - 70 AS-PP-ITP-1	
		Laisv.	
		5	



±0.000=202.40

0	2021	Statybos leidimui (konkursui)		
LAI DA	IŠLEIDIMO DATA	LAIDOS STATUSAS, KEITIMO PRIEŽASTIS (JEI TAIKOMA)		
Atestato Nr.	 ARCHITEKTŪROS KURYBINĖ GRUPĖ <small>A. Tumėno g. 4-25, Vilnius, tel. 2647464, faks. 2791304, akg@akg.lt</small>		STATINIO PROJEKTO PAVADINIMAS	Etapas
13519	PV	T. Karosas	2021-06	Administracinis pastatas Liepkalnio g. 130, 132 Vilniuje, Statybos projektas
A 2040	PDV	R. Bimba	2021-06	Sklypų kadastro Nr.0101/0081:84; 0101/0081:82
	ARCH.	G. Barzdžiukaitė	2021-06	STATINIO NUMERIS IR PAVADINIMAS
	ARCH.	J. Tamošiūnaitė	2021-06	
				20/12/02 - 70 AS ADMINISTRACINIS PASTATAS
				DOKUMENTO PAVADINIMAS
				VIZUALIZACIJA
LT	STATYTOJAS IR (ARBA) UŽSAKOVAS		Brežinys su pateikta informacija yra UAB "AKG" autorinis darbas ir Užsakovo nuosavybė. Naudoti tikslams nesusijusiems su projektuojamu objektu, be autorių ir Užsakovo žinios draudžiama	
	UAB „Power Group Property“ Liepkalnio g. 132A, LT-02121 Vilnius			Pusl. nr.



±0.000=202.40

0	2021	Statybos leidimui (konkursui)			
LAIDA	IŠLEIDIMO DATA	LAIDOS STATUSAS, KEITIMO PRIEŽASTIS (JEI TAIKOMA)			
Atestato Nr.	 ARCHITEKTŪROS KURYBINĖ GRUPĖ <small>A. Tumėno g. 4-25, Vilnius, tel. 2647464, faks. 2791304, akg@akg.lt</small>		STATINIO PROJEKTO PAVADINIMAS	Etapas	
13519	PV	T. Karosas	2021-06	Administracinis pastatas Liepkalnio g. 130, 132 Vilniuje, Statybos projektas	PP
A 2040	PDV	R. Bimba	2021-06	Sklypų kadastro Nr.0101/0081:84; 0101/0081:82	Laida
	ARCH.	G. Barzdžiukaitė	2021-06	STATINIO NUMERIS IR PAVADINIMAS	0
	ARCH.	J. Tamošiūnaitė	2021-06		
				DOKUMENTO PAVADINIMAS	Brėž. nr.
				VIZUALIZACIJA	SA-12
LT	STATYTOJAS IR (ARBA) UŽSAKOVAS		Brežinys su pateikta informacija yra UAB "AKG" autorinis darbas ir Užsakovo nuosavybė. Naudoti tikslams nesusijusiems su projektuojamu objektu, be autorių ir Užsakovo žinios draudžiama		
	UAB „Power Group Property“ Liepkalnio g. 132A, LT-02121 Vilnius		Pusl. nr.		



±0.000=202.40

0	2021	Statybos leidimui (konkursui)			
LAI DA	IŠLEIDIMO DATA	LAIDOS STATUSAS, KEITIMO PRIEŽASTIS (JEI TAIKOMA)			
Atestato Nr.	 ARCHITEKTŪROS KURYBINĖ GRUPĖ <small>A. Tumėno g. 4-25, Vilnius, tel. 2647464, faks. 2791304, akq@akq.lt</small>		STATINIO PROJEKTO PAVADINIMAS	Etapas	
13519	PV	T. Karosas	2021-06	Administracinis pastatas Liepkalnio g. 130, 132 Vilniuje, Statybos projektas	PP
A 2040	PDV	R. Bimba	2021-06	Sklypų kadastro Nr.0101/0081:84; 0101/0081:82	Laida
	ARCH.	G. Barzdžiukaitė	2021-06	STATINIO NUMERIS IR PAVADINIMAS 20/12/02 - 70 AS ADMINISTRACINIS PASTATAS	0
	ARCH.	J. Tamošiūnaitė	2021-06		
				DOKUMENTO PAVADINIMAS	Brėž. nr.
				VIZUALIZACIJA	SA-13
LT	STATYTOJAS IR (ARBA) UŽSAKOVAS		Brežinys su pateikta informacija yra UAB "AKG" autorinis darbas ir Uždakovo nuosavybė. Naudoti tikslams nesusijusiems su projektuojamu objektu, be autorių ir Uždakovo žinios draudžiama		
	UAB „Power Group Property“ Liepkalnio g. 132A, LT-02121 Vilnius		Pusl. nr.		



±0.000=202.40

0	2021	Statybos leidimui (konkursui)			
LAIDA		IŠLEIDIMO DATA		LAIIDOS STATUSAS, KEITIMO PRIEŽASTIS (JEI TAIKOMA)	
Atestato Nr.	 ARCHITEKTŪROS KURYBINĖ GRUPĖ <small>A. Tumėno g. 4-25, Vilnius, tel. 2647464, faks. 2791304, akg@akg.lt</small>			STATINIO PROJEKTO PAVADINIMAS Administracinis pastatas Liepkalnio g. 130, 132 Vilniuje, Statybos projektas	Etapas PP
13519	PV	T. Karosas	2021-06	Sklypų kadastro Nr.0101/0081:84; 0101/0081:82	
A 2040	PDV	R. Bimba	2021-06	STATINIO NUMERIS IR PAVADINIMAS	Laida
	ARCH.	G. Barzdžiukaitė	2021-06	20/12/02 - 70 AS ADMINISTRACINIS PASTATAS	0
	ARCH.	J. Tamošiūnaitė	2021-06		
				DOKUMENTO PAVADINIMAS	Brėž. nr.
				VIZUALIZACIJA	SA-14
LT	STATYTOJAS IR (ARBA) UŽSAKOVAS UAB „Power Group Property“ Liepkalnio g. 132A, LT-02121 Vilnius			Brežinys su pateikta informacija yra UAB "AKG" autorinis darbas ir Užsakovo nuosavybė. Naudoti tikslams nesusijusiems su projektuojamu objektu, be autorių ir Užsakovo žinios draudžiama	Puosl. nr.



±0.000=202.40

0	2021	Statybos leidimui (konkursui)			
LAI DA	IŠLEIDIMO DATA	LAIDOS STATUSAS, KEITIMO PRIEŽASTIS (JEI TAIKOMA)			
Atestato Nr.	 ARCHITEKTŪROS KURYBINĖ GRUPĖ <small>A. Tumėno g. 4-25, Vilnius, tel. 2647464, faks. 2791304, akg@akg.lt</small>		STATINIO PROJEKTO PAVADINIMAS	Etapas	
13519	PV	T. Karosas	2021-06	Administracinis pastatas Liepkalnio g. 130, 132 Vilniuje, Statybos projektas	PP
A 2040	PDV	R. Bimba	2021-06	Sklypų kadastro Nr.0101/0081:84; 0101/0081:82	Laida
	ARCH.	G. Barzdžiukaitė	2021-06	STATINIO NUMERIS IR PAVADINIMAS	0
	ARCH.	J. Tamošiūnaitė	2021-06		
				DOKUMENTO PAVADINIMAS	Brėž. nr.
				VIZUALIZACIJA	SA-15
LT	STATYTOJAS IR (ARBA) UŽSAKOVAS		Brežinys su pateikta informacija yra UAB "AKG" autorinis darbas ir Užsakovo nuosavybė. Naudoti tikslams nesusijusiems su projektuojamu objektu, be autorių ir Užsakovo žinios draudžiama		Pusl. nr.
	UAB „Power Group Property“ Liepkalnio g. 132A, LT-02121 Vilnius				



±0.000=202.40

0	2021	Statybos leidimui (konkursui)		
LAI DA	IŠLEIDIMO DATA	LAIDOS STATUSAS, KEITIMO PRIEŽASTIS (JEI TAIKOMA)		
Atestato Nr.	 ARCHITEKTŪROS KURYBINĖ GRUPĖ A. Tumėno g. 4-25, Vilnius, tel. 2647464, faks. 2791304, akg@akg.lt		STATINIO PROJEKTO PAVADINIMAS	Etapas
13519	PV	T. Karosas	2021-06	Administracinis pastatas Liepkalnio g. 130, 132 Vilniuje, Statybos projektas
A 2040	PDV	R. Bimba	2021-06	Sklypų kadastro Nr.0101/0081:84; 0101/0081:82
	ARCH.	G. Barzdžiukaitė	2021-06	STATINIO NUMERIS IR PAVADINIMAS 20/12/02 - 70 AS ADMINISTRACINIS PASTATAS
	ARCH.	J. Tamošiūnaitė	2021-06	
				DOKUMENTO PAVADINIMAS VIZUALIZACIJA
LT	STATYTOJAS IR (ARBA) UŽSAKOVAS UAB „Power Group Property“ Liepkalnio g. 132A, LT-02121 Vilnius		Brežinys su pateikta informacija yra UAB "AKG" autorinis darbas ir Užsakovo nuosavybė. Naudoti tikslams nesusijusiems su projektuojamu objektu, be autorių ir Užsakovo žinios draudžiama	
				Etapas PP Laida 0 Brėž. nr. SA-16 Pusl. nr.



±0.000=202.40

0	2021	Statybos leidimui (konkursui)			
Laida	IŠLEIDIMO DATA	LAIDOS STATUSAS, KEITIMO PRIEŽASTIS (JEI TAIKOMA)			
Atestato Nr.	 ARCHITEKTŪROS KŪRYBINĖ GRUPĖ <small>A. Tumėno g. 4-25, Vilnius, tel. 2647464, faks. 2791304, akg@akg.lt</small>		STATINIO PROJEKTO PAVADINIMAS	Etapas	
13519	PV	T. Karosas	2021-06	Administracinis pastatas Liepkalnio g. 130, 132 Vilniuje, Statybos projektas	PP
A 2040	PDV	R. Bimba	2021-06	Sklypų kadastro Nr.0101/0081:84; 0101/0081:82	Laida
	ARCH.	G. Barzdžiukaitė	2021-06	STATINIO NUMERIS IR PAVADINIMAS 20/12/02 - 70 AS ADMINISTRACINIS PASTATAS	0
	ARCH.	J. Tamošiūnaitė	2021-06		0
				DOKUMENTO PAVADINIMAS	Brėž. nr.
				VIZUALIZACIJA	SA-17
LT	STATYTOJAS IR (ARBA) UŽSAKOVAS		Brežinys su pateikta informacija yra UAB "AKG" autorinis darbas ir Užsakovo nuosavybė. Naudoti tikslams nesusijusiems su projektuojamu objektu, be autorių ir Užsakovo žinios draudžiama		Puosl. nr.
	UAB „Power Group Property“ Liepkalnio g. 132A, LT-02121 Vilnius				



±0.000=202.40

0	2021	Statybos leidimui (konkursui)			
LAIDA	IŠLEIDIMO DATA	LAIDOS STATUSAS, KEITIMO PRIEŽASTIS (JEI TAIKOMA)			
Atestato Nr.	 ARCHITEKTŪROS KURYBINĖ GRUPĖ A. Tumėno g. 4-25, Vilnius, tel. 2647464, faks. 2791304, akg@akg.lt			STATINIO PROJEKTO PAVADINIMAS Administracinis pastatas Liepkalnio g. 130, 132 Vilniuje, Statybos projektas	Etapas
13519	PV	T. Karosas	2021-06	Sklypų kadastro Nr.0101/0081:84; 0101/0081:82	PP
A 2040	PDV	R. Bimba	2021-06	STATINIO NUMERIS IR PAVADINIMAS	Laida
	ARCH.	G. Barzdžiukaitė	2021-06	20/12/02 - 70 AS ADMINISTRACINIS PASTATAS	0
	ARCH.	J. Tamošiūnaitė	2021-06		
				DOKUMENTO PAVADINIMAS	Brėž. nr.
				VIZUALIZACIJA	SA-18
LT	STATYTOJAS IR (ARBA) UŽSAKOVAS UAB „Power Group Property“ Liepkalnio g. 132A, LT-02121 Vilnius			Brežinys su pateikta informacija yra UAB "AKG" autorinis darbas ir Užsakovo nuosavybė. Naudoti tikslams nesusijusiems su projektuojamu objektu, be autorių ir Užsakovo žinios draudžiama	Pusl. nr.

DETALŪS METADUOMENYS

Dokumento sudarytojas (-ai)	Vilniaus miesto savivaldybė 188710061, Konstitucijos pr. 3, LT-09601, Vilnius
Dokumento pavadinimas (antraštė)	DĖL LIEPKALNIO G. 130, 132 PROJEKTINIŲ PASIŪLYMŲ (I TOMAS)
Dokumento registracijos data ir numeris	2021-08-06 Nr. A51-70571/21(3.3.2.26E-VMA)
Dokumento gavimo data ir dokumento gavimo registracijos numeris	–
Dokumento specifikacijos identifikavimo žymuo	ADOC-V1.0
Parašo paskirtis	Pasirašymas
Parašą sukūrusio asmens vardas, pavardė ir pareigos	Benius Bučelis, Poskyrio vedėjas laikinai vykstantis vyriausiojo miesto architekto funkcijas, Vyriausiojo miesto architekto skyrius
Sertifikatas išduotas	BENIUS, BUČELIS LT
Parašo sukūrimo data ir laikas	2021-08-06 10:19:05 (GMT+03:00)
Parašo formatas	XAdES-T
Laiko žymoje nurodytas laikas	2021-08-06 10:19:20 (GMT+03:00)
Informacija apie sertifikavimo paslaugų teikėją	EID-SK 2016, AS Sertifitseerimiskeskus EE
Sertifikato galiojimo laikas	2019-08-24 13:56:25 – 2024-08-22 23:59:59
Informacija apie būdus, naudotus metaduomenų vientisumui užtikrinti	"Registravimas" paskirties metaduomenų vientisumas užtikrintas naudojant "RCSC IssuingCA, VI Registru centras - i.k. 124110246 LT" išduotą sertifikatą "Dokumentų valdymo sistema Avilys, Vilniaus miesto savivaldybės administracija, i.k.188710061 LT", sertifikatas galioja nuo 2018-12-27 14:17:37 iki 2021-12-26 14:17:37
Pagrindinio dokumento priedų skaičius	–
Pagrindinio dokumento priedamų dokumentų skaičius	–
Priedamo dokumento sudarytojas (-ai)	–
Priedamo dokumento pavadinimas (antraštė)	–
Priedamo dokumento registracijos data ir numeris	–
Programinės įrangos, kuria naudojantis sudarytas elektroninis dokumentas, pavadinimas	Dokumentų valdymo sistema „Avilys“, versija 3.5.45.1
Informacija apie elektroninio dokumento ir elektroninio (-ių) parašo (-ų) tikrinimą (tikrinimo data)	Atitinka specifikacijos keliamus reikalavimus. Visi dokumente esantys elektroniniai parašai galioja (2021-08-06 10:28:04)
Paieškos nuoroda	–
Papildomi metaduomenys	Nuorašą suformavo 2021-08-06 10:28:05 Dokumentų valdymo sistema „Avilys“