



Statytojas  
Projektuotojas  
Statinio projekto  
pavadinimas

UAB „DAKUS“ į. k. 304311382  
UAB „UNITECTUS“, į. k. 302347287  
**PREKYBOS PASKIRTIES PASTATO PAVILNIONIŲ G. 55, VILNIUJE, BIURO  
PATALPŲ (NR 4-3 ir 4-10) PASKIRTIES KEITIMO Į GYDYMO IR  
ATIDALINIMO ATLIEKANT PAPRASTĄJĮ REMONTĄ PROJEKTAS**

Statinio projekto numeris  
Statinio projekto etapas  
Statinio pavadinimas  
Statinio kategorija  
Statybos rūšis

UT-212/18  
PROJEKTINIAI PASIŪLYMAI (PP)  
Prekybos paskirties pastatas  
Ypatingasis statinys  
Paprastojo remonto projektas (PRP)  
PASKIRTIES KEITIMAS

Sklypų kad. Nr.  
Statinio projekto dalis  
Bylos žymuo  
Bylos laidos žymuo  
Bylos išleidimo data

0101/0170:2774 Vilniaus m. k. v.  
Bendroji dalis  
BD  
0  
2022-06

Įmonės pavadinimas

Pareigos

Vardas, pavardė, atestato Nr.

Parašas

UAB „UNITECTUS“

Projekto vadovas

Valdemaras Bučys, A1961

## Bylos sudėties žiniaraštis

Eilės Nr.	Dokumento pavadinimas	Santrumpa
1.	Titulinis	
2.	Bylos sudėties žiniaraštis	
3.	Projektinių pasiūlymų rengimo užduotis su originaliu elektroniniu parašu	
4.	Aiškinamasis raštas	
5.	Techninės specifikacijos	
6.		
	<b>Brėžiniai</b>	
7.	Situacijos schema	
8.	4 aukšto planas	
9.	Fotofiksacija	
10.		
	<b>Priedai 01</b>	
11.	NTR išrašas	
12.	Žemės sklypo planas	
13.	Prekybos paskirties pastato Pavilnionių g. 55, Vilniuje kadastrinė byla	
14.	Detaliojo plano pagrindinis brėžinys	
15.	Sprendimas dėl detaliojo plano tvirtinimo	
16.	Projekto vadovo atestatas	
17.	Igaliojimas	

0	2022-06	Viešinimui
Laida	Data	Laidos statusas, keitimo priežastis (jei taikoma)

Kval. patv. dok. Nr.	 Lukiškių g. 3, Vilnius +370 5 2610147 unitectus@unitectus.lt			Statinio projekto pavadinimas	
				Prekybos paskirties pastato Pavilnionių g. 55, Vilniuje, biuro patalpų (Nr. 4-3 ir 4-10) paskirties keitimo į gydymo ir atidalinimo atliekant paprastąjį remontą projektas	
A1691	PV	V.BUČYS	Statinio numeris ir pavadinimas		
			Prekybos paskirties pastatas		
			Dokumento pavadinimas		Laida
			BYLOS SUDĖTIES ŽINIARAŠTIS		0
LT	Statytojas UAB Dakus Vasarvietės g. 19A, Kaunas		Dokumento žymuo		Lapas
			2120/18-UT212/18-00-PP-PER_PSŽ		Lapų
			1	1	



## VILNIAUS MIESTO SAVIVALDYBĖS ADMINISTRACIJA

PRITARIU  
Vyriausiasis miesto architektas

2022 m. \_\_\_\_\_ d.

### PROJEKTINIŲ PASIŪLYMŲ RENGIMO UŽDUOTIS

2022 m. \_\_\_\_\_ d.  
Vilnius

1. Statinio projekto pavadinimas: Prekybos paskirties pastato Pavilnionių g. 55, Vilniuje, biuro patalpų (4-3 ir 4-10) paskirties keitimo į gydymo ir atidalinimo atliekant paprastąjį remontą projektas
2. Nustatomi žemės sklypo naudojimo reglamentai

2.1.	užstatymo tipas	Esamas
2.2.	užstatymo tankis	Esamas
2.3.	užstatymo intensyvumas	Esamas
2.4.	aukštis (m) nuo statinių statybos zonos esamo žemės paviršiaus	Esamas
2.5.	maksimali absoliutinė altitudė (m)	Esamas
2.6.	aukštų skaičius (nuo–iki)	Esamas
2.7.	priklausomų želdynų plotas	Esamas
2.8.	automobilių stovėjimo vietų skaičius	Sklypo ribose užtikrinti norminį automobilių ir dviračių stovėjimo vietų skaičių vadovaujantis STR 2.06.04:2014 „Gatvės ir vietinės reikšmės keliai. Bendrieji reikalavimai“ bei Vilniaus miesto savivaldybės tarybos patvirtintais sprendimais: 2017-12-20 sprendimu Nr. 1-1312 „Dėl Vilniaus miesto savivaldybės teritorijos suskirstymo į zonas pagal nustatytus automobilių stovėjimo vietų skaičiaus koeficientus schemas, kompensavimo už papildomai įrengtas automobilių stovėjimo vietas tvarkos aprašo ir sutarties formos tvirtinimo“ bei 2021-07-14 sprendimu Nr. 1-1083 „Dėl Vilniaus miesto savivaldybės teritorijos suskirstymo į zonas pagal nustatytus automobilių stovėjimo vietų skaičiaus koeficientus schemas tvirtinimo“. Vadovaujantis 2018-12-19 Vilniaus miesto tarybos sprendimu Nr. 1-1859 patvirtintu „Vilniaus miesto savivaldybės darnaus judumo planu“ ir skatinant judėjimą mieste alternatyviomis priemonėmis, rekomenduojama didinti dviračių stovėjimo vietų skaičių. Aikštelėse numatyti prieigas dviračių įkrovimui.
2.9.	esamų medžių įvertinimas, taksacija	Nereikalinga, jei nebus kertami medžiai. Numatant saugomų medžių (išskyrus uosialapius klevus) kirtimą, taikomas adekvatus kompensavimas naujais želdiniais – kertamo medžio diametras kompensuojamas tokia pat sodinamų medžių diametrų suma, papildomai numatoma galimybė kompensuoti krūmų masyvais, kur 1 cm medžio kamieno diametro yra tolygus 2 kv. m krūmų masyvo plotui (jei sodinami 60-80 cm sodinukai, 2-4 vnt. / kv. m tankiu, priklausomai nuo augalo rūšies).

### 3. Kiti reikalavimai

3.1.	architektūrinės išraiškos priemonės: medžiagiškumas, spalva, tūrio formos, proporcijos, mastelis	Vadovautis LR Statybos įstatymo 5 straipsnio bei LR Architektūros įstatymo 11 straipsnio reikalavimais. Keičiant pastato išvaizdą, išlaikyti pastato fasadų spalvinio, medžiaginio, fasadų skaidymo sprendimo vientisumą; pastato architektūrinė išraiška turi būti kontekstuali aplinkai.
3.2.	reikalavimai sklypo sutvarkymui ir apželdinimui	Parengti sklypo (teritorijos) plano schemą, pažymint įėjimą į patalpas, automobilių stovėjimo vietų išdėstymą, kitus aktualius sklypo (teritorijos) elementus. Automobilių stovėjimo vietų išdėstymą spręsti sklypo ribose. Viešųjų erdvių judėjimo traktuose, šaligatviuose, pėsčiųjų ir dviračių takuose negali būti judėjimui kliudančių elementų – patekimams į patalpas reikalingų laiptų, pandusų, taip pat atramų, ženklinimo įrenginių ir pan.
3.3.	konteksto sąlygojami reikalavimai	Užtikrinti visuomeninės paskirties patalpoms keliamus reikalavimus pagal STR 2.02.02:2004 „Visuomeninės paskirties statiniai“ reglamentą. Patalpų planinė struktūra – atitinkanti jų naudojimo paskirtį. Projektinius pasiūlymus papildyti norminių automobilių stovėjimo vietų poreikio skaičiavimais bei schemomis, vaizduojančiomis sklype esančius pastatus/-ą (nurodant jų/-o paskirtis/-į), kur ir kaip užtikrinamos norminės automobilių stovėjimo vietos esamoms bei naujai projektuojamoms patalpoms sklype. Projektuojant normines automobilių stovėjimo vietas sklype, nepažeisti trečiųjų asmenų interesų. Pateikti statinyje formuojamų turtinių vienetų schemą. Pateikti patalpų paskirties balanso skaičiavimus – nurodyti, ar keičiant patalpų paskirtį, nesikeičia pastato paskirtis (STR „Statinių klasifikavimas“). Projektiniuose pasiūlymuose pateikti žemės sklypo planą, patvirtintą VĮ Registrų centro. Išlaikyti esamus sklypo užstatymo rodiklius. Numatomi statybos darbai turi atitikti nurodomą statybos rūšį pagal STR „Statinio statybos rūšys“ reikalavimus. Nepažeisti trečiųjų asmenų teisėtų interesų. Užtikrinti reikalavimus, keliamus žmonėms su negalia (STR 2.03.01:2019 „Statinių prieinamumas“). Numatant sprendinius sklype (teritorijoje), pagrįsti statytojo teisę valdyti žemę.
	reikalavimai susisiekimo ir inžinerinių tinklų plėtrai	Esami.
3.4.	kiti teritorijų planavimo dokumentuose nustatyti reikalavimai (bendruosiuose, specialiuosiuose planuose)	Vadovautis 2021-05-10 Vilniaus miesto savivaldybės administracijos direktoriaus pavaduotojo įsakymu Nr. A30-1541/21 “Dėl teritorijos tarp Gabijos gatvės ir Ukmergės plento detaliojo plano sklypo (kadastro Nr. 0101/0170:1142) koregavimo sprendiniais (TPDR Nr. T00086233). Įvertinti Vilniaus miesto savivaldybės teritorijos bendrojo plano (TPDR reg. Nr. T00086338) sprendinius. Vadovautis Susisiekimo pėsčiomis projektų Vilniaus miesto savivaldybėje rengimo ir įgyvendinimo rekomendacijomis (patv. Vilniaus miesto savivaldybės administracijos direktoriaus 2018-12-17 įsak. Nr. 30-3844/18(2.1.1E-TD2).
3.5.	su projekto įgyvendinimu susijusi būtina viešosios infrastruktūros plėtra	Įvertinti esamą ir būsimą poreikį.
3.6.	projektinių pasiūlymų vaizdinės informacijos parengimas	Vadovautis 2019 m. gruodžio 16 d. Vilniaus miesto savivaldybės administracijos direktoriaus įsakymu Nr. 30-3178/19 patvirtinto „Projektinių pasiūlymų ir techninio projekto įtraukimo į GIS duomenų bazę ir geoportalą „Vilnius 3D planas“ tvarkos aprašu“.

	<p>Projektinių pasiūlymų sudėtis pagal STR1.04.04:2017 „Statinio projektavimas, projekto ekspertizė“ 13 priedo reikalavimus.</p> <p>Užtikrinti visuomenės informavimą pagal STR „Statinio projektavimas, projekto ekspertizė“ VIII skyriuje nustatytą tvarką; informacinis stendas turi būti pakankamo dydžio (ne mažiau kaip 0,5 kv. m), stende pateikiama statinių išdėstymo sklype su gretima urbanistine aplinka vizualizacija, nurodoma stendo įrengimo ir išmontavimo datos ir kita privaloma informacija.</p> <p>Patvirtinta projektinių pasiūlymų rengimo užduotis turi būti teikiama kaip projektinių pasiūlymų bylos sudėtinė dalis.</p>
--	--

Gintarė Andreikėnaitė – Sovilo , el. p. [gintare.sovilo@vilnius.lt](mailto:gintare.sovilo@vilnius.lt), tel. 8 604 50522

Lietuvos Respublikos viešojo administravimo įstatymo 14 straipsnis: Asmuo turi teisę apskūsti viešojo administravimo subjekto priimtą administracinį sprendimą arba veiksma (neveikimą), taip pat viešojo administravimo subjekto vilkinimą atlikti jo kompetencijai priskirtus veiksmus šio įstatymo nustatyta tvarka tam pačiam viešojo administravimo subjektui arba aukštesniam pagal pavaldumą viešojo administravimo subjektui, arba kitų įstatymų, reglamentuojančių ginčų, kylančių iš administracinių teisinių santykių, nagrinėjimą, nustatyta tvarka išankstinio ginčų nagrinėjimo ne teismo tvarka institucijai, arba administraciniam teismui.

# VILNIUS Grafinis/informacinis medžių žymėjimas plane ir medžių inventORIZACIJOS lentelės sudėtis

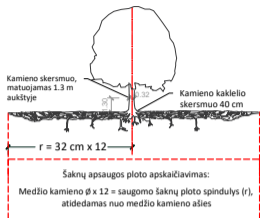

## SVARBU:

- Gamtinėje medžio augimvietėje šaknų projekcija visuomet didesnė už lajos projekciją. Urbanizuotose teritorijose šaknų projekcija gali būti asimetriška ir mažesnė.
- Parenkant projektinius sprendinius, būtina numatyti esamo šaknyso išsaugojimo priemones, nemažinant esamo šaknyso ploto. Mažinimo atveju - būtinas EAC arba ISA\* arboristo vertinimas.
- Projektuojant dangas lajos projekcijos plote, dangų atitraukimas skaičiuojamas nuo kamieno kaklelio.

## REIKALAVIMAI SAUGOMAM ŠAKNŲ PLOTUI:

- Saugomo šaknų ploto koregavimas galimas tik su EAC arba ISA\* sertifikuoto arboristo priežiūra, kiekviena situacija vertinama individualiai.
  - Statinių ir pastatų projektavimas ir statybos darbai judinant gruntą galimi tik pagal arboristo rekomendacijas, naudojant patvirtintas, medžio gerovę išsaugančias technologijas.
  - Saugomame šaknų plote draudžiama kelti ar žeminti esamo grunto lygį daugiau nei 5 cm.
  - Kasimo darbai vykdomi tik su kvalifikuoto arboristo priežiūra, rankiniu būdu ar naudojant oro kastuvą.
  - Saugomame šaknų plote draudžiama sandėliuoti statybines medžiagas ir gruntą, įvažiuoti mechanizuotomis transporto priemonėmis ar jas ten statyti.
  - Saugomas šaknų plotas aptvertas apsaugine juosta, ne žemesne kaip 2 m. aukščiausia tvora su įspėjimais ženkliais. Tvora privalo likti visų darbų metu, net jei dalis darbų patenka į šią zoną.
- \* EAC - Europos arboristikos tarybos (European Arboricultural Council (EAC)) sertifikatas – European Tree Worker (ETW), ISA - Tarptautinės arboristikos draugijos sertifikatas (International Society of Arboriculture (ISA))

**Pastaba 1:** Jei medžių šalinimas yra numatytas DP, pažymimas šių medžių šaknų saugojimo plotas plane bei kamieno kaklelio diametras.

**Pastaba 2:** Rengiant topo nuotrauką, atliekama medžių taksacija su tiksliu medžio kamieno ašies vieta.

**Pastaba 3:** Numatant medžių (išskyrus invazines rūšis) kirtimą, taikomas adekvatus kompensavimas naujais želdiniais - kertamo medžio diametras kompensuojamas tokia pat sodinamų medžių diametru suma, papildomai numatoma galimybė kompensuoti krūmų masyvais, kur 1 cm medžio kamieno diametro yra tolygus 2 m<sup>2</sup> krūmų masvyso plotui (jei sodinami 60-80 cm sodinukai, 2-4 vnt/m<sup>2</sup> tankiu, priklausomai nuo augalo rūšies ir situacijos).

**Pastaba 4:** Saugomo gamtos objekto statusą turinčiam medžiui, šaknų apsaugos ploto spindulys (r) apskaičiuojamas kamieno Ø dauginant iš 15.

## ŽELDINIŲ INVENTORIZACIJOS LENTELĖS PAVYZDYS

Nr. plane	Medžio rūšis lietuviškai	Medžio rūšis lotyniškai	Kamieno diametras cm 1.30 m aukštyje (cm)	Kamieno diametras ties kamieno kakleliu (cm)	Saugomo šaknų ploto spindulys (m)	Lajos projekcija nuo ašies S, R, P, V knyginimis (m)	Medžio būklės indeksas 1, 2, 3, 4, 5	Siūlomos/būtiniosios arboristinės/tvarkymo priemonės
1	2	3	4	5	6	7	8	9
8	Paprastasis klevas	Acer platanoides	32	40	3,84	3; 4,3; 5; 3,4	1	Formuojamasis genėjimas

## MEDŽIŲ LAJOS IR ŠAKNYNO PROJEKCIJOS ŽYMĖJIMAS BRĖŽINYJE

- Medžio būklės indekso ženklai
- GEROS BŪKLĖS MEDIS  
Žymens spalva RGB - 23,181,44
  - VIDUTINĖ BŪKLĖS MEDIS  
Žymens spalva RGB - 0,191,255
  - NEPATENKINAMOS BŪKLĖS MEDIS  
Žymens spalva RGB - 147,39,143
  - BLOGOS BŪKLĖS MEDIS  
Žymens spalva RGB - 99,100,102
  - ŠALINAMAS MEDIS  
Žymens spalva RGB - 205,32,39
  - SAUGOMO GAMTOS OBJEKTO STATUSĄ TURINTIS MEDIS  
Žymens spalva RGB - 176,108,59
- Šaknų apsaugos ploto spindulys senoliams medžiams apskaičiuojamas kamieno Ø dauginant iš 15

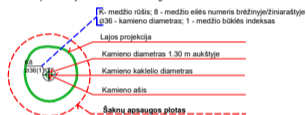

**DETALŪS METADUOMENYS**

<b>Dokumento sudarytojas (-ai)</b>	Vilniaus miesto savivaldybė 188710061, Konstitucijos pr. 3, LT-09601, Vilnius
<b>Dokumento pavadinimas (antraštė)</b>	PRAŠYMAS SUTEIKTI PASLAUGĄ "PROJEKTINIŲ PASIŪLYMŲ UŽDUOTIES TVIRTINIMAS PAVILNIONIŲ G. 55"
<b>Dokumento registracijos data ir numeris</b>	2022-06-09 Nr. A659-231/22(3.3.2.26E-MPA)
<b>Dokumento gavimo data ir dokumento gavimo registracijos numeris</b>	–
<b>Dokumento specifikacijos identifikavimo žymuo</b>	ADOC-V1.0
<b>Parašo paskirtis</b>	Pasirašymas
<b>Parašą sukūrusio asmens vardas, pavardė ir pareigos</b>	Mindaugas Pakalnis, Vilniaus miesto savivaldybės administracijos vyriausiasis architektas, Administracijos direktorius
<b>Sertifikatas išduotas</b>	MINDAUGAS PAKALNIS LT
<b>Parašo sukūrimo data ir laikas</b>	2022-06-09 14:18:33 (GMT+03:00)
<b>Parašo formatas</b>	XAdES-T
<b>Laiko žymoje nurodytas laikas</b>	2022-06-09 14:18:45 (GMT+03:00)
<b>Informacija apie sertifikavimo paslaugų teikėją</b>	EID-SK 2016, AS Sertifitseerimiskeskus EE
<b>Sertifikato galiojimo laikas</b>	2020-11-03 20:19:13 – 2025-11-02 23:59:59
<b>Informacija apie būdus, naudotus metaduomenų vientisumui užtikrinti</b>	"Registravimas" paskirties metaduomenų vientisumas užtikrintas naudojant "RCSC IssuingCA, VI Registru centras - i.k. 124110246 LT" išduotą sertifikatą "Dokumentų valdymo sistema Avilys, Vilniaus miesto savivaldybės administracija, į.k. 188710061 LT", sertifikatas galioja nuo 2021-12-20 09:38:49 iki 2024-12-19 09:38:49
<b>Pagrindinio dokumento priedų skaičius</b>	1
<b>Pagrindinio dokumento priedamų dokumentų skaičius</b>	–
<b>Priedamo dokumento sudarytojas (-ai)</b>	–
<b>Priedamo dokumento pavadinimas (antraštė)</b>	–
<b>Priedamo dokumento registracijos data ir numeris</b>	–
<b>Programinės įrangos, kuria naudojantis sudarytas elektroninis dokumentas, pavadinimas</b>	Dokumentų valdymo sistema „Avilys“, versija 3.5.60
<b>Informacija apie elektroninio dokumento ir elektroninio (-ių) parašo (-ų) tikrinimą (tikrinimo data)</b>	Atitinka specifikacijos keliamus reikalavimus. Visi dokumente esantys elektroniniai parašai galioja (2022-06-09 15:19:10)
<b>Paieškos nuoroda</b>	–
<b>Papildomi metaduomenys</b>	Nuorašą suformavo 2022-06-09 15:19:10 Dokumentų valdymo sistema „Avilys“

## Aiškinamasis raštas

### Turinys

Projekto rengimo pagrindas .....	2
Planuojamos statybos aprašymas.....	2
Projektuojamų statinių/patalpų pagrindinės charakteristikos.....	2
Technologinio proceso aprašymas.....	4
Inžinerinių tinklų aprašymas.....	4
Susisiekimo komunikacijos .....	4
Statybos darbų poveikis .....	4
Apsauginės priemonės nuo smurto ir vandalizmo.....	5
Žmonių su negalia poreikių tenkinimas .....	5
Energinio naudingumo klasė.....	5
Planuojama ūkinė veikla .....	6
Visuomenės sveikatos saugos reikalavimai .....	6
Pagrindiniai rodikliai .....	6

0	2022-06	Viešinimui
Laida	Data	Laidos statusas, keitimo priežastis (jei taikoma)

Kval. patv. dok. Nr.	 Lukiškių g. 3, Vilnius +370 5 2610147 unitectus@unitectus.lt			Statinio projekto pavadinimas	
				Prekybos paskirties pastato Pavilnionių g. 55, Vilniuje, biuro patalpų (Nr. 4-3 ir 4-10) paskirties keitimo į gydymo ir atidalinimo atliekant paprastąjį remontą projektas	
A1961	PV	V.BUČYS	Statinio numeris ir pavadinimas		
			Prekybos paskirties pastatas		
			Dokumento pavadinimas		Laida
			AIŠKINAMASIS RAŠTAS		0
LT	Statytojas UAB „DAKUS“ Vasarvietės g. 19A, Kaunas		Dokumento žymuo		Lapas
			2120/18-UT212/18-PP_AR		Lapų
			1	6	

Projekto rengimo pagrindas

### Privalomieji projekto rengimo dokumentai

---

1. Statytojo projektavimo užduotis
2. Teritorijos tarp Gabijos g. ir Ukmergės plento detaliojo plano sklypo (kad. Nr. 0101/0170:1142) sprendinių koregavimo detalusis planas
3. Projektavimą reglamentuojantys normatyvai
4. Projektinių pasiūlymų rengimo užduotis

### Pagrindiniai normatyviniai, kiti dokumentai ir duomenys, kuriais vadovaujantis parengtas projektas

---

1. Lietuvos Respublikos statybos įstatymas
2. Lietuvos Respublikos Vyriausybės nutarimas Nr. 343 "Dėl Specialiųjų žemės ir miško naudojimo sąlygų patvirtinimo"
3. Statybos techninis reglamentas STR 1.01.08:2002 „Statinio statybos rūšys“
4. Statybos techninis reglamentas STR 1.01.03:2017 „Statinių klasifikavimas“
5. Statybos techninis reglamentas STR 1.04.04:2017 „Statinio projektavimas, projekto ekspertizė“
6. Statybos techninis reglamentas STR 1.05.01:2017 „Statybą leidžiantys dokumentai. Statybos užbaigimas. Statybos sustabdymas. Savavališkos statybos padarinių šalinimas. Statybos pagal neteisėtai išduotą statybą leidžiantį dokumentą padarinių šalinimas“
7. Statybos techninis reglamentas STR 1.06.01:2016 „Statybos darbai. Statinio statybos priežiūra“

### Planuojamos statybos aprašymas

Projektuojamo statinio (statinių) statybos vieta: Prekybos paskirties pastatas Pavilnionių g. 55, Vilnius (PC „Pašilaičiai“, unikalus Nr. 4400-1825-6262), esantis sklype kad. Nr. 0101/0170:2774.

Statybos darbai atliekami patalpos (unikalus Nr. 4400-1825-6262) dalyje pastato ketvirtame aukšte. Patalpos dalis prekybos centro nuomos planuose žymima numeriais 4-3 ir 4-10. Šių patalpų atskiriama dalis suformuojant atskirą turtinį vienetą ir keičiama paskirtis iš administracinės į gydymo.

Statybos rūšis: Paprastasis remontas

Statinio paskirtis: Prekybos

Statinio kategorija: Ypatingasis

### Projektuojamų statinių/patalpų pagrindinės charakteristikos

Statybos darbai planuojami prekybos paskirties pastato ketvirtame aukšte. Remontuojamų patalpų plotas keičiamas nežymiai – sumažėja dėl naujų pertvarų, paskirtis keičiama į gydymo. Numatoma statyti naujas pertvaras, atlikti vidaus apdailos darbus įrengti reikiamą inžinerinę įrangą. Darbai su fasadais neatliekami. Ant stogo įrengiama nauja inžinerija (ventkamera) ir vienas liukas. Darbai su laikinomis konstrukcijomis neatliekami. Atlikus remonto darbus, šias patalpas numatoma atskirti suformuojant atskirą turtinį vienetą. Esami inžineriniai įvaidai patalpose išsaugomi ir pritaikomi naujai paskirčiai.

Perplanuojamos administracinės patalpos į gydymo patalpas. Jose numatoma įrengti gydytojų konsultavimo kabinetus ir laboratorijas, atskirą ŽN pritaikytą tualetą. Taip pat bendrą patalpą skirtą pacientų priėmimui ir jų registracijai. Kitos numatomos patalpos- personalo, skirta klinikos gydytojų poreikiams ir pagalbinė patalpa skirta medicininių atliekų laikinam laikymui.

Dokumento žymuo	Lapas	Lapų
2120/18-UT212/18-PP_AR	2	6

Patekimas į naujai formuojamas gydymo patalpas įrengiamas iš esamo koridoriaus. Taip pat yra paliekami esami įėjimai iš patalpų tiesiai į lauką.

Gydymo paskirties patalpose įrengiamos praustuvės, pagal HN 74:2011 reikalavimus: numatoma po praustuvę visose klientų priėmimo ir medicinos prietaisų apdorojimo patalpose.

Bendrame klinikos tualete (pritaikytame ŽN poreikiams) sienos apdailinamos keraminėmis plytelėmis.

Gydytojų kabinetuose, pagal HN 47:2011 p. 40 keliamus reikalavimus užtikrinamas norminis, nepertraukiamas natūralus apšvietimas (>1.5%).

Naujos patalpų pertvaros įrengiamos GK konstrukcijos. Sienos dažomos akriliniais dažais, skirtais medicininėms įstaigoms, kurie yra atsparūs drėgnam valymui ir dezinfekcinėms medžiagoms. Kiekviename kabinete įrengiama plautuvė, tiekiamas karštas (+50 °C) ir šaltas vanduo. Atskiri tualetai pacientams ir personalui. Vienas tualetas, pritaikytas pacientams su negalia. Užtikrintas žmonių su negalia patekimas į gydymo paskirties patalpas. Patalpose įrengiama gaisro apsaugos ir signalizavimo sistema, apsaugos signalizacija, interneto įvadas. Pertvaros akustinės, garso izoliavimo rodiklis 50 dB.

Sienos tinkuotos, glaistytos, dažytos. Dažai akriliniai arba vandeniniai dispersiniai, skirti medicininėms įstaigoms, atsparūs dezinfekcinėms medžiagoms ir plovimui, pusiau matiniai. Spalva C ury 25 arba RAL 9001. Derinama su užsakovu.

Sanitariniuose mazguose sienos iki durų apvado viršaus klijuojamos keraminėmis (akmens masės) plytelėmis: vandens sugeriamumas <16 %, atsparumas lenkimui MPa (kgf/cm<sup>2</sup>) >12 (120), išlinkimas <0,8 mm. Spalva derinama su užsakovu. Piešinys – stačiakampis tinklas iš horizontalių ir vertikalų siūlių. Siūlių plotis 2–3 mm. Virš plautuvių sienos iki 60 cm aukščio klijuojamos keraminės (akmens masės) plytelės.

Vietose, kuriose pagal planą į baldus bus montuojama kriauklė, plytelės klijuojamos po to, kai baldas bus įrengtas.

Naujos grindys patalpose formuojamos viename lygyje su kitų patalpų grindų paviršiumi. Visi grindų paruošiamieji ir išlyginamieji sluoksniai turi būti izoliuoti nuo sienų ir pertvarų hidroizoliacinės medžiagos juostomis. Grindų dangai naudojamos vinilinės PVC plokštės, skirtos visuomeniniams pastatams. Rekomenduojamas dangos storis ne mažesnis nei 3,5 mm, darbinio sluoksnio storis ne mažesnis nei 0,67 mm. Garso slopinimo rodiklis ne mažesnis nei 19 dB. Slidumo klasė R9 arba geresnė. Grindjuosčių aukštis 100 mm. Dangos spalva ir raštas derinami su užsakovu. Sanitariniuose mazguose gali būti klojama akmens masės plytelių grindų danga (pagal atskirą susitarimą).

Šiose patalpose taip pat įrengiamos pakabinamos lubos. Gipso kartono pakabinamos lubos įrengiamos tvirtinant laikantįjį karkasą prie perdangos tiesiogiai arba pakabinant tam tikrame aukštyje specialiais tvirtinimo elementais. Nebendro naudojimo patalpos – Ecophan Focus „TM“ A arba analogas. 60 x 60 cm. Lubų konstrukcija turi būti sudaryta iš matomų konstrukcijų profilių, kurių plotis 24 mm, baltos spalvos. Garso sugėrimas alfa w = 0,75. Šviesos atspindėjimas 85 %. Atsparumas drėgmei ne mažesnis nei 95 %.

Bendro naudojimo patalpos – Ecophan Focus „TM“ A arba analogas. 60 x 120 cm. Lubų konstrukcija turi būti sudaryta iš matomų konstrukcijų profilių, kurių plotis 24 mm, baltos spalvos. Garso sugėrimas alfa w = 0,75. Šviesos atspindėjimas 85 %. Atsparumas drėgmei ne mažesnis nei 95 %.

Durys Faneruotos, balinto ažuolo, rakinamos, apvadai iš abiejų pusių, be slenksčių, rankenos nerūdijančiojo plieno. Plotis 1000 mm. Durys akustinės, garso izoliavimo rodiklis 35 dB. Durų specifikacija pagal patalpas pateikta toliau esančioje lentelėje. Odontologijos ir rentgeno kabinetų durys faneruotos, švinuotos, balinto ažuolo, rakinamos, apvadai iš abiejų pusių, be slenksčių, rankenos nerūdijančiojo plieno.

Visi patalpų apdailos sprendiniai, laikantis galiojančių higienos normų, gali būti tikslinami atskirai rengiamame interjero projekte.

Apšvietimas projektuojamas pagal galiojančias higienos normas, užtikrinant ne mažesnę kaip 300 lx apšvietą 0.8m aukštyje nuo grindų lygio. Baigus apšvietimo sistemos instaliavimo darbus, privalo būti atlikti apšvietos lygio matavimai.

Natūralios apšvietos koeficientas pacientų priėmimo patalpose / gydytojų kabinetuose turi būti ne mažesnis kaip 1,5 %. Dirbtinis apšvietimas: apšvieta kabinetuose ir registratūroje ne mažesnė kaip 300 lx, koridoriuose – 200 lx, asmens higienos patalpose

Dokumento žymuo	Lapas	Lapų
2120/18-UT212/18-PP_AR	3	6

– 100 lx, spalvos spektras 4000 K, šviestuvai – LED plokštės. Šviestuvų tipas pagal patalpas nurodytas toliau pateikiamoje lentelėje.

## Technologinio proceso aprašymas

Gydymo paskirties patalpose numatoma vykdyti klientų tiriamosios medžiagos paėmimo veiklą ir laboratorinės diagnostikos veiklą.

Patalpose 4-02 bus atliekamos tiriamosios medžiagos paėmimo procedūros: kraujo paėmimas.

Patalpose 4-14, 4-18, 4-19, 4-20, 4-21, 4-22, 4-24, 4-26, 4-27, 4-28, 4-30 bus atliekama laboratorinės diagnostikos veikla.

## Inžinerinių tinklų aprašymas

Patalpų aprūpinimui naudojamosi esamais inžineriniais įvadais. Nauji inžineriniai tinklai ar prisijungimai prie esamų komunikacijų neprojektuojami.

Karšto vandens ruošimas, numatomas vietiniais vandens šildytuvais. Karšto vandens temperatūra vartotojų čiaupuose turi būti ne žemesnė kaip 60 °C (išmatavus temperatūrą po 1 min., kai buvo atsuktas čiaupas ir paleistas vanduo). Legioneliozės prevencijai, vietiniai šildytuvai turi būti įrengti, sudarant technines prielaidas vandens tiekimo sistemoje vandens šildytuve karšto vandens temperatūrą padidinti, kad vartotojų čiaupuose ji būtų ne žemesnė kaip 65 °C. Karšto ir šalto vandens tiekimo sprendiniai privalo atitikti HN 24:2017 „Geriamojo vandens saugos ir kokybės reikalavimai“.

Projektuojamos patalpos prijungiamos prie pastato esamų vidaus (šildymo - kondicionavimo, elektrifikavimo bei silpnųjų srovių) inžinerinių tinklų sistemos. Vėdinimo sistema užtikrina 18m<sup>3</sup>/m<sup>2</sup>/h oro tiekimą į patalpas ir ne mažesnę nei 4x oro apykaitą per valandą (pagal HN 47:2011 45 p. reikalavimus).

Sprendiniai atitinka Lietuvos higienos normas HN 47:2011 „Asmens sveikatos priežiūros įstaigos: bendrieji sveikatos saugos reikalavimus“.

## Susisiekimo komunikacijos

Patekimui į remontuojamas patalpas naudojamosi esamomis susisiekimo komunikacijomis. Atlikus statybos darbus, tiek išorinio, tiek vidinio transporto judėjimo organizavimo principai nekeičiami. Numatoma naudoti esamas, prie PC Pašilaičiai įrengtas parkavimo vietas. Naujų, papildomų, parkavimo vietų įrengimui poreikio nėra, kadangi, užbaigus statybos darbus, pastato plotas pasikeis nežymiai, bus keičiama tik nežymios dalies patalpų paskirtis iš prekybos į gydymo. Pagal STR 2.06.04:2011 „GATVĖS. BENDRIEJI REIKALAVIMAI.“ 30 lentelę prekybos paskirties patalpoms ir klinikoms reikalaujama įrengti analogišką automobilių stovėjimo vietų skaičių:

5.	Prekybos paskirties pastatai	
5.2.	prekybos centrai	1 vieta 30 m <sup>2</sup> prekybos salės ploto
10.	Gydymo paskirties pastatai	
10.1.	ligoninės, klinikos	1 vieta 30 m <sup>2</sup> pagrindinio ploto

## Statybos darbų poveikis

Dokumento žymuo	Lapas	Lapų
2120/18-UT212/18-PP_AR	4	6

Statybos darbus planuojama atlikti tik pastato viduje, todėl jie neturės jokio poveikio aplinkai, gyventojams ir kaimyninėms teritorijoms.

### **Apsauginės priemonės nuo smurto ir vandalizmo**

Projektiniai sprendiniai turi padėti išvengti smurto ir vandalizmo (įėjimų apšvietimas, prieigų apžvelgiamumas iš pastato vidaus, patikimos langų, durų konstrukcijos ir spynos, apsauginė signalizacija ir kt.). Prieigos prie patalpų, automobilių stovėjimo vietos yra apšviestos. Įėjimų durys be kliūčių matomos iš toliau, be nišų ar kitų vietų slėptis. Duryse įrengti užraktai, signalizacija, įėjimų ir išorės, taip pat bendrųjų vidaus erdvių stebėjimui įrengtos vaizdo kameros (esamos).

### **Žmonių su negalia poreikių tenkinimas**

Projekto sprendinių pritaikymas remiasi Statybos techniniu reglamentu STR 2.03.01:2019 „STATINIŲ PRIEINAMUMAS“.

Įėjimai į patalpas pritaikyti ŽN reikmėms. Prieš pagrindinio įėjimo duris įrengta lygi aikštelė, ne mažesnė kaip 1 500 mm x 1 500 mm. Durų slenkstis ne aukštesnis kaip 20 mm.

Visose pagrindinės paskirties patalpose, judėjimui skirtose patalpose ir zonose, ŽN sanitariniuose mazguose bei visose kitose lankytojų aptarnavimo patalpose yra įrengta pavojaus signalizacija. Pavojaus signalas turi būti perduodamas garsu ir šviesa.

Judėjimui po pastatą yra numatyti ŽN pritaikyti liftai (su užrašais Brailio raštu). Koridoriuose ir kitose patalpose žmonės su regėjimo sutrikimais turi būti apsaugoti nuo atsitrengimo į žemai įrengtus atsikišusius elementus ir konstrukcijas. Koridoriuose nenumatoma kabinti ženklų, šviestuvų ar kitų elementų žemiau kaip 2 100 mm ir aukščiau kaip 800 mm, taip pat atsikišančių nuo sienos daugiau nei per 100 mm. Patalpose su nuožulniomis lubomis, po laiptatakiais ar kitais elementais, kai patalpos aukštis po jais tampa mažesnis nei 2 100 mm, būtina įrengti nurodytą aukščiau dydžių perspėjantį bortelį, atitvarą ar barjerą.

Pastatų viduje įrengti įspėjamieji paviršiai. Vidaus įspėjamieji paviršiai nuo gretimų paviršių skiriasi savo kietumu, tamprumu ar garsu, sklindančiu nuo jų paviršiaus.

ŽN pritaikytų durų, jas atidarius, angos beklūtis plotis, matuojant tarp varčios ir staktos vidaus, yra ne mažesnis kaip 850 mm. Jei durys yra dvivėrės neautomatinės, varstomosios varčios plotis yra toks, kad ją atidarius beklūtis angos plotis būtų ne mažesnis kaip 850 mm. Slenksčiai ties lauko durimis įrengti ne aukštesni nei 20 mm. Durys pastato viduje - be slenksčių. Prie durų, kurios atsidaro ne automatiškai, būtina palikti aikštelę ŽN vežimėliui važiuoti

ŽN pritaikyti pastatų ir teritorijos, patalpos, elementai ir kiti objektai (takai, automobilių stovėjimo vietos, įėjimai į pastatus, tualetų kabinos ir kt.) pažymėti ŽN informaciniu ženklu (esama PC Pašilaičiai įranga).

Planuojamose patalpose numatyta įrengti ŽN pritaikytą tualetą. Lankytojai taip pat galės naudotis ir esamais bendraisiais PC Pašilaičiai tualetais.

### **Energinio naudingumo klasė**

Esama prekybos paskirties pastato energinio naudingumo klasė – A+. Atlikus rekonstravimo darbus, numatoma išlaikyti tą pačią energinio naudingumo klasę.

Dokumento žymuo	Lapas	Lapų
2120/18-UT212/18-PP_AR	5	6

## Planuojama ūkinė veikla

Remontuojamose patalpose planuojama įrengti erdves laboratorinei diagnostikai vykdyti. Patalpos skirtos: klientų priėmimui ir tiriamosios medžiagos paėmimui bei laboratorinių tyrimų atlikimui. Numatoma, kad patalpose vykdomos veiklos įtaka naudojant gamtos išteklius ir išskiriant taršą bus nereikšminga, įvertinant visus aplinkos komponentus (vanduo, oras, dirvožemis, žemės gelmės, biologinė įvairovė, kraštovaizdis). Nebus išskiriama jokia cheminė, fizikinė, biologinė ar kitų reglamentuojamų veiksnių tarša.

Bendras planuojamas atliekų susidarymas prekybos centre bus panašus kaip šiuo metu, kadangi jo esminiai rodikliai išliks nepakitę.

Medicininės atliekos bus tvarkomos saugiai. Pagal planuojamą veiklą, patalpose susidarys:

- pavojingos medicininės atliekos (infekuotos atliekos – Atliekos, permirkusios krauju ir (ar) kitais kūno skysčiais, lašinės sistemos, vakuuminės kraujo paėmimo sistemos ir pan., medicininės pirštinės, aštrūs daiktai, turėję sąlytį su krauju ir (ar) kitais kūno skysčiais, ekskretais, laboratorijų tiriamoji medžiaga)
- nepavojingos medicininės atliekos (skalbiniai, vienkartiniai drabužiai)
- skystos nukenksmintos biologinės atliekos

Medicininų atliekų laikinam laikymui numatoma naudoti atskiros pagalbinės patalpos (Nr. 4-10, 4-23).

Patalpa rakinama, atliekos tvarkomos laikantis HN 66:2008 reikalavimų. Supakuotos medicininės atliekos medicininų atliekų saugykloje laikomos laikinai ir pasibaigus jų laikino laikymo terminui, perduodamos atliekų tvarkymo įmonei, turinčiai teisę tvarkyti medicininės atliekas pagal sutartį dėl šių atliekų naudojimo ir (ar) šalinimo.

Planuojama statyba neturės poveikio „Natura 2000“ teritorijoms.

## Visuomenės sveikatos saugos reikalavimai

Planuojamos statybos sprendiniai atitinka visuomenės sveikatos saugos teisės aktų reikalavimus, skaičiavimai pateikiami techniniame projekte, atskirose projekto dalyse. Projektiniai sprendiniai nepažeidžia trečiųjų asmenų interesų.

## Pagrindiniai rodikliai

Prekybos centro bendras plotas prieš paprastojo remonto darbus: 31766,26m<sup>2</sup> (4 aukšto plotas 953,76m<sup>2</sup>)

Prekybos centro bendras plotas po paprastojo remonto darbų: sumažėja dėl pertvarų \*31713,78m<sup>2</sup> (4 aukšto plotas 901,28m<sup>2</sup>)

Patalpų, kuriose atliekami statybos darbai, plotas: ~630m<sup>2</sup>

Dokumento žymuo	Lapas	Lapų
2120/18-UT212/18-PP_AR	6	6

Projektuotojas	Projekto Nr.	PREKYBOS PASKIRTIES PASTATO PAVILNIONIŲ G. 55, VILNIUJE, BIURO PATALPŲ (NR 4-3 ir 4-10) PASKIRTIES KEITIMO Į GYDYMO IR ATIDALINIMO ATLIEKANT PAPRASTĄJĮ REMONTĄ PROJEKTAS	Lapas	Lapų
<b>UAB „UNITECTUS“</b>	UT-212/18	<b>TECHNINĖS SPECIFIKACIJOS</b>	1	17

## **TECHNINĖS SPECIFIKACIJOS**

### **TURINYS**

Bendrieji reikalavimai .....	2
Reikalavimai šiluminei, garo ir hidro izoliacijai .....	4
Reikalavimai pastatų fasadams – išorinės tinkuojamos sudėtinės termoizoliacinės sistemos (ITSTS).....	7
Reikalavimai aliuminio – stiklo fasadinėms sistemoms .....	10
Reikalavimai patalpų vidaus apdailai .....	17

Etapas	Dalis	Laida	Pareigos	At. Nr.	V., pavardė	Parašas	Data	Žymuo
TP	<b>SA</b>	0	PV	A1961	V.Bučys		2022-06	2120/18-UT-212/18-00-PP-PR-TS

Projektuojas	Projekto Nr.	PREKYBOS PASKIRTIES PASTATO PAVILNIONIŲ G. 55, VILNIUJE, BIURO PATALPŲ (NR 4-3 ir 4-10) PASKIRTIES KEITIMO Į GYDYMO IR ATIDALINIMO ATLIEKANT PAPRASTĄJĮ REMONTĄ PROJEKTAS	Lapas	Lapų
UAB „UNITECTUS“	UT-212/18	TECHNINĖS SPECIFIKACIJOS	2	17

## BENDRIEJI REIKALAVIMAI

### Gaminių, medžiagų ir spalvų pavyzdžių aprobavimo tvarka

Konkrečiai specifikacijoje nurodytų gaminių ir medžiagų pavyzdžiai turi būti pateikti Užsakovui ir projekto vadovui iki darbų pradžios patvirtinimui gauti.

Nuolatiniam sulyginimui su galutiniais produktais naudojami pavyzdžiai turi būti laikomi iki pat darbų užbaigimo. Rangovas turi įrengti pavyzdžių kambarį statybos aikštelėje. Visi gaminiai, įranga, medžiagos ir priedai turi atitikti nurodytus dokumentacijoje ir turi būti nauji.

Laikančios konstrukcijos turi būti vieningos konstrukcinės sistemos ir patikimo pripažinto gamintojo. Atitvarinės konstrukcijos turi būti patikimo gamintojo, derėti su laikančiomis konstrukcijomis ir būti suderinamos tarpusavyje.

Gamintojas ir konstrukcinė sistema turi būti žinomi ir pripažinti tarptautinių draudimo kompanijų.

Bet kurį specifikacijoje nurodytą importinį produktą galima pakeisti vietiniu. Vietos produktams turi būti suteikiama aiški pirmenybė, tačiau jei vietinė produkcija yra blogesnės kokybės, vietinio produkto reikia atsisakyti. Visiems nukrypimams nuo specifikacijos turi būti gautas užsakovo pritarimas. Visos medžiagos ir gaminiai turi būti pateiktos su:

- gamintojo rekvizitais, firmos atpažinimo ženklu;
- specifikacija;
- nuoroda, ar skirta interjerui, ar eksterjerui;
- spalvos nuoroda;
- pagaminimo data.

Užsakovas turi teisę atmesti medžiagą ar įrangą, be jokių papildomų išlaidų užsakovui jei ji neatitinka specifikacijos reikalavimų. Tokiu atveju, rangovas turi pateikti kitas medžiagas ir įrengimus, kurie atitinka specifikaciją ir kurių pageidauja užsakovas.

Rangovas turi pateikti visos šioje specifikacijoje apibūdintos technologinės, mechaninės dalies ir elektros įrangos katalogus ir standartų dokumentus užsakovo ir architekto peržiūrai. Rangovas neturi užsakyti gaminių, medžiagų ir pagrindinės įrangos, kol negavo užsakovo patvirtinimo.

Sąnaudų žiniaraščiuose nurodytiems konkrečioms gaminiams ir medžiagoms galimi alternatyvūs pasiūlymai, jei jie atpigins darbus, bet nepablogins techninių ir eksploatacinių savybių.

Rangovas užtikrina, kad visa jo pateikta įranga be struktūrinių pakeitimų gali būti sumontuota projekto dokumentuose nurodytoje padėtyje. Nebus atsižvelgiama į jokių reikalavimus apmokėti papildomas išlaidas, atsiradusias dėl parūpintos netinkamo dydžio įrangos modifikavimo.

Rangovas privalo pristatyti visiems pagrindiniams produktams užsakymo kodus ir kilmės vietą bei pavadinimą dėl priežiūros, valymo ir keitimo.

### Paslėpti darbai, kurių priėmimo privalo dalyvauti projektuotojo atstovai

Rangovas privalo informuoti užsakovo atstovus statybos aikštelėje ir techninės priežiūros vadovą kada galima tikrinti medžiagų ir įvairių stadijų darbų kokybę, prieš įrengiant kitas konstrukcijas, ar darbus. Jei tai nepadaroma, užsakovas ir techninės priežiūros vadovas turi teisę reikalauti, kad dengiančios dalys ar medžiagos būtų nuimtos. Procedūrų nesilaikymo išlaidos tenka Rangovui ir tokiu atveju, jei uždengtas darbas pasirodo esąs tinkamas. Patikrinimų rezultatai turi būti užfiksuoti atitinkamais aktais ir įrašais statybos darbų žurnale.

### Normatyviniai ir kiti dokumentai, kuriais privaloma vadovautis vykdant statybos darbus

Statybos techniniai ir kiti reglamentai

- STR 1.01.04:2015 „Statybos produktų, neturinčių darnųjų techninių specifikacijų, eksploatacinių savybių pastovumo vertinimas, tikrinimas ir deklarasavimas. Bandymų laboratorijų ir sertifikavimo įstaigų paskyrimas. Nacionaliniai techniniai įvertinimai ir techninio vertinimo įstaigų paskyrimas ir paskelbimas“;
- STR 1.01.03:2017 „Statinių klasifikavimas“;
- STR 1.01.08:2002 „Statinio statybos rūšys“;
- STR 1.03.01:2016 „Statybiniai tyrimai. Statinio avarija“;
- STR 1.04.02:2011 „Inžineriniai geologiniai ir geotechniniai tyrimai“;
- STR 1.04.04:2017 „Statinio projektavimas, projekto ekspertizė“;
- STR 1.05.01:2017 „Statybą leidžiantys dokumentai. Statybos užbaigimas. Statybos sustabdymas. Savavališkos

Etapas	Dalis	Laida	Pareigos	At. Nr.	V., pavardė	Parašas	Data	Žymuo
TP	SA	0	PV	A1961	V.Bučys		2022-06	2120/18-UT-212/18-00-PP-PR-TS

Projektuojas	Projekto Nr.	PREKYBOS PASKIRTIES PASTATO PAVILNIONIŲ G. 55, VILNIUJE, BIURO PATALPŲ (NR 4-3 ir 4-10) PASKIRTIES KEITIMO Į GYDYMO IR ATIDALINIMO ATLIEKANT PAPRASTĄJĮ REMONTĄ PROJEKTAS	Lapas	Lapų
<b>UAB „UNITECTUS“</b>	UT-212/18	<b>TECHNINĖS SPECIFIKACIJOS</b>	3	17

- statybos padarinių šalinimas. Statybos pagal neteisėtai išduotą statybą leidžiantį dokumentą padarinių šalinimas”;
- STR 1.06.01:2016 „Statybos darbai. Statinio statybos priežiūra”;
  - STR 1.07.03:2017 „Statinių techninės ir naudojimo priežiūros tvarka. Naujų nekilnojamojo turto kadastro objektų formavimo tvarka”;
  - STR 1.12.06:2002 „Statinio naudojimo paskirtis ir gyvavimo trukmė”;
  - STR 2.01.01(1):2005 „Esminiai statinio reikalavimai. Mechaninis atsparumas ir pastovumas”;
  - STR 2.01.01(2):1999 „Esminiai statinio reikalavimai. Gaisrinė sauga”;
  - STR 2.01.01(3):1999 „Esminiai statinio reikalavimai. Higiena, sveikata, aplinkos apsauga”;
  - STR 2.01.01(4):2008 „Esminiai statinio reikalavimai. Naudojimo sauga”;
  - STR 2.01.01(5):2008 „Esminiai statinio reikalavimai. Apsauga nuo triukšmo”;
  - STR 2.01.01(6):2016 „Esminiai statinio reikalavimai. Energijos taupymas ir šilumos išsaugojimas”;
  - STR 2.01.02:2016 „Pastatų energinio naudingumo projektavimas ir sertifikavimas”;
  - STR 2.01.05:2013 „Civilinė sauga. Žmonių sanitarinio švarinimo punktų projektavimo reikalavimai”;
  - STR 2.01.06:2009 „Statinių apsauga nuo žaibo. Išorinė statinių apsauga nuo žaibo”;
  - STR 2.02.02:2004 „Visuomeninės paskirties statiniai”;
  - STR 2.03.01:2001 „Statiniai ir teritorijos. Reikalavimai žmonių su negalia reikmėms”;
  - STR 2.03.02:2005 „Gamybos, pramonės ir sandėliavimo statinių sklypų tvarkymas”;
  - STR 2.04.01:2018 „Pastatų atitvaros. Sienos, stogai, langai ir išorės įėjimo durys”;
  - STR 2.05.03:2003 „Stybinių konstrukcijų projektavimo pagrindai”;
  - STR 2.05.05:2003 „Poveikiai ir apkrovos”;
  - STR 2.05.05:2005 „Betoninių ir gelžbetoninių konstrukcijų projektavimas”;
  - STR 2.05.06:2005 „Aliuminių konstrukcijų projektavimas”;
  - STR 2.05.08:2005 „Plieninių konstrukcijų projektavimas. Pagrindinės nuostatos”;
  - STR 2.05.09:2005 „Mūrinių konstrukcijų projektavimas”;
  - STR 2.05.11:2005 „Gaisro temperatūrų veikiamų gelžbetoninių konstrukcijų projektavimas”;
  - STR 2.05.13:2004 „Statinių konstrukcijos. Grindys”;
  - STR 2.06.04:2011 „Gatvės ir vietinės reikšmės keliai. Bendrieji reikalavimai”;
  - STR 2.07.01:2003 „Vandentiekis ir nuotekų šalintuvas. Pastato inžinerinės sistemos. Lauko inžineriniai tinklai”;
  - STR 2.09.02:2005 „Šildymas, vėdinimas ir oro kondicionavimas”;
  - Europos parlamento ir tarybos reglamentas (ES) Nr. 305/2011.

#### Projektavimo taisyklės ir reikalavimai

- Gaisrinės saugos pagrindiniai reikalavimai;
- Visuomeninių statinių gaisrinės saugos taisyklės;
- Gaisro aptikimo ir signalizavimo sistemų projektavimo ir įrengimo taisyklės;
- Lauko gaisrinio vandentiekio tinklų ir statinių projektavimo ir įrengimo taisyklės;
- Stacionariųjų gaisrų gesinimo sistemų projektavimo ir įrengimo taisyklės;
- Statinių vidaus gaisrinio vandentiekio sistemų projektavimo ir įrengimo taisyklės;
- Vėdinimo sistemų gaisrinės saugos taisyklės;
- Dūmų ir šilumos valdymo sistemų projektavimo ir įrengimo taisyklės;
- Patalpų kūdikiams žindyti ir pervystyti įrengimo reikalavimai;
- Darboviečių įrengimo bendrieji nuostatai.

#### Statybos taisyklės:

- ST 121895674.100:2012 "Žemės ir statybietės įrengimo darbai”;
- ST 121895674.100.01.01:2012 "Požeminių konstrukcijų įrengimo darbai: Gręžtinių polių įrengimas”;
- ST 121895674.01.02:2012 "Betono ir g/b konstrukcijų montavimas”;
- ST 121895674.205.01.03:2012 "Metalinių surenkamų konstrukcijų montavimas”;
- ST 121895674.205.01.01:2014 "Betonavimo darbai”;
- ST 2491109.01:2015 "Langų, durų ir jų konstrukcijų montavimas”;
- ST 121895674.215.01:2012 "Stogų įrengimo darbai”;
- ST 121895674.215.10.01:2016 „Stogų įrengimo darbai: Plokščių neeksploatuojamų stogų įrengimas”;
- ST 121895674.215.30.01:2016 „Stogų įrengimo darbai: Šlaitiniai stogai”;
- ST 121895674.210.01:2014 "Apdailos darbai”;
- ST 121895674.350.01:2012 „Hidroizoliavimo darbai”;
- ST 121895674.205.01.04:2014 "Mūro darbai”;
- ST 121895674.205.20.03:2012 "Kitų pastatų atitvarų šiltinimo darbai”;
- ST 211573430.01:2011 "Sausosios statybų sistemų iš gipso kartono plokščių ir metalo profilių montavimo darbai”;
- ST 121895674.205.20.03:2016 „Fasadų įrengimo darbai: Stiklo aliuminio fasadų įrengimas (A ir aukštesnės energinio

Etapas	Dalis	Laida	Pareigos	At. Nr.	V., pavardė	Parašas	Data	Žymuo
TP	<b>SA</b>	0	PV	A1961	V.Bučys		2022-06	2120/18-UT-212/18-00-PP-PR-TS

Projektuotojas	Projekto Nr.	PREKYBOS PASKIRTIES PASTATO PAVILNIONIŲ G. 55, VILNIUJE, BIURO PATALPŲ (NR 4-3 ir 4-10) PASKIRTIES KEITIMO Į GYDYMO IR ATIDALINIMO ATLIEKANT PAPRASTĄJĮ REMONTĄ PROJEKTAS	Lapas	Lapų
UAB „UNITECTUS“	UT-212/18	TECHNINĖS SPECIFIKACIJOS	4	17

naudingumo klasės pastatams)“.

Užsakovas, techninės priežiūros vadovas, rangovas, subrangovai ir kiti statybos proceso dalyviai privalo vadovautis Lietuvos Respublikos įstatymais.

Visos konstrukcijos, gaminiai ir medžiagos turi atitikti Lietuvos Respublikos ir Europos normų bei standartų reikalavimus, draudimo kompanijos ir užsakovo reikalavimus. Rangovas yra atsakingas už visų leidimų statybos darbams vykdyti iš valdžios įstaigų ir kitų institucijų gavimą.

Visos konstrukcijos ir įranga turi būti sertifikuoti arba pripažinti tinkamais naudoti Lietuvoje nustatyta tvarka ir turėti atitikties įvertinimo dokumentą.

Rangovas privalo palaikyti ryšį su Lietuvos Respublikos statybas kontroliuojančiomis institucijomis, užtikrinti jų patikrinimus savo sąskaita bei ištaisyti trūkumus, kuriuos jos atras šių patikrinimų metu. Rangovas turi vykdyti visus Lietuvos Respublikos normatyvinius aktus ir taisykles, išleistas bet kurios valdžios institucijos, kurios jurisdikcijoje yra statybos aikštelė.

Atsakingi darbai ir konstrukcijos, nurodytos techninėse specifikacijose, turi būti priimti techninės priežiūros vadovo tai įforminant aktu, o baigtas statinys turi būti pridurtas naudoti Lietuvoje nustatyta tvarka.

Rangovas privalo dirbti bendradarbiaudamas su užsakovu ir projektuotoju.

Jei rangovas naudojami subrangovų paslaugomis, prieš pradėdamas konkretų darbą reikia gauti Užsakovo sutikimą. Rangovas pasirenkamus subrangovus turi aptarti su užsakovu ir gauti jo pritarimą.

#### **Prioriteto tvarka tarp brėžinių, specifikacijų ir kitų dokumentų**

Ši specifikacija turi būti skaitoma kartu su brėžiniais. Jei tarp brėžinių ir specifikacijų iškyla tam tikrų skirtumų, svarbesne laikoma specifikacija, bet jei brėžiniuose pateikiama informacija yra tikslesnė, nurodanti konkrečius duomenis, storus, nuokrypius ir pan., reikia vadovautis brėžiniuose pateikta informacija, kadangi ji buvo nustatyta atsižvelgiant į konkretaus projekto sprendinio specifiką ir reikalavimus. Rangovas privalo informuoti užsakovą, projekto vadovą ir techninės priežiūros vadovą apie visus svarbesnius skirtumus prieš priimdamas sprendimą kuriuo dokumentu vadovautis.

Jei pakeitimų atsiranda nuostatuose, teisiniuose dokumentuose, standartuose ir pan., svarbesniais laikomi specifikacijos ir brėžiniai. Rangovas privalo informuoti užsakovą, projekto vadovą ir techninės priežiūros vadovą apie visus svarbesnius skirtumus prieš priimdamas sprendimą kuriuo dokumentu vadovautis, ypač teisinių dokumentų, nuostatų ar standartų atžvilgiu. Projekto rengimo atskaitos tašku laikoma specialiųjų reikalavimų išdavimo data 2019 m. liepos mėn. 25 d.

## **REIKALAVIMAI ŠILUMINEI, GARO IR HIDRO IZOLIACIJAI**

### **Bendroji dalis**

Šis skyrius apima nurodymus apie šiluminės izoliacijos, garo izoliacijos ir hidroizoliacijos įrengimą pamatams, grindims, sienoms, pertvaroms, stogams. Renkantis apšiltinimo medžiagas būtina atsižvelgti į tai, kad pastatas suprojektuotas ir bus statomas A+ energinės klasės, todėl visos apšiltinimo medžiagos turi būti tinkamos šiam tikslui pasiekti.

Šilumos izoliacija turi būti iš nedegių, neorganinių, nepūvančių medžiagų, kurios nejautrios drėgmei. Šilumos izoliacija turi turėti pakankamą gniuždomąjį atsparumą apkrovoms su priimtinais deformacijomis. Norminės šio pastato atitvarų šilumos perdavimo koeficiento  $U$  ( $W/m^2 \cdot K$ ) reikšmės žr. paruoštoje Energinio naudingumo techninėje užduotyje.

Pastato išorinės atitvaros turi būti apšiltintos ir izoliuotos taip, kad šaltuoju metų laiku susikaupęs drėgmės kiekis šiltuoju metų periodu – išgaruotų. Visos izoliavimo medžiagos turi būti naudojamos tų techninių charakteristikų, kurios numatytos projekte, privalo būti nepažeistos ir sudėtos pagal gamintojo technologinius reikalavimus ir PV patvirtintą projektą. Visos izoliavimo medžiagos privalo turėti ES ženklumą arba LR išduotus Atitikties Sertifikatus.

### **Denginio šilumos izoliacija**

Viršutinis antžeminių aukštų stogo termoizoliacinis sluoksnis turi būt „PAROC ROB 80“ arba ne prastesnių savybių kito gamintojo akmens vatos sluoksnis turintis EP deklaraciją.

Šilumos izoliacijai naudojamų pusiau kietų stiklo arba akmens vatos plokščių charakteristikos:

- nominalus tankis  $\geq 110 \text{ kg/m}^3$ ;
- šilumos laidumo klasė 0,035  $W/mK$ ;

Etapas	Dalis	Laida	Pareigos	At. Nr.	V., pavardė	Parašas	Data	Žymuo
TP	SA	0	PV	A1961	V.Bučys		2022-06	2120/18-UT-212/18-00-PP-PR-TS

Projektuojas	Projekto Nr.	PREKYBOS PASKIRTIES PASTATO PAVILNIONIŲ G. 55, VILNIUJE, BIURO PATALPŲ (NR 4-3 ir 4-10) PASKIRTIES KEITIMO Į GYDYMO IR ATIDALINIMO ATLIEKANT PAPRASTĄJĮ REMONTĄ PROJEKTAS	Lapas	Lapų
UAB „UNITECTUS“	UT-212/18	TECHNINĖS SPECIFIKACIJOS	5	17

- atsparumas apkrovai  $\geq 40$  kPa;
- oro laidumo koeficientas  $\lambda$ : ne daugiau kaip  $60 \times 10^{-6}$ .

Kietų stiklo arba akmens vatos plokščių charakteristikos:

- nominalus tankis  $\geq 160$  kg/m<sup>3</sup>;
- šilumos laidumo klasė 0,032 W/mK;
- atsparumas apkrovai  $\geq 50$  kPa;
- oro laidumo koeficientas  $\lambda$ : ne daugiau kaip  $30 \times 10^{-6}$ ;
- kietos akmens tipo plokštės, naudojamos vėjo izoliaciniam sluoksniui, turi būti su laminato pagrindu.

Stogo (denginio) šilumos izoliacijai naudojamų polistireninio putplasčio plokščių charakteristikos:

- klasė – EPS 100 arba EPS 100N;
- šilumos laidumo klasė  $\leq 0,034$  W/mK;
- gniuždomasis įtempis, kai gaminys deformuojamas 10% - 100kPa;
- stipris lenkiant – 150 kPa;
- santykinė garo varža  $\mu=30-70$ .

Sutapdintam stogui gali būti naudojama akmens arba stiklo vata, arba polistireninio putplasčio plokštės pagal aukščiau nurodytus parametrus.

#### Sienų šilumos izoliacija

Sienų (požeminėse automobilių saugyklose) šilumos izoliacijai naudojamų akmens vatos plokščių charakteristikos:

- nominalus tankis 100-150 kg/m<sup>3</sup>;
- šilumos laidumo klasė 0,036 W/mK;
- atsparumas apkrovai - nenormuojamas.

Sienų (antžeminės dalies) šilumos izoliacijai naudojamų polistireninio putplasčio plokščių charakteristikos:

- klasė – EPS 100N
- šilumos laidumo klasė 0,032 W/mK;
- gniuždomasis įtempis, kai gaminys deformuojamas 10% - 100kPa;
- stipris lenkiant – 150 kPa;
- santykinė garo varža  $\mu=20-40$ .

Izoliacijai naudojamas ekstrūdinis polistireninis putplastis, įleidžiamas į gruntą:

- nominalus tankis 33 kg/m<sup>3</sup>;
- šilumos laidumo klasė 0,039 W/mK;
- stipris gniuždant 150kPa;
- vandens įgeriamumas 1,1%;
- santykinė garo varža  $\mu=40-70$ .

#### Grindų ant grunto šilumos izoliacija

Izoliacijai naudojamų polistireninio putplasčio plokščių charakteristikos:

- nominalus tankis  $\geq 25$  kg/m<sup>3</sup>;
- šilumos laidumo koeficientas 0,035 W/mK;
- atsparumas apkrovai  $\geq 200$  kPa;
- vandens įgėrimas per 24 val. - ne didesnis kaip 3 %.

#### Purškiamą termoizoliaciją

Izoliacijai naudoti dvikomponentę poliuretalinę sistemą (poliolis ir izocianatas):

- maišymo santykis 1:1;
- šilumos laidumo koeficientas 0,025 W/mK;
- atsparumas šalčiui ir šilumai nuo -50°C iki +100°C.

#### Hidroizoliacija

Pamatų ir pogrindžio kanalo vertikali ir horizontali hidroizoliacija turi būti 2 sluoksnių ruloninė bituminė, modifikuoto SBS bitumo markės, armuota poliesteriniu pluoštu. Prilydymo siūlės turi persikloti, kiek nurodyta gamintojo montavimo instrukcijose.

Hidroizoliacinių medžiagų savybės turi užtikrinti:

- nesudėtingą paruošimą ir dengimą;
- galimybę dengti rankiniu būdu;

Etapas	Dalis	Laida	Pareigos	At. Nr.	V., pavardė	Parašas	Data	Žymuo
TP	SA	0	PV	A1961	V.Bučys		2022-06	2120/18-UT-212/18-00-PP-PR-TS

Projektuojas	Projekto Nr.	PREKYBOS PASKIRTIES PASTATO PAVILNIONIŲ G. 55, VILNIUJE, BIURO PATALPŲ (NR 4-3 ir 4-10) PASKIRTIES KEITIMO Į GYDYMO IR ATIDALINIMO ATLIEKANT PAPRASTĄJĮ REMONTĄ PROJEKTAS	Lapas	Lapų
UAB „UNITECTUS“	UT-212/18	TECHNINĖS SPECIFIKACIJOS	6	17

- sukibimas be sukibimo sluoksnio panaudojimo 15-17 MPa, po 28 parų;
- atsparumas tempimui 9-10 MPa, po 28 parų;
- atsparumas gniuždymui 50-55 MPa, po 28 parų;
- didelį atsparumą sieros korozijai;
- didelį atsparumą vandens ir chloridų prasiskverbimui.

#### Teptinė arba purškiamą pamatų ir pogrindžio kanalų hidroizoliacija

Sustingusi ji turi sudaryti tamprią, vienvietę, visiškai su pagrindo paviršiumi sukibusią, elastomerinę dangą izoliuojamą konstrukciją. Gali būti naudojama 2 sluoksnių bituminė arba kitokia analogiškų savybių mastika, pagal LST1266-92. Šio tipo hidroizoliacinė danga grunte turi būti apsaugota apsauginiu sluoksniu. Reikalavimai skystai hidroizoliacinei dangai:

- storis 3÷4 mm
- nepralaidumas vandeniui turi atlaikyti 20 m hidrostatinį slėgį.
- atsparumas veikiant agresyviai terpei - geras
- atsparumas puvimui - aukštas
- orientacinis ilgaamžiškumas grunte >20 metų

#### Garų izoliacija

Garų izoliacija karkasinėms sienų ir stogo konstrukcijoms – 0,2 mm PE su pagrindinėmis mechaninio atsparumo ir difuzinėmis charakteristikomis:

- stiprumo riba – 15 MPa,
- santykinė garų varža  $\mu \geq 100000$ .

Garų izoliacija negali būti mechaniškai pažeista, ji turi užtikrinti pakankamą santykinę garinę varžą. Jeigu statybos metu garų izoliacija pažeidžiama, ji privalo būti užklijuojama ar užtaisyta tokiu būdu, kad jos difuzinės savybės liktų tokios pačios. Siūlės turi būti suklijuotos.

Visų atitvarinėse konstrukcijose naudojamų medžiagų deriniai turi užtikrinti rasos taško nesusidarymą prie atitvaros vidinio paviršiaus ir leistino kondensato kiekio išgaravimą pagal DIN 4108 dalis 3, punktas 3.2.1.a) ir pagal STR.2.01.02:2016 „Pastatų energinio naudingumo projektavimas ir sertifikavimas“ reikalavimus.

#### Reikalavimai izoliuojamam pagrindui

Nuo izoliuojamo pagrindo turi būti nuvalytos šiukšlės, dulkės. Jis turi būti sausas, švarus, bet kokie plyšiai ir nelygumai, viršijantys leistinus, turi būti užpildyti ir išlyginti. Izoliuojamas paviršius neturi būti apšerkšnijęs, apledijęs arba su kondensato vandeniu. Blogos kokybės betoninius paviršius, kai nuo jų paviršių trupa milteliai arba susidaręs pernelyg didelis cemento pienelis, reikia nuvalyti suspausto oro srove. Paviršių gruntavimas, kur tai reikalinga, turi būti ištisas. Gruntuotė turi gerai sukibti su pagrindu.

01 lentelė. Reikalavimai pagrindo paruošimui

Techniniai reikalavimai pagrindui	Ribiniai nuokrypiai	Kontrolė
Ruloninės ir mastikinės izoliacijos pagrindo paviršiaus leistini nuokrypiai:		Matuojant liniuote, techninė apžiūra ne mažiau 5 kartus 70-100 m <sup>2</sup> plotui, vizualiai
išilgai nuolydžio ir horizontalaus paviršiaus	±5 mm	
skersai nuolydžio ir vertikalaus paviršiaus	±10 mm	
Nelygumų skaičius 4 m <sup>2</sup> plote (nelygumo kontūras ne daugiau 150 mm ilgio)	ne daugiau 2	
Grunto storis:		
gruntuojant sukietėjusį išlyginamąjį sluoksnį - 0,3 mm	5 %	Vizualinis apžiūrėjimas 5 kartus 70-100 m <sup>2</sup>
gruntuojant išlyginamąjį sluoksnį po 4 valandų kietėjimo – 0,6 mm	10 %	plote, matavimas “adata”

02 lentelė. Hidroizoliacijos sluoksnių storis ir skaičius

Techniniai reikalavimai pagrindui	Ribiniai nuokrypiai	Kontrolė
Mastikos sluoksnio storis, klijuojant ruloninę izoliaciją karšta mastika:		Vizualinis apžiūrėjimas 5 kartus 70-100 m <sup>2</sup> plote, matavimas “adata”
pirmo sl. – 2 mm	±10 %	
tarpinio sl. - 1,5 mm	±10 %	
Teptinės hidroizoliacijos:		
vieno sluoksnio storis (karšto bitumo) – 2 mm	±10 %	

Etapas	Dalis	Laida	Pareigos	At. Nr.	V., pavardė	Parašas	Data	Žymuo
TP	SA	0	PV	A1961	V.Bučys		2022-06	2120/18-UT-212/18-00-PP-PR-TS

Projektuotojas	Projekto Nr.	PREKYBOS PASKIRTIES PASTATO PAVILNIONIŲ G. 55, VILNIUJE, BIURO PATALPŲ (NR 4-3 ir 4-10) PASKIRTIES KEITIMO Į GYDYMO IR ATIDALINIMO ATLIEKANT PAPRASTĄJĮ REMONTĄ PROJEKTAS	Lapas	Lapų
UAB „UNITECTUS“	UT-212/18	TECHNINĖS SPECIFIKACIJOS	7	17

dviejų sluoksnių storis – 4 mm	±10 %
--------------------------------	-------

### Izoliavimo darbų vykdymas

Kai temperatūra žemesnė kaip - 2,0° C, izoliacines dangas galima įrengti tik taikant specialių priemonių kompleksą (šildant paviršius, izoliacines medžiagas, vartojant priedus). Darbo vieta turi būti apsaugota nuo kritulių, izoliuojami paviršiai išdžiovinami. Paruošti izoliavimui paviršiai bei kiekvienas įrengtos izoliacijos sluoksnis priimami atskirai, dalyvaujant statinio statybos techniniam prižiūrėtojui.

### Pamatų, grindų ir požeminių įrenginių hidroizoliacijos įrengimas

Įrengiant izoliaciją reikia laikytis šių instrukcijų:

- hidroizoliaciją reikia naudoti taip, kaip parodyta konstrukcinių tipų brėžiniuose kiekvienam konstrukciniam elementui ir/arba kituose konstrukciniuose brėžiniuose;
- naudojamos medžiagos turi būti pažymimos taip, kad ženklus būtų lengva matyti statybos ir montavimo metu, arba kad ši informacija būtų aiškiai parodyta kitu priimtiniu būdu;
- izoliacija turi dengti visą izoliuojamą paviršių. Joje negali būti plyšių ar įtrūkimų;
- grindų dangos pagrindas turi būti su nuolydžiais, atitinkančiais galutinę grindų formą, lygus ir nuvalytas prieš pradėdant dengti izoliaciją, vidiniai ir išoriniai kampai turi būti suapvalinti spinduliu iki ~ 35 mm;
- izoliavimo darbų negalima atlikti ant drėgno pagrindo;
- horizontali hidroizoliacija ties sandūromis su vertikaliomis plokštumomis turi būti pakelta maždaug 150 mm virš paviršiaus lygio vidaus erdvėse (PVC plėvelė – maždaug 100-110 mm), o išorinėse – 300 mm aukščiau aukščiausio paviršiaus taško arba iki aukščio, nurodyto brėžiniuose.

### Angų užtaisymas

Statybos metu padarytos angos turi būti tokios, kad jas būtų lengva užtaisyti. Rangovas turi užtaisyti visas angas, prieš dengdamas šilumos ir hidroizoliacinius sluoksnius, įrengdamas tvirtinimus ir aptaisymus. Užtaisymams naudoti tas pačias medžiagas, kaip ir greta esančių konstrukcijų, t. y. betoną, plytas, statybinius skydus ir t.t. Lakštinėse konstrukcijose mažas angas taip pat galima užtaisyti lanksčia tarpine.

Angos turi būti užtaisomos atitinkamoje statybos stadijoje taip, kad tarpinė užtikrintų gerą sandarumą. Ypač kruopščiai reikia užtaisyti tas angas, prie kurių sunku prieiti. Pavyzdžiui, tokios vietos, kaip ventiliacijos kanalų praėjimai per stogą, kanalų įėjimo į grindis vietos ar tarpai tarp dviejų didelių vamzdžių ar kanalų. Turi būti laikomasi priešgaisrinių ir higienos reikalavimų pagal Lietuvos normas.

### REIKALAVIMAI PASTATŲ FASADAMS – IŠORINĖS TINKUOJAMOS SUDĖTINĖS TERMOIZOLIACINĖS SISTEMOS (ITSTS)

Visi tinkuojamos sudėtinės termoizoliacinės sistemos komponentai privalo atitikti reikalavimus nurodytus STR 2.04.01:2018 „Pastatų atitvaros. Sienos, stogai, langai ir išorinės įėjimo durys“, ST 2124555837.01:2013 „Atitvarų šiltinimas polistireninio putplasčiu“. Sienų šilumos perdavimo koeficientas, U turi būti ne didesnis kaip 0,162 (W/m²K). Sistemoje naudojama šiltinimo medžiaga EPS 100N, kurios šilumos laidumas  $\lambda \leq 0.031$  (W/m\*K). Sistema privalo būti sertifikuota ir tvirtinama pagal techninio įvertinimo technologiją. Visi sistemos elementai turi būti parinkti pagal techninį įvertinimą. Sistemos degumo klasė turi būti ne mažesnė kaip B-s3, d0. Išorinė tinkuojama sudėtinė termoizoliacinė sistema susideda iš šių komponentų:

- klijų ir (arba) mechaninio tvirtinimo elementų;
- termoizoliacinio statybos produkto sluoksnio;
- sistemos armuotojo sluoksnio;
- sistemos armavimo tinklelio;
- sistemos išorinio apdailos sluoksnio, kuris gali turėti dekoratyvųjį sluoksnį (dekoratyvųjį tinką, dažomą dekoratyvųjį tinką ir pan.).

Projekte tinkuojamos sistemos numatytos pastato pirmame ir požeminiuose aukštuose prie automobilių saugojimo vietų. Visoms šioms sistemoms turi būti taikomi I atsparumo smūgiams naudojimo kategorijos reikalavimai.

### Bendrieji nurodymai.

Prieš pradėdant ITSTS montavimo darbus, reikalinga pastolius uždengti apsauginiu tinklu, apsaugančio fasadą nuo tiesioginių saulės spindulių, vėjo, lietaus, dulkių. Tam kad tinkamai įvertinti pagrindo būklę, pirmiausia reikia jį įvertinti vietoje. Reikia atlikti šiuos pagrindo tinkamumo patikrinimus:

- vizualus pagrindo įvertinimas leidžia nustatyti ar pagrindas nėra stipriai įmirkęs, ar neturi įtrūkimų;
- patrynus pagrindą ranka arba tamsios spalvos skudurėliu galima nustatyti ar pagrindas nedulka, nėra padengtas senomis kreidinėmis dangomis;

Etapas	Dalis	Laida	Pareigos	At. Nr.	V., pavardė	Parašas	Data	Žymuo
TP	SA	0	PV	A1961	V.Bučys		2022-06	2120/18-UT-212/18-00-PP-PR-TS

Projektuotojas	Projekto Nr.	PREKYBOS PASKIRTIES PASTATO PAVILNIONIŲ G. 55, VILNIUJE, BIURO PATALPŲ (NR 4-3 ir 4-10) PASKIRTIES KEITIMO Į GYDYMO IR ATIDALINIMO ATLIEKANT PAPRASTĄJĮ REMONTĄ PROJEKTAS	Lapas	Lapų
UAB „UNITECTUS“	UT-212/18	TECHNINĖS SPECIFIKACIJOS	8	17

- aštrių tvirtu daiktų reikia pabandyti nukrapštyti arba įbrėžti paviršius kad nustatyti pagrindo tvirtumą;
- su teptuku arba purkštuku užnešti ant pagrindo skysčio siekiant nustatyti pagrindo įgeriamumą;
- atsparumas tempimui, jei pagrindas turi dangą (pvz. tinką), atliekamas testas. Armavimo tinklelis, mažiausiai 30 cm x 30 cm dydžio, įleidžiamas mažiausiai 5 mm į numatomos montuoti sistemos kljūs ir apsaugomas nuo perdžiūvimo (pvz. uždengiant statybine plėvele). Anksčiausiai po 5 d. bandant atplėšti, gali atsiplėšti tik tinklelis (kljū sluoksnis lieka ant sienos). Šie testai atliekami pasirinktinai pagal rūšį keliose skirtingose vietose.

### Šiltinimas polistireninio putplasčiu

Dėl mažo šilumos laidumo putų polistirolas lakštai lengvesni, plonesni, priimtinesnė jų kaina. Tiesa, tai - degios medžiagos, o tai reiškia, jog polistirolas lengvai užsiliepsnoja. Degumo sumažinimui putų polistirolas dengiamas specialia danga. Taip pat sistemoje numatomos nedegios akmens vatos tarpinės. Jos būna 15 cm aukščio ir visos apšiltinimo sistemos storio. Šios tarpinės dedamos perdengimuose tarp aukštų, o taip pat langų ir durų angų kraštuose, išorinėje pusėje (kartais daromos papildomos - horizontaliosios bei vertikaliosios tarpinės). Tokią sistemą leidžiama naudoti tik tada, jeigu buvo patikrintas sistemos priešgaisrinis saugumas. Reikalavimai putų polistirolui labai aukšti, tačiau, palyginus su akmens vata, žemi tankio rodikliai - nuo 15 iki 25 kg/m<sup>3</sup>. Lakštų kokybę galima įvertinti pagal išvaizdą - granuliu dydis turi būti vienodas, o taip pat granulės turi būti tankiai suklijuotos viena su kita, kitaip polistirolas (putplastis) sugers per daug vandens, kas ženkliai sutrumpins fasado eksploatacijos laiką. Lakštai turi būti griežtos geometrinės formos. Leistinas nukrypimas nuo stačiojo kampo - 2 mm/m, o galimi pločio bei ilgio nukrypimai - 2 mm. Šių normų nesilaikymas gali sukelti sunkumų montuojant fasadą. Atsižvelgiant į tai, kad pastato energinė klasė A+, visur, kur galima, turi būti naudojamas pilkasis putplastis (Neoporas, Neo EPS ir pan.). Putų polistirolas techninės savybės:

- tankis 15-25 kg/m<sup>3</sup>;
- storis 200 mm;
- 500x1000 mm, 1000x1000 mm, 1000x2000 mm;
- šilumos perdavimo koeficientas  $\lambda \leq 0,032$  W/mK,
- gniuždomasis įtempis, kai gaminys deformuojamas 10%  $\geq 100$  kPa;
- ribinis stipris lenkiant  $\geq 100$  kPa.

### Izoliacinės medžiagos tvirtinimo darbo eiga

Pagrindas turi būti švarus, sausas, neišalęs, neatstumiantis vandens, nuvalytas nuo dulkių, neišblukęs, netrupus, tvirtas. Pagrindas turi būti paruoštas pagal sistemos tiekėjo keliamus reikalavimus. Kljavimo mišinys turi atitikti ne žemesnius reikalavimus nei:

- grūdėtumas:  $\leq 1,0$  mm;
- vandens sąnaudos:  $\sim 6,0$  l/maišui;
- sukibimas su polistirolu  $\geq 0,08$  N/mm<sup>2</sup>;
- sauso produkto tankis:  $\sim 1400$  kg/m<sup>3</sup>;
- medžiagos išėiga:  $\sim 4,5$ - $5,5$  kg/m<sup>2</sup> padengiant 40% paviršiaus.

Maišo turinys suberiamas į švarų vandenį, išmaišomas lėtai besisukančiu sraigtinu maišytuvu, palaukus 5 min. būtina išmaišyti dar kartą (jei to reikalauja sistemos gamintojas). Pagamintą skiedinį suvartoti pagal ITSTS sistemos gamintojo nurodytą laiką.

Sienos paviršius turi būti lygus ( $\pm 5$  mm/m). Sienų nelygumus būtina panaikinti. Iki 10 mm sienų nelygumus galima pašalinti kljavimo mišiniu. Didesnius nelygumus būtina užtinkuoti. Izoliacinės plokštės kraštai padengiami 5 cm pločio kljū juosta, per plokštės vidurį papildomai uždedami mažiausiai 3 rankos delno didumo kljū taškai. Užnešamų kljū kiekis turi būti pasirenkamas toks, kad atsižvelgiant į kljū sluoksnio storį (apie 1-2cm) sąlyčio su pagrindu plotas būtų ne mažesnis nei 50%. Galima padengti kljū ir visą plokštę. Džiūvimo laikas 1 para (arba tiek kiek to reikalauja sistemos gamintojas). Oro ir pagrindo temperatūra darbo ir džiūvimo metu turi būti virš +5°C. Negalima dėti į skiedinį sukibimą stiprinančių medžiagų. Maišus, uždengtus plėvele, laikyti sausose patalpose ant medinių padėklų. Galiojimo laikas nurodytas ant pakuotės.

### Tvirtinimas kaiščiais.

Fasado izoliacinės plokštės būtina papildomai tvirtinti kaiščiais. Tai galima atlikti praėjus ne mažiau kaip vienai parai po izoliacinių plokščių kljavimo kljū. Kai kljū išdžiūna, montuojamos tvirtinimo detalės. Dažniausiai tai būna specialūs įkalnieji vinies formos su didelėmis galvutėmis elementai, arba įsukamos tvirtinimo detalės. Detalių pasirinkimą sąlygoja pagrindo tipas: kai pagrindas standus (plytos, gelžbetonis), naudojami įkalnieji tvirtinimo elementai. Kai pagrindas tuščiavidurių plytų ar akybetonio, naudojami įsukamieji tvirtinimo elementai. Jie „pereina“ pro visus apšiltinimo sistemos sluoksnius, todėl turi būti suderinami su visais apšiltinimo sistemos elementais. Pavyzdžiui, tvirtinimo detalės šilumos laidumo koeficientas turi būti artimas nuliui, kad jis netaptų „šalčio tilteliu“ (sistemos elementu, kuris ženkliai padidina šilumos skleidimąsi į išorę). Tvirtinimo elemento strypelis turi būti gerai apsaugotas nuo korozijos, kadangi išorinėse apšiltinimo sistemos dalyse, drėgmės taškas susidaro apšiltinimo medžiagoje, kuri yra atspari kondensacijai, ko negalima pasakyti apie kitus sistemos elementus. Tvirtinimo elementai taip pat turi būti atsparūs šilumai bei šalčiui (nuo -55°C iki + 80°C). Tvirtinimo elementų skaičius skiriasi kiekvienu atskiru atveju. Jis priklauso nuo vėjo sukeliama krūvio, pačios sistemos bei fasado zonos svorio.

Etapas	Dalis	Laida	Pareigos	At. Nr.	V., pavardė	Parašas	Data	Žymuo
TP	SA	0	PV	A1961	V. Bučys		2022-06	2120/18-UT-212/18-00-PP-PR-TS

Projektuotojas	Projekto Nr.	PREKYBOS PASKIRTIES PASTATO PAVILNIONIŲ G. 55, VILNIUJE, BIURO PATALPŲ (NR 4-3 ir 4-10) PASKIRTIES KEITIMO Į GYDYMO IR ATIDALINIMO ATLIEKANT PAPRASTĄJĮ REMONTĄ PROJEKTAS	Lapas	Lapų
UAB „UNITECTUS“	UT-212/18	TECHNINĖS SPECIFIKACIJOS	9	17

### Armavimo sluoksnio įrengimo darbai

Pagrindas turi būti švarus, sausas, neišalęs, neatstumiantis vandens, nuvalytas nuo dulkių, neišblukęs, netrupus, tvirtas. Pagrindas turi būti paruoštas pagal sistemos tiekėjo keliamus reikalavimus. Armavimo mišinys turi atitikti ne žemesnius reikalavimus nei:

- grūdėtumas: 0,6 mm;
- sauso mišinio tankis: ~1400 kg/m<sup>3</sup>;
- šilumos laidumo koeficientas  $\lambda$ : ~0,80 W/(mK);
- garų pralaidumo koeficientas  $\mu$ : ~50;
- garų pralaidumo koeficientas  $sd$  0,15 m (3 mm sluoksnio storiui);
- vandens sąnaudos: ~ 6 litrai/maišui;
- minimalus sluoksnio storis 2-3 mm;
- išėiga armavimai, glaistymui ~ 4 - 5 kg/m<sup>2</sup>.

Maišo turinys supilamas į švarų vandenį, išmaišomas lėtai besisukančiu sraigtniu maišytuvu, palaukus 5 min. išmaišoma dar kartą (jei to reikalauja sistemos gamintojas). Didelis užmaišymas gali būti pagamintas nepertraukiamai dirbančia maišykle nuolat normuojant vandens kiekį. Pagamintą skiedinį suvartoti pagal ITSTS sistemos gamintojo nurodytą laiką. Pradėjusio kietėti skiedinio negalima skiesti vandeniu ir naudoti! Negalima dėti į skiedinį kitų medžiagų (pvz. prieš šaltinių priedų, sukibimą stiprinančių medžiagų ir t.t.).

Pagrindas (šiltinimo medžiaga) padengiamas armavimo mišiniu, nerūdijančio plieno dantytu juostu glaistyvu (10 mm). Armavimo tinklelis įspaudžiamas į šviežią sluoksnį. Kloti iš viršaus į apačią. Armavimo tinklelio juostos turi būti įdėtos su ne mažiau kaip 10 cm užlaida. Armavimo tinklelis turi būti padengtas ne plonesniu kaip 1mm armavimo mišinio sluoksniu. Armavimo tinklelio juostų persidengimo vietose, armavimo mišinio sluoksnis turi būti ne plonesnis kaip 0,5 mm; maksimalus sluoksnio storis 3 mm. Iš po armavimo tinklelio išsikišantis armavimo mišinys iškart išlyginamas dantytos mentelės lygiąja puse. Didelius nelygumus ant sustingusio tinko paviršiaus reikia nušlifuoti. Kampiniuose langų ir durų plotuose rekomenduojama armuoti įstrižai. Prieš padengiant paviršių armavimo glaistu kampus rekomenduojama papildomai sutvirtinti stiklo pynučių tinklelio juostelėmis (apie 20 × 30 cm).

### Gruntavimas.

Išdžiūvus armavimo sluoksniui, atliekami gruntavimo darbai prieš dekoratyvinį tinką. Gruntas prieš dekoratyvinį tinką, pagerina adheziją, išlygina netolygiai sugeriančius paviršius, užtikrina tolygų apdailos medžiagų padengimą, suformuoja papildomą vandenį atstumiantį paviršių. Pagrindas turi būti švarus, sausas, neišalęs, neatstumiantis vandens, nuvalytas nuo dulkių, neišblukęs, netrupus, tvirtas. Pagrindas turi būti paruoštas pagal sistemos tiekėjo keliamus reikalavimus. Gruntas prieš dekoratyvinį tinką turi atitikti ne žemesnius reikalavimus nei:

- tankis: ~1,65 kg/dm<sup>3</sup>;
- tvirtųjų dalelių kiekis: ~70 %;
- spalva balta;
- frakcija 0,5 mm;
- medžiagos išėiga ~ 0,20-0,25 kg/m<sup>2</sup>, gruntuojant armavimo sluoksnį (vienu sluoksniu).

Gruntas kruopščiai permaišomas mažų apsučių maišykle. Prireikus darbinę konsistenciją galima pakeisti, pridėdamas vandens. Gruntą dengti tolygiu sluoksniu, naudojant teptuką arba volelį. Esant karštam orui arba dengiant netolygiai įgeriantį paviršių būtina gruntuoti 2 sluoksniais. Sluoksnio džiūvimo laikas 24 val. Dirbti tolygiai ir be didesnių pertraukų.

Oro temperatūra darbo ir džiūvimo metu turi būti virš +5°C. Vengti tiesioginių saulės spindulių, lietaus ir vėjo. Didelis oro drėgnumas ir žema temperatūra gali žymiai prailginti džiūvimo laiką, ant paviršiaus gali atsirasti dėmių. Vengti patekimo į akis ir ant odos. Uždengti visus šalia esančius paviršius, ypač stiklą, keramiką, akmenis (gaminius), laku padengtus paviršius, metalą. Grunto tiškalus šalinti vandeniu. Darbo įrankius iškart po naudojimo nuplauti. Laikyti sandariai uždarytą sausoje vėsioje patalpoje. Saugoti nuo užšalimo. Galiojimo laikas nurodytas ant pakuotės.

Esant intensyvioms/ryškioms dekoratyvinio tinko spalvoms gruntą būtina tonuoti ta pačia spalva kaip ir dekoratyvinis tinkas.

### Dekoratyvinio tinko įrengimas

Viršutiniam tinkui naudojamas savaimė išsivalantis dekoratyvinis tinkas, mikroskopiškai tankus, su fotokatalizės chemine reakcija. Dekoratyvinis tinkas turi atitikti ne žemesnius reikalavimus nei:

- struktūra: samanėlė;
- grūdėtumas: rekomenduojamas 1,5/ 2,0 mm, tačiau parenkamas pagal architekto nurodymus;
- šilumos laidumo koeficientas  $\lambda$  ~ 0,7 W/mK;

Etapas	Dalis	Laida	Pareigos	At. Nr.	V., pavardė	Parašas	Data	Žymuo
TP	SA	0	PV	A1961	V.Bučys		2022-06	2120/18-UT-212/18-00-PP-PR-TS

Projektuotojas	Projekto Nr.	PREKYBOS PASKIRTIES PASTATO PAVILNIONIŲ G. 55, VILNIUJE, BIURO PATALPŲ (NR 4-3 ir 4-10) PASKIRTIES KEITIMO Į GYDYMO IR ATIDALINIMO ATLIEKANT PAPRASTĄJĮ REMONTĄ PROJEKTAS	Lapas	Lapų
UAB „UNITECTUS“	UT-212/18	TECHNINĖS SPECIFIKACIJOS	10	17

- garų pralaidumo koeficientas  $\mu \sim 20 - 30$ ;
- vandens įgeriamumo koeficientas  $W < 0,20 \text{ kg /m}^2 \cdot \text{val.}^{0,5}$ ;
- garų pralaidumo koeficientas  $S_d 0,04 - 0,05 \text{ m}$  (esant 2 mm sluoksnio storiui);
- sauso mišinio tankis:  $\sim 1,8 \text{ kg / dm}^3$ ;
- lšeiga esant K 1,5 mm grūdėtumui  $\sim 2,5 \text{ kg/m}^2$ ;
- lšeiga esant K 2,0 mm grūdėtumui  $\sim 3,0 \text{ kg/m}^2$ ;

Pagrindas turi būti švarus, sausas, neišalęs, neatstumiantis vandens, nuvalytas nuo dulkių, neišblukęs, netrupus, tvirtas. Pagrindas turi būti paruoštas pagal sistemos tiekėjo keliamus reikalavimus.

Dekoratyvinius tinkus kruopščiai permaišomas maišykle, jei reikia praskiedžiant reikiamu kiekiu vandens. Apdailinis tinkas užnešamas ant paviršiaus nerūdijančio plieno mentele arba užpurškiamas tinkama tinkavimo mašina maždaug vieno grūdelio skersmens dydžio storiu ir iš karto po užnešimo užtrinamas. Reikia dirbti tolygiai ir be pertraukų.

Oro, medžiagų ir pagrindo temperatūra darbo ir džiūvimo metu turi būti virš  $+5 \text{ }^\circ\text{C}$ . Saugoti fasadą nuo tiesioginių saulės spindulių poveikio, stipraus vėjo ir lietaus (pvz. Uždengti plėvele). Vengti produkto patekimo į akis ir ant odos; o taip pat ant šalia esančių apdailos medžiagų, stiklo, keramikos, klinkerio, natūralaus akmens, lakų ir metalo. Tinko likučius šalinti vandeniu. Darbo įrankius ir tinkavimo mašiną iškart po naudojimo nuplauti vandeniu. Laikyti sausose vėsiose patalpose, sandariai uždarytoje taroje. Laikymo trukmė nurodyta ant pakuotės. Saugoti nuo užšalimo.

## REIKALAVIMAI ALIUMINIO – STIKLO FASADINĖMS SISTEMOMS

### Bendrieji reikalavimai

Aliuminio-stiklo konstrukcijos projektuojamos taip, kad jas naudojant ir prižiūrint visą eksploataavimo laikotarpį būtų užtikrinti esminiai reikalavimai: mechaninio pastovumo ir patvarumo, higienos, sveikatos ir aplinkos apsaugos, naudojimo saugos, apsaugos nuo triukšmo, energijos taupymo ir šilumos išsaugojimo.

Projektuojant aliuminio-stiklo fasadines vitrinas, taip pat išorės langus ir įėjimo duris turi būti įvertinti šilumos pralaidumo, oro, garso izoliavimo, atsparumo vėjo apkrovai, vandens nepralaidumo, oro skverbties, mechaninio atsparumo ir stiprumo, atsparumo įsilaužimui, įstiklinimo, natūralaus apšvietimo poreikio įvertinimo, ženklavimo ir montavimo pastatuose reikalavimai.

Aliuminio-stiklo konstrukcijos turi būti suprojektuotos ir pagamintos iš medžiagų vadovaujantis šiais normatyviniais dokumentais:

- STR 2.01.01 (1):2005 „Esminiai statinio reikalavimai. Mechaninis patvarumas ir pastovumas“;
- STR 2.01.01 (2):1999 „Esminiai statinio reikalavimai. Gaisrinė sauga“;
- STR 2.01.01 (3):1999 „Esminiai statinio reikalavimai. Higiena, sveikata, aplinkos apsauga“;
- STR 2.01.01 (4):2008 „Esminis statinio reikalavimas. Naudojimo sauga“;
- STR 2.01.01 (5):2008 „Esminis statinio reikalavimas. Apsauga nuo triukšmo“;
- STR 2.01.01 (6):2008 „Esminis statinio reikalavimas. Energijos taupymas ir šilumos išsaugojimas“;
- STR 2.01.02:2016 „Pastatų energinio naudingumo projektavimas ir sertifikavimas“;
- STR 2.01.07:2003 „Pastatų vidaus ir išorės aplinkos apsauga nuo triukšmo“;
- STR 2.05.04:2003 „Poveikiai ir apkrovos“;
- STR 2.05.06:2005 „Aliuminio konstrukcijų projektavimas“;
- STR 2.04.01:2018 „Pastatų atitvaros. Sienos, stogai, langai ir išorinės įėjimo durys“;
- „Gaisrinės saugos pagrindiniai reikalavimai“.

Kiti papildomai neįvardinti normatyviniai dokumentai yra nurodomi aliuminio- stiklo įrengimo projekto konstrukcinės dalies brėžinių pastabose.

Aliuminio- stiklo konstrukcijų profiliai ir jų komponentai neturi būti radioaktyvūs, turi neiškirti į aplinką sveikatai potencialiai pavojingų medžiagų bei privalo atitikti LR Sveikatos ministerijos ne maisto prekėms keliamus reikalavimus.

### Aliuminio – stiklo konstrukcijų rangovo atsakomybė

Aliuminio-stiklo konstrukcijų rangovas turi pateikti išsamią informaciją apie naudojamą sistemą įgyvendinti projektui, įskaitant visus būtinus skaičiavimus, bandymų protokolus, garantijas ir kitus dokumentus įrodančius, kad siūlomas/diegiamas produktas atitinka punkte „Reikalavimai aliuminio – stiklo konstrukcijų sistemoms“ keliamus reikalavimus.

Rangovo tikslas suprojektuoti ir įrengti konstrukcijas atsižvelgiant į architektų pateiktus architektūrinius, vizualinius brėžinius, aliuminio-stiklo konstrukcijų architektūrinius sprendimus. Rangovas atsakingas už architektūrinio sprendimo tinkamą parinkimą bei pateikimą, techninių ir eksploatacinių reikalavimų joms atitikimą. Sumanymas ir vizualiniai, architektūriniai projekto sprendimai yra

Etapas	Dalis	Laida	Pareigos	At. Nr.	V., pavardė	Parašas	Data	Žymuo
TP	SA	0	PV	A1961	V.Bučys		2022-06	2120/18-UT-212/18-00-PP-PR-TS

Projektuojąs	Projekto Nr.	PREKYBOS PASKIRTIES PASTATO PAVILNIONIŲ G. 55, VILNIUJE, BIURO PATALPŲ (NR 4-3 ir 4-10) PASKIRTIES KEITIMO Į GYDYMO IR ATIDALINIMO ATLIEKANT PAPRASTĄJĮ REMONTĄ PROJEKTAS	Lapas	Lapų
UAB „UNITECTUS“	UT-212/18	TECHNINĖS SPECIFIKACIJOS	11	17

svarbūs, todėl privaloma juos išlaikyti įrengiant aliuminio konstrukcijas .

Prieš įrengiant aliuminio stiklo konstrukcijas rangovas privalo pateikti detalius konstrukcijų pjūvius, privedimo prie pastato konstrukcijų detales. Parinkti langų ir durų, fasadinių konstrukcijų tipai turi būti suderinti su užsakovu ir architektu.

Prieš užsakant langus ir duris, fasadines konstrukcijas gamybai, rangovas privalo suderinti su architektu, užsakovu, techninės priežiūros inžinieriumi, projekto konstruktoriumi duomenis apie medžiagas ir konstrukcijas:

- langų, fasadų, vitrinų ir durų įstatymo įvairių tipų sienose, detalius durų staktų, sąramų ir langų palangių brėžinius;
- visų tipų durų, langų, jų rėmų, fasadinių konstrukcijų, idėtinių detalių, padengimo ir stiklų pavyzdžius;
- Statinius skaičiavimus parinktiems aliuminio- stiklo konstrukcijų profiliams.

#### Reikalavimai aliuminio – stiklo konstrukcijų sistemoms

Aliuminio – stiklo konstrukcijos (langai, durys, fasadai) turi atitikti keliamus reikalavimus nurodytus:

- LST EN 12207:2017 „Langai ir durys. Pralaidumas orui. Klasifikavimas“;
- LST EN 12208:2004 „Langai ir durys. Vandens nepralaidumas. Klasifikavimas“;
- LST EN 12210+AC:2004 „Langai ir durys. Atsparumas vėjo apkrovai. Klasifikavimas“;
- LST EN 12400:2003 „Langai ir durys. Mechaninis patvarumas. Reikalavimai ir klasifikavimas“;
- LST EN 13115: 2002 „Langai. Mechaninių savybių klasifikavimas. Vertikaliąją apkrova, iškreipimas ir veikiančios jėgos“;
- LST L ENV 1627:2002 „Langai, durys, skydai. Atsparumas įsilaužimui. Reikalavimai ir klasifikavimas“;
- LST EN 13049:2003 „Langai. Minkšto ir kieto kūno smūgis. Bandymo metodas, saugos reikalavimai ir klasifikavimas“;
- LST EN ISO 10077-1:2017 „Šiluminės langų, durų ir anginių charakteristikos. Šilumos perdavimo koeficiento skaičiavimas. 1 dalis. Bendrieji dalykai (ISO 10077-1:2017)“;
- LST EN 12152:2002 „Aparinės sienos. Pralaidumas orui. Eksploataciniai reikalavimai ir klasifikavimas“;
- LST EN 12153:2002 „Aparinės sienos. Pralaidumas orui. Bandymo metodas“;
- LST EN 12154:2002 „Aparinės sienos. Nepralaidumas vandeniui. Eksploatacinių savybių reikalavimai ir klasifikavimas“;
- LST EN 12155:2002 „Aparinės sienos. Nelaidumas vandeniui. Laboratorinis bandymas esant statiniam slėgiui“;
- LST EN 12179:2002 „Aparinės sienos. Atsparumas vėjo apkrovai. Bandymo metodas“;
- LST EN 13116:2002 „Fasadinių sienų uždanga. Atsparumas vėjo apkrovai. Eksploatacinių charakteristikų reikalavimai“;
- LST EN 13830:2015 „Sienos apdaras. Gaminio standartas“;
- LST EN 14019:2016 „Aparinės sienos. Atsparumas smūgiams. Eksploataciniai reikalavimai“;
- LST EN 14351-1:2006 „Langai ir durys. Gaminio standartas, eksploatacinės charakteristikos. 1 dalis. Langai ir išorinių įeinamųjų durų sąrankos“;

#### Eksploatacinių savybių reikalavimai varčioms (langams)

Langų projektiniai rodikliai nustatomi atsižvelgiant į pastato vėjo apkrovos rajoną, vietovės tipą, aukštį virš grunto lygio ir vietą pastate. Langų parametrai turi būti ne žemesni už nurodytus STR 2.04.01:2018 „Pastatų atitvaros. Sienos, stogai, langai ir išorės įėjimo durys“ techniniame reglamente:

- atsparumas vėjui - pagal EN 12210:2016;
- vandens nepralaidumas – pagal EN 12208:2002;
- pralaidumas orui - pagal EN 12207:2017;
- lango mechaninis patvarumas – pagal EN 12210:2016;
- langų mechaninis stipris - pagal EN 13115:2002.

#### Langų techniniai parametrai:

- atsparumas vėjui – C4 klasė;
- vandens nepralaidumas – 9A klasė;
- pralaidumas orui – 4 klasė.
- mechaninis patvarumas – 3 klasė;
- mechaninis stipris – 4 klasė.

#### Langų apkaustai, rankenos, vyriai

Visi langų apkaustai turi būti patikimo gamintojo (Schuco ir k.t), atitikti visus jai Europos standarto EN keliamus reikalavimus, turi atitikti Euronut standartą. Apkaustai parenkami atsižvelgiant į apkaustų tiekėjo instrukcijas. Jie privalo tinkamai ir sklandžiai atlikti numatomas funkcijas. Jų tipas parenkamas pagal varstomos dalies dydį ir svorį.

Varstomų dalių dūmams šalinti rankenos turi būti su distancinio atidarymo mechanizmu. Langų rankenų ir vyrių padengimas pagal RAL, Coatex spalvininką, anodavimas arba nerūdijančio plieno (suderinti su projekto autoriais).

Etapas	Dalis	Laida	Pareigos	At. Nr.	V., pavardė	Parašas	Data	Žymuo
TP	SA	0	PV	A1961	V.Bučys		2022-06	2120/18-UT-212/18-00-PP-PR-TS

Projektuotojas	Projekto Nr.	PREKYBOS PASKIRTIES PASTATO PAVILNIONIŲ G. 55, VILNIUJE, BIURO PATALPŲ (NR 4-3 ir 4-10) PASKIRTIES KEITIMO Į GYDYMO IR ATIDALINIMO ATLIEKANT PAPRASTĄJĮ REMONTĄ PROJEKTAS	Lapas	Lapų
UAB „UNITECTUS“	UT-212/18	TECHNINĖS SPECIFIKACIJOS	12	17

#### Eksploatacinių savybių reikalavimai varčioms (durims)

Durų projektiniai rodikliai nustatomi atsižvelgiant į pastato vėjo apkrovos rajoną, vietovės tipą, aukštį virš grunto lygio ir vietą pastate. Visų durų slenksčiai turi būti  $\leq 20$  mm aukščio. Durų parametrai turi būti ne žemesni už nurodytus STR 2.04.01:2018 „Pastatų atitvaros. Sienos, stogai, langai ir išorės įėjimo durys“ techniniame reglamente:

- atsparumas vėjui - pagal EN 12210:2016;
- vandens nepralaidumas – pagal EN 12208:2002;
- pralaidumas orui - pagal EN 12207:2017;
- durų mechaninis patvarumas – pagal 12400:2003;
- durų mechaninis stipris - pagal EN 1192:2002.

#### Vienvėris į lauką atsidarančioms durys

- atsparumas vėjui – C3 klasė;
- vandens nepralaidumas – 7A klasė;
- pralaidumas orui – 4 klasė.
- mechaninis patvarumas – 8 klasė;
- mechaninis stipris – 4 klasė.

#### Dvivėris į lauką atsidarančioms durys

- atsparumas vėjui – C2 klasė;
- vandens nepralaidumas – 4A klasė;
- pralaidumas orui – 2 klasė.
- mechaninis patvarumas – 6 klasė;
- mechaninis stipris – 4 klasė.

#### Durų furnitūra

Visa durų furnitūra turi būti patikimo gamintojo (Schuco ir k.t), atitikti visus jai Europos standarto EN keliamus reikalavimus.

Durų rankenų ir vyrių dizainas ir padengimas turi būti suderintas su užsakovu ir projekto autoriumi.

Vyrių kiekis privalo būti parinktas pagal varčios gabaritinius matmenis ir svorį, vadovaujantis sistemos tiekėjų rekomendacijomis.

Durų atmušos turi būti visur, kur tik rankena gali atsitrengti į sieną. Išorinės durys turi turėti laikiklius ar mechanizmą, kad duris galima būtų laikyti praviras arba visiškai atidarytas.

#### Durų pritraukikliai

- durų pritraukikliai klasifikuojami pagal LST EN 1154 standartą;
- pritraukikliai privalomi su BC („back-check“ arba „priešvėjinė“);
- Traukės tipą ar pritraukiklio spalvą derinti su užsakovu ir projekto autoriumi.

#### Fasadai

Fasadinių konstrukcijų rodikliai nustatomi atsižvelgiant į pastato vėjo apkrovos rajoną, vietovės tipą, aukštį virš grunto lygio ir vietą pastate. Fasadinių konstrukcijų techniniai parametrai turi būti ne žemesni už nurodytus STR 2.04.01:2018 „Pastatų atitvaros. Sienos, stogai, langai ir išorės įėjimo durys“ techniniame reglamente:

- atsparumas vėjui - pagal EN 13116:2004;
- vandens nepralaidumas – pagal EN 12154:2002;
- pralaidumas orui - pagal EN 12152:2002;

Fasadinių konstrukcijų sistema, kurios techniniai parametrai turi būti:

- atsparumas vėjo apkrovai - 1600Pa;
- vandens nepralaidumas - 600Pa;
- pralaidumas orui - RE1050.

Etapas	Dalis	Laida	Pareigos	At. Nr.	V., pavardė	Parašas	Data	Žymuo
TP	SA	0	PV	A1961	V.Bučys		2022-06	2120/18-UT-212/18-00-PP-PR-TS

Projektuotojas	Projekto Nr.	PREKYBOS PASKIRTIES PASTATO PAVILNIONIŲ G. 55, VILNIUJE, BIURO PATALPŲ (NR 4-3 ir 4-10) PASKIRTIES KEITIMO Į GYDYMO IR ATIDALINIMO ATLIKANT PAPRASTĄJĮ REMONTĄ PROJEKTAS	Lapas	Lapų
UAB „UNITECTUS“	UT-212/18	TECHNINĖS SPECIFIKACIJOS	13	17

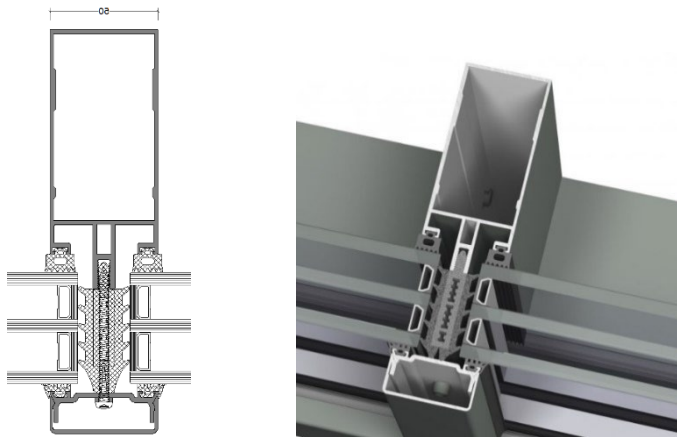

01 pav. Vertikalių ir perimetrinių profilių ir kamštelių tipas



02 pav. Horizontalių profilių su silikoninėmis siūlėmis tipas

### Fasadinių sistemų apdirbimas ir surinkimas

Siekiant užtikrinti gaminio kokybę, gamintojas privalo laikytis sistemos tiekėjų nustatytą gamybos proceso gairių. Pjovimo, gręžimo, frezavimo ir kitokio būtino profilių apdirbimo metu būtina užtikrinti, kad būtų naudojami tai operacijai tinkami įrankiai, kurie užtikrina reikiamas profilių apdirbimo tolerancijas. Dažytiems profiliams tai ypač svarbu, kad pjovimo zonoje nesusidarytų dažų atplaišų.

Nepriklausomai nuo pasirinkto paviršiaus apdirbimo būdo (dažymas, anodavimas), visi nupjauti, frezuoti ar kitaip apdirbti aliuminio profilių paviršiai yra padengiami nuriebinančiu preparatu („Schuco 50+“ arba neprastesnių savybių), po to – priemone nuo korozijos t. y. užkarpinės sandūros, drenažo angos, kiaurymių nufrezavimai ir t.t. Naudojantis antikorozinėmis priemonėmis būtina griežtai laikytis tiekėjo instrukcijų.

### Profilių jungimas

Fasadinių sistemų karkasas surenkamas iš atskirų vertikalių ir horizontalių elementų, jungiant jas standžiai viena su kita per įdėtines detales. Įdėtinės detalės parenkamos priklausomai nuo apkrovos tenkančios horizontaliam elementui, rangovo montavimo būdo pasirinkimo. Fasadinės sistemos profiliai yra apdirbami gamybiniame ceche, skersinių profilių galuose padaromos išpjovos, dėl kurių sujungimo vietose jie persidengia su statiniais, kas leidžia susidariusiai drėgmei patikimai pasišalinti iš konstrukcijų. Surinkimas, montavimas iš atskirų, supjautų elementų jungiami statybos objekte.

Etapas	Dalis	Laida	Pareigos	At. Nr.	V., pavardė	Parašas	Data	Žymuo
TP	SA	0	PV	A1961	V. Bučys		2022-06	2120/18-UT-212/18-00-PP-PR-TS

Projektuotojas	Projekto Nr.	PREKYBOS PASKIRTIES PASTATO PAVILNIONIŲ G. 55, VILNIUJE, BIURO PATALPŲ (NR 4-3 ir 4-10) PASKIRTIES KEITIMO Į GYDYMO IR ATIDALINIMO ATLIEKANT PAPRASTĄJĮ REMONTĄ PROJEKTAS	Lapas	Lapų
UAB „UNITECTUS“	UT-212/18	TECHNINĖS SPECIFIKACIJOS	14	17

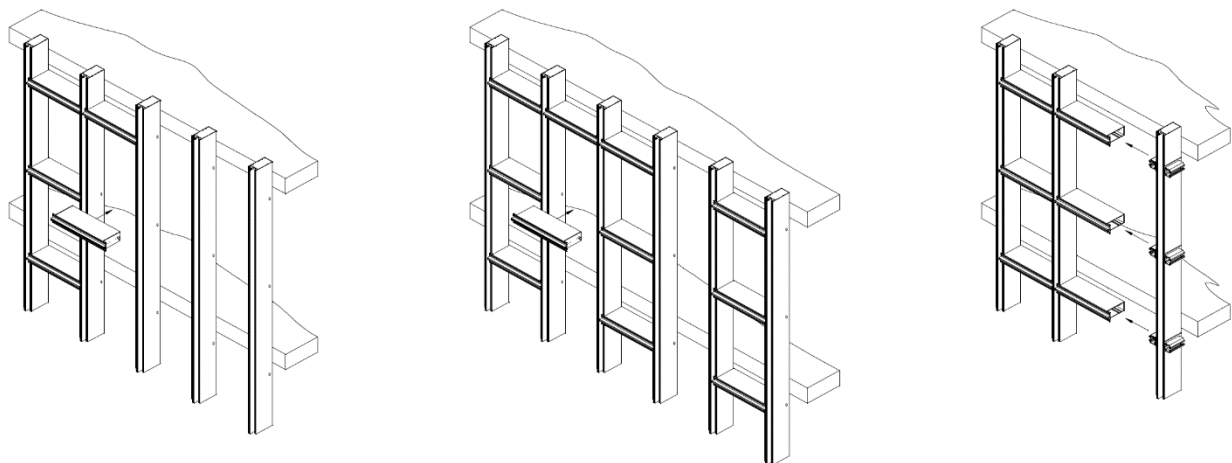

03 pav. Profilių jungimas

#### Aliuminio sistemoms ir jų komponentams taikomi garantiniai laikotarpiai

- 10 metų sistemos tiekėjo garantija aliuminio profiliams;
- 10 metų garantija aliuminio profilių dažymui ir anodavimui. Garantija taikoma padengimo atsiskyrimui, lupimuisi, burbulų susidarymui, korozijai, įskaitant siūlinę koroziją. Atsparumas UV, blukimas, blizgesio praradimas viršijantis nustatytus leistinus nuokrypius pagal „Schuco 50+“ reglamentus;
- 10 metų garantija aliuminio profilių izoliavimui. Garantija taikoma sistemos tiekėjų gamyklose izoliuojamiems profiliams. Garantija sukibimui tarp izoliatorių ir aliuminio. Izoliatorių šiluminių ir mechaninių savybių išlaikymas techninių specifikacijų nustatytose ribose;
- 10 metų garantija sistemų aksesuarams, tarpikliams ir sintetiniams profiliams. Garantija taikoma savybėms, funkcionalumui, konstrukcijai techninėse specifikacijose nurodytose ribose;
- 5 metų garantija nusidėvinčioms detalėms;
- 2 metų garantija elektrinėms dalims.

Konkurso dalyviai/ aliuminio – stiklo konstrukcijų rangovai prie pasiūlymo/ sutarties turi pridėti šio punkto reikalavimus pagrindžiančius dokumentus.

#### CE ženklinimas

Produktams privalomas CE žymėjimas, kuriuos nustato Statybos produktų direktyva 89/106/EEK. Konkurso dalyviai/ aliuminio – stiklo konstrukcijų rangovai prie pasiūlymo/ sutarties turi pridėti šio punkto reikalavimus pagrindžiančius dokumentus.

#### Kokybės sertifikatas

Profilių sistemos tiekėjas privalo turėti tarptautinės standartų organizacijos EN ISO 9001 kokybės sertifikata. Konkurso dalyviai/ aliuminio – stiklo konstrukcijų rangovai prie pasiūlymo/ sutarties turi pridėti šio punkto reikalavimus pagrindžiančius dokumentus.

#### Aliuminio profilių lydinio savybės

Aliuminio – stiklo konstrukcijoms naudojami profiliai privalo būti liejami naudojant lydinį A1MgSi0, 5F22 pagal EN AW-6060, sudėtis turi atitikti EN 573 standarto 3 ir 4 dalis. Mechaninės lydinio savybės turi atitikti EN 755 standarto 2 dalį. Leistini nukrypimai (nuo normos) – pagal DIN 17 615 ir EN 12020-2:2004 standarto 2 dalį. Konkurso dalyviai/ aliuminio – stiklo konstrukcijų rangovai prie pasiūlymo/ sutarties turi pridėti šio punkto reikalavimus pagrindžiančius dokumentus.

#### Aliuminio profilių padengimas

Profilių spalva pagal RAL, Coatex, anodavimo etaloną pagal esamus Schuco 50+ profilių spalva.

Padengimų tipai:

- standartinis padengimas (neagresyvi aplinka);
- padengimas vidutiniškai agresyviai aplinkai (1-10 km atstumas iki jūros pakrantės);
- padengimas agresyviai aplinkai (mažiau nei 1 km atstumu iki jūros pakrantės, baseinai, specifinės užterštumo zonos);

Profilių padengimas – dažymas turi atitikti „QUALICOAT“ keliamus dažymo kokybės miltelinio būdu reikalavimus:

- padengimo kokybė turi atitikti EN ISO 2360 keliamus reikalavimus;
- dažų sukibimas su paviršiumi turi atitikti EN ISO 2409;
- pasipriešinimas įspaudimui turi atitikti EN ISO 2815.

Profilių padengimas – anodavimas turi atitikti esamus Schuco 50+ keliamus reikalavimus. Konkurso dalyviai/ aliuminio – stiklo

Etapas	Dalis	Laida	Pareigos	At. Nr.	V., pavardė	Parašas	Data	Žymuo
TP	SA	0	PV	A1961	V.Bučys		2022-06	2120/18-UT-212/18-00-PP-PR-TS

Projektuojas	Projekto Nr.	PREKYBOS PASKIRTIES PASTATO PAVILNIONIŲ G. 55, VILNIUJE, BIURO PATALPŲ (NR 4-3 ir 4-10) PASKIRTIES KEITIMO Į GYDYMO IR ATIDALINIMO ATLIEKANT PAPRASTĄJĮ REMONTĄ PROJEKTAS	Lapas	Lapų
UAB „UNICTECTUS“	UT-212/18	TECHNINĖS SPECIFIKACIJOS	15	17

konstrukcijų rangovai prie pasiūlymo/ sutarties turi pridėti šio punkto reikalavimus pagrindžiančius dokumentus.

### Aliuminio profilių izoliavimas

Profilijų jungimas izoliatoriais atliekamas tik sistemos tiekėjo gamyklose. Izoliavimo procese kokybei, sandarumui, patikimumui užtikrinti aliuminio pusprofiliai su izoliatoriais yra papildomai klijuojami polietileno tarpais. Gamykloje atliekama profilijų izoliavimo darbų kokybės patikra. Esant šioms sąlygoms profiliams suteikiama 10 metų garantija, (kitu atveju 10 metų garantija negalioja). Izoliatorių tipai:

- Poliamid 6.6 (PA) – karščiui atsparūs, armuoti stiklo pluoštu (25%) izoliatoriai;
- Noryl – geresnių šiluminių charakteristikų karščiui atsparūs, armuoti stiklo pluoštu izoliatoriai su žemos emisijos atspindinčia ir išsaugančia šilumą danga.

### Tvirtinimai ir atramos

Aliuminio – stiklo konstrukcijas rekomenduojama tvirtinti aliuminio sistemų tiekėjų sertifikuotomis aliuminio detalėmis. Visų tvirtinimo elementų dydis, stiprumas, skaičius ir kitos savybės turi būti sukonstruoti taip, kad atlaikytų numatytas apkrovas, išlaikant saugumo reikalavimus. Taip pat nesilpninti pagrindo ar konstrukcijos, kuriai leistina tokia apkrova. Dėl bet kurio tipo varžtų, tvirtinimų, atramų ir t.t, kurie nenurodyti specifikacijose panaudojimo, Rangovas turi gauti leidimą pas Užsakovą. Tvirtinant aliuminio konstrukcijas patartina vadovautis sistemos tiekėjų rekomendacijomis ir schemomis žr. 04 pav.

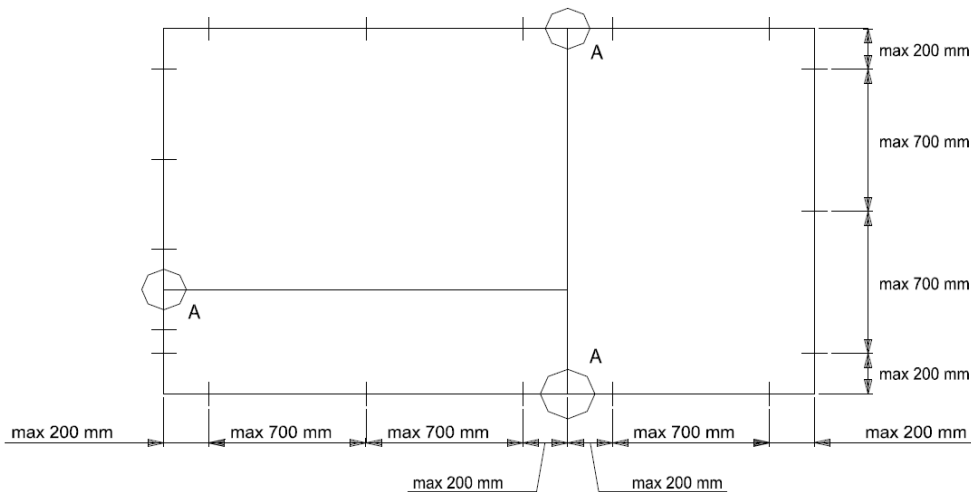

04 pav. Aliuminio konstrukcijų tvirtinimo rekomendacinė schema

Minimaliai 2 tvirtinimo taškai iš abiejų konstrukcijos kraštų. Maksimalus atstumas nuo konstrukcijos kraštų 200 mm. Atstumai tarp tvirtinimo taškų ne didesni kaip 700 mm. Numatyti tvirtinimus iš abiejų skersinio/ statinio šonų (A), kurių atstumai neviršytų 200 mm. Taip pat rekomenduojama tvirtinimus išdėstyti ties durų vyriais ir lango varčios fiksavimo taškais.

Fasadinė aliuminio konstrukcija yra sumontuota statiškai teisingai, kai vienas jos galas yra tvirtinamas nepaslankia (standžia) jungtimi, o kitas – paslankia, kas garantuoja laisvą terminį konstrukcijos judėjimą. Montuojant aliuminio – stiklo fasadinę konstrukciją naudojamos sisteminiai aliuminio tvirtinimo atramos. Atramos parenkamos pagal sistemos tiekėjo reikalavimus, būtina įsitikinti, kad tvirtinimo elementai atlaikys visas jiems tenkančias apkrovas (vėjo, nuosavo svorio). 05 ir 06 paveiksluose pavaizduotos galimos tvirtinimo atramos. Gali būti naudojami prie perdangos krašto tvirtinamos paslankios ir fiksuotos bei prie pamato ir perdengimo apačios tvirtinamos atramos. Tvirtinimo atramos pagamintos iš aliuminio negali turėti tiesioginio sąlyčio su nesuderintomis medžiagomis (plienas, betonas ir t. t.), privaloma naudoti EPDM medžiagas ar kito tipo tarpines.

Etapas	Dalis	Laida	Pareigos	At. Nr.	V., pavardė	Parašas	Data	Žymuo
TP	SA	0	PV	A1961	V.Bučys		2022-06	2120/18-UT-212/18-00-PP-PR-TS

Projektuotojas	Projekto Nr.	PREKYBOS PASKIRTIES PASTATO PAVILNIONIŲ G. 55, VILNIUJE, BIURO PATALPŲ (NR 4-3 ir 4-10) PASKIRTIES KEITIMO Į GYDYMO IR ATIDALINIMO ATLIEKANT PAPRASTĄJĮ REMONTĄ PROJEKTAS	Lapas	Lapų
UAB „UNITECTUS“	UT-212/18	TECHNINĖS SPECIFIKACIJOS	16	17

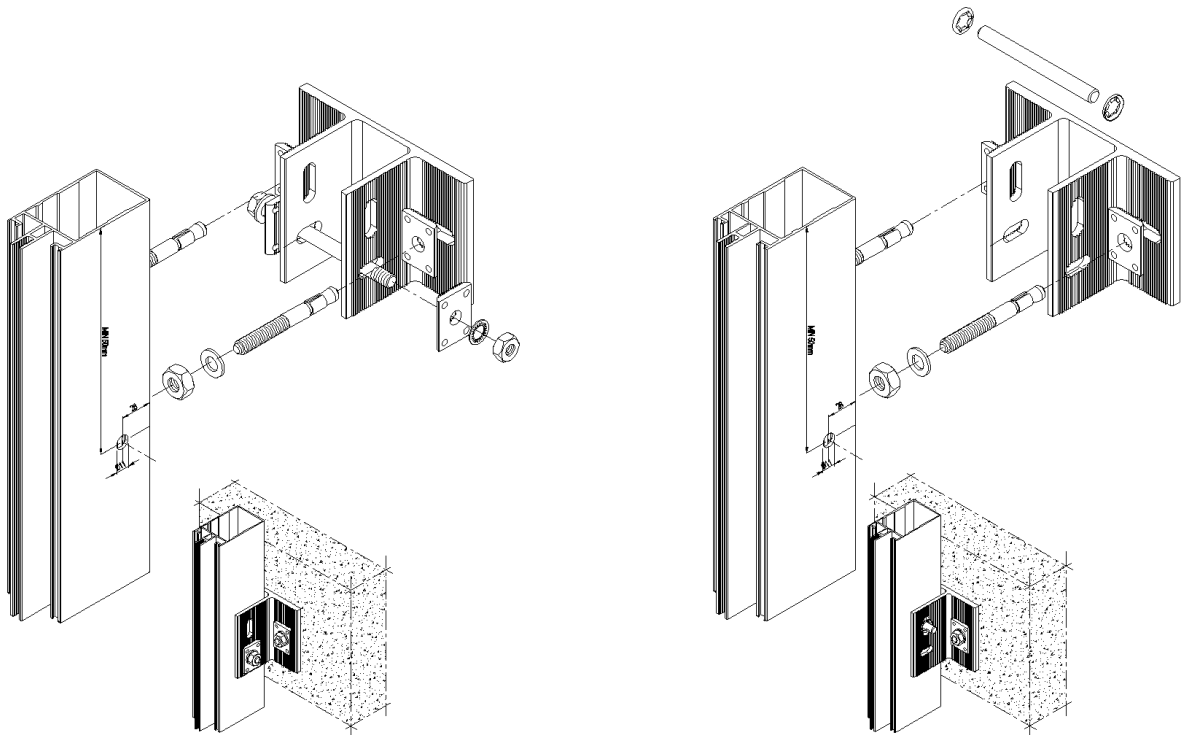

05 pav. Atramos tvirtinamos prie perdangos krašto

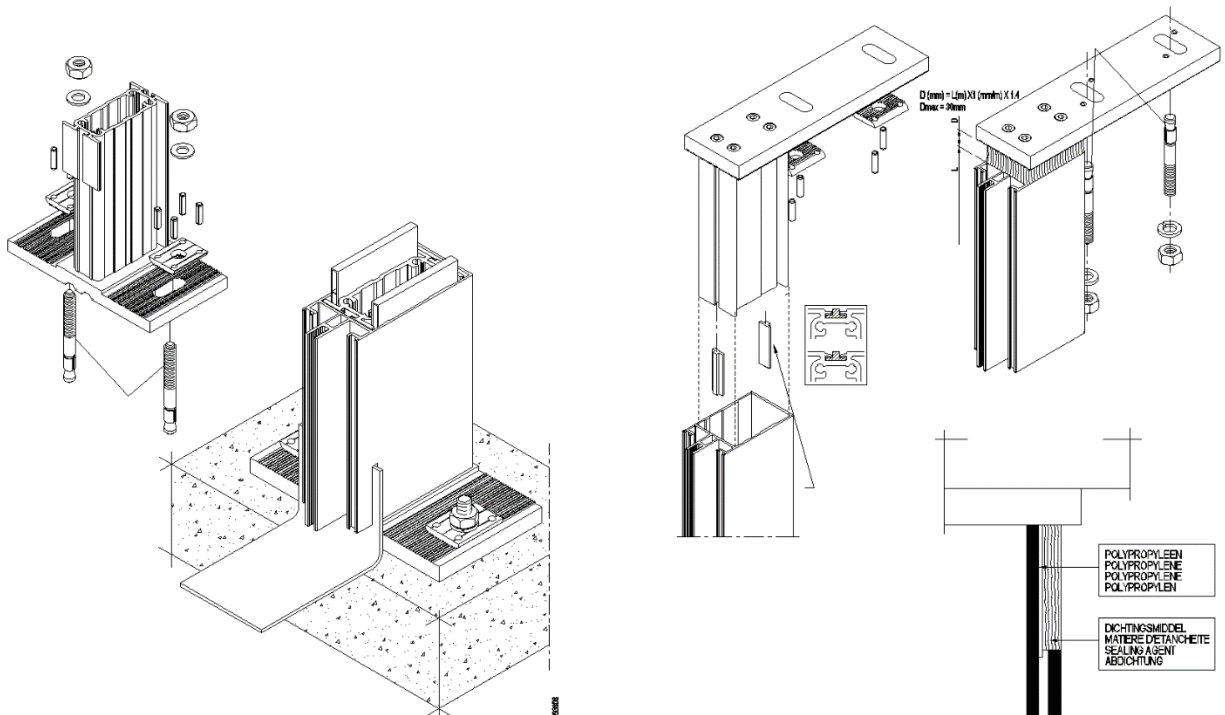

06 pav. Atramos tvirtinamos prie perdangos ar pamato

#### Garso izoliacijos reikalavimai išorinėms aliuminio – stiklo konstrukcijoms (varčioms, durims ir fasadams)

- garso izoliavimo vertė pateikiama kaip laboratorijos tyrimų vertė „dBA“;
- garsą izoliuojančios konstrukcijos turi turėti bandymą, kurioje pateikiama garso izoliavimo vertė;
- garso izoliacijos rodiklio dBA vertė išorinėms pertvaroms priimama **Rw≥40dB**.

Laboratorinė vertė turi būti matuojama tomis sąlygomis, kuriose sumontuoti langai. Garsą izoliuojančios konstrukcijos turi turėti etiketę, kurioje pateikiama garso izoliavimo vertė, tiriančiojo instituto pavadinimas ir gamintojo pavadinimas. Pastato akustinio komforto klasė projektuojama C.

Etapas	Dalis	Laida	Pareigos	At. Nr.	V., pavardė	Parašas	Data	Žymuo
TP	SA	0	PV	A1961	V.Bučys		2022-06	2120/18-UT-212/18-00-PP-PR-TS

Projektuojas	Projekto Nr.	PREKYBOS PASKIRTIES PASTATO PAVILNIONIŲ G. 55, VILNIUJE, BIURO PATALPŲ (NR 4-3 ir 4-10) PASKIRTIES KEITIMO Į GYDYMO IR ATIDALINIMO ATLIEKANT PAPRASTĄJĮ REMONTĄ PROJEKTAS	Lapas	Lapų
<b>UAB „UNITECTUS“</b>	UT-212/18	<b>TECHNINĖS SPECIFIKACIJOS</b>	17	17

### Stiklinimas

Visi aliuminio-stiklo konstrukcijų stiklai turi būti „Schuco 50+“ gaminiai su EP deklaracijomis. Stiklai gali būti keičiami į neprastesnių savybių kitų gamintojų gaminius, jei jie turi EP deklaracijas. Naudojamas išorinis stiklas stiklo paketams turi būti geros kokybės ir patikimo gamintojo. Stiklo paketų tiekėjas privalo pristatyti atitikties deklaracijas. Išorinis stiklas turi būti parinktas atsižvelgiant į stiklo tiekėjo, gamintojo rekomendacijas. Tarpas tarp stiklų turi būti užpildytas argono dujomis. Stiklo paketo dujų nuotėkio lygis pagal EN1279-3 standartą turi būti ne daugiau 1% per metus. Stiklas turi būti skaidrus (stiklo tonas, spalva, veidrodžiškumas ir kt. parametrai derinami su užsakovu ir projektuotoju), be oro pūslelių ir kitų defektų, būti visiškai lygus poliruotas. Stiklo paketų struktūra turi būti parinkta gamintojų, atsižvelgiant į išorinius atmosferos poveikius bei saugumo reikalavimus (žr. STR 2.04.01:2018 „Pastatų atitvaros. Sienos, stogai, langai ir išorės įėjimo durys“). Stiklo sandarinimui turi būti naudojamos elastingos polimerinės medžiagos ar guminės tarpinės, kurių ilgaamžiškumas ne mažiau kaip 25 metai. Alternatyviai gali būti naudojama patentuota mastika.

### Aliuminio-stiklo konstrukcijų ženklėjimas

Aliuminio-stiklo konstrukcijos ir jose esančios durys, varčios ir stiklo paketai turi būti paženklinėti, kad garantiniu šių gaminių eksploataavimo laikotarpiu būtų užtikrintas gamintojo, gaminio ir jo savybių atsekamumas. Ženklėjimas turi būti nenuvalomas ir prieinamas neardant gaminio. Ženklėjime turi būti pateikta tokia informacija:

- gamintojo pavadinimas arba prekinis ženklas;
- gaminio standarto, kurio reikalavimus atitinka saugus stiklas, numeris;
- stiklo klasifikavimas.

### REIKALAVIMAI PATALPŲ VIDAUS APDAILAI

Visi apdailos darbai, paviršių nuokrypiai ir kokybės kontrolė privalo atitikti statybos taisyklių ST 121895674.210.01:2014 „Apdailos darbai“ reikalavimus.

Apdailos darbai pradedami, kai yra užbaigti statybinių konstrukcijų statybos darbai, išbandytos vandentiekio ir nuotekų šalinimo, šildymo ir vėdinimo, dujų fiksavimo sistemos, įrengti elektros galios tinklai, vidaus tinklai bei įtaisai ir surašyti atitinkami paslėptų darbų aktai. Apdailos darbai atliekami pagal projekto sprendimus, o kai tokių sprendimų nėra, derinama su užsakovu.

Kai statinių apdailai naudojamos naujos medžiagos ir gaminiai, kurių panaudojimo techniniai sprendimai neaprašyti norminiuose dokumentuose, užsakovas pateikia projektinį sprendimą arba, suderinus su užsakovu, darbai vykdomi pagal tas medžiagas bei gaminius gaminančių įmonių rekomendacijas.

Apdailos darbų technologija, organizavimas ir darbų vykdymo priemonės, jei nenurodyta projekte, parenkamos darbus vykdančių specialistų nuožiūra, įvertinus konkrečią situaciją.

Apdailos darbai kontroliuojami vykdymo eigoje ir priimami baigus kiekvieną atskirą etapą.

Etapas	Dalis	Laida	Pareigos	At. Nr.	V., pavardė	Parašas	Data	Žymuo
TP	SA	0	PV	A1961	V.Bučys		2022-06	2120/18-UT-212/18-00-PP-PR-TS

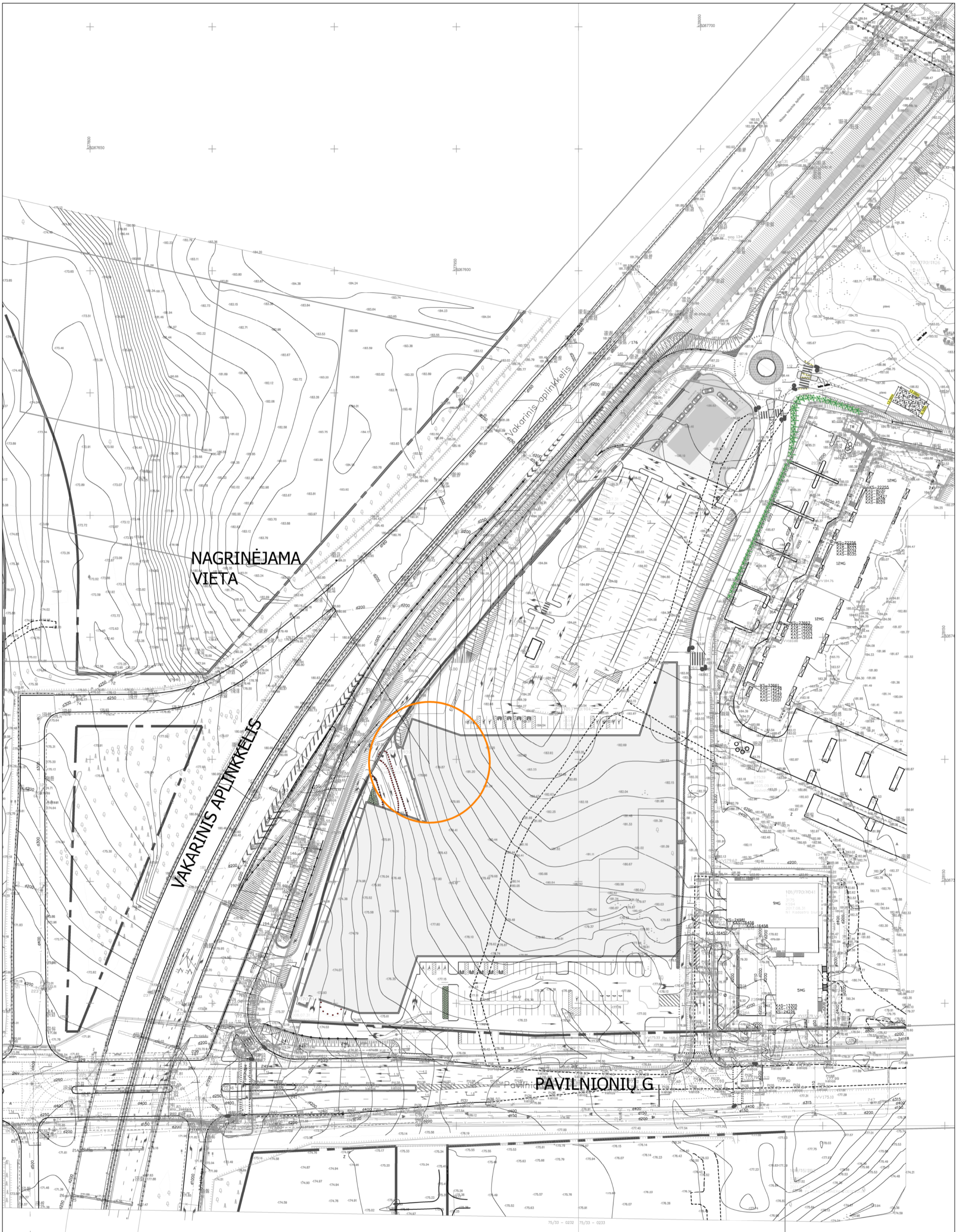

0	2022 06	VIEŠINIMAS	
LAIDA	DATA	LAIDOS STATUSAS. KEITIMO PRIEŽASTIS (JEI TAIKOMA)	
KVAL. PATV. DOK. NR.	UNITECTUS architektų grupė	LUKIŠKIŲ G. 3 VILNIUS, LT-01108 TEL./FAKS. +370 5 2610501	STATINIO PROJEKTO PAVADINIMAS Prekybos paskirties pastato Pavilnionių g. 55, Vilniuje, patalpų (Nr. 4-3 ir 4-10) paskirtį keičiant į gydymo ir atliekų paprastąjį remontą, projektas
A1961	SPV V.Bučys		STATINIO NUMERIS IR PAVADINIMAS Prekybos paskirties pastatas
			DOKUMENTO PAVADINIMAS SITUACIJOS SCHEMA M 1:1000
LT	STATYTOJAS IR (ARBA) UŽSAKOVAS UAB "DAKUS"		DOKUMENTO ŽYMUO 2120/18-UT212/18-PP-PR-B_01
			LAPAS LAPŲ 1 1

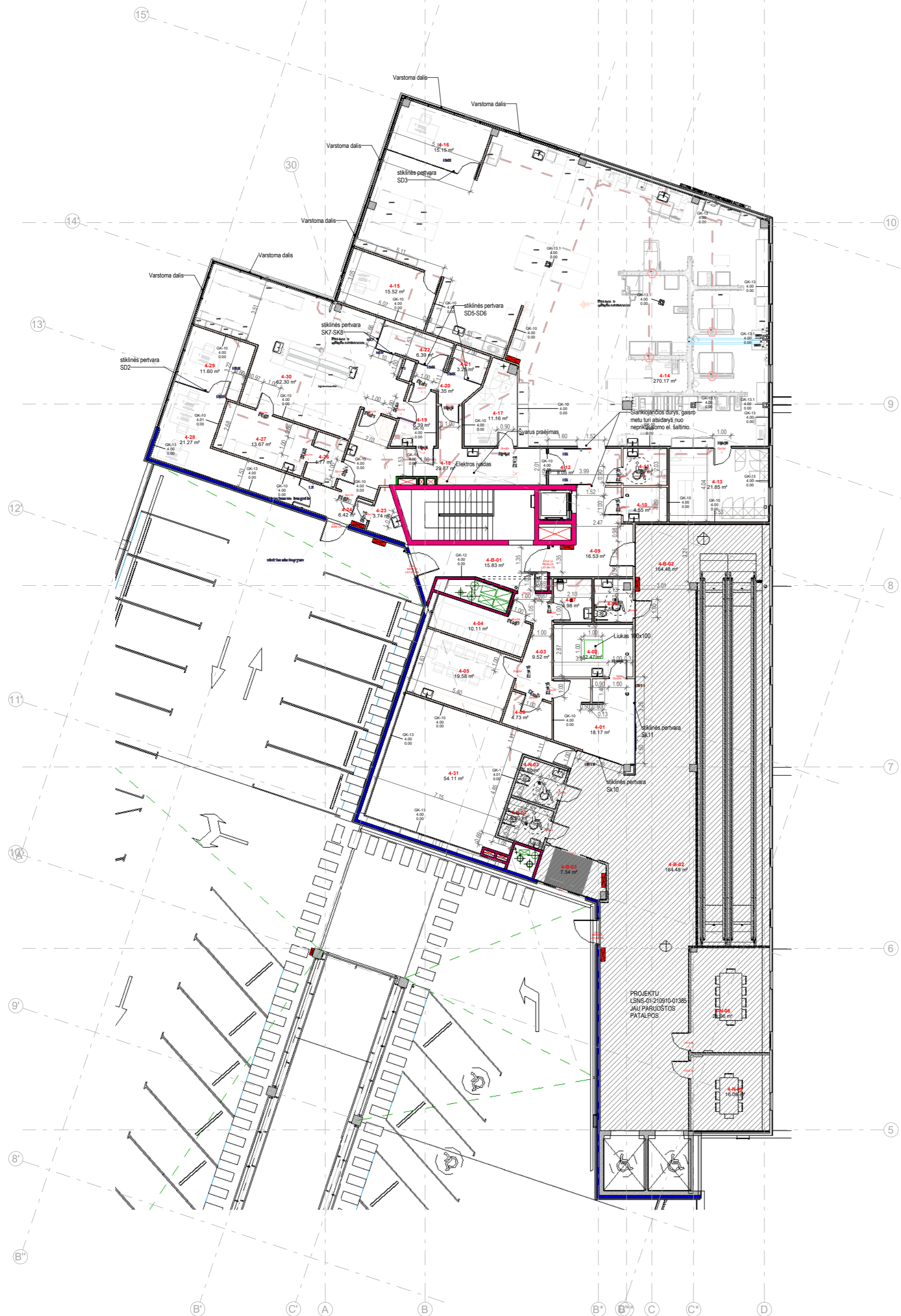

4 aukšto patalpų eksplikacija		
Nr.	Pavadinimas	Plotas
<b>Administracija</b>		
4-N-05	Pasitarimų kambariai	16.06 m <sup>2</sup>
4-N-06	Pasitarimų kambariai	21.96 m <sup>2</sup>
		38.02 m <sup>2</sup>
<b>Bendro naudojimo patalpos</b>		
4-B-02	Holas	164.48 m <sup>2</sup>
4-B-03	Tambūras	7.34 m <sup>2</sup>
4-N-02	WC (mot.)	5.50 m <sup>2</sup>
4-N-03	WC (vyr.)	5.50 m <sup>2</sup>
		182.82 m <sup>2</sup>
<b>Nuomuojamos patalpos</b>		
4-01	Registratūra	18.17 m <sup>2</sup>
4-02	Procedūrinis kabinetas	12.47 m <sup>2</sup>
4-03	Koridorius	9.52 m <sup>2</sup>
4-04	Persirengimo patalpa	10.11 m <sup>2</sup>
4-05	Personalo pasitarimų patalpos	19.58 m <sup>2</sup>
4-06	Dejonizuotas H2O	4.73 m <sup>2</sup>
4-07	WC	4.98 m <sup>2</sup>
4-08	WC (ŽN)	4.88 m <sup>2</sup>
4-09	Holas	16.53 m <sup>2</sup>
4-10	Medicinių atliekų patalpa	4.55 m <sup>2</sup>
4-11	WC	4.89 m <sup>2</sup>
4-12	Tambūras	8.05 m <sup>2</sup>
4-13	Regentų sandėlis	21.85 m <sup>2</sup>
4-14	Laboratorija	270.17 m <sup>2</sup>
4-15	Kabinetas	15.52 m <sup>2</sup>
4-16	Kabinetas	15.15 m <sup>2</sup>
4-17	Regentų sandėlis	11.16 m <sup>2</sup>
4-18	Šiužas švarus	29.87 m <sup>2</sup>
4-19	Šiužas nešvarus	6.39 m <sup>2</sup>
4-20	PCR detekcija	4.35 m <sup>2</sup>
4-21	PCR detekcija	3.25 m <sup>2</sup>
4-22	PCR	6.39 m <sup>2</sup>
4-23	Medicinių atliekų patalpa	3.74 m <sup>2</sup>
4-24	Tambūras	6.42 m <sup>2</sup>
4-26	Mėginių priėmimo patalpa	4.77 m <sup>2</sup>
4-27	Registratūra Mėginių skirtymo patalpa	13.67 m <sup>2</sup>
4-28	Administracijos patalpa	21.27 m <sup>2</sup>
4-29	Vadovo patalpa	11.60 m <sup>2</sup>
4-30	BSL2 patalpa	626.33 m <sup>2</sup>
<b>Retail</b>		
4-31	Nuoma	54.11 m <sup>2</sup>
		54.11 m <sup>2</sup>
<b>Iš viso:</b>		<b>901.28 m<sup>2</sup></b>

0 LAIDA	2022 06 DATA	Visuomenės informavimui, viešinimui LAIDOS STATUSAS, KEITIMO PRIEŽASTIS (JEI TAIKOMA)
KVAL. PATV. DOK. NR.	UNICTECTUS architektų grupė	STATINIO PROJEKTO PAVADINIMAS: Prekybos paskirties pastato Pavilionių g. 55, Vilniuje, patalpų (Nr.4-3 ir 4-10) paskirtį keičiant į gydymo ir atliekant paprastąjį remonto projektą
A1916	PV V. BUČYS	STATINIO PAVADINIMAS: PREKYBOS PASKIRTIES PASTATAS
A1916	PDV V. BUČYS	DOKUMENTO PAVADINIMAS: 4 AUKŠTO PLANAS (KLINIKA)
LT	STATYTOJAS IR (ARBA) UŽSAKOVAS: UAB "Dakus"	DOKUMENTO ŽYMUO: 2120/18-UT-212/18-PP-B_ A1-01
		M 1 : 200 LAIDA 0 LAPAS LAPŲ



NAGRINĖJAMOS PATALPOS 4 AUKŠTE

0	2022 06	Visuomenės informavimui, viešinimui		
LAIDA	DATA	LAIDOS STATUSAS. KEITIMO PRIEŽASTIS (JEI TAIKOMA)		
KVAL. PATV. DOK. NR.	<b>UNITECTUS</b> architektų grupė		STATINIO PROJEKTO PAVADINIMAS: Prekybos paskirties pastato Pavilnionių g. 55, Vilniuje, patalpų (Nr.4-3 ir 4-10) paskirtį keičiant į gydymo ir atliekant paprastąjį remonto projektą	
A1961	PV/ARCH	V. BUČYS	STATINIO PAVADINIMAS: <b>PREKYBOS PASKIRTIES PASTATAS</b>	
A1961	PDV/ARCH	V. BUČYS		
			DOKUMENTO PAVADINIMAS: <b>FOTOFIKSACIJOS</b>	
KALBA:	STATYTOJAS IR (ARBA) UŽSAKOVAS:		DOKUMENTO ŽYMUO:	LAPAS
LT	UAB "Dakus"		2120/18-UT-212/18-PP-SA-A1-06	LAPŲ
			A1-06	



NAGRINĖJAMOS PATALPOS 4 AUKŠTE

0	2022 06	Visuomenės informavimui, viešinimui		
LAIDA	DATA	LAIDOS STATUSAS. KEITIMO PRIEŽASTIS (JEI TAIKOMA)		
KVAL. PATV. DOK. NR.	<b>UNICTECTUS</b> architektų grupė		STATINIO PROJEKTO PAVADINIMAS: Prekybos paskirties pastato Pavilnionių g. 55, Vilniuje, patalpų (Nr.4-3 ir 4-10) paskirtį keičiant į gydymo ir atliekant paprastąjį remonto projektą	
A1961	PV/ARCH	V. BUČYS	STATINIO PAVADINIMAS:	
A1961	PDV/ARCH	V. BUČYS	PREKYBOS PASKIRTIES PASTATAS	
			DOKUMENTO PAVADINIMAS:	
			FOTOFIKSACIJOS	
			LAIDA	
			0	
KALBA:	STATYTOJAS IR (ARBA) UŽSAKOVAS:		DOKUMENTO ŽYMUO:	LAPAS
LT	UAB "Dakus"		2120/18-UT-212/18-PP-SA-A1-07	LAPŲ
			A1-07	