

Vilniaus miesto savivaldybės administracija
(sprendimą priimančio subjekto pavadinimas)

SPRENDIMAS DĖL PATEIKTŲ PROJEKTINIŲ PASIŪLYMŲ

_____ m. _____ d. Nr. _____

Prašymas, dėl kurio priimtas sprendimas

Tipas Prašymas pritarti projektiniams pasiūlymams

Registracijos Nr. PSP-01-240814-00547

Registracijos data 2024-08-14

PROJEKTINIAMS PASIŪLYMAMS PRITARTA

Sprendimo priėmimo motyvai, teisinis ir faktinis pagrindas

1. STR 1.04.04:2017 "Statinio projektavimas, projekto ekspertizė" VIII skyriaus 67 punktas.

Apskundimo tvarka

Kita. STR 1.04.04:2017 "Statinio projektavimas, projekto ekspertizė" VIII skyriaus 68 punktas.

(Pareigos, vardas, pavardė, parašas ir data)

SAVA RANGA

STATYTOJAS/
UŽSAKOVAS

T. V., J. V.

STATINIO
PROJEKTO PAVADINIMAS

VIENBUČIO GYVENAMOJO NAMO VILNIUJE, SANGRŪDOS G. 6,
STATYBOS PROJEKTINIAI PASIŪLYMAI

STATINIO KATEGORIJA

NEYPATINGASIS STATINYS

BYLOS ŽYMUO

2024.02-593SR-PP

DIREKTORIUS

parašas

I. BURINSKAS

SPV, At. Nr. 36034

parašas

I. BURINSKAS

STATYTOJAS/
UŽSAKOVAS

parašas

T. V.

J. V.

BYLŲ ŽINIARAŠTIS

Eil. Nr.	Bylos žymuo	Laida	Bylos pavadinimas	Pastabos
1.	PP	0	Projektiniai pasiūlymai	

BYLOS DOKUMENTŲ SUDĖTIES ŽINIARAŠTIS

TEKSTINIŲ DOKUMENTŲ ŽINIARAŠTIS

Dokumento žymuo	Lapų sk.	Laida	Dokumento pavadinimas	Pastabos
2024.02-593SR-PP_BSŽ	1	0	Bylos sudėties žiniaraštis	
A659-181/24(2.15.2.59E-ARC)	4	-	Projektinių pasiūlymų rengimo užduotis	
2024.02-593SR-PP_AR	12	0	Aiškinamasis raštas	

BRĖŽINIŲ ŽINIARAŠTIS

Dokumento žymuo	Lapų sk.	Laida	Dokumento pavadinimas	Pastabos
2024.02-593SR-PP_BŽ	1	0	Brėžinių žiniaraštis	
2024.02-593SR-PP_B-01	1	0	Sklypo planas M 1:500	
2024.02-593SR-PP_B-02	1	0	Rūsio planas M 1:100	
2024.02-593SR-PP_B-03	1	0	Pirmo aukšto planas M 1:100	
2024.02-593SR-PP_B-04	1	0	Pjūviai M 1:100	
2024.02-593SR-PP_B-05	2	0	Fasadai M 1:100	
2024.02-593SR-PP_B-06	1	0	Stogo planas M 1:100	
2024.02-593SR-PP_B-07	1	0	Vaizdinė informacija	

PRIDEDAMŲ DOKUMENTŲ ŽINIARAŠTIS

Dokumento žymuo	Lapų sk.	Dokumento pavadinimas	Pastabos
	1	Sklypų Trakų Vokės km. (kad. Nr. 0101/0162:743, kad. Nr. 0101/0162:798, kad. Nr. 0101/0162:777) detalusis planas (TPDR Nr. T00073686) su pažymėta numatoma statinio (statinių) vieta	



VILNIAUS MIESTO SAVIVALDYBĖS ADMINISTRACIJA

PRITARIU

Vyriausiasis miesto architektas

(parašas)

202__m._____d.

PROJEKTINIŲ PASIŪLYMŲ RENGIMO UŽDUOTIS

2024 m.
Vilnius

1. Statinio projekto pavadinimas: Vienbučio gyvenamojo namo Sangrūdų g. 6, Vilniuje, statybos projektas.
2. Nustatomi žemės sklypo naudojimo reglamentai

2.1.	užstatymo tipas	Vadovautis Vilniaus miesto savivaldybės administracijos direktoriaus 2014 m. rugpjūčio 1 d. įsakymu Nr. 30-2206 patvirtinto Sklypų Trakų Vokės k., detaliojo plano (TPDR registracija Nr. T00073686) sprendiniais.
2.2.	užstatymo tankis	
2.3.	užstatymo intensyvumas	
2.4.	aukštis (m) nuo statinių statybos zonos esamo žemės paviršiaus	
2.5.	maksimali absoliutinė altitudė (m)	
2.6.	aukštų skaičius (nuo–iki)	
2.7.	priklausomų želdynų plotas	
2.8.	automobilių stovėjimo vietų skaičius	Numatyti norminį automobilių ir dviračių stovėjimo vietų kiekį vadovaujantis STR 2.06.04:2014 „Gatvės ir vietinės reikšmės keliai. Bendrieji reikalavimai“ nuostatomis. Vadovautis Vilniaus miesto savivaldybės tarybos patvirtintais sprendimais: 2017-12-20 sprendimu Nr. 1-1312 „Dėl Vilniaus miesto savivaldybės teritorijos suskirstymo į zonas pagal nustatytus automobilių stovėjimo vietų skaičiaus koeficientus schemas, kompensavimo už papildomai įrengtas automobilių stovėjimo vietas tvarkos aprašo ir sutarties formos tvirtinimo“ bei 2021-07-14 sprendimu Nr. 1-1083 „Dėl Vilniaus miesto savivaldybės teritorijos suskirstymo į zonas pagal nustatytus automobilių stovėjimo vietų skaičiaus koeficientus schemas tvirtinimo“. Automobilių ir dviračių stovėjimo vietas pavaizduoti grafiškai, o jų poreikio skaičiavimus aprašyti aiškinamajame rašte.
2.9.	esamų medžių įvertinimas, taksacija	Nereikalinga, jeigu nenumatytas medžių šalinimas.

3. Kiti reikalavimai

3.1.	architektūrinės išraiškos priemonės: medžiagiškumas, spalva, tūrio formos, proporcijos, mastelis	<p>Vadovautis LR Statybos įstatymo 5 straipsnio bei LR Architektūros įstatymo 11 straipsnio reikalavimais. Spręsti pastato architektūrinę išraišką. Atsižvelgti ir reaguoti į aplinkinio užstatymo aukštingumą, charakterį, proporcijas, mastelį; pastatų architektūrinė išraiška turi būti kontekstuali aplinkai, turi atitikti statinio paskirtį. Nepriklausomai nuo aplinkos, naujas pastatas ar statinys savo tūriu, fasado kompozicija privalo derėti prie konteksto, tačiau būti šiuolaikiškas savo urbanistiniu sprendimu, architektūrine raiška bei technologiniais sprendimais. Užtikrinti natūralių, geriausia vietinių statybinių medžiagų – plytos, medis, betonas, metalas, stiklas, naudojimą. Projektinių pasiūlymų aiškinamajame rašte aprašyti, o brėžiniuose ir vizualizacijose grafiškai atvaizduoti fasadų medžiaginių ir spalvinių sprendimą. Saugoti, neužgožti, neardyti ir architektūrinėmis priemonėmis pabrėžti susiformavusį kraštovaizdį – reljefą (išsaugoti išraiškingas teritorijos reljefo formas, vykdant intensyviais šlaitų keitimo intervencijas, motyvuotai pagrįsti sprendinius), želdynus ir želdinius.</p>
3.2.	reikalavimai sklypo sutvarkymui ir apželdinimui	<p>Parengti profesionalius žemės sklypo sutvarkymo ir apželdinimo sprendinius.</p> <p>Rasti su gamtine ir urbanistine aplinka derančius architektūrinius ir sklypo tvarkymo sprendinius</p> <p>Siekiant užtikrinti kuo aukštesnę ekosistemine želdinių vertę, sklypo plano želdiniams taikomi šie prioritetai: išsaugomi esami medžiai ir želdinių masyvai, brandžius saugotinus medžius maksimaliai išsaugoti ir sprendiniais prie jų prisitaikyti, aprašyti ar kitaip pavaizduoti sprendinių suderinamumą su išsaugomais želdiniais, projektuojami medžiai (aukštaūgės rūšys), projektuojami medeliai (žemaūgės rūšys) ir krūmai bei žemę dengiantys krūmų masyvai, projektuojami žoliniai medingi augalai, tausojančio šienavimo pieva. Žemiausią ekosistemine vertę turinti veja ir sveltžemiai augalai projektuojama tik funkciškai tam pagrinduose plotuose. Nauji projektuojami želdiniai ir medžiai turi būti pažymėti sutartiniais ženklais, kurie žymėjimu skiriasi nuo esamų paliekamų želdinių žymėjimo.</p> <p>Aprašyti sklypo dangų medžiagiškumą, parinkimo motyvus.</p> <p>Vadovautis Priklausomųjų želdynų plotų normų apskaičiavimo tvarkos aprašu (patvirtintu 2007-12-21 LR Aplinkos ministro įsakymu Nr. D1-694).</p> <p>Tikslinant Sklypų Trakų Vokės k., detaliojo plano (TPDR registracija Nr. T00073686) užstatymo zoną, rodyti objekto projektiniuose pasiūlymuose ir nustatyta tvarka inicijuoti detaliojo plano korektūrą.</p> <p>Vadovautis Vilniaus miesto savivaldybės administracijos direktoriaus 2022-12-27 įsakymu</p>

		Nr. 30-3837/22 patvirtintų Vilniaus urbanistikos ir architektūros taisyklių nuostatomis.
3.3.	konteksto sąlygojami reikalavimai	Pastatų ir viešųjų erdvių sąrangos principai teritorijoje, pastatų išdėstymo sklype sprendiniai ir užstatymo rodikliai privalo atitikti urbanistinį kontekstą – teritorijoje susiklosčiusią ar tikslingai formuojamą užstatymo tipologiją ir jai būdingus užstatymo rodiklius: intensyvumą, tankį, aukštingumą, taip pat ne suardyti, bet tobulinti esamus funkcinius ryšius teritorijoje. Vadovautis STR 2.02.09:2005 „Vienbučiai ir dvibučiai gyvenamieji pastatai“ nuostatomis. Išlaikyti norminius atstumus nuo sklypo ribų iki projektuojamo pastato jo aukščio atžvilgiu. Turi atitikti aplinkinį užstatymo kontekstą. Patalpų planinė struktūra – atitinkanti jų paskirtį.
3.4.	reikalavimai susisiekimo ir inžinerinių tinklų plėtrai	Susisiekimo ir inžinerinių tinklų sprendiniai - pagal Vilniaus miesto savivaldybės administracijos Infrastruktūros skyriaus prisijungimo prie susisiekimo komunikacijų sąlygas ir pagal inžinerinius tinklus eksploatuojančių institucijų sąlygas.
3.5.	kiti teritorijų planavimo dokumentuose nustatyti reikalavimai (bendruosiuose, specialiuosiuose planuose)	Vadovautis Sklypų Trakų Vokės k., detaliojo plano (TPDR registracija Nr. T00073686) sprendiniais.
3.6.	su projekto įgyvendinimu susijusi būtina viešosios infrastruktūros plėtra	Nagrinėti sklypo/sklypo dalies prieigas ir įvertinti viešosios infrastruktūros (gatvės, pėsčiųjų ir dviračių takų) plėtros poreikį.
3.7.	projektinių pasiūlymų vaizdinės informacijos parengimas	Vadovaujantis 2019 m. gruodžio 16 d. Vilniaus miesto savivaldybės administracijos direktoriaus įsakymu Nr. 30-3178/19 patvirtintu „Projektinių pasiūlymų ir techninio projekto įtraukimo į GIS duomenų bazę ir geoportalą „Vilnius 3D planas“ tvarkos aprašu, projekto medžiaga pateikiama įtraukti į GIS duomenų bazę ir geoportalą „Vilniaus 3D planas“. Projektinių pasiūlymų sudėtis pagal STR1.04.04:2017 „Statinio projektavimas, projekto ekspertizė“ 13 priedą. Užtikrinti visuomenės informavimą STR „Statinio projektavimas, projekto ekspertizė“ VIII skyriuje nustatyta tvarka; informacinis stendas turi būti pakankamo dydžio (ne mažiau kaip 0,5 kv. m), stende pateikiama statinių išdėstymo sklype su gretima urbanistine aplinka vizualizacija, nurodoma stendo įrengimo ir išmontavimo datos ir kita privaloma informacija. Stendo vieta prie statybos objekto parenkama aiškiai matomoje vietoje, kad būtų užtikrintas projektinių pasiūlymų viešinimas ir visuomenės informavimas.

Julijonas Bučelis, tel. 211 2684, julijonas.bucelis@vilnius.lt

Lietuvos Respublikos viešojo administravimo įstatymo 36 straipsnis: asmuo turi teisę apskųsti viešojo administravimo subjekto priimtą administracinę procedūros sprendimą savo pasirinkimu administracinių ginčų komisijai arba administraciniam teismui įstatymų nustatyta tvarka.

DETALŪS METADUOMENYS

Dokumento sudarytojas (-ai)	Vilniaus miesto savivaldybė 188710061, Konstitucijos pr. 3, LT-09601, Vilnius
Dokumento pavadinimas (antraštė)	DĖL PRITARIMO PROJEKTINIŲ PASIŪLYMŲ RENGIMO UŽDUOČIAI SANGRŪDOS G. 6, VILNIUJE
Dokumento registracijos data ir numeris	2024-06-12 Nr. A659-181/24(2.15.2.59E-ARC)
Dokumento gavimo data ir dokumento gavimo registracijos numeris	–
Dokumento specifikacijos identifikavimo žymuo	ADOC-V1.0
Parašo paskirtis	Pasirašymas
Parašą sukūrusio asmens vardas, pavardė ir pareigos	Laura Kairienė, Vyriausiojo architekto biuro vyriausioji miesto architektė (vyriausioji patarėja), Vyriausiojo architekto biuras
Sertifikatas išduotas	LAURA KAIRIENĖ LT
Parašo sukūrimo data ir laikas	2024-06-12 10:30:33 (GMT+03:00)
Parašo formatas	XAdES-T
Laiko žymoje nurodytas laikas	2024-06-12 10:30:43 (GMT+03:00)
Informacija apie sertifikavimo paslaugų teikėją	EID-SK 2016, AS Sertifitseerimiskeskus EE
Sertifikato galiojimo laikas	2023-12-18 12:43:57 – 2026-12-18 12:43:57
Informacija apie būdus, naudotus metaduomenų vientisumui užtikrinti	"Registravimas" paskirties metaduomenų vientisumas užtikrintas naudojant "RCSC IssuingCA, VI Registru centras - i.k. 124110246 LT" išduotą sertifikatą "Dokumentų valdymo sistema Avilys, Vilniaus miesto savivaldybės administracija, į.k. 188710061 LT", sertifikatas galioja nuo 2021-12-20 09:38:49 iki 2024-12-19 09:38:49
Pagrindinio dokumento priedų skaičius	–
Pagrindinio dokumento priedamų dokumentų skaičius	–
Priedamo dokumento sudarytojas (-ai)	–
Priedamo dokumento pavadinimas (antraštė)	–
Priedamo dokumento registracijos data ir numeris	–
Programinės įrangos, kuria naudojantis sudarytas elektroninis dokumentas, pavadinimas	Dokumentų valdymo sistema „Avilys“, versija 3.5.74.2
Informacija apie elektroninio dokumento ir elektroninio (-ių) parašo (-ų) tikrinimą (tikrinimo data)	Atitinka specifikacijos keliamus reikalavimus. Visi dokumente esantys elektroniniai parašai galioja (2024-06-12 13:45:45)
Paieškos nuoroda	–
Papildomi metaduomenys	Nuorašą suformavo 2024-06-12 13:45:45 Dokumentų valdymo sistema „Avilys“

TURINYS

1. Projektinių pasiūlymų rengimo pagrindas 2

2. Norminių dokumentų, kuriais vadovaujantis parengti projektiniai pasiūlymai, sąrašas 2

3. Bendrieji duomenys 4

 3.1. Informacija apie statytoją (užsakovą) 4

 3.2. Informacija apie projekto rengėją 4

 3.3. Informacija apie statinį 4

 3.4. Informacija apie sklypą 4

4. Projektiniai sprendiniai 5

 4.1. Sklypo plano sprendiniai 5

 4.2. Projektuojamų statinių ir įrenginių sąrašas 6

 4.3. Pastato ryšys su aplinka 6

 4.4. Pastatų (patalpų) funkcinio ryšio ir zonavimo, technologijos sprendiniai 9

 4.5. Projektuojamų statinių pagrindinės charakteristikos, paskirtis 9

 4.6. Inžineriniai lauko tinklai ir įrenginiai 10

5. Projektinių sprendinių atitiktis teritorijų planavimo dokumentams 10

6. Planuojamas atliekų susidarymas 11

7. Bendrieji statinio rodikliai 12

0	2024-07	Projektiniai pasiūlymai			
LAIDA	IŠLEIDIMO DATA	LAIDOS STATUSAS, KEITIMO PRIEŽASTIS (JEI TAIKOMA)			
KVAL. PATV. DOK. NR.		info@savaranga.lt www.savaranga.lt		STATINIO PROJEKTO PAVADINIMAS Vienbučio gyvenamojo namo Vilniuje, Sangrūdų g. 6, statybos projektiniai pasiūlymai	
36034	SPV	I. Burinskas		BRĖŽINIO PAVADINIMAS Aiškinamasis raštas	LAIDA
A 627	SPDV	G. Čiukauskienė			0
	Archit.	E. Burinskienė			
LT	STATYTOJAS (UŽSAKOVAS) J.V., T.V.		DOKUMENTO ŽYMUO 2024.02-593SR-PP_AR		LAPAS 1
					LAPŲ 12

1. Projektinių pasiūlymų rengimo pagrindas

Vienbučio gyvenamojo namo Vilniuje, Sangrūdės g. 6, statybos projekto projektinių pasiūlymų sprendiniai parengti vadovaujantis:

- Pasirašyta su Statytoju (užsakovu) sutartimi.
- Statytojo (užsakovo) pateikta Projektinių pasiūlymų rengimo užduotimi, privalomaisiais dokumentais, statybinių tyrimų duomenimis;
- Vilniaus miesto savivaldybės teritorijos bendruoju planu (2021-06-02 patvirtinta Vilniaus miesto savivaldybės tarybos sprendimu Nr. 1-972);
- Sklypų Trakų Vokės km. (kad. Nr. 0101/0162:743, kad. Nr. 0101/0162:798, kad. Nr. 0101/0162:777) detaliuoju planu (2014-08-01 patvirtinta Vilniaus miesto savivaldybės administracijos direktoriaus įsakymu Nr. 30-2206), TPDR Nr. T00073686;
- Kitais projekto rengimui būtinų projektų, dokumentų duomenimis.
- LR galiojančių įstatymų, kitų teisės aktų, standartų, normatyvų, statybos techninių ir normatyvinių statinio saugos ir paskirties dokumentų reikalavimais.

2. Norminių dokumentų, kuriais vadovaujantis parengti projektiniai pasiūlymai, sąrašas

1 lentelė. Norminiai aktai, kuriais vadovaujantis parengti projektiniai pasiūlymai

LIETUVOS RESPUBLIKOS ĮSTATYMAI		
Eil. Nr.	Žymuo	Pavadinimas
1.		LR Statybos įstatymas
2.		LR Teritorijų planavimo įstatymas
3.		LR Žemės įstatymas
4.		LR Civilinio kodekso įstatymas
5.		LR Aplinkos apsaugos įstatymas
6.		LR Darbuotojų saugos ir sveikatos įstatymas
7.		LR Atliekų tvarkymo įstatymas
8.		LR Specialiųjų žemės naudojimo sąlygų įstatymas
STATYBOS TECHNINIAI REGLAMENTAI		
1.	STR 1.01.03:2017	Statinių klasifikavimas
2.	STR 1.01.08:2002	Statinio statybos rūšys
3.	STR 1.04.02:2011	Inžineriniai geologiniai ir geotechniniai tyrimai
4.	STR 1.04.04:2017	Statinio projektavimas, projekto ekspertizė
5.	STR 1.05.01:2017	Statybą leidžiantys dokumentai. Statybos užbaigimas. Statybos sustabdymas. Savavališkos statybos padarinių šalinimas. Statybos pagal neteisėtai išduotą statybą leidžiantį dokumentą padarinių šalinimas
6.	STR 1.06.01:2016	Statybos darbai. Statinio statybos priežiūra
7.	STR 1.12.06:2002	Statinio naudojimo paskirtis ir gyvavimo trukmė
8.	STR 2.01.01(1):2005	Esminis statinio reikalavimas. Mechaninis atsparumas ir pastovumas
9.	STR 2.01.01(2):1999	Esminiai statinio reikalavimai. Gaisrinė sauga
10.	STR 2.01.01(3):1999	Esminiai statinio reikalavimai. Higiena, sveikata, aplinkos apsauga
11.	STR 2.01.01(4):2008	Esminiai statinio reikalavimai. Naudojimo sauga
12.	STR 2.01.01(5):2008	Esminis statinio reikalavimas. Apsauga nuo triukšmo
13.	STR 2.01.01(6):2008	Esminis statinio reikalavimas. Energijos taupymas ir šilumos išsaugojimas
14.	STR 2.01.02:2016	Pastatų energinio naudingumo projektavimas ir sertifikavimas
15.	STR 2.01.06:2009	Statinių apsauga nuo žaibo. Išorinė statinių apsauga nuo žaibo
16.	STR 2.01.07:2003	Pastatų vidaus ir išorės aplinkos apsauga nuo triukšmo
17.	STR 2.02.09:2005	Vienbučiai ir dvibučiai gyvenamieji pastatai
18.	STR 2.03.01:2019	Statinių prienamumas

2024.02-593SR-PP_AR

LAPAS	LAPŲ	LAIDA
2	12	0

19.	STR 2.04.01:2018	Pastatų atitvaros. Sienos, stogai, langai ir išorinės įėjimo durys
20.	STR 2.05.03:2003	Statybinių konstrukcijų projektavimo pagrindai
21.	STR 2.05.04:2003	Poveikiai ir apkrovos
22.	STR 2.05.05:2005	Betoninių ir gelžbetoninių konstrukcijų projektavimas
23.	STR 2.05.07:2005	Medinių konstrukcijų projektavimas
24.	STR 2.05.08:2005	Plieninių konstrukcijų projektavimas. Pagrindinės nuostatos
25.	STR 2.05.09:2005	Mūrinių konstrukcijų projektavimas
26.	STR 2.06.04:2014	Gatvės ir vietinės reikšmės keliai. Bendrieji reikalavimai
27.	STR 2.07.01:2003	Vandentiekis ir nuotekų šalintuvas. Pastato inžinerinės sistemos. Lauko inžineriniai tinklai
28.	STR 2.09.02:2005	Šildymas, vėdinimas ir oro kondicionavimas
TAISYKLĖS IR ĮSAKYMAI		
1.		Gaisrinės saugos pagrindiniai reikalavimai (2010-12-07, Nr. 1-338)
2.		Visuomeninių statinių gaisrinės saugos taisyklės (2011-01-17, Nr. 1-14)
3.		Stacionariųjų gaisrų gesinimo sistemų projektavimo ir įrengimo taisyklės (2017-08-16, Nr. 263)
4.		Gaisro aptikimo ir signalizavimo sistemų projektavimo ir įrengimo taisyklės (2012-06-29, Nr. 186)
5.		Lauko gaisrinio vandentiekio tinklų ir statinių projektavimo ir įrengimo taisyklės (2011-04-20, Nr. 1-138)
6.		Statinių vidaus gaisrinio vandentiekio sistemų projektavimo ir įrengimo taisyklės (2009-05-22, Nr.168)
7.		Vėdinimo sistemų gaisrinės saugos taisyklės (2013-10-04, Nr. 1-25)
8.		Dūmų ir šilumos valdymo sistemų projektavimo ir įrengimo taisyklės (2013-10-04, Nr. 1-249)
9.		Elektros įrenginių įrengimo taisyklės (2012-02-03, Nr. 1-22)
10.		Atliekų tvarkymo taisyklės
11.	HN 33:2011	Triukšmo ribiniai dydžiai gyvenamuosiuose ir visuomeninės paskirties pastatuose bei jų aplinkoje (2011-06-13, Nr. V-604)
12.	HN 35:2007	Didžiausia leidžiama cheminių medžiagų (teršalų) koncentracija gyvenamosios aplinkos ore (2007-05-10, Nr. V-362)
13.		Įsakymas Dėl Aplinkos oro užterštumo normų nustatymo (2010-07-07, Nr. D1-585/V-611)
14.		Buities, sanitarinių ir higienos patalpų įrengimo reikalavimai (2003-04-24, Nr. 501)
15.		Darboviečių įrengimo nuostatos (2008-01-15, Nr. A1-22/D1-34)
16.		Darboviečių įrengimo statybvietėse nuostatos (2008-01-15, Nr. A1-22/D1-34)
17.		Sanitarinių apsaugos zonų ribų ir režimo taisyklės (2004-08-19, Nr. V-586)
18.		Atskirųjų rekreacinės paskirties želdynų plotų normų ir Priklausomųjų želdynų normų (plotų) nustatymo tvarkos aprašas (2007-12-21, Nr. D1-694)
19.		Nekilnojamojo turto registro nuostatos. L R Vyriausybės nutarimas (2014-04-23, Nr. 379)

PASTABA: Nustojus galioti nurodytiems dokumentams, galioja juos keičiantys.

2024.02-593SR-PP_AR	LAPAS	LAPŲ	LAIDA
	3	12	0

3. Bendrieji duomenys

3.1. Informacija apie statytoją (užsakovą)

Statytojas (užsakovas). J.V., T.V.

3.2. Informacija apie projekto rengėją

Projekto rengėjas. UAB „Sava ranga“. Įmonės kodas 302534162.

Buveinė. Savanorių pr. 194-601, Kaunas LT-44151.

Statinio projekto vadovas. I. Burinskas, atestato Nr. 36034.

3.3. Informacija apie statinį

Statinio projekto pavadinimas, adresas. Vadovaujantis STR 1.04.04:2017 „Statinio projektavimas, projekto ekspertizė“ 6.8 punktu projekto pavadinimas: „Vienbučio gyvenamojo namo Vilniuje, Sangrūdų g. 6, statybos projektiniai pasiūlymai“.

Statinio pavadinimas. 01 – Gyvenamosios paskirties (vieno buto) pastatas.

Statinio pagrindinės naudojimo paskirtis (grupė, pogrupis). 01 – gyvenamasis pastatas (5.1.1.), gyvenamosios paskirties (vieno buto) pastatas (6.1). Vadovaujantis STR 1.01.03:2017 „Statinių klasifikavimas“, 5.1.1., 6.1. p. nuostatomis *gyvenamosios paskirties (vieno buto) pastatai – skirti gyventi vienai šeimai*.

Statybos rūšis. Naujo statinio statyba.

Statinio kategorija. Pastatas 01 – Neypatingasis statinys.

Statybos etapai. Vienas statybos etapas.

Statinio projekto rengimo etapai. Projektiniai pasiūlymai (PP) skirti išreikšti statytojo (užsakovo) sumanyto projektuoti statinio architektūros ir kitų pagrindinių sprendinių idėją; informuoti visuomenę apie visuomenei svarbaus statinio numatomą projektavimą; specialiesiems reikalavimams (specialiesiems architektūros) nustatyti, jei jie bus gaunami.

3.4. Informacija apie sklypą

Statybos sklypo adresas. Vilnius, Sangrūdų g. 6.

Sklypo plotas. 0,0824 ha.

Sklypo unikalus Nr. 4400-4147-2162.

Sklypo kadastrinis Nr. 0101/0162:1355 Vilniaus m. k. v.

Pagrindinė naudojimo paskirtis. Kita

Naudojimo būdas. Vienbučių ir dvibučių gyvenamųjų pastatų teritorijos.

Statybos sklypo nuosavybės teisė. T.V., J.V.

Juridiniai faktai. Bendroji jungtinė sutuoktinių nuosavybė.

Statybos sklype esantys statiniai:

Statybos sklype statinių nėra.

Statybos sklype esami inžineriniai tinklai: nėra.

Statybos sklype esami želdiniai. Saugotinių želdinių sklype nėra.

Esamas teritorijos apsaugos statusas.

Duomenys apie įregistruotas teritorijas, kuriose taikomos specialiosios žemės naudojimo sąlygos vadovaujantis nekilnojamojo turto registro duomenų bazės išrašo duomenimis, registro Nr. 44/2043557:

Elektros tinklų apsaugos zonos (III skyrius, ketvirtasis skirsnis) 6 m²;

Požeminio vandens vandenviečių apsaugos zonos (VI skyrius, vienuoliktasis skirsnis) 824 m²;

Požeminio vandens vandenviečių apsaugos zonos (VI skyrius, vienuoliktasis skirsnis) 824 m².

2024.02-593SR-PP_AR

LAPAS	LAPŲ	LAIDA
4	12	0

Žemės sklypas į saugomas teritorijas nepatenka.

Žemės sklypas į kultūros paveldo teritorijas nepatenka. Artimiausias kultūros paveldo objektas – Trakų Vokės dvaro sodybos tvora (unikalus objekto kodas 24991), nutolusi 0,8 km į šiaurės rytus.

Esamas reljefas. Sklypas nežymiai žemėja pietų kryptimi. Paviršiaus altitudė kinta sklypo ribose nuo 157,43 m iki 158,36 m.

4. Projektiniai sprendiniai

Vadovaujantis statytojo (užsakovo) patvirtinta technine užduotimi, sklype numatyta statyti gyvenamosios paskirties (vieno buto) pastatą.

4.1. Sklypo plano sprendiniai

Pastato vieta projektuojama, vadovaujantis teritorijai galiojančiu detaliuoju planu ir taip, kad nebūtų pažeisti gretimų žemės sklypų savininkų ar naudotojų pagrįsti interesai, bei atsižvelgiant į funkcinį sklypo išdėstymą. Pastatas suprojektuotas sklypo viduryje, orientuotas lygiagrečiai sklypo riboms.

Vadovaujantis teritorijai galiojančiu detaliuoju planu, iš Sangrūdų gatvės, iš susisiekimo ir inžinerinių tinklų koridorių teritorijos, į sklypą planuojamas pateikimas skirtas lengvųjų automobilių įvažiavimui/išvažiavimui pietvakarinėje sklypo pusėje. Pietvakarinėje sklypo dalyje numatytos automobilių stovėjimo vietos.

Automobilių stovėjimo vietų skaičius suprojektuotas vadovaujantis STR 2.06.04:2014 „Gatvės ir vietinės reikšmės keliai. Bendrieji reikalavimai“, 30-a lentelė.

2 lentelė. Suprojektuotas automobilių stovėjimo vietų skaičius

Eil. Nr.	Pastatų paskirties	Minimalus automobilių stovėjimo vietų skaičius	Plotas, m ²	Vnt.
1.	Gyvenamosios pastatai			
1.1.	gyvenamosios (vieno buto) pastatai	Pastatui, kurio naudingasis plotas neviršija 70 m ² – 1 vieta; pastatui, kurio naudingasis plotas didesnis kaip 70 m ² , bet neviršija 140 m ² – 2 vietos; pastatui, kurio naudingasis plotas didesnis kaip 140 m ² – 2 vietos ir papildomai po 1 vietą kiekvienam iki 50 m ² didesniai kaip 140 m ² esančiam naudingajam plotui	186,90	3
		Iš viso:	186,90	3

Iš viso suprojektuotos 3-ys automobilių stovėjimo vietos.

Projektuojamas pastatas, vadovaujantis STR 2.06.04:2014 „Gatvės ir vietinės reikšmės keliai. Bendrieji reikalavimai“ nepatenka į 43-ios lentelės sąrašą, todėl dviračių stovėjimo vietos neprojektuojamos.

Sklypo aptvėrimui, ties neaptvertomis sklypo ribomis, projektuojama tvora. Sklype nenumatomos viešosios erdvės žmonių patekimui, rytinėje sklypo dalyje formuojamas privatus kiemas vienos šeimos poreikiams.

Pietvakarinėje sklypo dalyje suprojektuota trinkelė danga automobilių stovėjimui, kuri pratęsiama pietinėje pusėje pėsčiųjų patekimui į rytinę sklypo dalį. Trinkelė danga pasirinkta dėl funkcionalumo, didesnio lietaus vandens įgeriamumo į gruntą, bei smulkaus elemento dydžio, taip sukuriant žmogui artimą mastelį. Rytinėje pusėje suprojektuota medienos/medienos ir plastiko kompozito terasa, įtraukianti natūralių medžiagų į aplinką ir suteikianti privačiam kiemui jaukumo. Pastato perimetru, kur nenumatytos kietos dangos, įrengiama skaldos nuogrinda, skirta pastato pamatų ir sienų apsaugai nuo kritulių.

Neužstatytas ir kitomis dangomis neišklotas žemės sklypo plotas apželdinamas veja. Vadovaujantis Priklausomųjų želdynų plotų normų apskaičiavimo tvarkos aprašu (patvirtintu 2007-12-21 LR Aplinkos ministro

2024.02-593SR-PP_AR	LAPAS	LAPŲ	LAIDA
	5	12	0

įsakymu Nr. D1-694) mažiausias želdynams priskiriamas plotas nuo viso žemės sklypo ploto turi būti 25 % (t.y. 206 m²), suprojektuota 302 m² (37 %). Numatant sklypo apželdinimą medžiais ir krūmais vadovautis Želdynų įrengimo ir želdinių veisimo taisyklėmis (patvirtintomis 2022-01-18 LR Aplinkos ministro įsakymu Nr. D1-10).

Projektinių pasiūlymų sprendiniai parengti ant galiojančios ir suderintos sklypo topografinės nuotraukos, atsižvelgiant į esamą užstatymą, susisiekimo infrastruktūrą, esamus inžinerinius statinius.

4.2. Projektuojamų statinių ir įrenginių sąrašas

Statinių eilės numeris atitinka statinių ir įrenginių eksplikaciją sklypo plane.

01 – Gyvenamosios paskirties (vieno buto) pastatas - projektuojamas

02 – Kitos paskirties inžinerinis statinys (aikštelė) – projektuojama, II gr. nesudėtingasis statinys

03 – Kitos paskirties inžinerinis statinys (tvora) – projektuojama, I gr. nesudėtingasis statinys

4.3. Pastato ryšys su aplinka

Pastatas orientuojamas lygiagrečiai sklypo ribų, vadovaujantis teritorijai galiojančiu detaliuoju planu, plėtojant esamą kvartalo pastatų užstatymą lygiagrečiai susisiekimo ir inžinerinių tinklų koridorių teritorijos sklypui (1 pav.), bei išlaikant priešgaisrinius atstumus tarp pastatų (2 pav.), gyvenamosios paskirties (vieno buto) pastatas projektuojamas II ugniai atsparumo laipsnio.



1 pav. Esamas teritorijos užstatymas su projektuojamu pastatu

2024.02-593SR-PP_AR	LAPAS	LAPŲ	LAIDA
	6	12	0

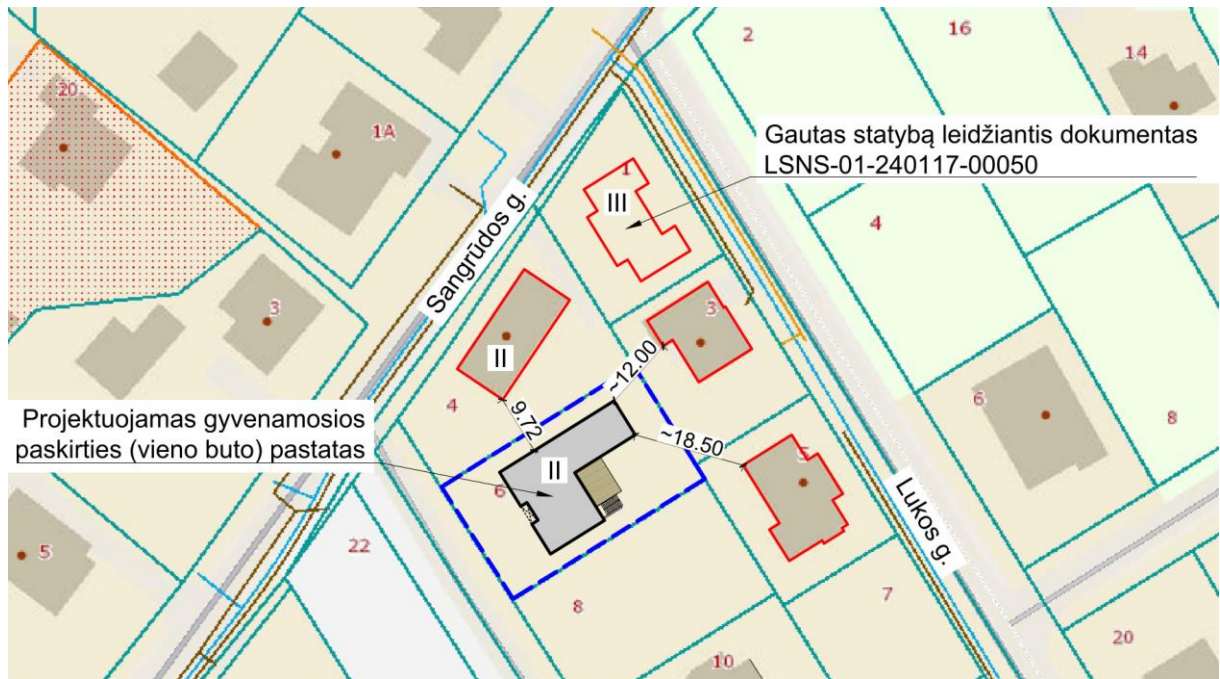

2 pav. Pastatų išdėstymo schema su nurodytais priešgaisriniais atstumais

Teritorijoje vyrauja vieno, dviejų aukštų gyvenamieji pastatai (3, 4 pav.). Atsižvelgiant į Sangrūdų g. 4 (3 pav.) vieno aukšto gyvenamąjį pastatą, gyvenamosios paskirties (vieno buto) pastatas suprojektuotas vieno aukšto su rūsiu, taip išlaikant gatvėje vyraujančią vieno aukšto pastatų aukštingumą (5 pav.).



3 pav. Vilnius, Sangrūdų g. 4

Šaltinis: <https://www.google.com/maps/>

2024.02-593SR-PP_AR	LAPAS	LAPŲ	LAIDA
	7	12	0



4 pav. Vilnius, Lukos g. 3, Lukos g. 5, Lukos g. 9, Lukos g. 11

Šaltinis: <https://www.google.com/maps/>



5 pav. Teritorijoje vyraujantis aukštingumas

Šaltinis: <https://3d.vilnius.lt/scenos/realaus-vaizdo-3d-modelis>

Teritorijoje vyrauja nedidelio nuolydžio šlaitiniai stogai (3, 4, 5 pav.), gyvenamosios paskirties (vieno buto) pastatas suprojektuotas dengtas dvišlaičiu stogu.

Pasikartojančios esamų pastatų medžiagos: tinkas, rečiau tankesnės tekstūros medžiagos (apdailinės klinkerio plytelės, skalūno plytelės); spalvos: tamsiai pilka, šviesiai pilka, balta su kitos spalvos intarpais ties langais, durimis. Projektuojamas gyvenamosios paskirties (vieno buto) pastatas numatomas šviesiai pilkų atspalvių, taip sukuriant darnų perėjimą nuo esamo tamsaus Vilnius, Sangrūdų g. 4 gyvenamojo pastato (3 pav.) iki kitų gatvėje esamų šviesių gyvenamųjų pastatų Vilnius, Sangrūdų g. 10, 12, 14 (5 pav.).

Pastato architektūroje parinktos medžiagos: apdailinės klinkerio plytelės, rombo formos metalinės čerpės, numatyti fibrocementinių plokščių apdailos intarpai (6, 7 pav.), taip tęsiant Vilnius, Sangrūdų g. 4 gyvenamojo pastato (3 pav.) tankios tekstūros medžiagiškumą ir naudojant ilgaamžiškesnes medžiagas.

2024.02-593SR-PP_AR	LAPAS	LAPŲ	LAIDA
	8	12	0



6 pav. Apdailinės klinkerio plytelės spalvinis pavyzdys



7 pav. Fibrocementinės plokštės spalvinis pavyzdys

Sklypas nepasižymi dideliais aukščių skirtumais, nežymiai žemėja pietų kryptimi. Šlaitų keitimo darbai nenumatomi, išsaugomas esamas kraštovaizdis.

4.4. Pastatų (patalpų) funkcinio ryšio ir zonavimo, technologijos sprendiniai

Pastatas projektuojamas vieno aukšto su rūsiu. Pastato konfiguracija L formos, tūris dengtas dvišlaičiu stogu.

Pirmame aukšte numatytos gyvenamosios paskirties patalpos (virtuvė, svetainė-valgomasis, miegamasis, kambariai) su pagalbinėmis patalpomis (pagalbinė patalpa, dušai, skalbykla, WC, drabužinė).

Į rūsio patalpas patenkama laiptais iš pirmo aukšto patalpų ir įėjimu iš lauko rytinėje pastato pusėje. Rūsyje numatyta poilsio patalpa su pagalbinėmis ir techninėmis patalpomis (pagalbinė patalpa, šilumos siurblio patalpa, WC).

4.5. Projektuojamų statinių pagrindinės charakteristikos, paskirtis

01 – Gyvenamosios paskirties (vieno buto) pastatas vadovaujantis STR. 1.01.03:2017 „Statinių klasifikavimas“ vieno buto gyvenamasis pastatas (6.1.), priskiriamas neypatingųjų statinių kategorijai. Pastatas projektuojamas A++ energinio naudingumo klasės vadovaujantis STR 2.01.02:2016 „Pastatų energinio naudingumo projektavimas ir sertifikavimas“. Pastato atsparumo ugniai laipsnis- II.

Pastato ilgis tarp ašių 15,40 m, plotis 21,80 m. Pastatas vieno aukšto su rūsiu.

Pamatai. Pamatai gręžtiniai su monolitiniu rostverku, apšiltinami ekstrudiniu polistirenu.

Rūsio sienos. Rūsio sienos monolitinės gelžbetoninės, apšiltintos ekstrudiniu polistirenu. Rūsio padas monolitinis gelžbetoninis.

Sienos. Silikatinių blokelių mūro, vėdinama konstrukcija – apšiltinimas PIR izoliacinės plokštės, nevėdinama konstrukcija – apšiltinimas EPS 80N.

Pertvaros. Silikatinių blokelių mūro.

Perdanga. Rūsio perdanga surenkama gelžbetoninė.

Stogas. Pastato stogas numatytas dvišlaitis (stogo nuolydis 12° ir 20°), laikančiosios stogo konstrukcijos – dvitėjinės medinės sijos. Stogo dangą - skarda.

Numatytas organizuotas lietaus nuotekų nuvedimas lietvamzdžiais ir latakais. Numatyti sniego gaudytuvai virš įėjimų ir žmonių vaikščiojimo takų.

Grindys. Pirmo aukšto grindys ant grunto suprojektuotos armuoto betono sluoksnio su šilumos izoliacija. Rūsio grindys – monolitinis gelžbetonis apšiltintas ekstrudiniu polistirenu.

Durys. Aliuminio profilio sistemų su stiklo paketų užpildu.

Langai, vitrinos. Aliuminio profilio sistemų su stiklo paketų užpildu.

Fasadų apdaila. Ventilijuojamo fasado plokštumos (rombo formos metalinės čerpelės) derinamos su klinkerio plytelių apdailos plokštumomis. Ties įėjimu į pastatą ir prie terasos numatyti fibrocementinių plokščių apdailos intarpai. Fasadų spalvinis sprendimas derinamas prie gretimo aplinkos, pasirenkant natūraliai gamtinei aplinkai artimas spalvas, pateikiamas pastato fasadų brėžiniuose. Tikslios fasadų apdailos medžiagos ir spalvos techninio projekto rengimo metu.

02 – Kitos paskirties inžinerinis statinys (aikštelė) vadovaujantis STR. 1.01.03:2017 „Statinių klasifikavimas“

2024.02-593SR-PP_AR	LAPAS	LAPŲ	LAIDA
	9	12	0

kitos paskirties inžinerinis statinys - aikštėlė (12.), priskiriama II grupės nesudėtingųjų statinių kategorijai.

Danga – trinkelų danga.

03 – Kitos paskirties inžinerinis statinys (tvora) vadovaujantis STR. 1.01.03:2017 „Statinių klasifikavimas“ kitos paskirties inžinerinis statinys - tvora (12.), priskiriama I grupės nesudėtingųjų statinių kategorijai.

4.6. Inžineriniai lauko tinklai ir įrenginiai

Vandentiekio tinklai. Vandens tiekimas įrengiamas vadovaujantis UAB „Vilniaus vandenys“ sąlygomis.

Buitinių nuotekų tinklai. Buitinės nuotekos šalinamos vadovaujantis UAB „Vilniaus vandenys“ sąlygomis.

Lietaus vandens nuotekos. Surinktos lietaus vandens nuotekos lietvamzdžiais ir latakais surenkamos ir nuvedamos link rezervuaro.

Lauko elektros tinklai. Elektros tiekimo tinklai projektuojami nuo įrengto AB „ESO“ skydo.

5. Projektinių sprendinių atitiktis teritorijų planavimo dokumentams

Vadovaujantis Vilniaus miesto savivaldybės teritorijos bendrojo plano pagrindiniu brėžiniu sklypas patenka į mažo užstatymo intensyvumo gyvenamąją zoną (TVO-7-1).



8 pav. Ištrauka iš Vilniaus miesto savivaldybės teritorijos bendrojo plano pagrindinio brėžinio

3 lentelė. Vilniaus miesto savivaldybės teritorijos bendrojo plano TVO-7-1 funkcinės zonos reglamentai

Funkcinės zonos tipas	Teritorijos naudojimo tipas	Pagrindinė žemės naudojimo paskirtis ir žemės naudojimo būdai	Užstatymo tipas	Didžiausias leistinas pastatų aukštų skaičius	Didžiausias leistinas pastatų aukštis (metrai) nuo žemės paviršiaus	Didžiausias leistinas sklypo užstatymo intensyvumas	Didžiausias leistinas sklypo užstatymo tankis
Mažo užstatymo intensyvumo zona	GV; GM; ZS; PA;SI	<ul style="list-style-type: none"> • Kitos paskirties: - G1; - K; - V; - R; - B - I2; - E 	vd	3	12	0,4	40

Minimalus sklypo dydis naujai statybai	Maksimalus būstų skaičius sklype	Sąlyginis didžiausias nelaidžių dangų kiekis sklype (%)
400	2	40

Šaltinis: <https://maps.vilnius.lt/bendrasis-planas>

2024.02-593SR-PP_AR	LAPAS	LAPŲ	LAIDA
	10	12	0

Vadovaujantis Sklypų Trakų Vokės km. (kad. Nr. 0101/0162:743, kad. Nr. 0101/0162:798, kad. Nr. 0101/0162:777) detaliojo plano (TPDR Nr. T00073686) pagrindiniu brėžiniu sklypui nustatyta: teritorijos (žemės sklypo) naudojimo būdas – vienbučių ir dvibučių gyvenamųjų pastatų statybos (G/G1); leistinas pastatų aukštis (metrais) - 12, leistinas žemės sklypo užstatymo tankumas – 0,31; leistinas žemės sklypo užstatymo intensyvumas – 0,40; priklausomųjų želdynų norma procentais – 25%.

Projektinių pasiūlymų sprendiniai atitinka teritorijų planavimo dokumentuose nustatytus teritorijos naudojimo reikalavimus:

- statinys atitinka leistiną naudojimo paskirtį pagal Vilniaus miesto savivaldybės teritorijos bendrąjį planą, statybos sklypas patenka į mažo užstatymo intensyvumo gyvenamąją zoną;
- leistiną užstatymo intensyvumą;
- leistiną užstatymo tankį;
- leistiną statinio aukštį.

6. Planuojamas atliekų susidarymas

Buitinės atliekos. Eksploatuojant statinius susidarys buitinės atliekos. Tai įvairi vienkartinio panaudojimo tara, higienos tikslams naudojamas polietilenas, popierius, nedidelė dalis stiklo duženų ir kt. Sklype, prie įvažiavimo į teritoriją šių atliekų surinkimui bus pastatyti konteineriai, kurie išvežami pagal sudarytą sutartį su atliekas tvarkančia įmone.

Statybinės ir griovimo atliekos. Statinių statybos darbų metu susidarys statybinės atliekos. Statybinės atliekos bus tvarkomos vadovaujantis aplinkosauginiais reikalavimais bei normomis. Statybinės atliekos, netinkamos naudoti statybos aikštelėje ar perdirbti, bus išvežamos sudarius sutartį su statybinės atliekas tvarkančia įmone. Statybinės atliekos iki išvežimo ar jų panaudojimo pagal atskiras jų rūšis, kaupiamos konteineriuose, talpyklose ir pan. Statybos darbų metu susidarys statybinės atliekos, kurios bus tvarkomos, vadovaujantis Statybinių atliekų tvarkymo taisyklėmis bei bendrosiomis Atliekų tvarkymo taisyklėmis. Pagal pastarųjų taisyklių 2 priedą statybos periodo atliekos priskiriamos „statybinėms ir griovimo atliekoms“ (17 skyrius). Tai nepavojingos atliekos.

Kiekiai bus pateikti rengiant techninį projektą.

Statybinės atliekos bus rūšiuojamos statybos aikštelėje. Nepavojingos statybinės atliekos gali būti saugomos statybvietėje ne ilgiau kaip vienerius metus nuo jų susidarymo dienos, tačiau ne ilgiau kaip iki statybos darbų pabaigos.

2024.02-593SR-PP_AR	LAPAS	LAPŲ	LAIDA
	11	12	0

7. Bendrieji statinio rodikliai

Pavadinimas	Mato vnt.	Kiekis po	Pastabos
I. SKLYPAS			
1. sklypo plotas	m ²	824	
2. sklypo užstatymo intensyvumas	%	23	mask. 40%
3. sklypo užstatymo tankis	%	31	maks. 31%
4. pastatų bendras (antžeminės dalies) plotas	m ²	186,90	
5. sklypo užstatymo plotas	m ²	255	
6. apželdintas sklypo plotas	m ²	302/37	min. 25%
7. sklypo kietų dangų plotas	m ²	191	
8. automobilių stovėjimo vietos	vnt.	3	
II. PASTATAI			
Gyvenamieji pastatai:			
Vieno buto gyvenamasis pastatas (sklypo plane Nr. 01)			
1. Pastato užstatymo plotas	m ²	255	
2. Pastato bendrasis plotas*	m ²	319,48	
3. Pastato naudingasis plotas*	m ²	186,90	
4. Pastato tūris*	m ³	1 603	
5. Aukštų skaičius*	vnt.	1	su rūsiu
6. Pastato aukštis*	m	5,85	
7. Butų skaičius, iš jų:		1	
7.1. 1 kambario	vnt.	-	
7.2. 2 ir daugiau kambarių	vnt.	1	
8. Energinio naudingumo klasė	-	A++	
9. Pastato (patalpų) akustinio komforto sąlygų klasė	-	E	
10. Pastato atsparumo ugniai laipsnis	-	II	

* Žvaigždute pažymėti rodikliai apskaičiuojami vadovaujantis Nekilnojamojo turto kadastrinių matavimų ir kadastro duomenų surinkimo taisyklėmis. *Techninio projekto rengimo metu šie rodikliai gali būti tikslinami.*

2024.02-593SR-PP_AR	LAPAS	LAPŲ	LAIDA
	12	12	0

BRĖŽINIŲ ŽINIARAŠTIS

Brėžinio žymuo	Lapų sk.	Laida	Brėžinio pavadinimas	Pastabos
2024.02-593SR-PP_B-01	1	0	Sklypo planas M 1:500	
2024.02-593SR-PP_B-02	1	0	Rūsio planas M 1:100	
2024.02-593SR-PP_B-03	1	0	Pirmo aukšto planas M 1:100	
2024.02-593SR-PP_B-04	1	0	Pjūviai M 1:100	
2024.02-593SR-PP_B-05	2	0	Fasadai M 1:100	
2024.02-593SR-PP_B-06	1	0	Stogo planas M 1:100	
2024.02-593SR-PP_B-07	1	0	Vaizdinė informacija	

0	2024-07	Projektiniai pasiūlymai		
LAIDA	IŠLEIDIMO DATA	LAIIDOS STATUSAS. KEITIMO PRIEŽASTIS (JEI TAIKOMA)		
KVAL. PATV. DOK. NR.	 info@savaranga.lt www.savaranga.lt	STATINIO PROJEKTO PAVADINIMAS Vienbučio gyvenamojo namo Vilniuje, Sangrūdų g. 6, statybos projektiniai pasiūlymai		
36034	SPV I. Burinskas	BRĖŽINIO PAVADINIMAS Brėžinių žiniaraštis	LAIDA	
A 627	SPDV G. Čiukauskienė		0	
	Archit. E. Burinskienė			
LT	STATYTOJAS/ UŽSAKOVAS T.V., J.V.	BRĖŽINIO ŽYMUO 2024.02-593SR-PP-BŽ	LAPAS 1	LAPŲ 1

SITUACIJOS SCHEMA

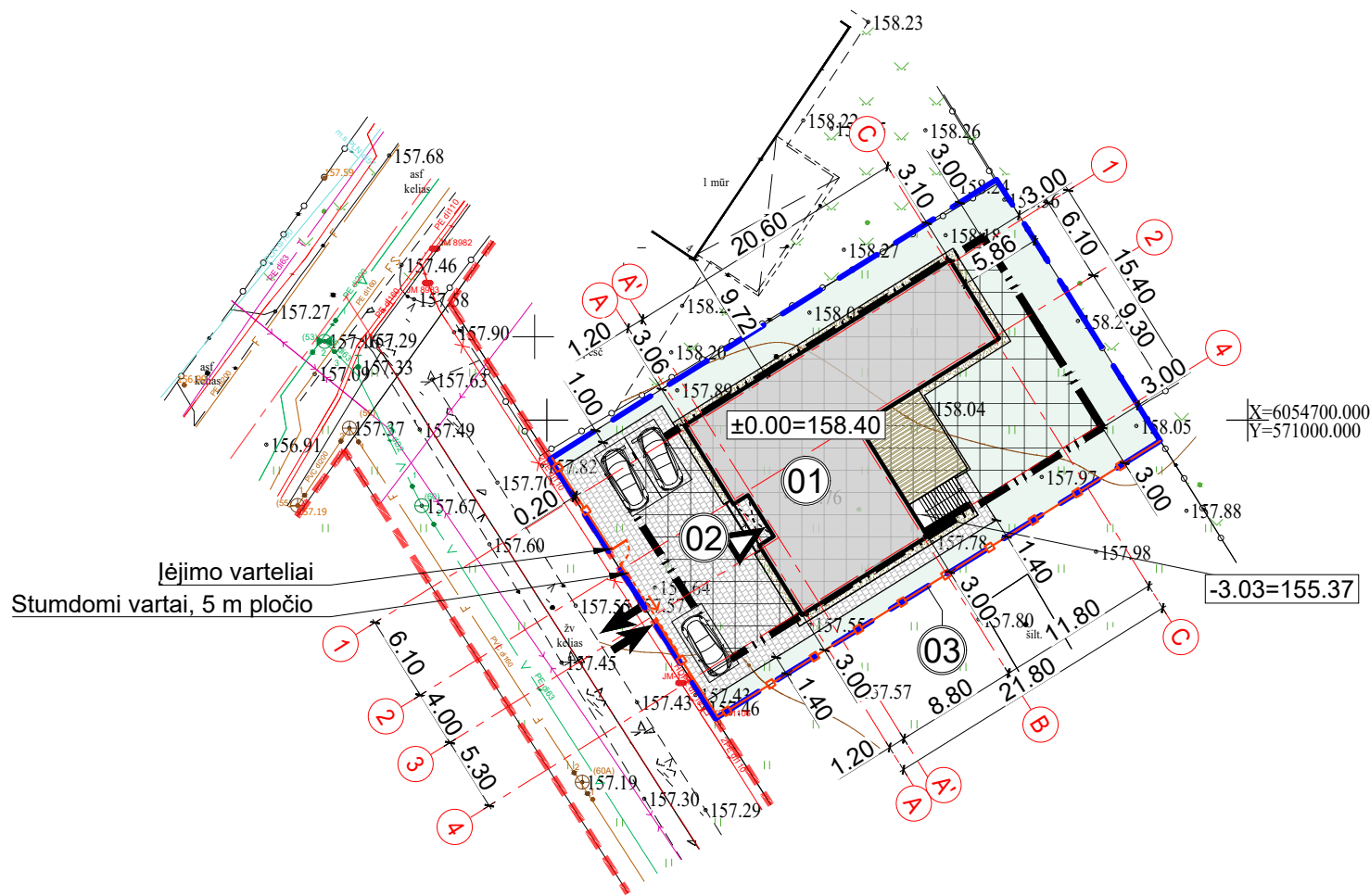
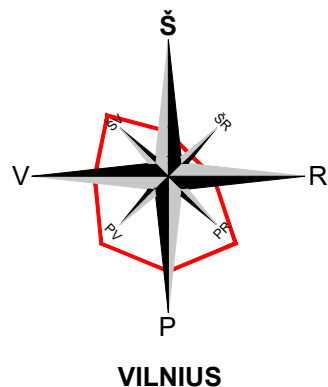

SKLYPO TECHNINIAI RODIKLIAI

Ei. Nr.	Pavadinimas	Mato vnt.	Kiekis	Pastabos
1.	Sklypo plotas	m ²	824	
2.	Sklypo užstatymo intensyvumas	%	23	maks. 40%
3.	Sklypo užstatymo tankis	%	31	maks. 31%
4.	Statinių bendras plotas (antžeminės dalies)*	m ²	186,90	
5.	Statinių užstatymo plotas	m ²	255	
6.	Sklypo apželdintas plotas	m ² /%	302/ 37	min. 25%
7.	Sklypo kietų dangų plotas	m ²	191	
8.	Automobilių stovėjimo vietos	vnt.	3	

*Žvaigždute pažymėti rodikliai apskaičiuojami vadovaujantis Nekilnojamojo turto kadastrinių matavimų ir kadastro duomenų surinkimo taisyklėmis, kurias tvirtina Lietuvos Respublikos žemės ūkio ministras. Techninio projekto rengimo metu šie rodikliai gali būti tikslinami.

STATINIŲ EKSPLIKACIJA:

- 01 - Gyvenamosios paskirties (vieno buto) pastatas - projektuojamas
- 02 - Kitos paskirties inžinerinis statinys (aikštelė) - projektuojama, II gr. nesudėtingasis statinys
- 03 - Kitos paskirties inžinerinis statinys (tvora) - projektuojama, I gr. nesudėtingasis statinys

SUTARTINIAI ŽYMĖJIMAI

- Sklypo riba
- Gatvės raudonoji linija
- Gatvės ašinė linija
- Užstatymo riba
- Statybos zona
- Projektuojamas gyvenamosios paskirties (vieno buto) pastatas
- Projektuojama trinkelė danga
- Projektuojama nuogrinda
- Projektuojama terasa
- Projektuojama veja
- Ivažiavimas/išvažiavimas į/iš sklypo
- Pagrindinis patekimas į pastatą
- Automobilio stovėjimo vieta
- Projektuojama tvora
- Stumdomi vartai, 5 m pločio

PASTABOS:

- Brėžinys neskirtas matuoti;
- Gyvenamosios paskirties (vieno buto) pastato altitudė ±0.00=158.40;
- Projektiniai pasiūlymai atitinka statybos normas ir taisykles, ekologinius, higieninius ir priešgaisrinius reikalavimus.

Šis dokumentas negali būti kopijuojamas visas ar dalimis. Jo platinimas leidžiamas tik su raštišku UAB „Sava ranga“ leidimu.

0	2024-07	Projektiniai pasiūlymai	LAIIDOS STATUSAS. KEITIMO PRIEŽASTIS (JEI TAIKOMA)		
KVAL. PATV. DOK. NR.	SR		STATINIO PROJEKTO PAVADINIMAS		
36034	SPV	I. Burinskas	Vienbučio gyvenamojo namo		
A 627	SPDV	G. Čiukauskienė	Vilniuje, Sangrūdės g. 6, statybos projektiniai pasiūlymai		
	Archit.	E. Burinskienė	BRĖŽINIO PAVADINIMAS		LAIIDA
			Sklypo planas M 1:500		0
LT	STATYTOJAS/ UŽSAKOVAS		BRĖŽINIO ŽYMUO		LAPAS
	T.V., J.V.		2024.02-593SR-PP-SP_B-01		LAPŲ
			1	1	

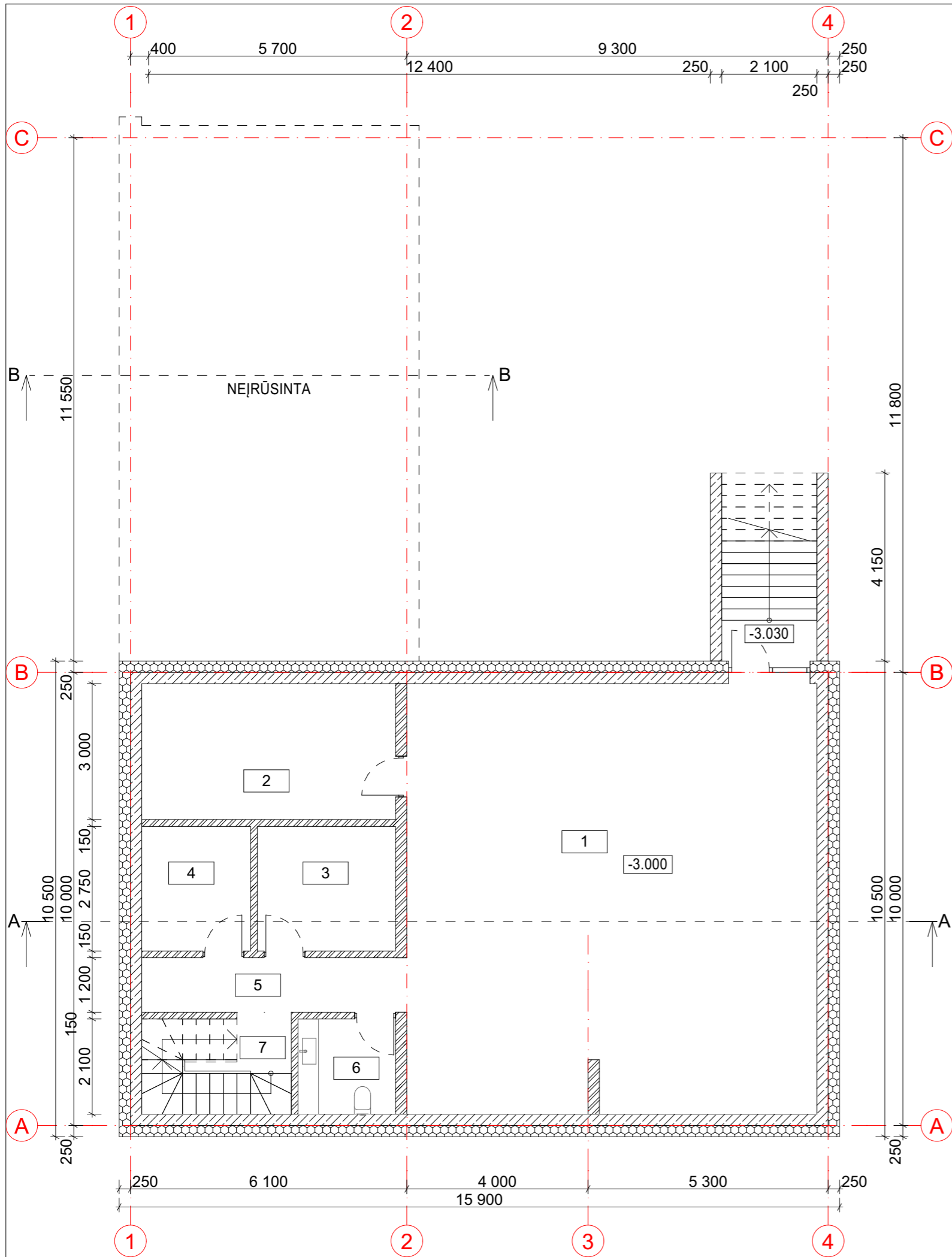

RŪSIO PATALPŲ EKSPLIKACIJA		
Nr.	Pavadinimas	Plotas, m ²
1	Poilsio patalpa	85,68
2	Pagalbinė patalpa	16,80
3	Pagalbinė patalpa	8,39
4	Šilumos siurblio patalpa	6,60
5	Koridorius	6,72
6	WC	4,52
7	Laiptinė	3,87
		132,58 m ²

PASTABOS:
 1. Išmatavimai duoti milimetrais, altitudės - metrais;
 2. Brėžinys neskirtas matuoti.

Šis dokumentas negali būti kopijuojamas visas ar dalimis.
 Jo platinimas leidžiamas tik su raštišku UAB „Sava ranga“ leidimu.

0	2024-07	Projektiniai pasiūlymai	LAIIDOS STATUSAS. KEITIMO PRIEŽASTIS (JEI TAIKOMA)		
LAIIDA	IŠLEIDIMO DATA	STATINIO PROJEKTO PAVADINIMAS Vienbučio gyvenamojo namo Vilniuje, Sangrūdės g. 6, statybos projektiniai pasiūlymai			
KVAL. PATV. DOK. NR.	 info@savaranga.lt www.savaranga.lt		BRĖŽINIO PAVADINIMAS Rūsio planas M 1:100		
36034	SPV	I. Burinskas	BRĖŽINIO PAVADINIMAS		LAIIDA
A 627	SPDV	G. Čiukauskienė	Rūsio planas M 1:100		0
	Archit.	E. Burinskienė	BRĖŽINIO ŽYMUO		
LT	STATYTOJAS/ UŽSAKOVAS T.V., J.V.		2024.02-593SR-PP-SA_B-02		LAPAS 1
					LAPŲ 1

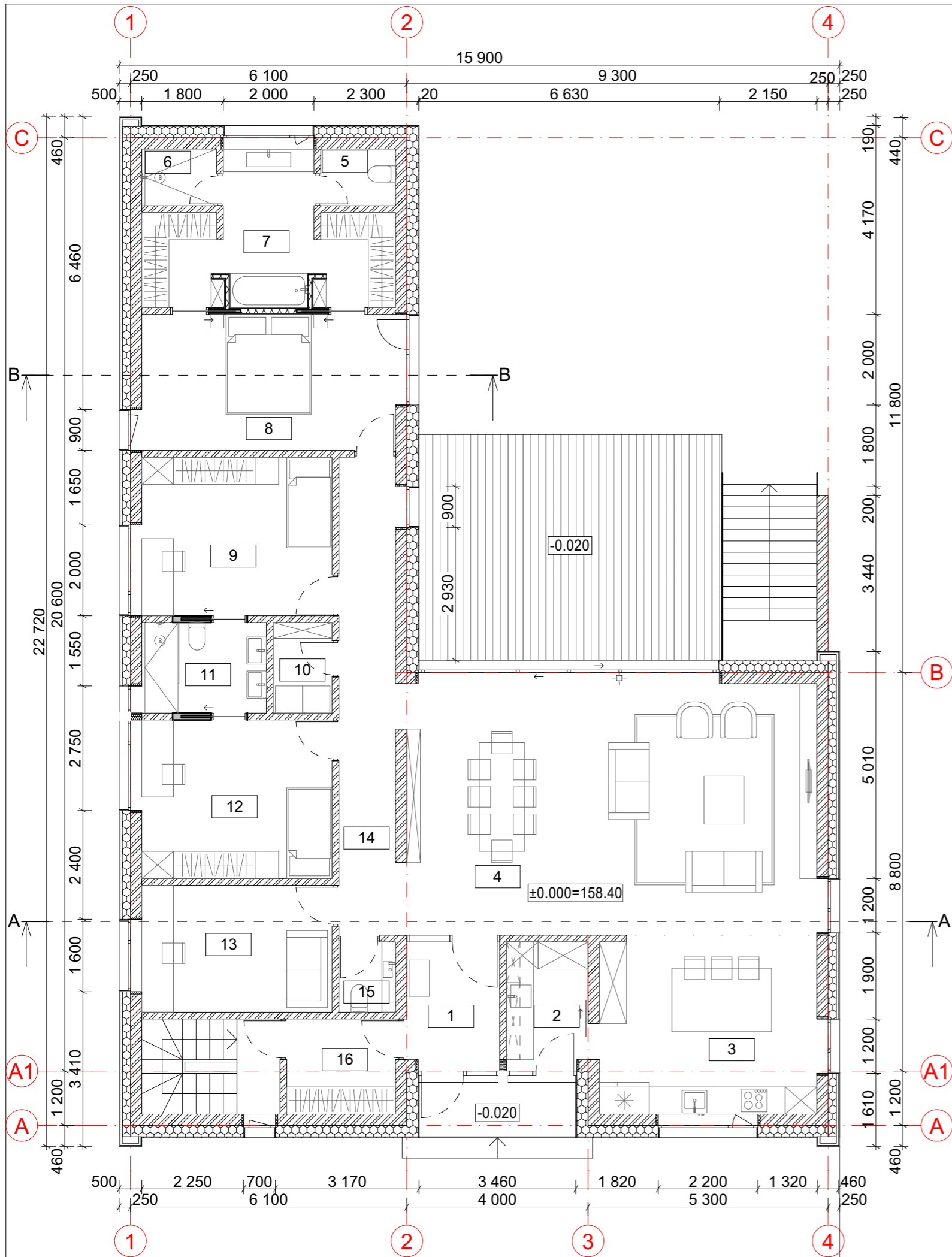

PIRMO AUKŠTO PATALPŲ EKSPLIKACIJA		
Nr.	Pavadinimas	Plotas, m ²
1	Tambūras	5,64
2	Pagalbinė patalpa	4,68
3	Virtuvė	18,87
4	Svetainė-valgomasis	50,23
5	WC	2,06
6	Dušas	2,06
7	Vonia-drabužinė	14,09
8	Miegamasis	17,42
9	Kambarys	15,20
10	Skalbykla	2,60
11	WC	5,65
12	Kambarys	15,20
13	Kambarys	12,16
14	Koridorius	14,06
15	WC	1,94
16	Drabužinė	5,04
		186,90 m ²

PASTABOS:
 1. Išmatavimai duoti milimetrais, altitudės - metrais;
 2. Brėžinys neskirtas matuoti.

Šis dokumentas negali būti kopijuojamas visas ar dalimis.
 Jo platinimas leidžiamas tik su raštišku UAB „Sava ranga“ leidimu.

0	2024-07	Projektiniai pasiūlymai		
LAIDA	IŠLEIDIMO DATA	LAIDOS STATUSAS. KEITIMO PRIEŽASTIS (JEI TAIKOMA)		
KVAL. PATV. DOK. NR.	 info@savaranga.lt www.savaranga.lt	STATINIO PROJEKTO PAVADINIMAS		
		Vienbučio gyvenamojo namo Vilniuje, Sangrūdų g. 6, statybos projektiniai pasiūlymai		
36034	SPV	I. Burinskas	BRĖŽINIO PAVADINIMAS	LAIDA
A 627	SPDV	G. Čiukauskienė	Pirmo aukšto planas M 1:100	0
	Archit.	E. Burinskienė		
LT	STATYTOJAS/ UŽSAKOVAS		BRĖŽINIO ŽYMUO	LAPAS
	T.V., J.V.		2024.02-593SR-PP-SA_B-03	LAPŲ
				1 1

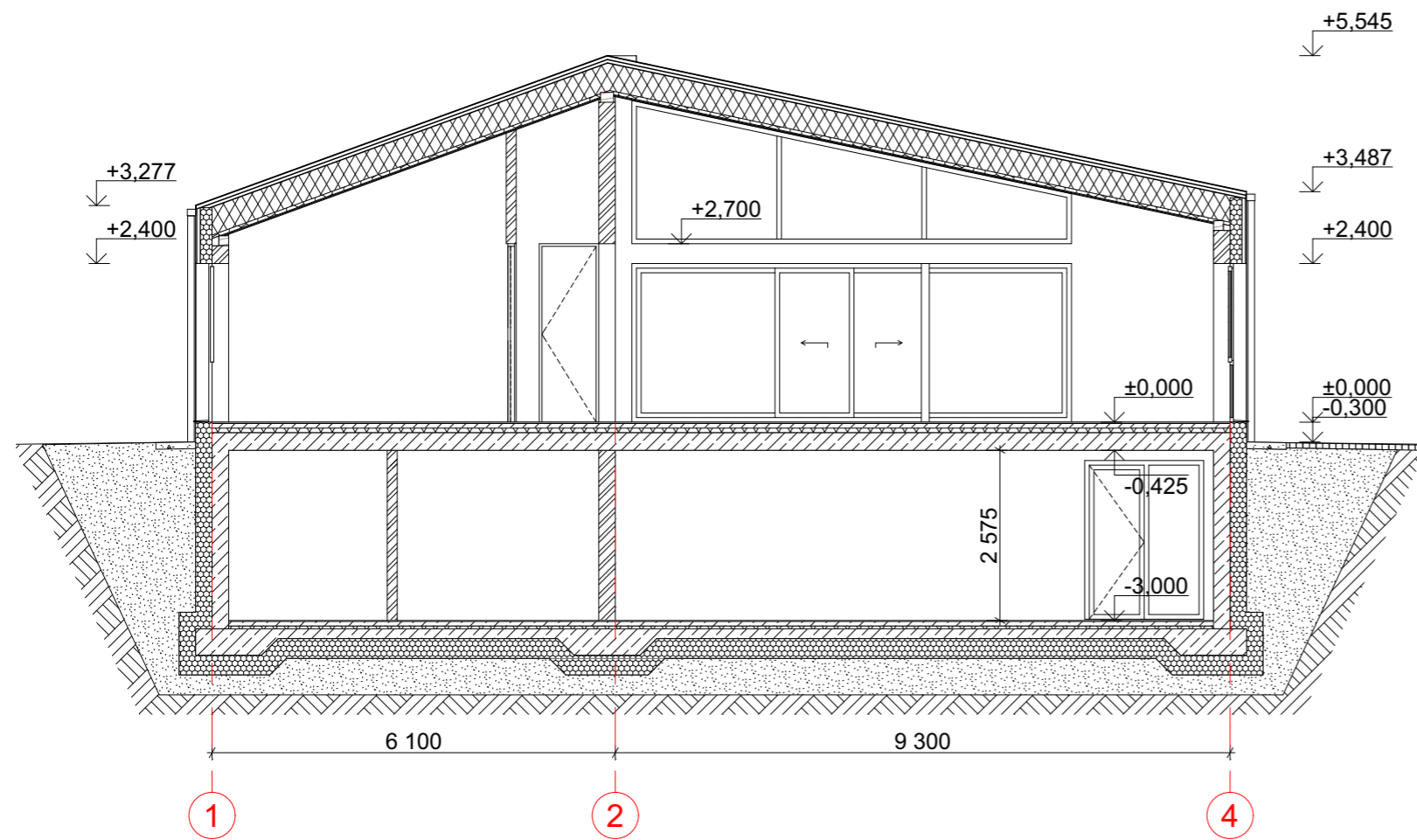

PJŪVIS A-A M 1:100

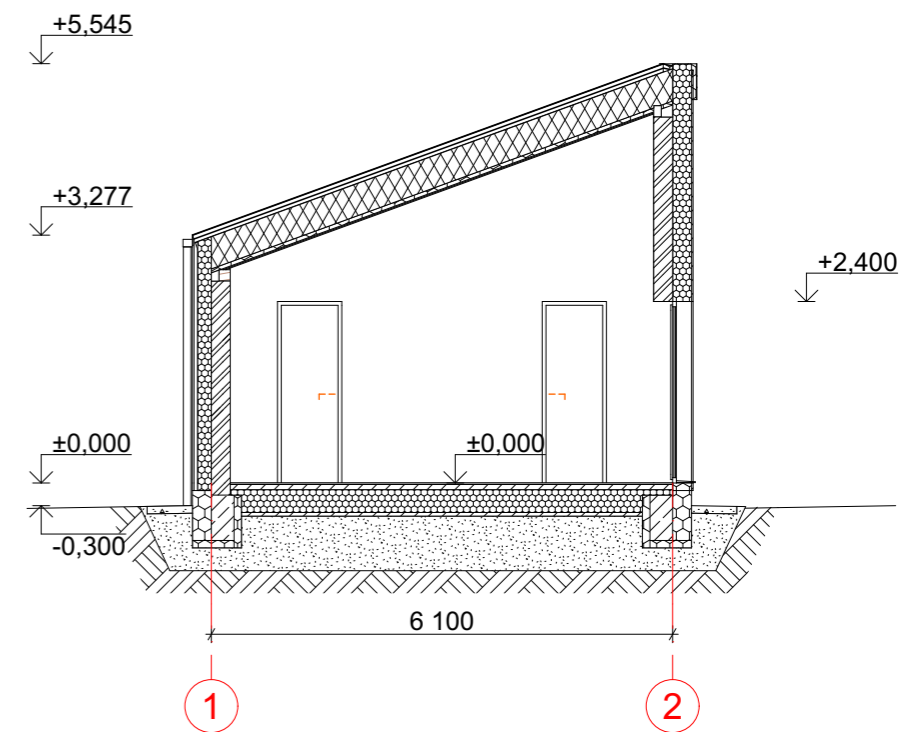

PJŪVIS B-B M 1:100

PASTABOS:

1. Išmatavimai duoti milimetrais, altitudės - metrais;
2. Brėžinys neskirtas matuoti.

Šis dokumentas negali būti kopijuojamas visas ar dalimis.
Jo platinimas leidžiamas tik su raštišku UAB „Sava ranga“ leidimu.

0	2024-07	Projektiniai pasiūlymai		
LAIDA	IŠLEIDIMO DATA	LAIDOS STATUSAS. KEITIMO PRIEŽASTIS (JEI TAIKOMA)		
KVAL. PATV. DOK. NR.		info@savaranga.lt	www.savaranga.lt	STATINIO PROJEKTO PAVADINIMAS Vienbučio gyvenamojo namo Vilniuje, Sangrūdų g. 6, statybos projektiniai pasiūlymai
36034	SPV	I. Burinskas		BRĖŽINIO PAVADINIMAS
A 627	SPDV	G. Čiukauskienė		Pjūviai M 1:100
	Archit.	E. Burinskienė		
LT	STATYTOJAS/ UŽSAKOVAS	T.V., J.V.	BRĖŽINIO ŽYMUO	LAPAS
			2024.02-593SR-PP-SA_B-04	LAPŲ
				1
				1

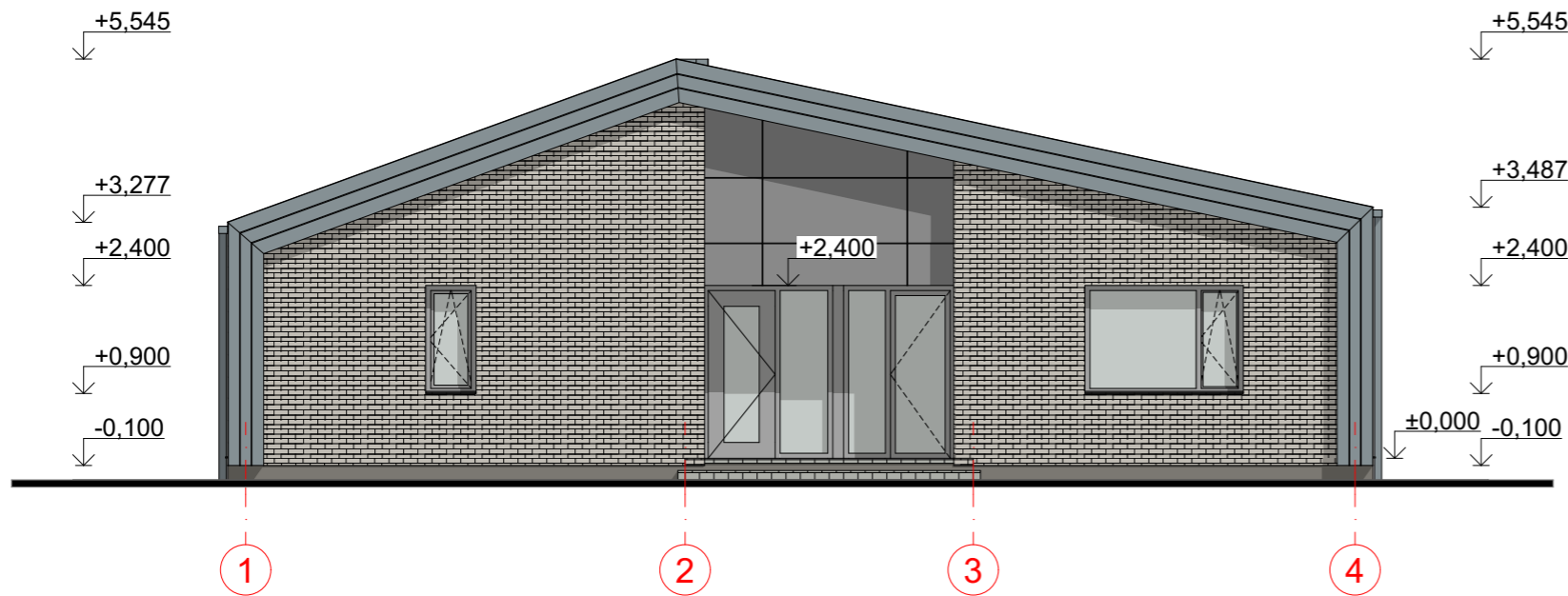

FASADAS TARP AŠIŲ 1-4 M 1:100



FASADAS TARP AŠIŲ C-A M 1:100

SUTARTINIAI ŽYMĖJIMAI:

- Sienos - rombo formos metalinės čerpės, spalva - šviesiai pilka
- Sienos - apdailinės klinkerio plytelės, spalva - šviesiai pilka
- Sienos/apdaila - fibrocementinė plokštė, spalva - šviesiai pilka/betono
- Stogas - skardinė stogo danga Classic, spalva - RR22/RAL 7000, pilka
- Stogo, sienų skardinimas - spalva - RR22/RAL 7000, pilka
- Lietaus surinkimo sistema - spalva - RR22/RAL 7000, pilka
- Langai, durys, vitrinos - aliuminio profilio, spalva - RAL 9006, aliuminio balta
- Cokolis - tinkas, spalva - RAL 7039, kvarco pilka

PASTABOS:

1. Išmatavimai duoti milimetrais, altitudės - metrais;
2. Brėžinys neskirtas matuoti;
3. Tikslus spalvų parinkimas numatomas pasirinkus konkrečius tiekėjus ir derinant su projekto autoriais.

Šis dokumentas negali būti kopijuojamas visas ar dalimis.
Jo platinimas leidžiamas tik su raštišku UAB „Sava ranga“ leidimu.

0	2024-07	Projektiniai pasiūlymai		
LAIDA	IŠLEIDIMO DATA	LAIDOS STATUSAS. KEITIMO PRIEŽASTIS (JEI TAIKOMA)		
KVAL. PATV. DOK. NR.		info@savaranga.lt www.savaranga.lt		STATINIO PROJEKTO PAVADINIMAS Vienbučio gyvenamojo namo Vilniuje, Sangrūdų g. 6, statybos projektiniai pasiūlymai
36034	SPV	I. Burinskas		BRĖŽINIO PAVADINIMAS
A 627	SPDV	G. Čiukauskienė		Fasadai M 1:100
	Archit.	E. Burinskienė		LAIDA
				0
LT	STATYTOJAS/ UŽSAKOVAS	T.V., J.V.		BRĖŽINIO ŽYMUO
				2024.02-593SR-PP-SA_B-05
			LAPAS	LAPŲ
			1	2

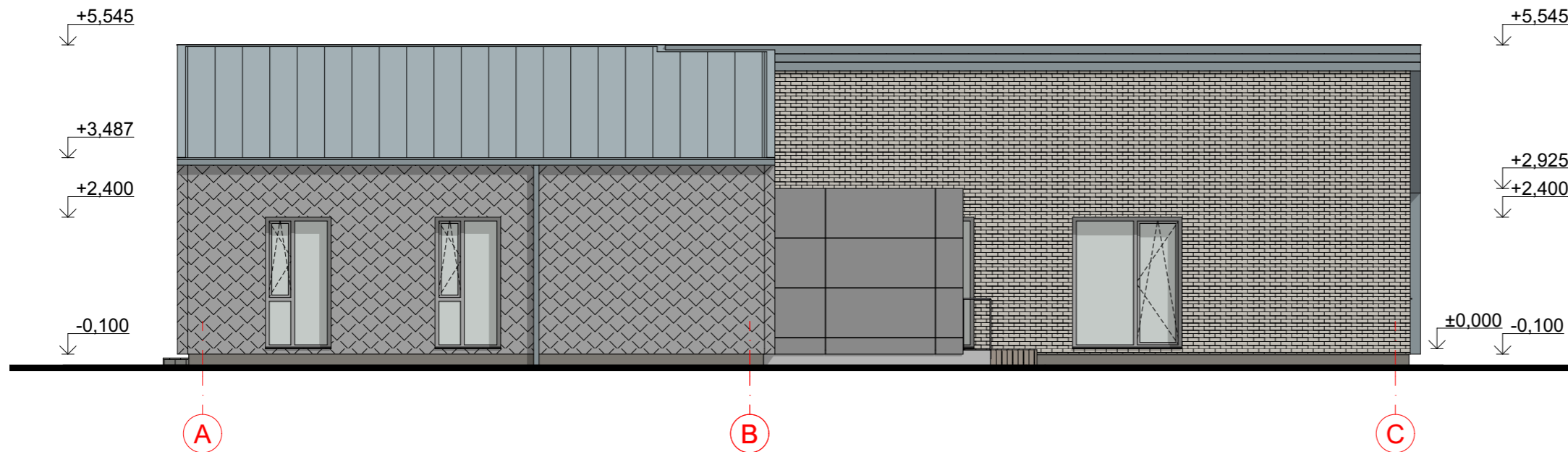

FASADAS TARP AŠIŲ A-C M 1:100

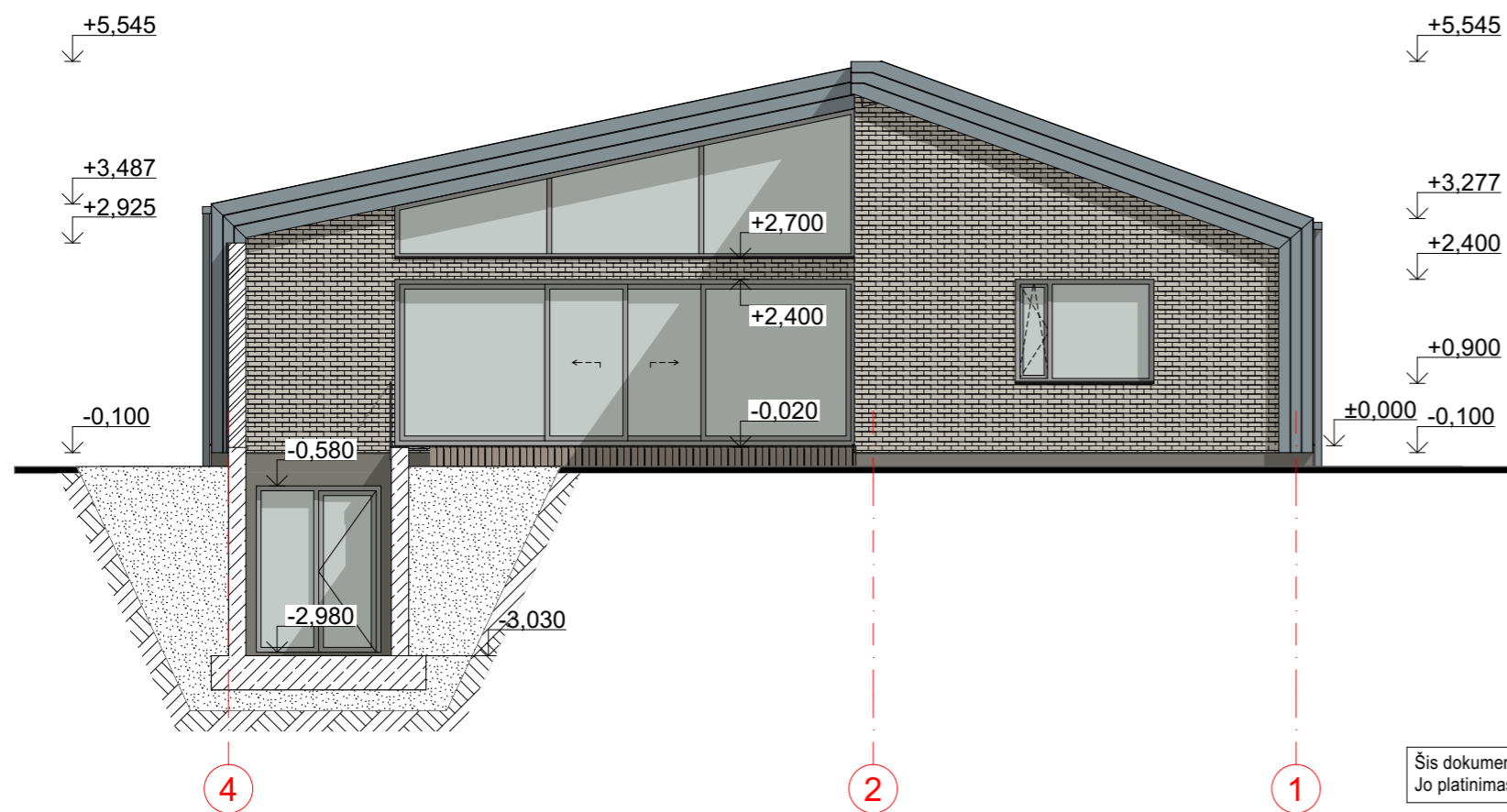

FASADAS TARP AŠIŲ 4-1 M 1:100

SUTARTINIAI ŽYMĖJIMAI:

- Sienos - rombo formos metalinės čerpės, spalva - šviesiai pilka
- Sienos - apdailinės klinkerio plytelės, spalva - šviesiai pilka
- Sienos/apdaila - fibrocementinė plokštė, spalva - šviesiai pilka/betono
- Stogas - skardinė stogo danga Classic, spalva - RR22/RAL 7000, pilka
- Stogo, sienų skardinimas - spalva - RR22/RAL 7000, pilka
- Lietaus surinkimo sistema - spalva - RR22/RAL 7000, pilka
- Langai, durys, vitrinos - aliuminio profilio, spalva - RAL 9006, aliuminio balta
- Cokolis - tinkas, spalva - RAL 7039, kvarco pilka

PASTABOS:



1. Išmatavimai duoti milimetrais, altitudės - metrais;
2. Brėžinys neskirtas matuoti;
3. Tikslus spalvų parinkimas numatomas pasirinkus konkrečius tiekėjus ir derinant su projekto autoriais.

Šis dokumentas negali būti kopijuojamas visas ar dalimis.
Jo platinimas leidžiamas tik su raštišku UAB „Sava ranga“ leidimu.

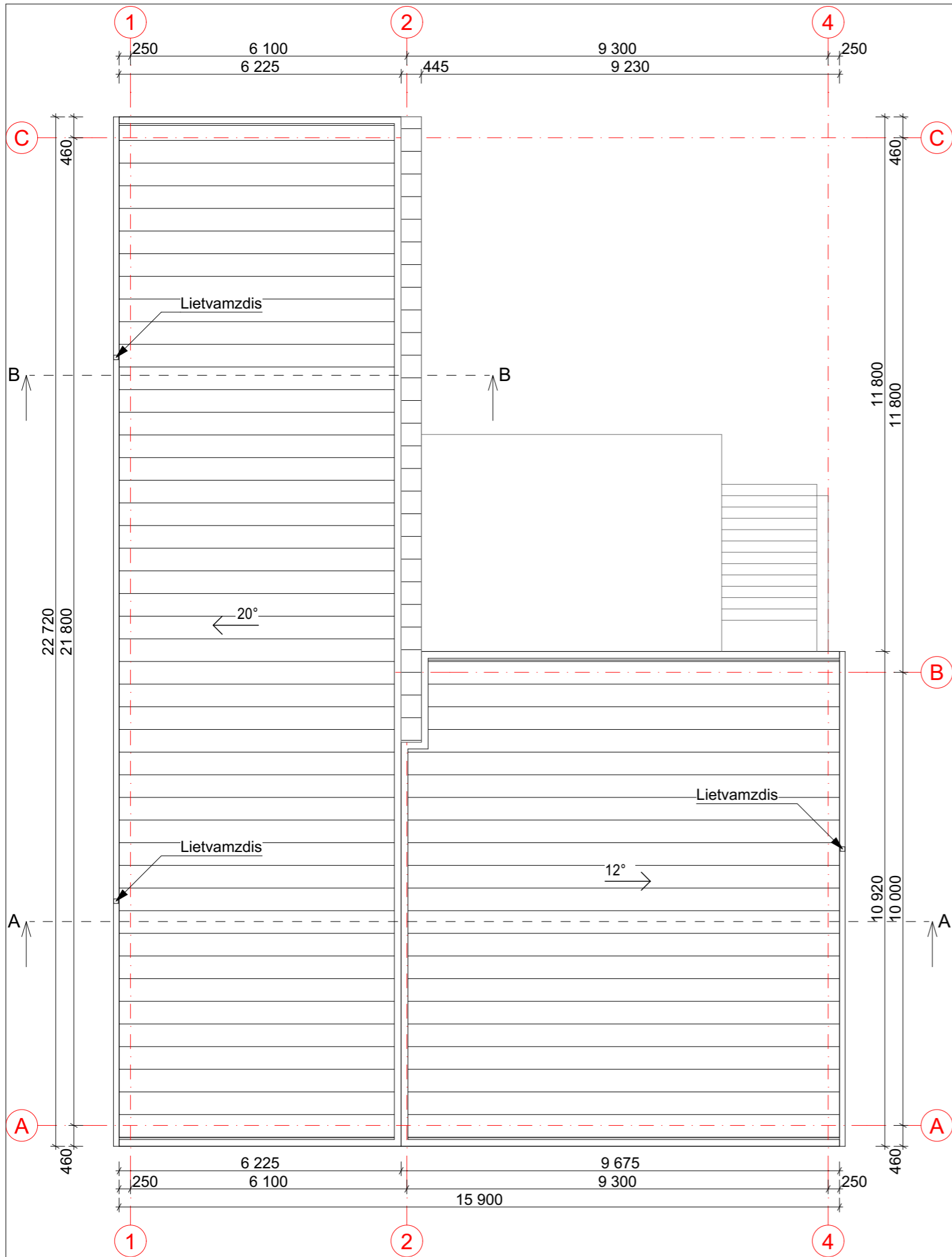
0	2024-07	Projektiniai pasiūlymai		
LAIDA	IŠLEIDIMO DATA	LAIDOS STATUSAS. KEITIMO PRIEŽASTIS (JEI TAIKOMA)		
KVAL. PATV. DOK. NR.		info@savaranga.lt	www.savaranga.lt	STATINIO PROJEKTO PAVADINIMAS Vienbučio gyvenamojo namo Vilniuje, Sangrūdų g. 6, statybos projektiniai pasiūlymai
36034	SPV	I. Burinskas		BRĖŽINIO PAVADINIMAS
A 627	SPDV	G. Čiukauskienė		Fasadai M 1:100
	Archit.	E. Burinskienė		LAIDA
				0
LT	STATYTOJAS/ UŽSAKOVAS	T.V., J.V.	BRĖŽINIO ŽYMUO	LAPAS
			2024.02-593SR-PP-SA_B-05	LAPŲ
				2
				2

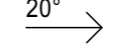

SUTARTINIAI ŽYMĖJIMAI:

-  Stogas - skardinė stogo danga Classic, spalva - RR22/RAL 7000, pilka
-  Lietaus surinkimo sistema
-  20° Lietaus nutekėjimo kryptis

PASTABOS:

1. Išmatavimai duoti milimetrais, altitudės - metrais;
2. Brėžinys neskirtas matuoti.

Šis dokumentas negali būti kopijuojamas visas ar dalimis.
Jo platinimas leidžiamas tik su raštišku UAB „Sava ranga“ leidimu.

0	2024-07	Projektiniai pasiūlymai		
LAIDA	IŠLEIDIMO DATA	LAIDOS STATUSAS. KEITIMO PRIEŽASTIS (JEI TAIKOMA)		
KVAL. PATV. DOK. NR.		STATINIO PROJEKTO PAVADINIMAS Vienbučio gyvenamojo namo Vilniuje, Sangrūdų g. 6, statybos projektiniai pasiūlymai		
36034	SPV	I. Burinskas	BRĖŽINIO PAVADINIMAS	
A 627	SPDV	G. Čiukauskienė	Laida	
	Archit.	E. Burinskienė	0	
LT	STATYTOJAS/ UŽSAKOVAS	T.V., J.V.	BRĖŽINIO ŽYMUO	LAPAS LAPŲ
			2024.02-593SR-PP-SA_B-06	1 1



0	2024-07	Projektiniai pasiūlymai		
LAIDA	IŠLEIDIMO DATA	LAIDOS STATUSAS. KEITIMO PRIEŽASTIS (JEI TAIKOMA)		
KVAL. PATV. DOK. NR.		info@savaranga.lt	www.savaranga.lt	STATINIO PROJEKTO PAVADINIMAS Vienbučio gyvenamojo namo Vilniuje, Sangrūdos g. 6, statybos projektiniai pasiūlymai
36034	SPV	I. Burinskas		BRĖŽINIO PAVADINIMAS
A 627	SPDV	G. Čiukauskienė		Vaizdinė informacija
	Archit.	E. Burinskienė		
LT	STATYTOJAS/ UŽSAKOVAS	T.V., J.V.		BRĖŽINIO ŽYMUO
				2024.02-593SR-PP-SA_B-07
				LAPAS
				LAPŲ
				1
				1

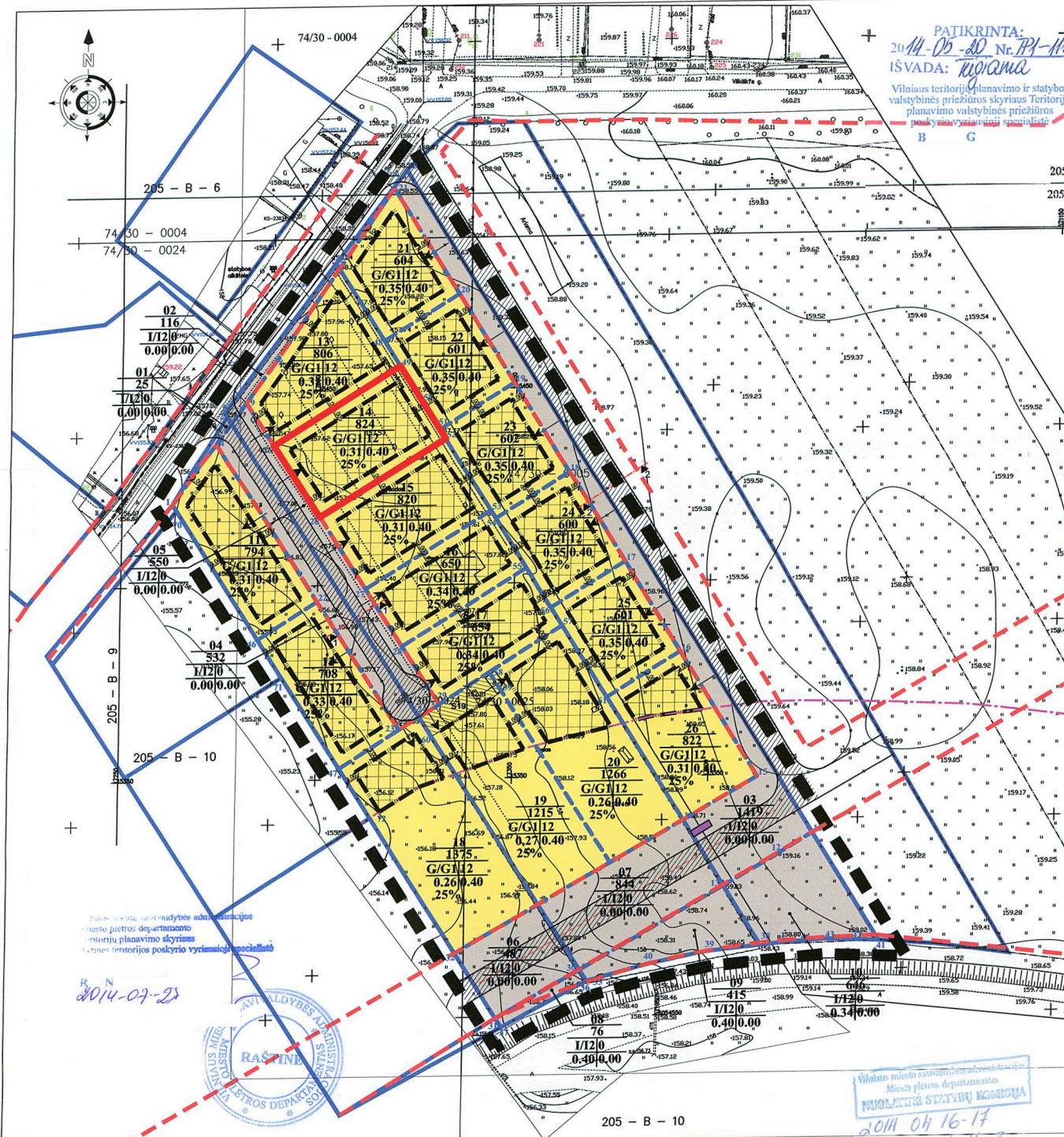

Sklipo numeris	Sklipo plotas, m ²	Sklipo ribos	Privalomieji reikalavimai				KMI	Papildomi reikalavimai
			Statybos tipas	Statybos būdas	Statybos intensyvumas	Statybos zona		
1	0054682.44	570924.53	12	12	0.31	0.40	1-3	
2	0054704.89	570924.53	12	12	0.31	0.40	1-3	
3	0054703.12	570939.30	12	12	0.31	0.40	1-3	
4	0054697.86	570935.54	12	12	0.31	0.40	1-3	
5	0054705.86	570937.25	12	12	0.31	0.40	1-3	
6	0054743.80	570965.43	12	12	0.31	0.40	1-3	
7	0054742.40	570966.31	12	12	0.31	0.40	1-3	
8	0054718.63	570960.38	12	12	0.31	0.40	1-3	
9	0054708.38	570943.06	12	12	0.31	0.40	1-3	
10	0054703.12	570939.30	12	12	0.31	0.40	1-3	
11	0054704.89	570938.18	12	12	0.31	0.40	1-3	
12	0054743.80	570965.43	12	12	0.31	0.40	1-3	
13	0054742.40	570966.31	12	12	0.31	0.40	1-3	
14	0054718.63	570960.38	12	12	0.31	0.40	1-3	
15	0054708.38	570943.06	12	12	0.31	0.40	1-3	
16	0054703.12	570939.30	12	12	0.31	0.40	1-3	
17	0054704.89	570938.18	12	12	0.31	0.40	1-3	
18	0054743.80	570965.43	12	12	0.31	0.40	1-3	
19	0054742.40	570966.31	12	12	0.31	0.40	1-3	
20	0054718.63	570960.38	12	12	0.31	0.40	1-3	
21	0054708.38	570943.06	12	12	0.31	0.40	1-3	
22	0054703.12	570939.30	12	12	0.31	0.40	1-3	
23	0054704.89	570938.18	12	12	0.31	0.40	1-3	
24	0054743.80	570965.43	12	12	0.31	0.40	1-3	
25	0054742.40	570966.31	12	12	0.31	0.40	1-3	
26	0054718.63	570960.38	12	12	0.31	0.40	1-3	
27	0054708.38	570943.06	12	12	0.31	0.40	1-3	
28	0054703.12	570939.30	12	12	0.31	0.40	1-3	
29	0054704.89	570938.18	12	12	0.31	0.40	1-3	
30	0054743.80	570965.43	12	12	0.31	0.40	1-3	
31	0054742.40	570966.31	12	12	0.31	0.40	1-3	
32	0054718.63	570960.38	12	12	0.31	0.40	1-3	
33	0054708.38	570943.06	12	12	0.31	0.40	1-3	
34	0054703.12	570939.30	12	12	0.31	0.40	1-3	
35	0054704.89	570938.18	12	12	0.31	0.40	1-3	
36	0054743.80	570965.43	12	12	0.31	0.40	1-3	
37	0054742.40	570966.31	12	12	0.31	0.40	1-3	
38	0054718.63	570960.38	12	12	0.31	0.40	1-3	
39	0054708.38	570943.06	12	12	0.31	0.40	1-3	
40	0054703.12	570939.30	12	12	0.31	0.40	1-3	
41	0054704.89	570938.18	12	12	0.31	0.40	1-3	
42	0054743.80	570965.43	12	12	0.31	0.40	1-3	
43	0054742.40	570966.31	12	12	0.31	0.40	1-3	
44	0054718.63	570960.38	12	12	0.31	0.40	1-3	
45	0054708.38	570943.06	12	12	0.31	0.40	1-3	
46	0054703.12	570939.30	12	12	0.31	0.40	1-3	
47	0054704.89	570938.18	12	12	0.31	0.40	1-3	
48	0054743.80	570965.43	12	12	0.31	0.40	1-3	
49	0054742.40	570966.31	12	12	0.31	0.40	1-3	
50	0054718.63	570960.38	12	12	0.31	0.40	1-3	
51	0054708.38	570943.06	12	12	0.31	0.40	1-3	
52	0054703.12	570939.30	12	12	0.31	0.40	1-3	
53	0054704.89	570938.18	12	12	0.31	0.40	1-3	
54	0054743.80	570965.43	12	12	0.31	0.40	1-3	
55	0054742.40	570966.31	12	12	0.31	0.40	1-3	
56	0054718.63	570960.38	12	12	0.31	0.40	1-3	
57	0054708.38	570943.06	12	12	0.31	0.40	1-3	
58	0054703.12	570939.30	12	12	0.31	0.40	1-3	
59	0054704.89	570938.18	12	12	0.31	0.40	1-3	
60	0054743.80	570965.43	12	12	0.31	0.40	1-3	
61	0054742.40	570966.31	12	12	0.31	0.40	1-3	
62	0054718.63	570960.38	12	12	0.31	0.40	1-3	
63	0054708.38	570943.06	12	12	0.31	0.40	1-3	
64	0054703.12	570939.30	12	12	0.31	0.40	1-3	
65	0054704.89	570938.18	12	12	0.31	0.40	1-3	
66	0054743.80	570965.43	12	12	0.31	0.40	1-3	
67	0054742.40	570966.31	12	12	0.31	0.40	1-3	
68	0054718.63	570960.38	12	12	0.31	0.40	1-3	
69	0054708.38	570943.06	12	12	0.31	0.40	1-3	
70	0054703.12	570939.30	12	12	0.31	0.40	1-3	
71	0054704.89	570938.18	12	12	0.31	0.40	1-3	
72	0054743.80	570965.43	12	12	0.31	0.40	1-3	
73	0054742.40	570966.31	12	12	0.31	0.40	1-3	
74	0054718.63	570960.38	12	12	0.31	0.40	1-3	
75	0054708.38	570943.06	12	12	0.31	0.40	1-3	
76	0054703.12	570939.30	12	12	0.31	0.40	1-3	
77	0054704.89	570938.18	12	12	0.31	0.40	1-3	
78	0054743.80	570965.43	12	12	0.31	0.40	1-3	
79	0054742.40	570966.31	12	12	0.31	0.40	1-3	
80	0054718.63	570960.38	12	12	0.31	0.40	1-3	
81	0054708.38	570943.06	12	12	0.31	0.40	1-3	
82	0054703.12	570939.30	12	12	0.31	0.40	1-3	

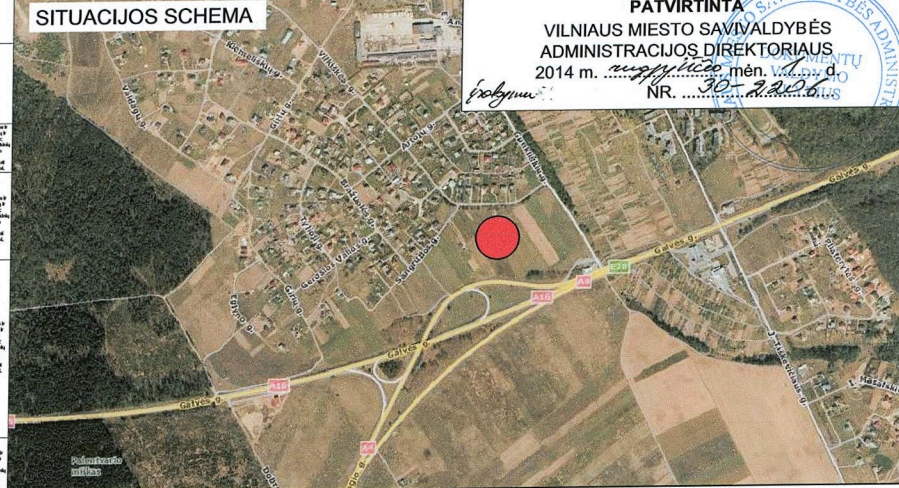

PATVIRTINTA
 VILNIAUS MIESTO SAVIVALDYBĖS
 ADMINISTRACIJOS DIREKTORIAUS
 2014 m. rugpjūčio mėn. 16 d.
 NR. 30-2014-0105

PRIVALOMIEJI TERITORIJOS TVARKYMO IR NAUDOJIMO REŽIMAI

- n - Sklypo numeris
- m - Sklypo plotas, m²
- T - konkretus teritorijos naudojimo tipas;
- 1 - Teritorijos (žemės sklypo) naudojimo būdas ir (ar) pobūdis
 G/G1 - Gyvenamosios teritorijos / Vienbučių ir dvibučių gyvenamųjų pastatų statybos
 I/12 - Inžinerinės infrastruktūros teritorijos / Susisiekimo ir inžinerinių tinklų koridoriai
- 2 - Leistinas pastatų aukštis (metrais)
- 3 - Leistinas žemės sklypo užstatymo tankumas
- 4 - Leistinas žemės sklypo užstatymo intensyvumas
- 5 - Statinių statybos zona (žymima grafiškai)
- 6 - Užstatymo tipas (išreikštas tekstiniu apibūdinimu ir grafiškai – statinių statybos zona, statybos riba ar linija)
- 7 - Servitukai (žymima grafiškai bei aprašoma aiškinamajame rašte)
- 8 - Susisiekimo sistemos organizavimas (žymima grafiškai bei aprašoma aiškinamajame rašte)
- a, b, c, – Papildomieji teritorijos tvarkymo ir naudojimo režimo reikalavimai
- a - Priklausomųjų želdynų norma procentais

n/m	
1	2
3	4
a	b
c	

SUTARTINIAI ŽYMĖJIMAI

	Detaliojo plano galiojimo riba		Vienbučių ir dvibučių gyvenamųjų pastatų statybos
	Esamų sklypų ribos		Inžinerinės infrastruktūros teritorija
	Projektuojamų sklypų ribos		Važiuojamoji dalis
	Gatvių raudonosios linijos		Statomų statinių zona
	Užstatymo riba		Servitoto ribos (zona)
	Kelio apsaugos zona - 70m		Atliekų surinkimo (rūšiuojant) aikštelės įrengimo vieta
	Įvažiavimai-išvažiavimai, eismo kryptys		

TEKSTINIAI REGLAMENTAI (Galioja visoms reglamentinėms zonoms)

- Automobilių parkavimas numatomas G/G1 paskirties sklypuose;
- Gaisro piltimas į gretimus pastatus ribojamas užtikrinant saugius atstumus tarp pastatų lauko sienų. Taip pat gali būti ribojamas priešgaisrinės užtvomos (ekranais), planiniai sprendiniai turi sudaryti galimybę rengiant statinio techninį projektą įgyvendinti Gaisrinės saugos pagrindiniuose reikalavimuose numatytas sąlygas, gaisrų gesinimo ir gelbėjimo automobiliams privažiuoti prie kiekvieno statinio, gaisro gesinimo vandens šaltinio ir gaisrinio hidranto. Konkretūs priešgaisriniai atstumai tarp pastatų reikalavimai ir taikymo sąlygos turi būti įgyvendinami rengiant statinių techninius projektus;
- Minimalus priklausomųjų želdynų plotas, Vienbučių ir dvibučių gyvenamųjų pastatų statybos teritorijoms - 25%;
- Būtinoms atliekoms numatytos atliekų surinkimo (rūšiuojant) aikštelės, kuriose stovės atliekų konteineriai.
- Užstatymas iki sklypo ribos galimas, gavus gretimo žemės sklypo savininko sutikimą;
- Kelio apsaugos zonoje statyba galima tik pagal KTR 1:01:2008 "Automobilių keliai";
- Šiekiant užtikrinti natūralaus apšvietimo sąlygas planuojamose objektuose yra nustatomas 3 metrų užstatymo zonos atitraukimas nuo sklypo ribos, jei statiniai statomi ne aukštesni nei 8,5 metrų aukščio. Statant aukštesnius statinius, užstatymo atitraukimas nuo sklypo ribos turi būti didinamas 0,5 metro kiekvienam papildomai statomo statinio metrui.

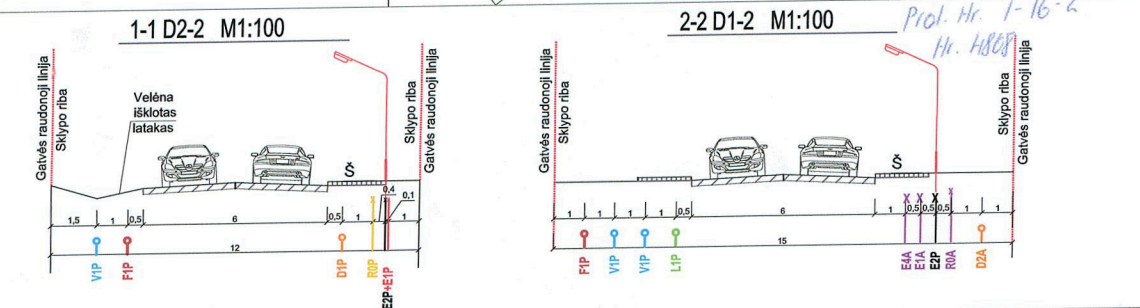

INSTITUCIJA	PAREIGOS	SPECIALISTAS	DATA	DERINIMAS
SĮ Vilniaus planas GIS skyrius	Vyresnioji specialistė	A M	2014 03 28	Spaudas/Parašas GIS Nr. 4808
DERINIMAI ESANTYS ANT SUSISIEKIMO KOMUNIKACIJŲ IR INŽINERINĖS INFRASTRUKTŪROS OBJEKTŲ BRĖŽINIŲ				
Vilniaus miesto savivaldybės administracija Miesto ūkio ir transporto departamentas	Eismo organizavimo skyriaus vedėjas	T K	2013 10 16	Spaudas/Parašas
Vilniaus miesto savivaldybės administracija Miesto ūkio ir transporto departamentas	Infrastruktūros skyriaus projektavimo poskyrio vedėja	A G	2013 10 16	Spaudas/Parašas
VĮ "Vilniaus regiono keliai"	Direktoriaus pavaduotojas-vyriausiasis inžinierius	P V	2014 02 27	Spaudas/Parašas
Lietuvos automobilių kelių direkcija Perspektyvinio planavimo skyrius	Vyresnioji specialistė	A J	2014 03 06	Spaudas/Parašas

UAB "Regrup projektavimas"				Sklypo Trakų Vokės km. (kad. Nr. 0101/0162:743, kad. Nr. 0101/0162:798, kad. Nr. 0101/0162:777) detalus planas	
Direktorius	T M	2014	Laida		
A1903 P.V. - Architektas	P K	2014	1		
Architektas	R K	2014	Mastelis		
Architektas	I S	2014	1:1000		
Architektė	T S	2014	Lapas		
DP			Lapy		

DETALŪS METADUOMENYS

Dokumento sudarytojas (-ai)	Vilniaus miesto savivaldybės administracija 188710061, Vilniaus m. sav. Vilniaus m. Konstitucijos pr. 3
Dokumento pavadinimas (antraštė)	Sprendimas dėl pateiktų projektinių pasiūlymų
Dokumento registracijos data ir numeris	2024-08-22 Nr. SPSP-01-240822-00175
Dokumento gavimo data ir dokumento gavimo registracijos numeris	–
Dokumento specifikacijos identifikavimo žymuo	ADOC-V1.0
Parašo paskirtis	Pasirašymas
Parašą sukūrusio asmens vardas, pavardė ir pareigos	LAURA KAIRIENĖ, LAURA KAIRIENĖ, Vilniaus miesto savivaldybės administracija
Sertifikatas išduotas	LAURA KAIRIENĖ LT
Parašo sukūrimo data ir laikas	2024-08-21 19:46:46 +03:00
Parašo formatas	XAdES-T
Laiko žymoje nurodytas laikas	2024-08-21 19:47:14 +03:00
Informacija apie sertifikavimo paslaugų teikėją	EID-SK 2016, AS Sertifitseerimiskeskus EE
Sertifikato galiojimo laikas	2023-12-18 12:43:57 – 2026-12-18 12:43:57
Informacija apie būdus, naudotus metaduomenų vientisumui užtikrinti	"Registravimas" paskirties metaduomenų vientisumas užtikrintas naudojant "RCSC IssuingCA, VI Registru centras - i.k. 124110246 LT" išduotą sertifikatą "Informacinė sistema „Infostatyba“, Valstybinė teritorijų planavimo ir statybos inspekcija, i.k. 288600210 LT", sertifikatas galioja nuo 2021-12-13 09:58:57 iki 2024-12-12 09:58:57
Pagrindinio dokumento priedų skaičius	–
Pagrindinio dokumento priedamų dokumentų skaičius	1
Priedamo dokumento sudarytojas (-ai)	UAB "Sava ranga" 302534162, Savanorių pr. 194-601, 44151 Kaunas
Priedamo dokumento pavadinimas (antraštė)	2024.02-593SR-PP 1
Priedamo dokumento registracijos data ir numeris	–
Programinės įrangos, kuria naudojantis sudarytas elektroninis dokumentas, pavadinimas	Avilys SDP eDocs
Informacija apie elektroninio dokumento ir elektroninio (-ių) parašo (-ų) tikrinimą (tikrinimo data)	Atitinka specifikacijos keliamus reikalavimus. Visi dokumente esantys elektroniniai parašai galioja (2024-09-09 07:53:02)
Papildomi metaduomenys	Nuorašą suformavo 2024-09-09 07:53:02 Avilys SDP eDocs