

MĪESTO



DARŽINĪNKYSTĒ

GIDAS



MIESTO 
DARŽININKYSTĖ

GIDAS

VILNIUS
2019



Nuotrauka: Laura Petruškevičiūtė, Idėjų Iysvė Pilaiteje, Vilnius

ĮVADAS

Lietuvoje daržininkystė turi gilią šaknį. Iki šiol dalis iš mūsų vasaros savaitgalius praleidžia kolektyviniuose soduose, kiti savo namų palanges ar balkonus apsodina pomidorų daigais arba tikrai turi bent vieną giminaitį, kuris mintinai žino, ką ir kada reikia sėti. Taigi daržininkystės specialistų savo šalyje turime daug, tačiau miesto daržininkų – vos keletą. Metas tai pakeisti!

Miesto daržas – tai bendras kaimynų daržas įrengtas jūsų gyvenamajame rajone, kuriame galima ne tik užsiauginti ekologiškų daržovių, bet ir susipažinti su šalia gyvenančiais žmonėmis. Miesto daržininkystė (angl. Urban gardening) dažnai pristatoma kaip socialinė inovacija – naujas modelis, kuris leidžia patenkinti įvairius socialinius poreikius, padeda spręsti socialines ir ekonomines problemas: mažina socialinę atskirtį, vienišumą, skatina bendruomeniškumą, suteikia naujų įgūdžių bei žinių, didina savivertę ir pan.

Kaip daržo ravėjimas gali padėti išrauti ne tik žemeje augančias, bet ir socialines piktžoles? Nuo ko pradėti, jei noriu tokį daržą susikurti po savo langais? Kaip rasti bendraminčių?

Visi atsakymai – šiame gide.

Gidą galite skaityti nuosekliai, arba atsiversti jums šiuo metu aktualiausių skyrių. Svarbiausia, kad jis sukurtas ir parašytas taip, kad būtų kuo praktiškesnis ir padėtų sutaupyti laiko bei jėgų įgyvendinant savo bendruomenės idėjas.

Linkime sėkmės ir lauksime kvietimo apsilankyti jūsų bendruomenės darže!

TURINYS

01 IDĖJA

Miesto daržininkystė.....	9
Kontekstas.....	10
Nauda bendruomenei.....	10-11
Nauda ekonomikai.....	12
Nauda ekologijai.....	12-13
Nauda sveikatai.....	13-14

02 KAIP PRADĖTI?

Daržininkystės vietos ir skelbimas.....	16-17
Projektų paraiškos pavyzdys.....	18-20

03 KAIP ĮGYVENDINTI?

Finansavimas.....	22
Kaip sėkmingai užpildyti paraišką?.....	23-24
Projekto planavimo gairės.....	25-27
Kaip sukurti projekto biudžetą?.....	27-29
Galimi daržo dizainai.....	30

Įrankių sąrašas	30-31
Pakeltų lysvių pavyzdžiai.....	32-39
Bendruomenės įtraukimas.....	40-42
Įtraukiančios lyderystės metodai	43-46
Komunikacija.....	46

04 INSPIRACIJOS

Antakalnio daržas, Vilnius.....	48-50
Idėjų lysvė Pilaitėje, Vilnius.....	51-53
Šilainių sodai, Kaunas.....	54-56

05 GREITAS GIDAS

Samprata.....	58
Idėjos.....	59
Veiklos.....	60
Ištekliai.....	61

01 IDÉJA



Nuotrauka: Aurora Tallon, DOT TO DOT projektas, Glazgas

Miesto daržininkystė

Miesto daržininkystė yra svarbi veikla užtikrinant miestų gyvybingumą ir tvarumą bei socialinių ryšių stiprinimą.

Vilniaus miesto daržininkystės veiklų skatinimo tikslai:
vietos bendruomenių stiprinimas socialinių ryšių kūrimas;
gamtos išteklių (žemės, vandens, energijos) panaudojimas ir regeneravimas taikant gerąsias praktikas;
„Draugiškų“ aplinkai, pvz. organinės, biodinaminės, permakultūros ir pan. žemdirbystės priemonių diegimas.

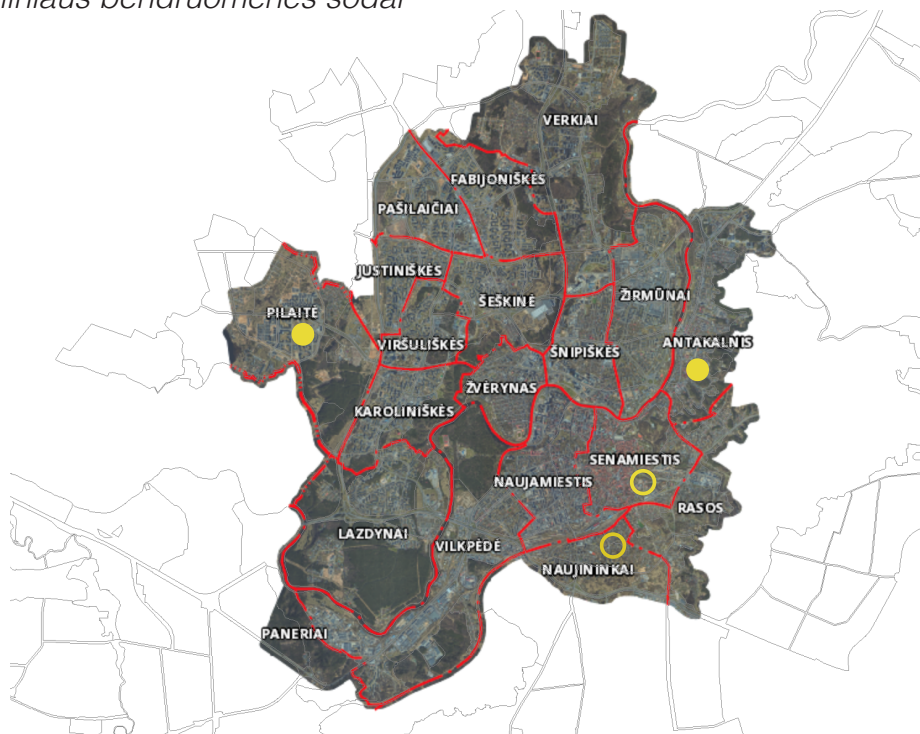

● Veikiantis bendruomenės sodas

○ Besikuriantis bendruomenės sodas

Kontekstas

Miesto daržininkystė tiesiogiai prisideda prie bendruomenės, ekonomikos, ekologijos ir sveikatos sričių vystymo.

Nauda bendruomenei

Miesto daržininkystė stiprina bendruomenės vystymąsi suteikdama erdvę žmonėms susitikti, bendrauti, keistis idėjomis ir patirtimis. Dažnai tai gali tapti vieta, kurioje susitinka skirtingi žmonės, kurie galbūt įprastai net neturėtų galimybės susitikti. Miesto daržininkystė turėtų būti suprantama plačiau nei tiesiog daržininkavimo propagavimas, bet ir kaip bendruomenės susitikimo ir renginių erdvė. Tokia erdvė sutvirtina bendruomenės identitetą.

Miesto daržininkystė kartais pasiekia stipriai gerų rezultatų atgaivinant rajonus ir kaimynijas: kyla pasitikėjimas kaimynija, mažėja

nusikalstamumas. Tvirtesni bendruomenės ryšiai sukuria sąlygas bendruomenės vystymuisi ir identitetui.¹

Miesto daržininkystės erdvė gali suveikti kaip katalizatorius teigiamiems pokyčiams bendruomenėje, padeda žmonėms pasijusti bendruomenės dalimi, susiorganizuoti sprendžiant opias problemas, dalyvauti diskutuojant ir pasisakyti žmonėms, kurie įprastai turėtų ribotą tokią galimybę.²

Dažnu atveju, miesto daržininkystės įkuriamos vietose, kurios ilgą laiką buvo apleistos, nenaudotos ar naudotos ne pagal paskirtį. Todėl sukurdamas teigiamą pasikeitimą tam tikroje teritorijoje keičia ir toje teritorijoje vykdomas praktikas. Tad dažnu atveju, miesto daržininkystė prisideda prie nusikalstamumo, vandalizmo mažinimo ir saugumo jausmo kūrimo bendruomenėje.

Miesto daržininkystės nauda

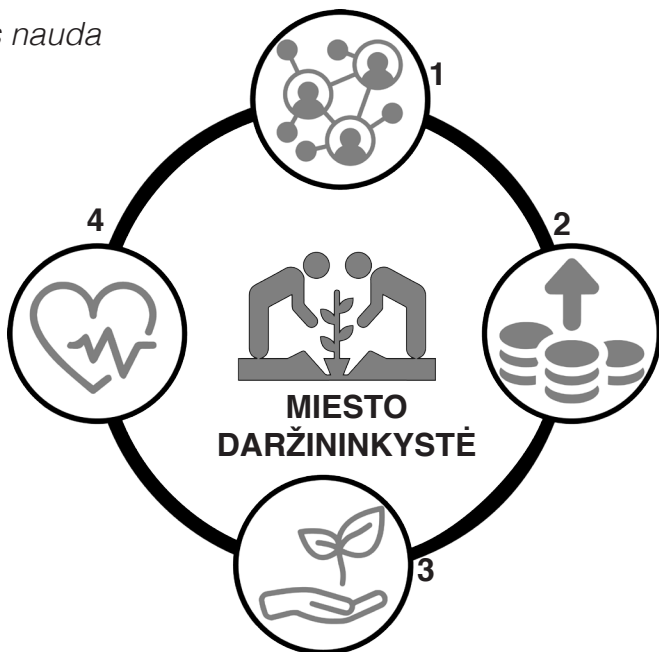

1. Bendruomenė
2. Ekonomika
3. Ekologija
4. Sveikata

1 Wakefield, S., Yeudall, F., et al. 2007. Growing urban health: Community gardening in South-East Toronto. Health Promotion International, Volume 22, Issue 2, June 2007 <https://academic.oup.com/heapro/article/22/2/92/558785>

2 Ernwein, M. 2014. Framing urban gardening and agriculture: On space, scale and the public. Geoforum, Volume 56, September 2014. <https://www.sciencedirect.com/science/article/pii/S001671851400150X>

Nauda ekonomikai

Miesto daržininkystė skatina ekonominę plėtrą bendruomenėse, sukurdamą erdvę piliečiams savanoriauti ir įgyti naujų įgūdžių.

Savo maisto užsiauginimas bendruomenėse sukuria darbo vietas bendruomenės viduje, taip pat kovoja su maisto švaistymu ir skatina kūrybingus būdus mažinti bei pakartotinai naudoti atliekas.

Kartais miesto daržininkai taip pat gali parduoti savo derlių, išlaikydami lokalią ekonomiką ir suteikdami galimybes žmonėms nusipirkti maisto produktus iš vietinio daržo.

Ekonominiu požiūriu svarbus ir bendruomenės stiprumas bei mažas nusikalstamumas, tad šie du bruožai identifikuoja teigiamą požiūrį į investicijas į tokį rajoną.

Nauda ekologiškai

Miesto daržininkystė skatina tvarumą mieste, nes ji lokalizuoja maisto sistemą. Maisto užsiauginimas lokaliai sumažina maisto transportavimą, sunaudoja mažiau vandens bei atsakingiau prižiūri

Nuotrauka: Brendan Crowther, DOT TO DOT projektas, Glazgas





Nuotrauka: Aurora Tallon, DOTTO DOT projektas, Glazgas

visą maisto ciklą (pavyzdžiui, kompostuoja atliekas). Daržininkai dažnai daržuose surenka lietaus vandenį. Tai skatina darnesnę žmonių elgseną ir suprantingą vartojimą.

Dažnai šiuose daržuose vadovaujamosi darnaus žemės naudojimo principais: permakultūra, biodinaminė daržininkystė ir pan. Tai užtikrina biologinę įvairovę ir kovoja prieš monokultūrinę žemdirbystę. Miesto daržai pritraukia ir gyvūnų bei vabzdžių, tampa jų buveinių vietomis.

Žalieji daržai mažina miesto karščio salas, atvėsina aplinką, mažina oro taršą. Dažnai apleistos kietų paviršių erdvės miesto daržininkystės pagalba virsta žaliosiomis miesto salomis. Daržininkystė neturėtų kelti pavojaus ten jau egzistavusioms sveikoms ekosistemoms.

Nauda sveikatai

Miesto daržininkystė sukuria geresnes sąlygas lengviau gauti sveiką maistą, kuris vaidina svarbų vaidmenį mažinant netinkamą mitybą ir su sveikata susijusias ligas. Dėl geresnio maisto prieinamumo pagerėja mityba, ir daugiau laiko praleidžiama žaliojoje erdvėje. Įrodyta, kad



Nuotrauka: Laura Petruškevičiūtė, DOT TO DOT projektas, Glazgas

ryšys su gamta miesto peizaže palengvina stresą, o įgūdžių įgijimas – padidina savivertę.³

Miesto daržininkystė dažnu atveju taip pat suteikia ramią miesto erdvę nuo triukšmo. Šioje erdvėje žmonės gali fiziškai aktyviai judėti, o šio pobūdžio darbas gerina psichologinę užsiimančiųjų būklę.

Miesto daržininkystė yra puiki galimybė edukuoti žmones apie mitybos ir aktyvumo svarbą. Kartais tai bene vienintelis būdas vaikams suprasti iš kur atkeliauja maistas ir visą šio kelio procesą bei patiems įsijungti į tokias veiklas nuo vaikystės.

3 Wakefield, S., Yeudall, F., et al. 2007. Growing urban health: Community gardening in South-East Toronto. Health Promotion International, Volume 22, Issue 2, June 2007 <https://academic.oup.com/heapro/article/22/2/92/558785>

02 KAIP PRADĖTI?

Daržininkystės vietos ir skelbimas:

1. Savivaldybė pasirenka galimas erdves, kurios gali būti skirtos miesto daržininkystei Vilniaus miesto želdynuose;
2. Informuoja vietos bendruomenes ir seniūnijas;
3. Seniūnijos ir bendruomenės išreiškia susidomėjimą galimomis vietomis;
4. Savivaldybė patikrina tų sklypų infrastruktūros galimybes;
5. Savivaldybė skelbia kvietimą miesto daržininkystės veiklai iš anksto pasirinktose vietose, kurias pasitvirtino su seniūnijomis ir vietos bendruomenėmis.
6. Ne pelno siekiančios organizacijos (mažiausiai 3 sodininkai) teikia paraiškas vykdyti miesto daržininkystės veiklas;



Nuotrauka: iš Antakalnio daržo archyvo, Vilnius

7. Savivaldybė vertina paraiškas ir pasirašo sutartis su atrinktomis ne pelno siekiančiomis organizacijomis;
8. Atrinktos ne pelno siekiančios organizacijos teikia savo veiklos metines ataskaitas (sutartis pasirašoma 5 metams);
9. Poreikiui esant, VŠĮ „Vilniaus miesto parkai“ konsultuoja daržininkystės veiklų vykdytojus daržininkystės klausimais;
10. Po 5 metų daržininkystės veiklų vykdytojas gali pratęsti sutartį dar 5 metams, jei tam pritaria savivaldybė.

Miesto daržininkystės vietos gavimo proceso diagrama

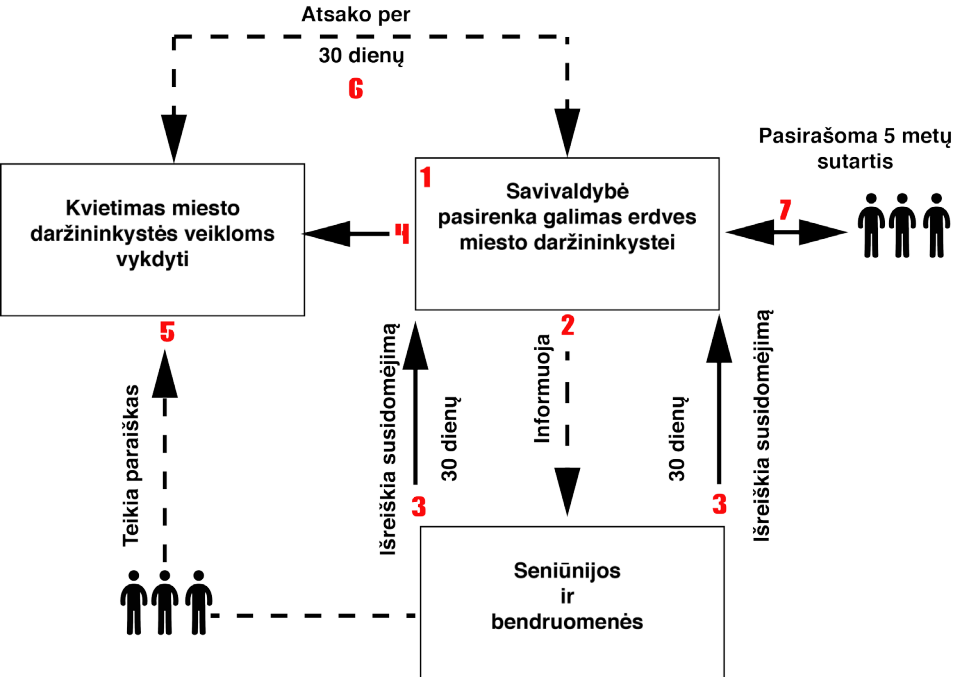

Miesto daržininkystės projektų paraiškos pavyzdys

(Paraiškos forma)

MIESTO DARŽININKYSTĖS PROJEKTŲ ATRANKOS PARAIŠKA

_____ data

1. Bendra informacija apie projektą ir projekto vykdytojus

1.1. Projekto pavadinimas	
1.2. Pareiškėjas (juridinis asmuo, atsakingas už projekto įgyvendinimą)	
Juridinio asmens pavadinimas	
Juridinio asmens vadovo vardas, pavardė	
Juridinio asmens kodas	
Adresas ir pašto indeksas	
Telefonas, faksas	
Elektroninis paštas, interneto svetainė	
Banko pavadinimas, banko kodas, sąskaitos numeris	
1.4. Už projekto įgyvendinimą atsakingas asmuo (projekto vadovas)	
Vardas, pavardė	
Pareigos	
Telefono numeris	
Elektroninio pašto adresas	

1.5. Projekto partneris (-iai) (neprivaloma)		
Juridinio asmens pavadinimas	Teisinė forma	Partnerio pasirinkimo pagrindimas, vaidmuo ir indėlis vykdant projektą

2. Projekto aprašymas

2.1. Projekto santrauka (aktualumas, vertė bendruomenei) (iki 1000 ženklių su tarpais)
2.2. Projekto tikslas ir uždaviniai (veiklos, priemonės ir metodai tikslui pasiekti) (iki 1500 ženklių su tarpais)
2.3. Projekto kuriama socialinė nauda (iki 1500 ženklių su tarpais)
2.4. Projekto kuriama aplinkosauginė nauda (iki 1500 ženklių su tarpais)
2.5. Projekto veiklų tęstinumas (preliminarus 5 metų planas) (iki 1000 ženklių su tarpais)

3. Asmens / juridinio asmens patirtis įgyvendinant panašaus pobūdžio projektus ar vykdant panašias veiklas (1–3)

Projekto pavadinimas / Veikla	Metai	Papildoma informacija apie projektą ar veiklą (neprivaloma)

4. Projekte dalyvausiantys pagrindiniai daržininkai (mažiausiai trys)

Eil.nr.	Vardas, Pavardė	Gyvenamasis adresas

Kaip užpildyti paraišką daržininkystės veikloms vykdyti?

Pirmiausia, jums reikia turėti ne pelno siekiančią organizaciją, su kuria galėsite aplikuoti į konkursą, skirtą vykdyti daržininkystės veikloms. Pagalvokite, gal jūsų draugai turi organizaciją, kuri mielai įsitrauktų į daržininkystės veiklą.

Taip pat galite labai greitai įsteigti asociaciją. Tam jums reikės mažiausiai trijų asmenų. Organizaciją galite įsteigti elektroniniu būdu: <https://www.registrucentras.lt/p/671>

Taip pat jums reikės komandos bent iš trijų daržininkų, kuriuos įrašysite į paraišką. Paraiškoje turite aprašyti savo tikslą, kodėl norite vykdyti daržininkystės veiklas vienoje iš teritorijų.

Nepamirškite paminėti, kokią naudą atneša jūsų projektas vietos bendruomenei. Ar ketinate ją įtraukti? Jei taip, ar jau žinote kaip? Paminėkite, kokios jūsų planuojamos veiklos prisidėtų prie socialinės gerovės stiprinimo (pavyzdžiui, edukacija moksleiviams, pietūs kaimynams, daržovės senelių namams ir pan.).

Paminėkite, kokios jūsų veiklos skatins gamtai naudingus sprendimus (pavyzdžiui, lietaus surinkimas, kompostavimas, biodinaminė žemdirbystė, permakultūros principų taikymas, tvarios aplinkos sveikoms ekosistemoms kūrimas ir pan.).

Nurodykite, kokias planuojate veiklas: nuo ko pradėsite, ką ketiname atlikti ateinančiais metais.

Jeigu turite panašių projektų patirties, būtinai paminėkite paraiškos 3 lentelėje.

Ketvirtoje lentelėje parašykite trijų pagrindinių sodininkų duomenis .

Jeigu esate atrinkti vykdyti daržininkystės veiklas, jūs turėsite pasirašyti 5 metų sutartį su Vilniaus miesto savivaldybe.

Kas metus turėsite pateikti po trumpą ataskaitą, nusakančią, kokias veiklas vykdėte. Jei norėsite, po penkerių metų galėsite pratęsti sutartį. Sutartis gali būti nutraukta ir anksčiau vienašališkai ar šalių susitarimu.

Iškilus klausimams, visada galite kreiptis tiek į Vilniaus miesto savivaldybės administracijos Vyriausiojo miesto architekto skyriaus Miestovaizdžio poskyrį, tiek VŠĮ „Vilniaus miesto parkai“. Pastaroji organizacija jus gali konsultuoti daržininkystės klausimais, o Miestovaizdžio poskyris jums gali padėti formaliais administravimo klausimais, suteiks informacijos apie galimus finansavimo šaltinius iš Savivaldybės programų.

Svarbu įsidėmėti, kad šis konkursas – tai ne finansavimo programa. Jis skirtas vienam tikslui – leidimui gauti vykdyti daržininkystės veiklas. Finansavimo programos aptariamos šio gido praktikos skyriuje.

Gavus leidimą užsiimti daržininkystės veikla, galite jau iš anksto pradėti darytis papildomo finansavimo, telkti bendruomenę ir kurti tvarios daržininkystės erdvę.

03 KAIP ĮGYVENDINTI?



Nuotrauka: Laura Petruškevičiūtė, DOT TO DOT projektas, Glazgas

Finansavimas

Gavus leidimą daržininkauti galima pradėti ieškoti jo finansavimo šaltinio. Tai gali būti pačios daržų kuriančios bendruomenės asmeninės investicijos arba išorinės finansavimo priemonės – savivaldybės skelbiami konkursai, fondai, ministerijų programos, ES projektai ir pan.

Kelios nacionalinės ir ES finansavimo priemonės, kurias galima pritaikyti miesto daržams:

Kultūros tarybos programa „Kūrybinės bendruomenių iniciatyvos“
Vilniaus miesto bendruomenių rėmimo programos projektų konkursas
Visuomenės aplinkosauginio švietimo projektų rėmimo konkursas
Europos socialinio fondo agentūra



Nuotrauka: Panos Georgiou

Kaip parašyti sėkmingą finansavimo paraišką?

Kreipdamiesi dėl projekto finansavimo, turėsite parašyti paraišką arba užpildyti formą, kurioje aprašyta, kiek pinigų reikia projekto įgyvendinimui ir kaip jie bus išleisti.

Patarimai gerai paraiškai:

- **Atidžiai perskaitykite siūlomų finansavimo programų (savivaldybės, Kultūros ministerijos, Aplinkos ministerijos, ES fondų) gaires ir sudarykite sąrašą tų, kurios labiausiai atitinka jūsų projektą.** Ar turite klausimų? Prieš pradėdami pildyti paraišką, paskambinkite organizacijai, kuri siūlo finansavimą. Drąsiai klauskite visų su paraiška, gairėmis ar jūsų projektu susijusių klausimų.
- **Patikrinkite galutines datas.** Ar turite pakankamai laiko tarp projekto finansavimo sprendimo

priėmimo ir siūlomos jūų projekto pradėios? Taip pat atkreipkite dėmesį į tai, kada bus pervedami pinigai ir kada turėsite pateikti ataskaitas.

- **Surinkite visus pagrindinius dokumentus / informaciją: organizacijos įkūrimo įstatai, projekto planas, biudėetas.**

Organizacijos siūlanėios finansavimą palaiko gerai apgalvotus projektus.

- **Apibūdinkite glaustai savo organizaciją.**

Kokie jūų tikslai ir misija? Kada organizacija buvo įkurta? Koks jūų juridinis statusas (Vėš], Asociacija ar kt.)? Koks jūų organizacijos registracijos numeris?

- **Savo projektui apibūdinti naudokite „penkis K“.**

- **Kas** [bus pristatyta]?

- **Kodėl** [reikalingas projektas]?

- **Kur** [bus vykdomas projektas]?

- **Kada** [ar projektas bus baigtas, ar jis vykdomas]?

- **Kas** [vykdys projektą / gaus naudos iš projekto ir kaip]?

- **Būkite specifiėki**

Finansuotojai nori žinoti, kokį teigiamą pokytį atneėš jū pinigai. Jei jūų projektas yra didelis, gal verta jį padalinti į mažesnes dalis / etapus, kad gautumėte finansavimo iš mažesnių rėmėjų, finansavimo organizacijų.

- **Visada remkites finansuotojo parengtomis paraiėskos pildymo gairėmis.**

Kokia yra vyraujanti tema, iškeltos problemos? Kaip jūų projektas jas atitinka?





Nuotrauka: Aurora Tallon, DOT TO DOT projektas, Glazgas

Projekto planavimo gairės

Tobulo projekto plano parengimas

Projekto planavimo nereikia bijoti, tai tėra aprašymas ko ir kaip tikėtės pasiekti. Projekto planas yra labai svarbi priemonė padedanti užtikrinti finansavimą ir kristalizuoti visą projekto idėją.

Planui parengti patariama atsižvelgti į:

Kodėl?

- Aiškiai nurodykite, kodėl jūsų projektas reikalingas (visi rėmėjai noriu tai žinoti).
- Surinkite dokumentaciją, įrodančią šio projekto poreikį: tai gali būti tyrimai, citatos, statistika, naujienų istorijos, apklausos ir kt.

Laiko juosta

- Sudarykite kalendorių su visa siūloma projekto veikla metams.



Nuotrauka: Laura Petruškevičiūtė, DOT TO DOT projektas, Glazgas

Įprastai mažuose projektuose kalendorius turi atspindėti 1–3 metų veiklas;

- Ar turėsite laiko įgyvendinti visas veiklas? Gal kelios veiklos gali vykti vienu metu ar viena po kitos? Nubraižykite tai kalendoriuje;
- Veiklas gali sudaryti: projekto planavimas ir vystymas, įgyvendinimas, priežiūra, administravimas, finansavimas ir biudžetas, informacijos sklaida, rinkodara.

Bazinis biudžetas

- Sudarykite galimų išlaidų sąrašą;
- Pagalvokite apie visas susijusias projekto veiklas. Kokių įrankių ir įrangos jums reikės?
- Ar reikės samdyti išorines organizacijas tam tikroms projekto veikloms įgyvendinti?

Komanda

- Pagalvokite, kokia parama jums reikalinga įgyvendinti projekto veiklas;
- Kas jau yra įsipareigoję (darbuotojai / savanoriai) ir kokie jų

įgūdžiai?

- Ar reikia daugiau pagalbos? Ar jums reikia žmonių, turinčių specifinių įgūdžių?

Ištekliai

- Nurodykite turimus išteklius;
- Kokių papildomų resursų prireiks (finansavimas, sandėliavimo erdvė, įranga ir medžiagos: sėklos, kompostas bendruomenės sodui bei kt.)?
- Kur bus saugoma įranga ir (arba) ištekliai?

Bendruomenės tinklas

- Nurodykite visas išorines agentūras, bendruomenes ar asmenis, su kuriais jums reikės palaikyti ryšį. Pavyzdžiui, finansavimo įstaigos, jūsų vietos valdžia ar taryba, sveikatos ar švietimo įstaigos, labdaros organizacijos ir kt.;
- Dėl kokių dalykų jums reikės su jais derėtis?

Poveikis

- Apibūdinkite skirtumą (-us), kuris įvyks dėka gauto finansavimo? Kiek žmonių, tai pasiektų? Kokia šio finansavimo nauda jūsų bendruomenei ir kokius rezultatus tai leis pasiekti? Kas pasikeis?
- Pagalvokite kaip pamatuosite projekto sėkmę jam vykstant ir po jo. Kokie rodikliai jums svarbūs?

Projekto pabaiga

- Pagalvokite kaip atrodys jūsų projekto pabaiga;
- Apibūdinkite projekto pabaigos strategiją. Ar projektas iš tikrųjų baigsis, ar tikėtės, kad kiti žmonės perims projektą į savo rankas?
- Ar tikėtės gauti papildomų lėšų projektui pratęsti ar patobulinti? Kaip visa tai įvyks?

Kaip sukurti projekto biudžetą?

- Geras finansų valdymas yra būtinas, jei norite, kad projektas būtų sėkmingai įgyvendintas. Net jei tai – tik mažas projektas ar iniciatyva, biudžeto sudarymas turėtų būti vienas iš jūsų komandos prioritetų.



Nuotrauka: Laura Petruškevičiūtė, Idėjų lėšvė Pilaiteje, Vilnius

Biudžeto sudarymas padės jums:

- Suprasti projekto esmę ir piniginę išraišką;
- Įvertinti, kiek kainuos jūsų projektas;
- Identifikuoti, kiek finansavimo reikia projekto įgyvendinimui;
- Išvengti netikėtų išlaidų;
- Sekti, kada gausite finansavimą ir kaip tai atsilieps projekto planui.

Kaip pradėti?

Jūsų projekto biudžetas yra pagrindinė planavimo proceso dalis ir todėl turėtų būti paruoštas kuo anksčiau. Kad būtų lengviau, dirbkite tokiu būdu: projekto planas yra jūsų „darbų sąrašas“ ir jūsų biudžetas jums nurodys, kiek kainuoja įgyvendinti kiekvieną elementą iš sąrašo.

Yra du pagrindiniai žingsniai biudžeto sudarymui:

1. Užrašykite visus daiktus, už kuriuos turėsite sumokėti (išlaidos). Tai yra jūsų pridėtinės išlaidos: įranga, darbuotojų atlyginimai, kelionių išlaidos, komunikacijos išlaidos (telefonas, paštas,

susitikimai), draudimas, nuoma ir viešinimo išlaidos. Kai kurių išlaidų sumos dydį žinosite jau iš anksto, o kai kurias teks įvertinti patiems.

2. Užrašykite visas galimas pajamas – narystės mokesčiai, aukos, finansavimas, kurį jau gavote ar planuojate gauti greitai metu.

Svarbiausi biudžeto sudarymo patarimai

- Kuo biudžetas paprastesnis, tuo jį lengviau suprasti ir kitiems. Jam sudaryti puikiai tiks pagrindinė „Excel“ skaičiuoklė arba paprasta lentelė su stulpeliais ir eilutėmis;
- Būkite tikslūs. Pasistenkite pateikti kainų užklausas ir gauti realius įkainius. Finansuotojai gali paklausti, kuo jūs grindėte savo biudžetą;
- Būkite realistiški;
- Padalinkite savo išlaidas į kapitalą (investicijas) ir einamąsias išlaidas. Kapitalo elementai, turės tam tikrą perpardavimo vertę, pavyzdžiui, brangi įranga. Einamosios išlaidos tai kaštai, kuriuos patirsite nuolatos: nuoma, administravimo, pašto, savanorių ir kitos išlaidos;
- Nuolat atnaujinkite savo biudžetą su visais išlaidų pakeitimais ar pajamų šaltiniais. Kartą per ketvirtį, įždininkas (asmuo atsakingas už finansus) turėtų pateikti grupei finansinę ataskaitą, kurioje parodytos faktinės pajamos ir išlaidos bei palygintos su biudžeto planu. Tada, matant poreikį ir valdymo komitetui sutikus su pokyčiais, laiku galėsite atlikti bet kokius projekto biudžeto plano pakeitimus;
- Į savo biudžetą įtraukite nedidelį nenumatytų atvejų fondą – kitos išlaidos. Tam dažniausiai skiriama 10 % visos biudžeto sumos.





Nuotrauka: Laura Petruškevičiūtė, Idėjų lysvė Pilaitėje, Vilnius

Galimi daržo dizainai

Miesto daržų būna įvairių: su pakeltomis lysvėmis, paprastomis lysvėmis, lysvės maišuose ir pan. Rinkdamiesi lysves savo daržui pagalvokite apie tai, kokius poreikius jos turi atliepti. Jei leidimą vystyti daržą turite tik kelis metus, geriau rinktis auginti daržoves dideliuose maišuose; jei bendruomenėje yra senjorų ir norėtumėte juos įtraukti į daržininkavimą, įrenkite kelias aukštesnes lysves nei įprastai – jas bus lengviau ravėti ir prižiūrėti.

Įrankių sąrašas

Išsirinkus daržo dizainą ir numčius veiklas verta pasidaryti reikiamų įrankių sąrašą. Kuriuos įrankius turite, o kuriuos teks įsigyti? Susirašius įrankius galėsite juos greitai įtraukti į biudžeto lentelę, o visą sąrašą naudoti kaip daržo inventoriaus suvestinę, kuri padės kas kartą patikrinti ar visi turimi daiktai yra savo vietose.

Įrankių sąrašo pavyzdys:

1. Polietileno plėvelė;
2. Akumuliatorinių įrankių komplektas (gręžtuvas ir siaurapjūklis);
3. Medsraigčiai;
4. Siaurapjūklio pjūkleliai;
5. Pirštinės darbui su medžiu;
6. Sodo pirštinės;
7. Kabių kalimo įrankis;
8. Kabės;
9. Vienaratis karutis;
10. Grėblys;
11. Vėduoklinis grėblys;
12. Laistytuvas;
13. Plaktukas;
14. Ruletė;
15. Šlifavimo lapelis;
16. Šakės;

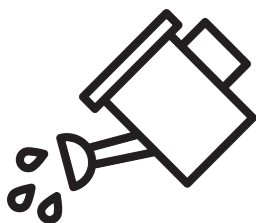
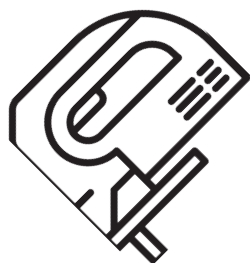
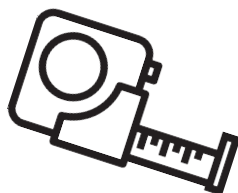
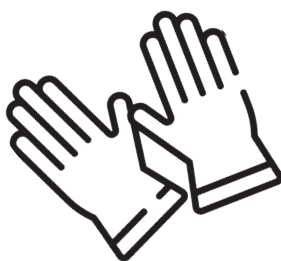
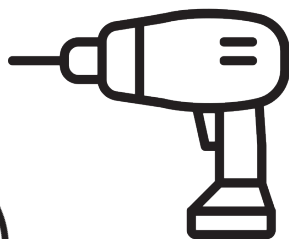

17. Kastuvas;

Lysvių modelių pavyzdžiai. Kaip jas įsirengti?

(Žemiau pateikiami Pilaitėje įgyvendintų lysvių pavyzdžiai)

1. Skelbimų lenta su lysvėmis





Diagrama: Skelbimų lentos su lysvėmis Laura Petruškevičiūtė, Idėjų lysvė Pilaitėje, Vilnius

Modulį sudaro :

<p>[A]</p>  <p>x 1</p>	<p>[B]</p>  <p>x 2</p>	<p>[C]</p>  <p>x 1 (DURŲ STAKTA)</p>
---	---	---

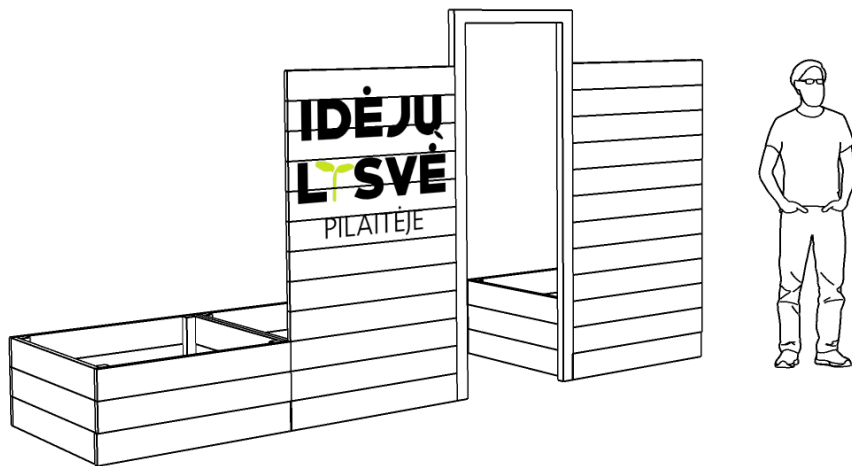
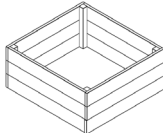
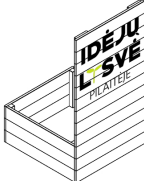

Nuotrauka: Laura Petruškevičiūtė, Idėjų lysvė Pilaitėje, Vilnius

Jums reikės:

Ilgis (150x25mm)	Kiekis	Iš viso (m)
1m	54	61.2
1.8m	4	
Ilgis (50x50mm)		
0.45m	12	5.4

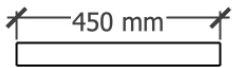
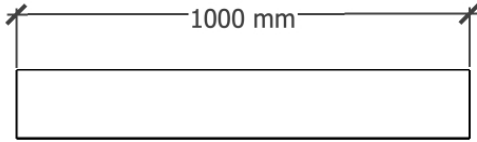
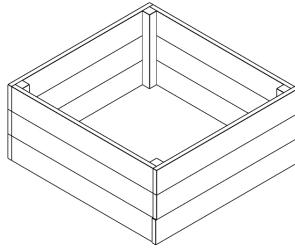

x12

x4

[A]

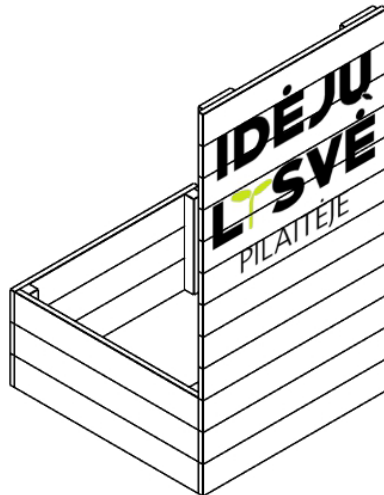
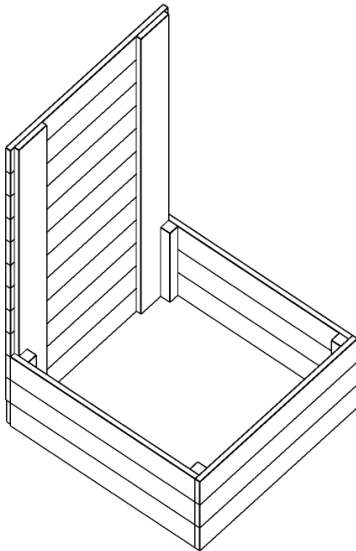

[B]

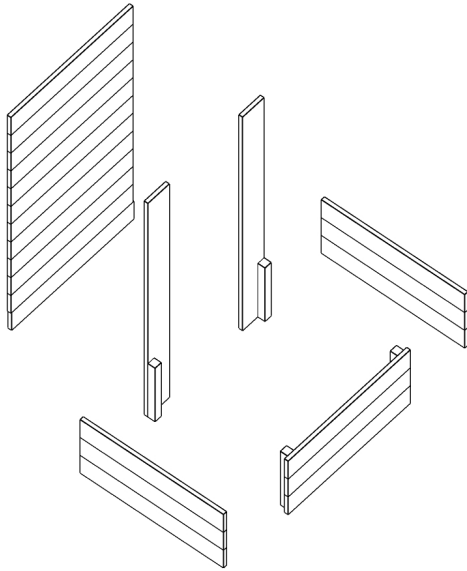

[B]

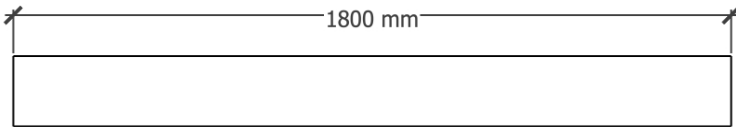

x2

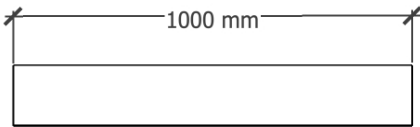

x21

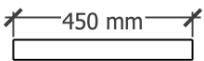

x4

[B]

2. Lysvē draugams

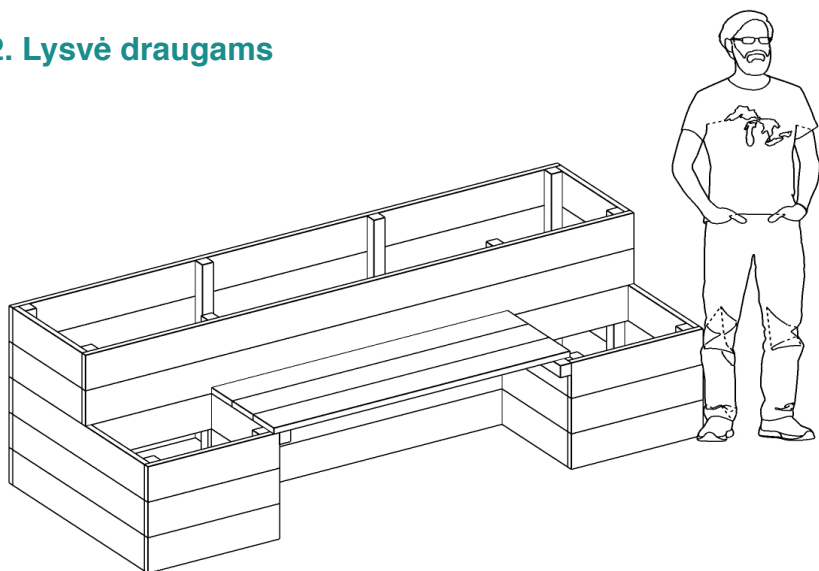

Ilgis (150x25mm)	Kiekis	Iš viso (m)
2.5m	7	40.61
2.45m	1	
0.5m	4	
0.95m	6	
1.35m	5	
0.6m	6	
0.425m	6	
Ilgis (50x50mm)		
0.45m	6	
0.75m	8	



Nuotrauka: Laura Petruškevičiūtė, Idėjų lysvė Pilaitėje, Vilnius



x6

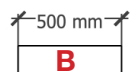

x4

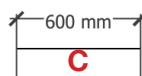

x6

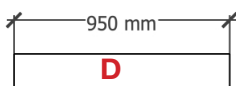

x6

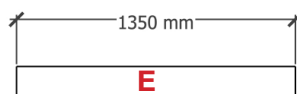

x5

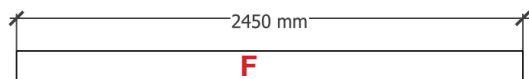

x1

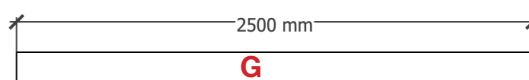

x7

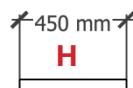

x6

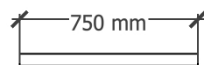

x8

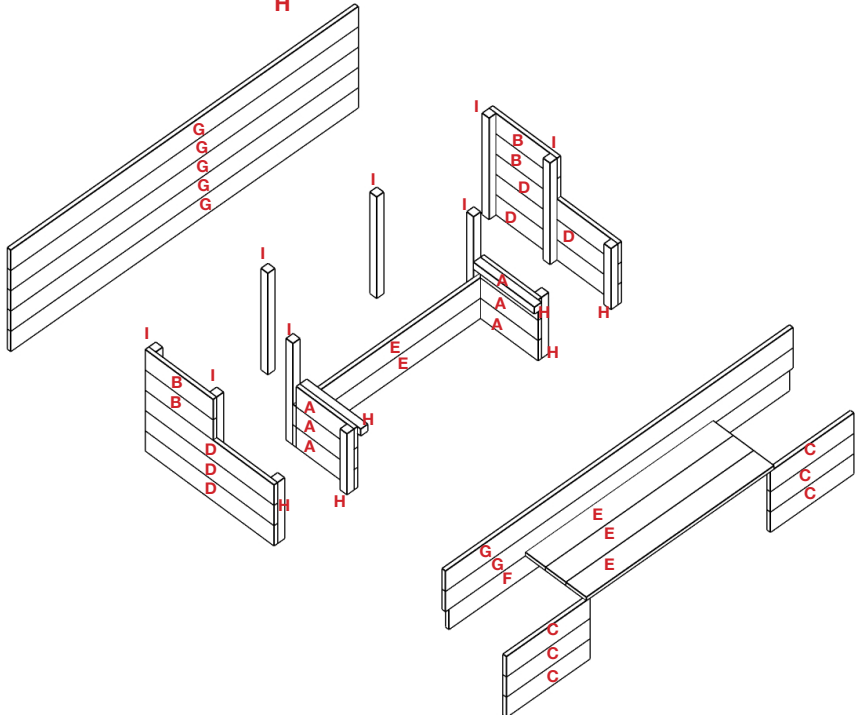
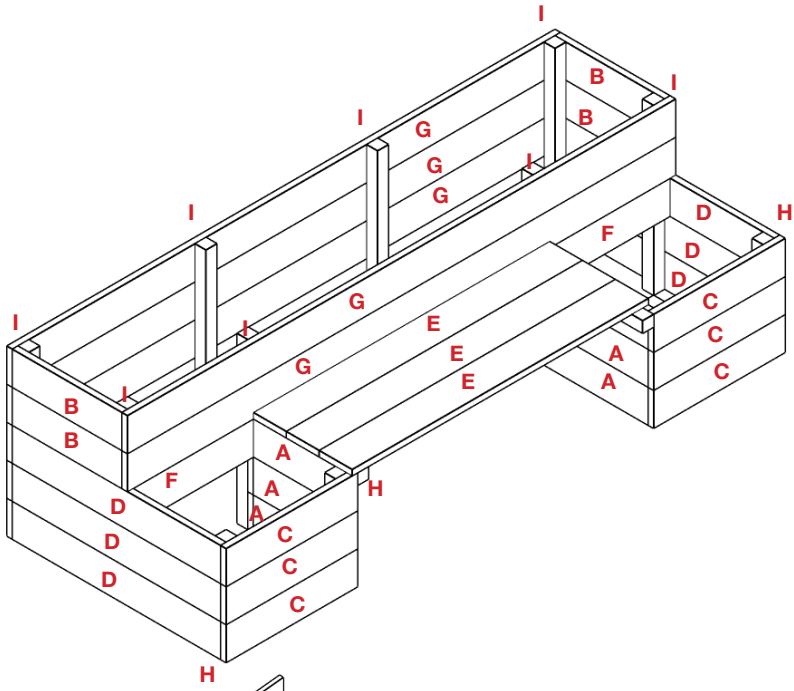

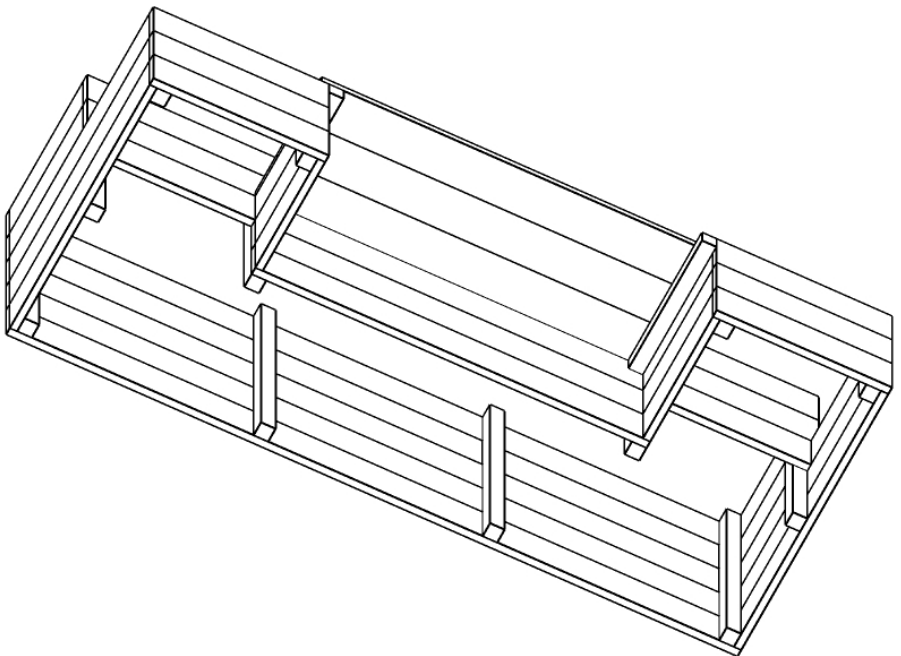
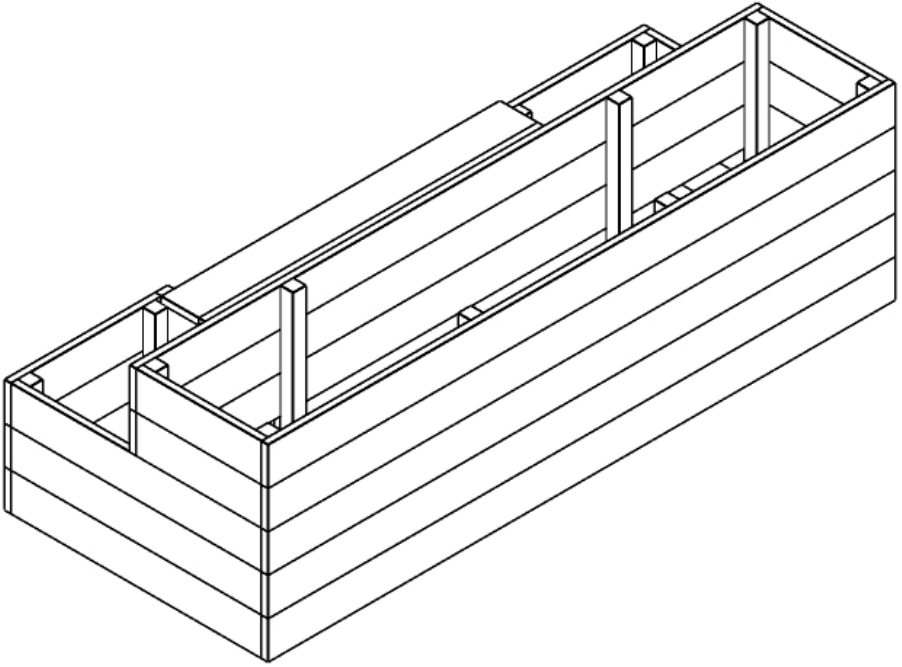



Nuotrauka: iš Antakalnio daržo archyvo, Vilnius

Bendruomenės įtraukimas

Daržininkystė yra bendruomeninis veiksmas, todėl, norint išlaikyti tvarų ir ilgalaikį gyvavimą, yra būtina įtraukti bendruomenę integraliai. Tokiu būdu yra ne tik efektyvinamas darbas, tačiau ir formuojama miesto bei kaimynijos tapatybė – kuriamos kokybiškos vietos, paliekančios stiprų ir unikalų pojūtį. Šios erdvės ir jų efektas yra ne atsitiktinio darbo rezultatas, o kryptinga ir sisteminga veikla. Remiantis jau įgyvendintais susijusiais projektais, galima teigti, kad patikimiausia ir naudingiausia metodika tai daryti yra kūrybiška vietokūra (angl. Creative placemaking). Jos pagrindu įtraukiant bendruomenę, ji tampa aktyvi, atvira ir konstruktyvų dialogą skatinanti žmonių grupė veikianti su konkrečiu tikslu.

Bendruomenės įtraukimas pirmiausiai turi prasidėti atsakant į tokius klausimus:

- Ar siūlymas ir idėja autentiškai pasirinktai vietai?
- Ar bus užtikrintas kuo įvairesnių socialinių grupių įsitraukimas? Kaip?
- Kokios viešinimo priemonės bus naudojamos maksimaliam įtraukimui užtikrinti?
- Ar išsiaiškinta, kurie asmenys bendruomenėje yra kertiniai ir gali veikti kaip vietos ambasadoriai jūsų projektui?



Nuotrauka: Laura Petruškevičiūtė, Idėjų lysvė Pilaitėje, Vilnius

- Ar lygiavertiškai atsižvelgta į visų bendruomenės grupių poreikius ir lūkesčius?
- Ar išsiaiškintas bendruomenės potencialas: kas užsiima kokiomis veiklomis, ką įdomaus turi pasiūlyti?
- Kaip bus perduodamos bendros nuosavybės jausmas bendruomenei? Kada tikslingiausia tai daryti?
- Kokie fiziniai barjerai galėtų neleisti bendruomenės nariams dalyvauti susitikimuose ir kaip geriausiai juos atliepti?
- Kokia minkštoji ir kietoji infrastruktūra gali būti panaudota konsultavimui(si)?

Atsakius į šiuos klausimus ar ieškant atsakymų į juos, bus:

- identifikuoti bendruomenės tikslai ir lūkesčiai;
- susipažindinta su vizija ir potencialu;
- įtraukti esminiai projekto puoselėtojai;
- sujungta grupė žmonių per psichografinę jų apibrėžtį;
- sukurta terpė skleisti kūrybai, kuri vystys erdvę;
- sustiprintas poveikis platesnei vietai bendruomenei bei kitoms suinteresuotoms šalims.

Galvojant apie galimą pagalbą svarbu suprasti, kokia ji pasiekama iš tam tikrų suinteresuotų šalių:

Savivaldybė ir seniūnija gali suteikti informaciją apie vietos infrastruktūrinius ir žmogiškuosius išteklius, tarpininkauti tarp verslų



Nuotrauka: Panos Georgiou

ir bendruomenių, padėti ieškant finansinių išteklių bei su įvairiais leidimais, rekomendacijomis ir kitais raštais.

Biudžetinės įstaigos (mokyklos, bibliotekos, muziejai ir pan.) gali suteikti informaciją apie vietos kontekstą ir žmones, viešinti projektą ir užsiimti sklaida, padėti įtraukti įvairias bendruomenės grupes.

Verslas gali suteikti finansinę paramą ir padėti su projekto viešinimu.

Nevyriausybines organizacijas gali pasidalinti projektų rašymo patirtimi bei idėjomis.

Panašios kūrybinės iniciatyvos gali įgyvendinti gerųjų praktikų mainus ir pasidalinti specifine projekto vykdymo patirtimi.

Vietos kūrėjai gali būti kūrybinių idėjų šaltinis, padėti užtikrinti projekto tęstinumą.



Įtraukiančios lyderystės metodai

Skatinti įsitraukimą ir formuoti dialogu grįstą kultūrą galima pasitelkiant atitinkamus įtraukiančios lyderystės (angl. Art of Hosting) metodus:

“**Ratas**” (angl. The circle way) - šis būdas yra skirtas pradėti ir užbaigti susitikimą. Jo metu žmonės “įsijungia” į procesą ir tampa aktyviais dalyviais.

Procesas:

- Žmonės susėda ratu;
- Fasilitatorius paima kalbėjimo daiktą (tik jį laikantis dalyvis gali kalbėti) ir trumpai pasako “Kas jis ar ji?”, “Kodėl susirinkome?”, ir “Ko tikisi iš šio susitikimo?”;
- Perduoda kalbėjimo daiktą šalia sėdinčiam su tais pačiais klausimais (išskyrus “Kodėl susirinkome?”) - veiksmas eina ratu;
- Sugrįžus kalbėjimo daiktui pas fasilitatorių, yra padėkojama ir pereinama į tolimesnių veiklų ir susitikimo tikslo pristatymą.



Nuotrauka: Ričardas Rickevičius, Šilainių sodai, Kaunas

“Dėkingas klausinėjimas” (angl. Appreciative inquiry) - šis būdas skirtas įsigilinti į situaciją sumažinant išankstinių nuostatų poveikį. Jo metu dalyviai keičia situacijos perspektyvą iš “kas vyksta” į “kaip galėtų vykti”.

Procesas:

- Pasiskirstoma poromis;
- Pirmas žmogus pasirenka susijusią su susitikimo tikslu temą;
- Antras žmogus pradeda klausinėti ir užsirašinėti atsakymus tokia seka: Už ką esi dėkingas šioje situacijoje? -> Kaip galėtų būti kitaip, geriau? -> Ką reikėtų padaryti, kad būtų geriau? -> Kokie reikalingi žingsniai tai įgyvendinti?;
- Antras žmogus papasakoja pirmam žmogui, ką išgirdo (naudojantis informaciją iš užrašų);
- Apsikeičiama vaidmenimis;
- Grįžus visiems į ratą, pasidalinama įspūdžiais ir įžvalgomis, kurios fiksuojamos susitikimo fasilitatoriaus;
- Surinkta fasilitatoriaus informacija apibendrinama ir visiems pristatoma.



“Pasaulio kavinė” (angl. World cafe) - šis būdas skirtas efektyviau ir giliau suprasti bendruomenės požiūrį, jų idėjas apie konkrečias temas. Jo metu dalyviai išgiršta kitų nuomones ir pasidalina savosiomis - taip vyksta įtraukus dialogas tarp visų žmonių.

Procesas:

- Dalyviai yra suskirstomi į grupes po daugiau nei 2 asmenis ir į daugiau nei 2 grupes;
- Žmonės susėdę grupėse turi vieną bendrą vietą (didelį popieriaus lapą) žymėti kylančias mintis ir idėjas;
- Fasilitatorius pristato pirmą klausimą;
- Vyksta diskusija grupėse apibrėžtą laiko tarpą (rekomenduojama ne ilgiau nei 15 min.);
- Vienas žmogus pasilieka savo vietoje ir būna tos erdvės šeimininkas;
- Jis trumpai pristato naujai prisijungusiems ką apkalbėjo su prieš tai buvusia grupe;
- Fasilitatorius pristato naują (susijusį su prieš tai buvusiu) klausimą;
- Diskusija naujose grupėse tęsiasi tą patį laiko tarpą;

- Kai yra išsemiami aktualūs klausimai, kiekvienos vietos šeimininkas pristato surinktą informaciją ir įžvalgas apie visus klausimus;
- Vietos šeimininkų informacija yra papildoma komentarais ir įžvalgomis iš susirinkusiųjų perspektyvos;
- Fasilitatorius apibendrindamas pristato visus rezultatus ir iš jų kylančias įžvalgas.

Komunikacija

Miesto daržininkystės kontekste itin svarbu suprasti, kad komunikacija pirmiausiai yra skirta ne išorei, o vidinei bendruomenę įtraukiančiai veiklai skatinti. Todėl jos modelis turi būti pasirinktas toks, kuris atliepia vietos elgesio pobūdį ir galimybes. Esmė - bendruomenės nariai turi efektyviai gauti informaciją ir paprastai ją suprasti.

Išorinė komunikacija - skirta informuoti apie projektą ir pakviesti dalyvauti suinteresuotąsias šalis - gali vykti labiau kūrybiška forma, taip skleidžiant žinią apie pačią miesto daržininkystės idėją.

Check list -> Ar turime?

- Vietos išteklių žemėlapis
- Suinteresuotų šalių supratimą apie projekto tikslus ir procesus
- Bendruomenės palaikymą
- Savivaldos atstovų pritarimą (laimėtą projektą)
- Reikiamus finansinius išteklius
- Reikiamus žmogiškuosius išteklius
- Pakankamai laiko pasiruošti įgyvendinimui

Nuotrauka: Aurora Tallon, DOT TO DOT projektas, Glazgas



04 INSPIRACIJOS



Nuotrauka: iš Antakalnio daržo archyvo, Vilnius

ANTAKALNIO DARŽAS (VILNIUS)

2013 metais daržą įkūrė Antakalniečių bendruomenės, asociacija Žali.lt ir savanoriai talkininkai susitarus su Antakalnio seniūnija ir slaugos ligonine. Daržo tikslas – skatinti bendruomeniškumą ir antakalniečių įtraukimą į bendras veiklas. Veikla prasidėjo nuo dviejų lauko lysvių.

2014 metais pradėjome naudoti šiltnamį, kuris minimum 10 metų buvo nenaudojamas ir apleistas. Daržo veiklose nuolat buvo rengiamos atviros talkos siekiant įtraukti bendruomenę, parodyti kaip veikia socialinės inovacijos, tapti pavyzdžiu kitoms bendruomenėms Vilniuje ir Lietuvoje, kaip aktyvūs gyventojai gali panaudoti nendaudojamas žaliąsias miesto zonas bendrai veiklai.

Kasmet stengdavo surengti pamokas Antakalnio progimnazijoje apie daržininkavimą ir padalinti sėklas daiginimui moksleiviams, daigus vėliau atnešdavo ir pasodindavo patys.

2015-2016 metais darže įvyko pirmieji visai bendruomenei skirti renginiai: Kaimynų diena, Restorano diena, Derliaus šventė ir kiti, kurie pradėjo keisti požiūrį į bendruomeninę vieklą ir naujas galimybes bendravimui lig tol riboto naudojimo teritorijoje Antakalnio seniūnijos centre (Sapiegų parke).



Nuotrauka: iš Antakalnio daržo archyvo, Vilnius

2016 metais dalis daržininkų (Agnė, Goda, Daiva, Gintarė) susibūrė į Miesto laboratoriją ir vėliau atidarė Sapiegų parke bendruomeninę kavinę ir kultūros centrą pasirašydamos patalpų nuomos sutartį su Vilniaus tech parku dėl pastato nuomos.

2017 metais po to, kai savivaldybė panaudos pagrindais išnuomavo slaugos ligoninės pastatus Vilniaus tech parkui, Antakalniečių bendruomenė sutiko, kad šiltnamio nuomos sutartis būtų sudaryta tarp Vilniaus tech parko ir tuometinio daržo koordinatoriaus bei Antakalniečių bendruomenės tarybos nario Mindaugo Danio viešosios įstaigos Socialinių investicijų fondas (SIF). Kas mėnesį minėta VšĮ turi mokėti šiltnamio nuomą (88 EUR) ir padengti sunaudoto vandens ir elektros kaštus. SIF nuolat ieškojo rėmėjų daržo veiklos sąnaudoms padengti. Skirtingu metu daržo veiklą parėmė Agrofirma Sėklos (Žalia stotelė) ir Kazickų šeimos fondas. Kelis kart SIF teikė paraiškas ir gavo paramą (250-800 eur) iš savivaldybės ir SADM lėšų bendruomenėms. Kasmet SIF gauna nemokamų sėklų iš Žalios stotelės, kaip Žalios pėdos programos dalyvis.



Nuotrauka: iš Antakalnio daržo archyvo, Vilnius

2018 metais M.Danys prisidėjo prie Vilniaus miesto savivaldybės paraiškos parengimo dėl Europinio daržininkavimo skatinimo projekto – RU:RBAN. Projektui buvo skirta parama 2019-20 metams, kuri leidžia įgyvendinti „minkštas“ veiklas: keistis daržininkavimo miestuose patirtimi su dar 6 Europos miestais dalyvaujant pažintiniuose vizituose, naudotis projekto pagalbine medžiaga, parengiant daržininkavimo Vilniuje tvarką ir sukuriant daržininkavimo Vilniuje skatinimo programą. Projekto veiklas prižiūri 15 asmenų darbo grupė sudaryta iš visuomenės ir savivaldybės atstovų.

2019 metais buvo nutarta, kad daržininkauti gali tik Antakalniečių bendruomenės nariai, kurie sumoka nustatyto dydžio nario mokestį. 2019 metais šiltnamio plotas padalintas tarp asmeninių sklypelių ir bendruomeninės dalies skatinant visus daržininkus prižiūrėti daržą bendrai.



Nuotrauka: iš Idėjų lysvė Pilaitėje archyvo, Vilnius

IDĖJŲ LYSVĖ PILAITĖJE (VILNIUS)

Vilniaus miesto savivaldybė viešųjų erdvių sutvarkymui gyvenamuosiuose sostinės rajonuose skyrė apie 3 mln. eurų. Dalis šių lėšų buvo skirta ir Pilaitei – įrengti nauji skverai, vaikų žaidimo aikštelės, suoliukai ir apšvietimas. Šie infrastruktūriniai atnaujinimai itin svarbūs vietas gyventojams, tačiau savaime bendruomeniškumą skatina nežymiai. 2018 m. Lietuvoje viešėjęs žinomas danų architektas Jan Gehl kalbėdamas apie Kopenhagos viešųjų erdvių strategiją „Metropolis For People“ prie kurios prisidėjo ir pats teigia: „Svarbi šios strategijos dalis – dėmesys kokybiškoms visuomeninėms erdvėms, kurios kvieštų žmones kuo daugiau būti lauke, nes tai svarbu miesto saugumui, socialinei integracijai ir demokratijai. Kitas svarbus elementas – skatinti žmones išeiti iš savo privačių sferų ir praleisti daugiau laiko bendraujant su kitais gyventojais.“ Šiandien Pilaitėje viešosios erdvės sutvarkomos, pritaikomos įvairiems gyventojų poreikiams, tačiau trūksta „minkštųjų“ iniciatyvų, kurios šias erdves paverstų bendruomeniškumo židiniiais – skatintų žmones kuo daugiau laiko praleisti lauke, susipažinti, dalintis žiniomis ir patirtimi, mokytis ir drauge kurti savo aplinką. Be „minkštųjų“ iniciatyvų žmonės neturi ryšio nei su aplinka, nei vienas su kitu. Socialinė atskirtis skatina kitas problemas: nepasitikėjimą, vandalizmą, nesaugumo jausmą. Prie



Nuotrauka: Laura Petruškevičiūtė, Idėjų lysvė Pilaitėje, Vilnius

„minkštųjų“ iniciatyvų galima priskirti tokius renginius kaip Pilaitėje vykęs šviesų festivalis „Beepositive“, kino filmų rodymo vakarai „Ne-miegantys rajonai“, vietinių naminių gyvūnėlių ir jų šeimininkų susitikimas „Pilaitės fauna eina out“ ir kiti, tačiau visi šios iniciatyvos – tai vienadieniai renginiai, kurie neturi tęstinumo ir neužtikrina ilgalaikio bendruomenės formavimo, nes tęstinumas – būtinas elementas sveikos, savarankiškos ir aktyvios bendruomenės kūrimo.

Bendruomeninis miesto daržas „Idėjų lysvė“ – tai projektas, kuris siekia per „minkštas“ ir tęsines veiklas suburti vietos gyventojus: moksleivius, šeimas, senjorus ir kitas grupes į aktyvią, draugišką ir kūrybišką bendruomenę, kurią vienija dėmesys savo aplinkai ir meilė gamtai. Projektas siekia:

- suteikti galimybę bendruomenei užsiimti vietokūra ir ekologiškos bei darnios kaimynystės kūrimu;
- skatinti aplinkos reaktyvumą, socialinę integraciją ir žinių dalinimąsi lokaliai;
- įtraukti jaunimą, šeimas ir vaikus bei labiausiai pažeidžiamas



Nuotrauka: Laura Petruškevičiūtė, Idėjų lysvė Pilaitėje, Vilnius

bendruomenės grupės per socialinę aktyvumą, daržininkavimą;
- skatinti profesinį, edukacinį ir mokslinį bendradarbiavimą lokaliai ir už Pilaitės ribų.

Pirmieji daržo įrengimo darbai prasidėjo Rugsėjo mėnesį (2019) šalia bendruomenės ir kultūros centro „Beepart“ . Projektas racionaliai išnaudoja turimus vietinius resursus – „Beepart“ pastatas veikia kaip daržo įrankių saugojimo vieta, turime lauko tualetą, bei elektrą. Bendradarbiavimas su jau žinomu vietiniams gyventojams centru taip pat padeda lengviau pritraukti vietinių dalyvių.



Nuotrauka: iš Šilainių sodų archyvo Kaunas

ŠILAINIŲ SODAI (KAUNAS)

Tai darnios sodininkystės vieta Kauno Tvirtovės parko VIII forto slėnyje. Čia gera kartu auginti maistą, dalintis žiniomis ir puoselėti sveikatą.

Šilainių miesto sodininkystės bendruomenė bendradarbiauja su VšĮ “Kauno Tvirtovės parku” pritaikant VIII forto teritoriją visuomenės poreikiams, skatinant sveiką gyvenseną, fizinį aktyvumą ir bendruomenės užimtumą.

Puoselėjant darną tarp žmonių, gamtos ir paveldo.

Šių sodų istorija siekia tarpukarį, kuomet vietos gyventojai čia savo šeimoms augino maistą. Būta ir eksperimentinio ūkio ir kolūkio bityno, šiuose soduose vis dar sodininkaujanti 89 metų senolė pamena, kaip kasmet kaimynas arkliu suardavo dirvą ir kad nebūdavo laisvo ploto, nes visur augdavo bulvės, kopūstai, morkos, burokėliai ir kitos daržovės.

Pastačius Šilainių mikrorajoną sodininkystė dar labiau suintensyvėjo, nes nemaža dalis gyventojų į Šilainius atsikėlė iš mažesnių miestelių,



Nuotrauka: iš Šilainių sodų archyvo Kaunas

kuriuose sodininkystė buvo neatsiejama gyvenimo dalis. Gyvenant daugiabutyje to labai trūko. Naujakuriai pastebėjo VIII Forto teritoriją, kuri yra netoli Baltijos g. daugiabučių. Tuo metu fortas buvo itin apleistas, apaugęs krūmais ir sasnovskio barsčiais. Naujakuriai šią teritoriją ėmė tvarkyti, pasodino ažuolų bei vaismedžių. 1999 m visas forto užnugaris buvo pilnas sodininkų auginančių daržoves, vaisius bei uogas savo šeimoms. Susiformavo glaudi bendruomenė, buvo švenčiamos tradicinės šventės.

Šiuo metu Šilainių sodai pereina į naują etapą, kurio metu vietos bendruomenės, savanorių ir partnerių pagalba siekiama išsaugoti unikalią Šilainių sodų bendruomenę ir pritaikyti VIII Forto teritorijos dalį vietos gyventojų reikmėms, sukuriant sąlygas auginti maistą, dalyvauti bendrose veiklose ir edukaciniuose renginiuose, kokybiškai praleisti laiką ir mėgautis gamta.



Nuotrauka: Ričardas Rickevičius, Šilainių sodai, Kaunas

„Sodininkauju, nes tai sveikata, mankšta. Malonu pasidžiaugti savo užaugintomis daržovėmis.“ Teresė, 67 m.

„Myliu žemę. Kai šilta, kasdien būnu apie keturias valandas. Grynas oras. Ten pasiilsiu, atsigauanu. Soduose aš prasiilginu gyvenimą.“
Senjorė Ona – Zita

„Čia galiu pabūti gamtoje, paklaustyti kaip čiulba paukščiai, žydi obelys, slyvos, padėsėdėt, pailsėt ant žolės, pabendraut su “kolegom“ daržininkais.“ Ona, 71 m.

05 GREITAS GIDAS

SAMPRATA

Atvirumas	Mainai	Praktiškumas
<p data-bbox="172 300 338 357">//Kvietimas ir kaimynystė//</p> <p data-bbox="109 395 370 906">Miestų daržininkystė yra gana užmirštas reiškinys Lietuvoje. Tad norint surasti kuo daugiau sąjungininkų šiai veiklai yra būtina edukacija ir pasakojimas, kas tai yra, kodėl tai yra gerai ir ką tai atneša kaimynystei. Komunikacija turi reikštis įvairiomis formomis ir paskatinti į veiklas įsitraukti kuo daugiau žmonių.</p>	<p data-bbox="428 300 714 357">//Miesto žemės naudojimas ir derlius//</p> <p data-bbox="423 395 717 1098">Komunikacija, informacijos keitimasis, mokymasis yra neišvengiama bendruomeninio daržo dalis, tad kiekvienas įeinantis į šias veiklas, turi suprasti, kad norint būti šios bendruomenės dalimi, reikalingas atviras požiūris į kitus dalyvius ir tai, jog ši teritorija kuria papildomą naudą ne tik ten dirbantiems, bet ir aplink gyvenantiems. Dažnai bendruomeniniai daržai organizuoja derliaus nuėmimo šventes, į kurias pakviečia vietinius gyventojus.</p>	<p data-bbox="759 300 1020 357">//Administravimas ir tęstinumas//</p> <p data-bbox="742 395 1034 1002">Daržo priežiūrai ir identitetui kurti yra reikalinga iniciatyvinė komanda, kuri padės auginti pasirinktą teritoriją. Šie pagrindiniai žmonės susitiks apsitarti, kaip vystyti daržą, kokių veiksmų imtis siekiant pritraukti finansavimą iš išorės, spręst, ar daržas yra visiems pasiekiamas, ar jo prieinamumas yra ribotas. Tai nuolatinis ir kintantis procesas, kuriame sprendimai gali kisti.</p>

IDĖJOS

Konversija	Transformacija	Vieša erdvė
<p>//Procesas ir kontekstas//</p> <p>Įkurti daržus galima labai įvairiose vietose. Tai gali būti buto palangė ar balkonas, bet taip pat gali būti ir nenaudojamas žemės sklypas ar industrinė teritorija. Taip pat tai gali būti ir aktyviai naudojama kažkokiu kitu tikslu, tačiau galima įrengti miesto daržus taip sukuriant kitokias praktikas tose teritorijose. Itin svarbu suprasti, koks yra procesas norint įkurti daržą ir koks yra planuojamos teritorijos kontekstas (aplink gyvenantys žmonės, vykdomos veiklos, esamos praktikos teritorijoje).</p>	<p>//Pozityvi kaita ir vietiniai naudotojai//</p> <p>Gamtos įvedimas į miestą yra itin reikalingas nūdienoje, tai susiję su klimato kaitos mažinimu, visų pirmausia, tai sukuria žalias salas, kurios grynina orą, sugeria vandenį, bet ir priartina maisto šaltinius prie mūsų namų (mažinamas tolimų tiekėjų poreikis). Erdvių pokytis yra ilgalaikis procesas ir dažnai gana organišką, todėl būtina įtraukti erdvės naudotojus, esamus ar planuojamus. Svarbu atkreipti dėmesį į jau esančią aplinką, kad transformacija būtų tvari. Vykdyt daržininkystę reikia niekada nepamiršti esamo konteksto ir kad jis taip pat kinta, todėl reikia palaikyti ryšį su daržo "kaimynais".</p>	<p>//Vieta žmonėms ir teigiamoms idėjoms//</p> <p>Naudojimas ir priėjimas į miesto daržus gali būti ribotas, uždaras arba laisvas. Nepaisant pasirinkto modelio tai turi tapti vieša erdvė, kuri yra pasiekiamą mažesniams ar didesniams skaičiumi žmonių. Viešos erdvės skatina bendravimą ir žmonių kūrybiškumą. Todėl formuojant miesto daržus negali būti užmirštas šios erdvės kontekstualumas bei jos naudingumas aplinkai.</p>

VEIKLOS

Įžanginiai veiksmai	Fizinė erdvė	Įvairovė
<p>//Baziniai poreikiai ir iniciatyva//</p> <p>Veiklos prasideda dar prieš pačio daržo sukūrimą. Dažniausiai nuo idėjos ir bendraminčių žmonių. Iniciatyva turi turėti savo įgyvendinimo planą, žinoti, kaip užtikrins daržininkystei ir erdvei reikalingus resursus.</p>	<p>//Erdvės sukūrimas ir jos patrauklumas//</p> <p>Jeigu fizinė erdvė, kuri yra numatyta planuojamam daržui, nepriklauso žmonėms, kurie norėtų sukurti šį daržą, tai visų pirmiausia reikia išsiaiškinti kam ši teritorija priklauso. Šis procesas gali būti pakankamai ilgas. Per šį laiką reiktų suformuoti daržo idėją, kartais tai padės ir pristatant idėją ir žemės savininkui. Taip pat sugalvoti, kaip daržas bus palaikomas, kaip bus surinktas teritorijos sutvarkymui ir daržui reikalingas biudžetas.</p>	<p>//Bendradarbiavimas ir augimas//</p> <p>Darže vykstančios veiklos gali būti įvairios ir nebūtinai susijusios su daržininkyste. Daržas gali tapti bendruomenės susibūrimo vieta, kur aptariamoms aktualijoms, kur mokomasi ar mokinama. Veiklas galima suskirstyti į tiek uždaras, tiek atviras, taip pat pagal pobūdį galima išskirti pagrindines šias veiklų kategorijas: edukacinės, gastrominės, kultūrinės, laisvalaikio. Šis sąrašas nėra baigtinis ir kiekviena lokacija bei jos kontekstas gali pasiūlyti ir kitokias veiklas, kurios geriausiai tiktų tai teritorijai ir jos tikslinei auditorijai.</p>

IŠTEKLIAI

Bendruomenė	Kompetencijos	Integracija
<p>//Bendruomenės identitetas//</p> <p>Teritoriją supanti bendruomenė yra pirmasis ir dažnai stipriausias išteklius norint pradėti daržininkystę. Dažnai bendruomenės yra lokaliai ir turi tam tikrus savo bruožus, norint sukurti tvarų ir ilgai gyvuojantį daržą būtina integraliai atsižvelgti į bendruomenę ir vadovautis joje galiojančiomis vertybėmis.</p>	<p>//Skirtingos disciplinos ir mokymasis//</p> <p>Bendruomenėje yra daug skirtingų kompetencijų, kurios bus panaudotos, kai prasidės bendradarbiavimas. Į daržininkystę įsijungia įvairių profesijų žmonės, kurie savo kompetencijas galės pasitelkti stiprinant esamą teritoriją, pritraukiant resursus ir finansavimą ar netgi komunikuojuant su įvairiomis institucijomis, kurios gali vienaip ar kitaip prisidėti ar trukdyti daržo atsiradimui.</p> <p>Be abejo, daržininkystei reikalingos ir tiesioginės kompetencijos, kurios padės išvystyti klestintį daržą taip atnešdamos didžiausią galimą derlių.</p>	<p>//Dialogas ir įgalinimas//</p> <p>Vidinius išteklius sudaro jau esanti „administruojanti“ komanda ir jos resursai, tačiau juos supa dideli išoriniai ištekliai, kuriuos reikia užčiuopti ir panaudoti, tai galimi partneriai, rėmėjai, panašius projektus įgyvendinančios organizacijos ar bendruomenės. Norint pasiekti geriausių rezultatų neišvengiamai reikės pritraukti finansinius išteklius iš įvairių šaltinių (neapsiribojant tik esama bendruomene). Programos vykdymas ir identiteto auginimas, taip pat pačios teritorijos išlaikymas, gerbūvio sukūrimas reikalaus pastovaus finansavimo, kuris savo ruožtu atsirems į bendradarbiavimą už „administruojančios“ komandos ribų.</p>

LEIDINIŲ PARENGĖ

Vilniaus miesto savivaldybė

xwhy agency (Žemartas Budrys)
info@xwhy.lt

Asociacija Idėjų Iysvė (Laura Petruškevičiūtė, Beatričė Umbrasaitė)
idejulysve@gmail.com

MAKETAVO

Laura Petruškevičiūtė

INFOGRAFIKA

Laura Petruškevičiūtė

VIRŠELIO NUOTRAUKA

Laura Petruškevičiūtė

