

MB "ArchStart", į/k 305627700;  
Bajorų kel. 17-5, Vilnius;  
Tel.: +370 615 55674;  
El.p.: [grinvaidas@gmail.com](mailto:grinvaidas@gmail.com)



Statytojas:	D. J.
Projektuojamo paveldo objekto duomenys:	<b>Katedros kapitulos statinių kompleksas</b> <b>KVR un.obj. kodas 27449;</b> <b>Katedros kapitulos namo komplekso rytų namas</b> <b>KVR un.obj. kodas 7450;</b> <b>Vilniaus senamiestis</b> <b>KVR un.obj. kodas 16073;</b> <b>Vilniaus senojo miesto ir priemiesčių archeologinė vietovė</b> <b>KVR unikalus objekto kodas 25504</b>
Projekto pavadinimas:	<b>Daugiabučio gyvenamojo namo Bernardinų g. 4, Vilniuje negyvenamos pastogės dalies paskirties keitimo į gyvenamąją ir apjungimo su butu Nr. 14 kapitalinio remonto projektiniai pasiūlymai</b>
Statinio adresas:	<b>Bernardinų g. 4, Vilniaus m. sav., Vilniaus m.</b>
Statinio kategorija:	<b>Ypatingasis</b>
Statinio paskirtis:	<b>Gyvenamosios paskirties - daugiabutis (6.3)</b>
Statybos rūšis:	<b>Kapitalinis remontas</b>
Projekto etapas:	<b>Projektiniai pasiūlymai (PP)</b>
Bylos žymuo:	<b>AS-20.01-PP</b>
Laida:	<b>0</b>

Pareigos	Atest. Nr	Vardas, pavardė	Parašas	Data
MB "Arch start" atstovas		Vaidas Grinčelaitis		
PV	A1458, KM 0188	Vaidas Grinčelaitis		2021-06
PADV	A1121, KM 0339	Matas Švažas		2021-06

**BYLOS  
SUDĖTIES ŽINIARAŠTIS**

Eil.Nr	Lapo Nr.	Pavadinimas	Dokumento žymuo	Lapų skaičius
<b>Tekstinė dalis</b>				
1.	2	Bylos sudėties žiniaraštis	A.S-20.01- PP-BSŽ	1
2.	3-5	Projektinių pasiūlymų rengimo užduotis	-	3
3.	6-18	Bendrasis aiškinamasis raštas	A.S-20.01- PP-BAR	13
4.	19-25	Pastato vertingosios savybės	-	7
5.	26-34	Avarinės būklės aktas	-	9
6.	35-54	Architektūriniai tyrimai	-	20
<b>Brėžiniai:</b>				
7.	55	Situacijos planas	A.S-20.01-PP.B-01	1
8.	56	Antro aukšto planas	A.S-20.01-PP.B-02	1
9.	57	Mansardos planas	A.S-20.01-PP.B-03	1
10.	58	Pjūvis 1-1	A.S-20.01-PP.B-04	1
11.	59	Pietvakarių fasadas	A.S-20.01-PP.B-05	1
12.	60	Šiaurės vakarų fasadas	A.S-20.01-PP.B-06	1
13.	61	Bernardinų gatvės išsklotinės fragmentas	A.S-20.01-PP.B-07	1
14.	62	Perspektyvos	A.S-20.01-PP.B-08	1
15.	63	Perspektyvos	A.S-20.01-PP.B-09	1

0	2021-06	Leidimui atlikti statinio kapitalinį remontą		
Laida	Išleidimo data	Laidos statusas, keitimo pavadinimas (priežastis, jei taikoma)		
KVAL. DOK. NR.	t.: 861555674, grinvaidas@gmail.com		STATINIO PROJEKTO PAVADINIMAS: Daugiabučio gyvenamojo namo Bernardinų g. 4, Vilniuje negyvenamos pastogės dalies paskirties keitimo į gyvenamą ir apjungimo su butu Nr. 14 kapitalinio remonto projektiniai pasiūlymai	
A1458,0188	PV	V. Grinčelaitis	DOKUMENTO PAVADINIMAS:	LAIDA
A1121,0339	PDV	M. Švažas	Bylos sudėties žiniaraštis	0
KALBOS TRUMP.	STATYTOJAS:		DOKUMENTO ŽYMUO:	LAPAS
LT	D. J.		A.S-20.01-PP-BSŽ	LAPŲ 1 1



## VILNIAUS MIESTO SAVIVALDYBĖS ADMINISTRACIJA

PRITARIU

Vyriausiasis miesto architektas

2021m. \_\_\_\_\_ d.

### PROJEKTINIŲ PASIŪLYMŲ RENGIMO UŽDUOTIS

2021 m. gegužės 5 d.  
Vilnius

1. Statinio projekto pavadinimas: Daugiabučio gyvenamojo namo **Bernardinų g. 4**, Vilniuje ne gyvenamos pastogės paskirties keitimo į gyvenamąją ir sujungimo su butu Nr. 14 kapitalinio remonto projektas.

#### Nustatomi žemės sklypo naudojimo reglamentai

2.1.	užstatymo tipas	Vadovaujantis Lietuvos Respublikos teritorijų planavimo įstatymo 20 straipsnio 1, 2, 5 dalimis, žemės sklypo naudojimo reglamentai nenumatomi, kai nekeičiamas faktinis (pagal Nekilnojamojo turto kadastro duomenis) žemės sklypo naudojimo būdas, nedidindamas pastatais užstatytas plotas ir pastatų aukštis ir nepažeidžiamas teritorijų planavimo dokumentuose nustatytas teritorijos naudojimo reglamentas.
2.2.	užstatymo tankis	
2.3.	užstatymo intensyvumas	
2.4.	aukštis (m) nuo statinių statybos zonos esamo žemės paviršiaus	
2.5.	maksimali absoliutinė altitudė (m)	
2.6.	aukštų skaičius (nuo–iki)	
2.7.	automobilių stovėjimo vietų skaičius	
2.8.	priklausomų želdynų plotas	
2.9.	esamų medžių įvertinimas, taksacija	

#### 2. Kiti reikalavimai

3.1.	architektūrinės išraiškos priemonės: medžiagiškumas, spalva, tūrio formos, proporcijos, mastelis	Pastato fasadai ir jo elementai turi atitikti paveldosauginius reikalavimus. Vadovautis Vilniaus miesto savivaldybės administracijos direktoriaus 2020-10-15 įsakymo Nr. 30-2419/20 „Dėl nekilnojamojo kultūros paveldo tvarkybos gairių tvirtinimo“ reikalavimais. Projektinius pasiūlymus derinti Vilniaus miesto savivaldybės administracijos Vyriausiojo miesto architekto skyriaus Kultūros paveldo apsaugos poskyryje.
3.2.	reikalavimai sklypo sutvarkymui ir apželdinimui	Esamas.
3.3.	konteksto sąlygojami reikalavimai	Patalpų planinė struktūra – atitinkanti jų paskirtį ir turi atitikti STR 2.02.01:2004 „Gyvenamieji pastatai“ reikalavimus. Nepažeisti trečiųjų asmenų interesų. Vadovaujantis STR 1.04.04:2017 „Statinio

		projektavimas, projekto ekspertizė“ 61 punktu, Projektiniai pasiūlymai turi būti suderinti su Statybos įstatymo 14 straipsnio 1 dalies 13 ir 15 punktuose nurodytais asmenimis; Dėl patalpų paskirties keitimo nustatyta tvarka atlikti butų ir kitų patalpų savininkų balsavimą raštu („Butų ir kitų patalpų savininkų balsavimo raštu, priimant sprendimus, tvarkos aprašas“, patvirtintas Lietuvos Respublikos aplinkos ministro 2011 m. kovo 24 d. įsakymo Nr. D1-251.
3.4.	reikalavimai susisiekimo ir inžinerinių tinklų plėtrai	Esama.
3.5.	kiti teritorijų planavimo dokumentuose nustatyti reikalavimai (bendruosiuose, specialiuosiuose planuose)	Sklypui galioja: <ul style="list-style-type: none"> <li>• Vilniaus miesto savivaldybės teritorijos bendrasis planas iki 2015 metų, patvirtintas 2007-02-14 savivaldybės tarybos sprendimu Nr.1-1519;</li> <li>• Vilniaus senamiesčio (Nekilnojamosios kultūros vertybės unikalus kodas 16073, buvęs kodas UIP) nekilnojamo kultūros paveldo apsaugos specialusis planas (TPDR reg. NrT00053354).</li> </ul>
3.6.	su projekto įgyvendinimu susijusi būtina viešosios infrastruktūros plėtra	nereikalinga
3.7.	projektinių pasiūlymų vaizdinės informacijos parengimas	Projektinių pasiūlymų sudėtis pagal STR1.04.04:2017 „Statinio projektavimas, projekto ekspertizė“ 13 priedo reikalavimus.

Birutė Tautavičienė, tel. 211 2747, el. paštas [birute.tautaviciene@vilnius.lt](mailto:birute.tautaviciene@vilnius.lt)

Lietuvos Respublikos viešojo administravimo įstatymo 36 straipsnis: asmuo turi teisę apskūsti viešojo administravimo subjekto priimtą administracinės procedūros sprendimą savo pasirinkimu administracinių ginčų komisijai arba administraciniam teismui įstatymų nustatyta tvarka.

**DETALŪS METADUOMENYS**

<b>Dokumento sudarytojas (-ai)</b>	Vilniaus miesto savivaldybė 188710061, Konstitucijos pr. 3, LT-09601, Vilnius
<b>Dokumento pavadinimas (antraštė)</b>	DĖL PROJEKTINIŲ PASIŪLYMŲ RENGIMO UŽDUOTIES BERNARDINŲ G. 4 TVIRTINIMO
<b>Dokumento registracijos data ir numeris</b>	2021-05-05 Nr. A659-238/21(3.3.2.26E-VMA)
<b>Dokumento gavimo data ir dokumento gavimo registracijos numeris</b>	–
<b>Dokumento specifikacijos identifikavimo žymuo</b>	ADOC-V1.0
<b>Parašo paskirtis</b>	Pasirašymas
<b>Parašą sukūrusio asmens vardas, pavardė ir pareigos</b>	Benius Bučelis, Poskyrio vedėjas laikinai vykdomas vyriausiojo miesto architekto funkcijas, Vyriausiojo miesto architekto skyrius
<b>Sertifikatas išduotas</b>	BENIUS, BUČELIS LT
<b>Parašo sukūrimo data ir laikas</b>	2021-05-05 17:13:42 (GMT+03:00)
<b>Parašo formatas</b>	XAdES-T
<b>Laiko žymoje nurodytas laikas</b>	2021-05-05 17:14:01 (GMT+03:00)
<b>Informacija apie sertifikavimo paslaugų teikėją</b>	EID-SK 2016, AS Sertifitseerimiskeskus EE
<b>Sertifikato galiojimo laikas</b>	2019-08-24 13:56:25 – 2024-08-22 23:59:59
<b>Informacija apie būdus, naudotus metaduomenų vientisumui užtikrinti</b>	"Registravimas" paskirties metaduomenų vientisumas užtikrintas naudojant "RCSC IssuingCA, VI Registru centras - i.k. 124110246 LT" išduotą sertifikatą "Dokumentų valdymo sistema Avilys, Vilniaus miesto savivaldybės administracija, i.k.188710061 LT", sertifikatas galioja nuo 2018-12-27 14:17:37 iki 2021-12-26 14:17:37
<b>Pagrindinio dokumento priedų skaičius</b>	–
<b>Pagrindinio dokumento priedamų dokumentų skaičius</b>	–
<b>Priedamo dokumento sudarytojas (-ai)</b>	–
<b>Priedamo dokumento pavadinimas (antraštė)</b>	–
<b>Priedamo dokumento registracijos data ir numeris</b>	–
<b>Programinės įrangos, kuria naudojantis sudarytas elektroninis dokumentas, pavadinimas</b>	Dokumentų valdymo sistema „Avilys“, versija 3.5.34
<b>Informacija apie elektroninio dokumento ir elektroninio (-ių) parašo (-ų) tikrinimą (tikrinimo data)</b>	Atitinka specifikacijos keliamus reikalavimus. Visi dokumente esantys elektroniniai parašai galioja (2021-05-05 17:25:00)
<b>Paieškos nuoroda</b>	–
<b>Papildomi metaduomenys</b>	Nuorašą suformavo 2021-05-05 17:25:00 Dokumentų valdymo sistema „Avilys“

**BENDRASIS AIŠKINAMASIS RAŠTAS****PAGRINDINIŲ NORMATYVINIŲ DOKUMENTŲ, KURIŲ PAGRINDU PARENGTI  
PROJEKTINIAI PASIŪLYMAI, SARAŠAS****LR įstatymai:**

1. Lietuvos Respublikos statybos įstatymas 2010-07-07 Nr. XI-992 (nuo 2010-10-01, Žin., 2010, Nr.84-4401);
2. Lietuvos Respublikos saugomų teritorijų įstatymas (Žin., 1993, Nr. 63-1188; 2001, Nr. 108-3902);
3. Lietuvos Respublikos Nekilnojamojo turto apsaugos įstatymas;
4. Lietuvos Respublikos Nekilnojamojo kultūros paveldo įstatymas;
5. Lietuvos Respublikos Aplinkos apsaugos įstatymas;
6. Lietuvos respublikos Civilinis kodeksas.

**Statybos techniniai reglamentai:**

7. STR 1.01.08:2002 „Statinio statybos rūšys“;
8. STR 1.04.04:2017 „Statinio projektavimas, projekto ekspertizė“;
9. STR 1.01.03:2017 „Statinių klasifikavimas“;
10. STR 2.02.01:2004 „Gyvenamieji pastatai“;
11. STR 1.05.08:2003 „Statinio projekto architektūrinės ir konstrukcinės dalių brėžinių braižymo taisyklės ir grafiniai žymėjimai“;
12. STR 2.01.01(1):2005 Esminis statinio reikalavimas. „Mechaninis atsparumas ir pastovumas“;
13. STR 2.01.01(2):1999 Esminiai statinio reikalavimai. „Gaisrinė sauga“;
14. STR 2.01.01(3):1999 Esminiai statinio reikalavimai. „Higiena, sveikata, aplinkos apsauga“;
15. STR 2.01.01(4):2008 Esminiai statinio reikalavimai. „Naudojimo sauga“;
16. STR 2.01.01(5):2008 Esminis statinio reikalavimas. „Apsauga nuo triukšmo“;
17. STR. 2.05.13:2004 „Statinių konstrukcijos. Grindys“;
18. STR 2.05.02:2008 „Statinių konstrukcijos. stogai“
19. STR. 2.05.20:2006 „Langai ir išorinės įėjimo durys“;
20. STR 2.05.01:2005 „Pastatų atitvarų šiluminė technika“;
21. STR 2.05.03:2003 „Statybinių konstrukcijų projektavimo pagrindai“;
22. STR 2.05.04:2003 „Poveikiai ir apkrovos“;
23. STR 1.05.01:2017 „Statybą leidžiantys dokumentai. Statybos užbaigimas. Statybos sustabdymas. Savavališkos statybos padarinių šalinimas. Statybos pagal neteisėtai išduotą statybą leidžiantį dokumentą padarinių šalinimas“;
24. STR 2.09.02:2005 „Šildymas, vėdinimas ir oro kondicionavimas“;
25. STR 2.06.04:2014 „Gatvės ir vietinės reikšmės keliai. Bendrieji reikalavimai“.

**Gaisrinės saugos reikalavimai:**

26. PAGD Prie Vidaus reikalų ministerijos Direktorius 2010m. gruodžio 7d. Įsakymas Nr. 1-338“;
27. Bendrosios priešgaisrinės saugos taisyklės. Priešgaisrinės apsaugos ir gelbėjimo departamentas prie Vidaus reikalų ministerijos 2005-02-18 įsakymas Nr.64;
28. Gaisro aptikimo ir signalizavimo sistemų projektavimo ir įrengimo taisyklės“. Įsigaliojo nuo 2010-01-08.

**Taisyklės:**

0	2021-06	Leidimui atlikti statinio kapitalinį remontą		
Laida	Išleidimo data	Laidos statusas, keitimo pavadinimas (priežastis, jei taikoma)		
KVAL. DOK. NR.	t.: 861555674, grinvaidas@gmail.com		STATINIO PROJEKTO PAVADINIMAS: Daugiabučio gyvenamojo namo Bernardinų g. 4, Vilniuje negyvenamos pastogės dalies paskirties keitimo į gyvenamąją ir apjungimo su butu Nr. 14 kapitalinio remonto projektiniai pasiūlymai	
A1458,0188	PV	V. Grinčelaitis	DOKUMENTO PAVADINIMAS:	LAIDA
A1121,0339	PDV	M. Švažas	Bendrasis aiškinamasis raštas	0
KALBOS TRUMP.	STATYTOJAS:		DOKUMENTO ŽYMUO:	LAPAS
LT	D. J.		A.S-20.01-PP-BAR	LAPŲ 1 13

29. LR Žemės ūkio ministro įsakymu patvirtintos „Nekilnojamojo turto objektų kadastrinių matavimų ir kadastro duomenų surinkimo bei tikslinimo taisyklės“;
30. LR aplinkos ministro patvirtintos „Atliekų tvarkymo taisyklės“;
31. LR aplinkos ministro patvirtintos „Statybinių atliekų tvarkymo taisyklės“.
- Standartai:**
32. LST 1516 Statinio projektas. Bendrieji įforminimo reikalavimai.
- Europos parlamento ir tarybos reglamentai (ES):**
33. Europos Parlamento ir Tarybos Reglamentas (ES) Nr.305/2011.
- Higienos normos:**
34. HN 33-1:2011 „Triukšmo ribiniai dydžiai gyvenamuosiuose ir visuomeninės paskirties pastatuose bei jų aplinkoje“;
35. HN 42: 2009 „Gyvenamųjų ir visuomeninių pastatų patalpų mikroklimatas“.
- Paveldo tvarkybos reikalavimai:**
36. PTR 3.04.01:2014 „Leidimų atlikti tvarkybos darbus išdavimo taisyklės“;
37. PTR 3.02.01:2014 „Tvarkybos darbų projektavimo sąlygų išdavimo taisyklės“;
38. TR 3.08.01:2013 „Tvarkybos darbų rūšys“;
39. PTR 3.06.01:2014 „Kultūros paveldo tvarkybos darbų projektų rengimo taisyklės“;
40. PTR 2.02.02:2006 „Plytų mūras. Bendrieji reikalavimai“;
41. PTR 2.02.03:2007 „Akmens mūro ir natūralaus akmens, plytų mūro tvarkyba“;
42. PTR 3.03.01:2005 Nekilnojamojo kultūros paveldo statinio tvarkomųjų statybos darbų projekto ar tvarkomųjų paveldosaugos darbų projekto paveldosaugos (specialiosios) ekspertizės atlikimo taisyklės;
43. PTR 2.06.02:2010 „Interjero dekoratyvinių dangų, dekoratyvinio tinko, tinkuotų, dažytų paviršių tvarkyba“;
44. PTR 2.04.01:2010 „Medžio ir stalių gaminių tvarkyba“.

## 1. BENDRIEJI DUOMENYS

- 1.1. Projektuojamas statinys:** gyvenamosios paskirties (daugiabutis) pastatas (6.3), butas Nr. 14 ir virš jo esančios negyvenamos pastogės dalis.
- 1.2. Statinio adresas:** Bernardinų g. 4, Vilniaus m. sav., Vilniaus miestas, butas Nr.14.
- 1.3. Statinio kategorija:** Ypatingasis statinys.
- 1.4. Statybos rūšis:** Kapitalinis remontas.
- 1.5. Tvarkybos rūšis:** Restauravimas, remontas
- 1.6. Nekilnojamojo turto registro duomenys:** Pastato unik. Nr. 1094-0038-2014, buto Nr. 14 unik. Nr. 1094-0038-2014:0008, pastogės unik. Nr. 4400-1024-7640:3073, projektuojama pastogės dalis pagal notariškai patvirtintą patalpos bendraturčių susitarimą dėl naudojimosi nekilnojamoju daiktu, 2021-04-16
- 1.7. Statytojas:** D.J.
- 1.8. Projekto rengimo pagrindas, apribojimai:**
- Statytojo pateikti sklypo nuosavybės dokumentai;
  - Statytojo projektavimo užduotis;
  - Statinių statybos ir sklypo tvarkymo darbus vykdyti tik pagal nustatyta tvarka parengtą ir suderintą projektinę dokumentaciją.

## 2. KULTŪROS PAVELDO OBJEKTO DUOMENYS

IŠRAŠAS IŠ KULTŪROS VERTYBIŲ REGISTRO:

**Unikalus objekto kodas:** 27450

**Pilnas pavadinimas:** Katedros kapitulos statinių komplekso rytų namas

**Statusas:** Valstybės saugomas

A.S-20.01-PP-BAR	Lapas	Lapų	Laida
	2	13	0

**Objekto reikšmingumo lygmuo:** Regioninis

**Rūšis:** Nekilnojamasis

**Vertybė pagal sandarą:** į kompleksą įeinantis

**Seni kodai:** Kodas registre iki 2005.04.19: G374K1.

**Priklauso kompleksui:** Katedros kapitulos statinių kompleksas.

**Eil. Nr. komplekse:** 1

**Autorius:** 1879 m. rekonstrukcijos autorius archit. K. Maculevičius (1830-apie 1906 m.)

**Stilius:** renesansas, barokas, klasicizmas.

**Vertingųjų savybių pobūdis:** Architektūrinis (lemiantis reikšmingumą svarbus); Dailės (lemiantis reikšmingumą svarbus).

**Vertingosios savybės:**

7.1.1.1. tūris - **kompaktinis, netaisyklingo pailgo stačiakampio plano, 2 a. su rūsiu ir pastoge** (-; -; TRP 1; BR Nr. 1, 2, 3, 9-11; FF Nr. 1, 2, 3, 7, 9; 2011 m.); **stogo forma - valminė** (-; -; FF Nr. 5, 9, 10; 2011 m.); **dangos medžiaga ar jos tipas - molio čerpių dangos tipas** (-; būklė gera; FF Nr. 5-7, 9, 10; 2011 m.); **kiti stogo elementai - molio plytų mūro dūmtraukiai su karnizeliais viršuje** (-; būklė patenkinama; FF Nr. 4, 5, 6, 9, 10, 13-s; 2014 m.);

7.1.1.2. aukštų išplanavimas - **kapitalinių sienų tinklas** (-; būklė gera; BR Nr. 3, 9; FF Nr. 5-7, 8, 10, 11, 13-h, 13-i, 13-j; 2011 m.); **sienų angos, nišos - stačiakampės langų angos gatvės PV ir kiemo ŠV fasaduose, stačiakampė durų anga kiemo ŠV fasade, II a. lango anga PV fasade užmūryta** (išskyrus rekonstruotas, naujai įrengtas angas; būklė gera; BR Nr. 1, 2; FF Nr. 4-8, 10, 11, 13, 13-a, 13-e; 2014 m.); **stačiakampės vidaus durų angos** (išskyrus rekonstruotas, naujai įrengtas angas; būklė gera; BR Nr. 1, 2; FF Nr. 13-f, 13-h, 13-m; 2014 m.);

7.1.1.3. fasadų apdaila ir puošyba - **tinkuoto plytų mūro profiliuotas pastogės karnizas PV, ŠV ir ŠR fasaduose** (-; būklė gera; FF Nr. 5-11; 2011 m.); **tinko tipas** (-; būklė gera; FF Nr. 1, 2, 4-11; 2011 m.);

7.1.1.4. konstrukcijos - **pamatas su molio plytų rūšio sienomis ir tinkuoto plytų mūro cokoliu** (-; būklė patenkinama; FF Nr. 6, 7, 13-b - 13-d; 14; 2014 m.); **molio plytų mūro cilindriniai skliautai rūsyje** (-; būklė patenkinama; BR Nr. 3. žr. 15.10; FF Nr. 13-c, 13-d; 2014 m.); **molio plytų mūro sienos** (-; būklė patenkinama; FF Nr. 1, 2, 4-11, 13, 14; 2011 m.); **medinių sijų perdangos tipas** (-; būklė patenkinama, bloga; FF Nr. 12, 13-o; 2014 m.); **stogo medinės gegninės konstrukcijos tipas** (-; būklė bloga; FF Nr. 13-o, 13-p, 13-r, 13-s, 13-t; 2014 m.); **inžinerinė įranga - židiniai su profiliuotais karnizais ir dūmtraukiais II a. patalpose** (-; būklė patenkinama; FF Nr. 13-h, 13-i, 13-j; 13-l; 2014 m.); **stalių ir kitų medžiagų gaminiai - langų medinių konstrukcijų ir skaidymo tipas** (didžioji dalis langų pakeista; būklė gera; FF Nr. 5-8, 10, 11; 2011 m.); **medinių išsprūdinių durų tipas II a. patalpoje** (-; būklė patenkinama; FF Nr. 13-m; 2014 m.);

7.1.1.5. lubų, sienų, kolonų apdaila - **tapybinio dekoru fragmentas ant židinio dūmtraukio II a. patalpoje** (-; būklė patenkinama; FF Nr. 13-h, 13-i, 13-j; 2014 m.); **profiluotas karnizas, žymintis sienų ir lubų sandūrą II a. patalpoje** (-; būklė patenkinama; FF Nr. 13-g, 13-h; 2014 m.); **vidaus patalpų sienų, lubų tinko tipas** (-; būklė patenkinama; FF Nr. 13-e -13-f, 13-g, 13-h; 2014 m.);

**Pastaba**

Prieš tvarkymo darbus atlikti istorinius fizinius tyrimus.

IŠRAŠAS IŠ KULTŪROS VERTYBIŲ REGISTRO:

**Unikalus objekto kodas:** 16073

**Pilnas pavadinimas:** Vilniaus senamiestis

A.S-20.01-PP-BAR	Lapas	Lapų	Laida
	3	13	0

Vertingosios savybės:

7.2.2.8. išsklotinės – gatvių užstatymo išsklotinės: Bernardinų g. ŠR ir PV pusių.

**Saugomos teritorijos apsaugos reikalavimai – detalizuoti kvartalų tvarkymo ir naudojimo režimai:**

2 senamiesčio zona, 22 kvartalas.

Užstatymo tipas – posesijinis-perimetrinis.

Objektai sklype: 2 gatvės korpusai - statiniai – nekilnojamosios kultūros vertybės.

Tvarkymo režimas, galimi tvarkymo darbai:

Konservavimas-restauravimas – bernardinų g. Fasada

Restauravimas – Galimi visų rūšių tyrimai, priešavariniai, konservavimo, restauravimo, dalinio atkūrimo, pritaikymo darbai.

Paprastasis ir kapitalinis remontas galimi nevertingose dalyse ir elementuose.

Naudojimo režimas, galimos paskirtys:

Ribotas naudojimas – galimos paskirtys: gyvenamoji, visuomeninė, komercinė ir smulkaus verslo.

**3. ESAMOS SITUACIJOS, KULTŪROS PAVELDO APSAUGOS, ATLIKTŲ TYRIMŲ ANALIZĖ**

**Esama padėtis**

Kompleksą (Katedros kapitulos statinių kompleksas, unik. obj. kodas KVR 27449) sudaro trys korpusai: du iš jų – “pietvakarių namas”, (unik obj, kodas KVR 27451) ir “rytų namas” (unik obj, kodas KVR 27450) kartu su mūrine tvora ir “vartais” (unik obj, kodas KVR 27453) yra ištisiniame Bernardinų g-vės užstatyme, trečias – “ūkinis pastatas” (unik obj, kodas KVR 27452) stovi atskirai, kiemo gale. Dar du teritorijoje esantys pastatai neturi vertingųjų savybių (Pirmas pastatas ir antras pastatas). Visi korpusai supa uždara kiemą, į kurį patenkama pro vartus iš Bernardinų gatvės, o iš kiemo į pastatų vidų. Rytinis, nagrinėjamas korpusas dviaukštis su rūšiais, planas pailgas, netaisyklingas keturkampis. Siaurą korpusą dalija skersinės sienos, patalpos sujungtos anfiladiškai. Fasada lygūs, pastogės karnizas sudėtingas. Rūsius ir dalį pirmojo aukšto patalpų dengia cilindriniai skliautai, kitos perdangos – medinės. Pastato viduje išliko du židiniai.

**Esamos situacijos fotofiksacija**

A.S-20.01-PP-BAR	Lapas	Lapų	Laida
	4	13	0



Bernardinų gatvės fasadas



Kiemo fasadas

Bernardinų gatvės fasadas

A.S-20.01-PP-BAR	Lapas	Lapų	Laida
	5	13	0

	
Ugniasienės pastogėje fragmentas	Ugniasienės pastogėje fragmentas
	
Medinių konstrukcijų fragmentas	Medinių konstrukcijų fragmentas

### Istorinių žinių santrauka, istorinės raidos apžvalga.

Apie šią posesiją yra turimos tik vėlyvos istorinės žinios, t.y. XVIII a. pab. Iki to laiko, tik iš bendrų Katedros kapitulos namus liečiančių dokumentų galime sužinoti, kad šį sklypą kapitula turėjo nuo senų laikų. Greičiausiai ši valda buvo dovanota kapitulai dar XIV – XV a. Šiaurinėje pusėje šia posesiją ribojo Motvydų altarijos sklypai. Vakarinėje – 150, rytinėje – 152 posesijos. Kaimyninė posesija iki XVII a. pab. priklausė turtingiems miestiečiams, o ši – 151 vienintelė posesija Bernardinų g., kurios pagrindinis namas stovėjo galu į gatvę. Šis korpusas – rytinis yra seniausias.

A.S-20.01-PP-BAR	Lapas	Lapų	Laida
	6	13	0

Konkrečių žinių apie ankstyvą posesijos užstatymą nerasta. Žinoma, kad 1790 m. posesija priklausė sufraganui Cheminskiui. 1790 m. Vilniaus namų sąrašė pažymima, kad 151 posesijoje, tais metais, buvo septyni gyvenamieji kambariai, didelė arklidė, vežiminė, du dideli rūšiai ir vienas mažas, taip pat didelis sandėlys.

1739 m. ir 1748 m. posesijoje buvo du dideli gaisrai. Po 1748 m. išmūryti pastatai kairėje vartų pusėje. Iki XVIII a. pab. žinoma, kad posesija išnuomota, pats kanauninkas joje negyvena. Iki XVIII a. pab. gyvenamųjų patalpų kairėje vartų pusėje nebuvo. Kiemo gale stovėjo mūrinė arklidė, o prie 152 posesijos sienos – mūrinė vežiminė.

1820 m. posesiją valdo kunigas Bžostovskis. 1836 m. – kunigas Pavlovskis, o 1845 m. priklauso Katedros Kapitulai, nėra prisikirto savininko. Posesija nuomojama ir 1846 m.

Šios posesijos didesni pertvarkymai buvo atlikti XIX a. II pus. 1857 m. posesijos patalpos nedaug buvo perstatytos, pasikeitė tik jų paskirtis. 1879 m. posesiją valdo kapitula. 1885 m. čia šeimininkauja Romos katalikų seminarijos rektorius K. Majejskis. Visuose korpusuose butai įrengti XIX a. pab. – XX a. pr. 1940 m. katedros kapitulos namai nacionalizuoti. Paskutinį kartą rytinis namas kapitališkai buvo remontuotas 1957 m., sutvarkant stogą, vėliau sekė tik pavieniai, einamieji remontai, langų pakeitimai.

### Ikonografinė medžiaga



1834 m. Bernardinų gatvės išklotinė

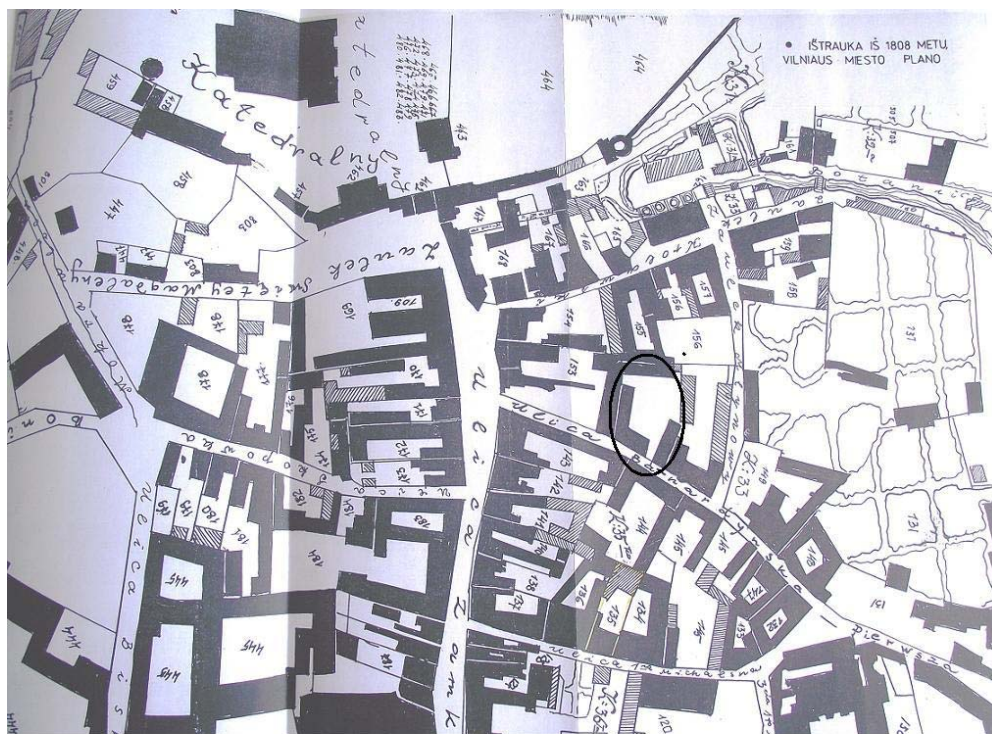

Nr.1. Ištrauka iš 1808 m. plano.

Ištrauka iš 1808 m. plano

A.S-20.01-PP-BAR	Lapas	Lapų	Laida
	7	13	0

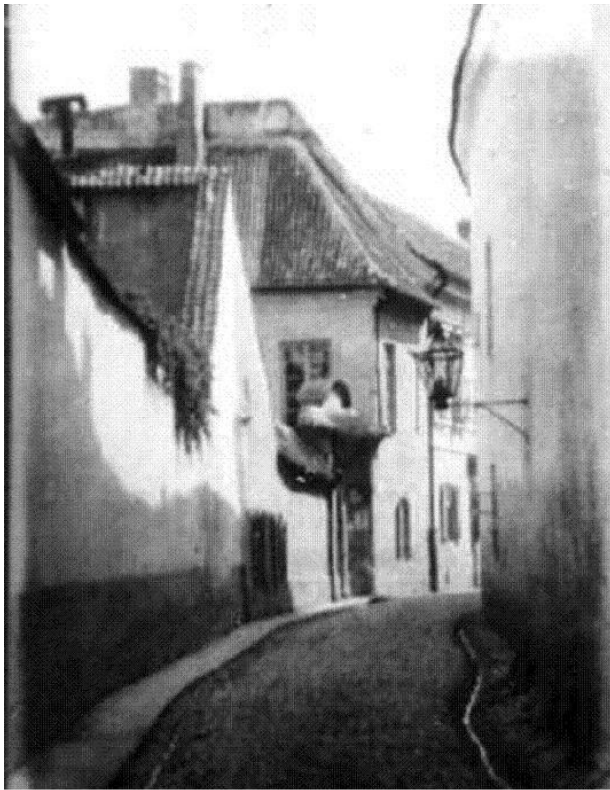

Nr.7. Bernardinų g. 1912 m. Iš BULHAKAS, J., Fotografinės arch. v.

1912 m. J. Bulhako nuotrauka

### Architektūrinių tyrimų apžvalga

Architektūros natūrinius tyrimus atliko 2020 m. Rimo Valecko projektavimo įmonė.

Tyrimai atlikti antro aukšto patalpose (butuose Nr. 14 ir Nr. 15).

Užfiksuoti nagrinėjamos apstato dalies architektūrinės raidos etapai:

- XVIII a. pr. baroko etapas,
- XIX a. pr. klasicizmo etapas,
- XIX a. pab. – XX a. pr. eklektikos etapas,
- XX a. II pus. tarybinis (sovietinis) etapas.

XVIII a. baroko etape pastatas buvo rekonstruojama, antras aukštas, galimai, šiame etape buvo perstatytas. Šiame etape suformuota antro aukšto patalpų anfiladinė plano struktūra, laiptų vieta, židiniai. XIX a. pr. klasicizmo etape patalpos buvo remontuojamos, langų sąramos rekonstruotos, vietoje arkinių suformuotos tiesios. Sumūryta laiptinės siena su durimis. Išliko šio etapo filinginės durys, skydinis parketas (dabartiniame bute Nr. 15). Išliko šio laikotarpio Medžio sijų perdanga, patalpų 15-2, 14-3, 14-6 lubų ir sienų tinkas.

XIX a. pab. etape vyko patalpų remontas, buvo užmūrytas langas, paliekant nišą Bernardinų g. fasade, užmūrytas langas kiemo galiniame fasade. Šiame etape buvo remontuojamas patalpos 15-3,4 lubų ir sienų tinkas.

XX a. II p. tarybiniame etape šiame antrame aukšte buvo padalintas butas į du butus (Nr. 14 ir Nr. 15), buvo suformuotos nevertingos pertvaros, įrengta laiptų aikštelė prieš naujai suformuotą įėjimą į butą Nr. 14.

### Rekomenduojama

- restauruoti naujomis technologijomis langus Bernardinų g. fasade (Z 2.02) ir kiemo galiniame fasade (Z 2.35). Šiose vietose XVIII a. pr. baroko etape buvo langai, o XIX a. pab. istorizmo

A.S-20.01-PP-BAR	Lapas	Lapų	Laida
	8	13	0

etape jie buvo užmūryti. Rekomenduojama restauruoti langą Bernardinų g. fasade (Z 2.02) pagal tyrimų metu užfiksuotą (iš vidaus) glefą bei pagal gretimo lango (Z 2.03) analogiją. Rekomenduojama restauruoti langą kiemo galiniame fasade (Z 2.35) pagal tyrimų metu užfiksuotą (iš vidaus) glefą bei pagal gretimo lango (Z 2.34) analogiją;

- restauruoti XIX a. pr. klasicizmo etapo dvivėrių filinginių durų (Z 2.31, 2.32. 2.21) gaminius: varčias, staktas, Medžio apvadus, vyrius, rankenas, rakenėles;
- restauruoti XVIII a. pr. baroko etapo židinius (su polichrominiu dekoru);
- restauruoti sienų ir lubų polichrominį dekorą;
- avarinės būklės patalpos 14-3,6 medžio sijų perdangą sustiprinti, naudojant metalo konstrukcijas.
- palėpės įrengimui būtinus vidinius laiptus įrengti XIX a. pab. istorizmo etape remontuotose patalpose (15-4, 14-2,4,5), kuriose neišliko ankstyvų laikotarpių lubų tinkas;
- palėpės įrengimui projektuojant tūrinius stoglangius, atitinkančius pastato mastelį ir senamiesčio tvarkybos taisykles, - žala pastato vertingosioms savybėms nebūtų padaryta.

### Statinio konstrukcijų tyrimų apžvalga

Stogo ir perdangos virš antro aukšto konstrukcijų tyrimus atliko 2013 m. firma “Tyrimai ir projektai”.

Perdanga virš buto Nr. 14 įrengta iš medinių sijų. Medinės sijos virš buto pažeistos puvinio, sijų įlinkiai siekia 10 cm. Perdanga buvo stiprinta pastogėje, atremiant papildomas sijas ir prie jų tvirtinant puvinio pažeistas sijas.

Stogo konstrukcijos medinės, gegnės 190x130 mm, 170x120 mm, išdėstytos kas 115-120 cm, statramsčiai 150x130 mm, mūrlotas 220x150 mm, grebėstai - ištinis lentų paklotas. Stogas dengtas čerpėmis.

Apžiūrėjus stogo konstrukcijas, konstatuota, kad medinės stogo konstrukcijos atskirose vietose pažeistos puvinio ir pelėsio, paveiktos deformacijų, gegnės įlinkę, stogo deformacijos pastebimos ir iš išorinės pusės. Čerpių dangą sparčiai blogėjančios būklės, užfiksuota čerpių dangos erozija. Dėl blogo vandens nuvedimo drėkinamas pastato karnizas, dėl to ardomas išorinių sienų tinkas bei mūras.

Medinės perdangos sijos virš buto Nr. 14 pažeistos puvinio, įlinkusios, sijų galai nupuvę, perdangą bandyta stiprinti medinėmis sijomis, kurios taip pat įlinkusios.

Atlikus tyrimus nustatyta, kad gyvenamojo namo medinių stogo konstrukcijų virš neįrengtos pastogės ir medinių perdangos konstrukcijų virš buto Nr. 14 būklė neatitinka esminių statinio reikalavimų (LR Statybos įstatymas, 4 straipsnis), **konstrukcijos yra avarinės būklės.**

Norint likviduoti stogo konstrukcijų avarinę būklę būtina:

- 1) perskaičiuoti bei parengus projektą pakeisti įlinkusias bei puvinio pažeistas medines stogo konstrukcijas naujomis;
- 2) pakeisti susidėvėjusią čerpių dangą nauja danga

Norint likviduoti perdangos virš buto Nr. 14 avarinę būklę būtina:

- 3) nuo perdangos nukrauti šlako sluoksnį;
- 4) perskaičiuoti bei parengus projektą pakeisti įlinkusias bei puvinio pažeistas medines perdangos sija naujomis konstrukcijomis.

### Statinio apmatavimų apžvalga

Fotogrametriniai architektūriniai statinio apmatavimai buvo atlikti “Paminklų restauravimo projektavimo instituto; sk. vyr. inž. R. Jarutis, pastogės architektūriniai fotogrametriniai apmatavimai atlikti MB “Elipsus” 2020 m.

## 4. PROJEKTINIAI SPRENDINIAI

### 4.1. Bendrieji duomenys

A.S-20.01-PP-BAR	Lapas	Lapų	Laida
	9	13	0

Projekte numatoma negyvenamos pastogės dalyje įrengti gyvenamąsias patalpas. Jose būtų sudaromos komfortiškos buvimo ir darbo sąlygos – užtikrinamas optimalus temperatūrinis ir drėgmės režimas, geriamos kokybės vandens tiekimas, nuotekų šalinimas, patalpų šildymas, vėdinimas, natūralus ir dirbtinis apšvietimas.

Patalpos natūraliai apšviečiamos per projektuojamus langus tūriniuose stoglangiuose, insoliacijos trukmė kambariuose – ne mažesnė kaip 2,5 val., Dirbtinis apšvietimas projektuojamas visose patalpose.

Statinio konstrukcijos suprojektuotos vadovaujantis normatyviniais statybos techniniais dokumentais. Projektiniai sprendiniai užtikrins statinio mechaninį patvarumą ir pastovumą statybos ir ilgalaikio naudojimo metu. Statinio konstrukcijos bus suprojektuotos taip, kad statybos ir naudojimo metu galinčios veikti apkrovos nesukeltų viso statinio ar jo dalies griūties, didesnių už leistinas deformacijų.

Statinys suprojektuotas taip, kad kilus gaisrui:

- Statinio remontuojamos laikančios konstrukcijos tam tikrą laiką išlaiko apkrovas;
- Ribojamas ugnies ir dūmų plitimas;
- Žmonės gali saugiai evakuotis iš statinio arba galima juos gelbėti kitomis priemonėmis;
- Ugniagesiai gali saugiai dirbti.

Sprendiniai apima pastato antrame aukšte esantį butą Nr. 14 ir virš jo, notaro patvirtintu bendrasavininkų susitarimu esančios pastogės dalį, kuri naudojimosi tvarka priklauso 14 buto savininkui. Sklypo plane sprendinių nėra, automobilių stovėjimo vietų skaičius nekeičiamas, nes butų savininkų skaičius ir naujų turtinių vienetų skaičius pastate nesikeičia.

#### **4.2. Tvarkybos darbai (tvarkomieji paveldosaugos darbai)**

Numatomi tvarkybos darbai nepažeis nustatytų statinio vertingųjų savybių, nedarys neigiamo poveikio saugomam objektui ir jo aplinkai. Žemės judinimo darbai nebus atliekami.

##### **Numatomi remonto darbai:**

- Stogo konstrukcijų remontas;
- Dūmtraukių remontas;
- Perdangos konstrukcijų remontas. Remontas bus atliekamas maksimaliai saugojant esamas konstrukcijas, pažeistos puvinio vietos, esant galimybei, protezuojamos, konstrukcijos stiprinamos metalo elementais. Atskiri mediniai elementai keičiami tik nesant galimybės jų protezuoti ar stiprinti. Laikančių konstrukcijų schema tvarkybos ir Statybos darbų metu bus išlaikoma analogiška.
- Lauko tinko remontas – analogiškos sudėties tinku.

##### **Numatomi restauravimo darbai:**

- Lango angos antrame aukšte Bernardinų gatvės fasade atidengimas restauruojant. Langas XIX a. pabaigoje (eklektikos etape) buvo užmūrytas, paliekant iš gatvės pusės stačiakampę nišą. Atidengiama, demontuojant eklektikos laikotarpio mūrą. Anga restauruojama tokia, kokia matoma iš gatvės pusės kaip niša, o viduje pagal tyrimų metu užfiksuotą glėfą bei gretimo lango (z 2.34-pagal tyrimus) analogiją.
- Pastogės karnizo restauravimas, atstatant netektis.
- 

#### **4.3. Tvarkomieji statybos darbai (kapitalinis remontas).**

##### **Projektuojamoje pastato dalyje numatomi šie sprendiniai:**

- Stogo apšiltinimas po konstrukcijų tvarkybos darbų,
- 3 tūriniai stoglangiai (ketvirtas siūlomas gretimai pastogės daliai). Stoglangių forma parenkama pagal barokinio stogo tipą.
- Laiptų įrengimas iš buto Nr. 14 į pastogę.
- Betoninės perdangos projektuojamoje patalpoje Nr. 14 P-4 įrengimas.
- Naujų gkp pertvarų įrengimas pastogėje, suformuojant du kambarius su sanmazgų patalpomis.
- Patalpų pastogėje apdailos įrengimas.
- Inžinerinės įrangos – elektros, vandentiekio nuotekų, šilumo vėdinimo įrengimas.

A.S-20.01-PP-BAR	Lapas	Lapų	Laida
	10	13	0

**Statinių (pastato) sudėtis ir paskirtis.**

Daugiabučiame gyvenamajame pastate projektuojamas vienas butas su pastoge virš jo. Negyvenamos pastogės unik. Nr. 4400-1024-7640:3073 dalies paskirtis keičiama į gyvenamąją (butų) ir prijungiama prie buto nr.14, suformuojant vieną kadastrinį vienetą. Po atliktų remonto darbų, butų skaičius pastate lieka tas pats.

**Statinio tūris, fasadai, aukštų skaičius.**

Statinio tūris nekeičiamas, kraigo aukštis lieka tas pats, fasadų darbai –tvarkybos darbų sprendiniuose.

**Statinio vertikali funkcinė schema.**

Projektuojamas butas (Nr. 14 ) pasiekiamas esama laiptine. Bute numatomi vidiniai laiptai į įrengiamą pastogę. Bute Nr. 14 laiptai planuojami įrengti patalpoje, kurioje nėra saugomos lubų apdailos.

**Statinių horizontali funkcinė schema, patalpų grupės.**

Antrame pastato aukšte, bute Nr. 14 numatytas holas su laiptais į antrą aukštą, šalia sanmazgo ir svetainė (bendro naudojimo patalpa) su esamu saugomu židiniu. Svetainėje esančių lubų polichromiją numatoma konservuoti ir restauruoti, tai sprendžiama atskiru tvarkybos darbų projektu. Mansardoje (buvusioje neįrengtoje pastogėje) buto viduryje suplanuotas kolas su laiptais iš žemesnio aukšto ir du atskiri kambarių “blokai” su sanmazgais. Kiekviename kambaryje ir hole numatomi įrengti tūriniai stoglangiai. Bute Nr. 15 numatomas įrengti vienas tūrinis stoglangis, kiti šio buto sprendiniai numatomi kitame projekte.

**Statinių (pastato) atitvarų šilumos laidumo koeficientai W/m<sup>2</sup>K**

Atitvarų (mūro sienų) sprendinys dėl paveldosauginių reikalavimų netaikomas, stogo apšiltinimas numatomas atitinkantis ne mažesnius nei B klasės šilumos laidumo reikalavimus.

**Esminiai konstrukciniai sprendimai.**

Stogo ir perdangos konstrukcijos pateikiamos tvarkybos darbų dalyje.

**Fasadų, stogo apdaila.**

Pagal paveldosaugos reikalavimus.

**Vidaus patalpų apdaila.**

Naudojamos tik sertifikuotos Lietuvoje medžiagos.

Grindys

Gyvenamose patalpose įrengiamos lentų grindys, sanmazguose- keraminių plytelių.

Sienos

Sienos, išskyrus kapitalines sienas ir ugniasienę, kur taikomi paveldosaugos reikalavimai, glaistomos ir dažomos emulsiniais dažais, sanmazguose, o taip pat virtuvėse, prietaisų zonoje, klijuojamos glazūruotos plytelės.

Lubos

Pastogės patalpose gkp lubos glaistomos ir dažomos emulsiniais dažais, antro aukšto patalpose apdaila atliekama pagal paveldosauginius reikalavimus.

Langai, durys

Langai – klijuotos medienos profilių, vienos kameros stiklo paketu su selektyviu stiklu. Vidaus durys medinės įsprūdinės.

**Higienos reikalavimai**

Patalpų ergonomika.

Pastato Naujai projektuojamų patalpų dydžiai suprojektuoti ne mažesni, nei STR 2.02.01:2004 "Gyvenamieji pastatai" reikalaujami (196 ir 197 punktai).

Statinių (pastato) patalpų grupių ir patalpų insoliacija

A.S-20.01-PP-BAR	Lapas	Lapų	Laida
	11	13	0

Pastate užtikrinamas norminis 2.5 valandos saulės apšvietimas - pagal STR 2.02.01:2004 "Gyvenamieji pastatai" reikalavimus, kambarių langų orientacija į pietus, vakarus.

Statinių (pastato) patalpų grupių ir patalpų garso izoliacija  
Atitvarinės konstrukcijos užtikrina reikalaujamą C garso klasę (akustinio komforto lygi).

### Vandentiekio ir nuotekų šalinimo dalis

Vidaus tinklai prijungiami prie esamų tinklų.

Visi šalto ir karšto vandentiekio vidaus tinklai projektuojami iš plastikinių daugiasluoksnių metalizuotų vamzdžių.

Vamzdynai montuojami paslėpti. Revizijų ir pravalų vietose paliekama galimybė aptarnavimui. Prie atjungimo armatūros paliekamas priėjimas.

Karštas vanduo ruošiamas boilerlyje.

### Šildymo vėdinimo dalis

Numatomas šildymas nui dujinio katilo.

Vėdinimas – natūralus – oro ištraukimas esamais vėdinimo kanalais, oro padavimas per langų orlaides.

### Elektrotechnikos dalis

Nauji tinklai prijungiami prie esamų butų tinklų.

## 5. PROJEKTINIAI SPRENDINIAI ATITINKA:

Projekto rengimo dokumentus, teritorijų planavimo dokumentus, esminius statinio ir statinio architektūros, aplinkos, kraštovaizdžio, nekilnojamųjų kultūros paveldo vertybių reikalavimus, trečiųjų asmenų interesų apsaugos reikalavimus.

## 6. BENDROSIOS PASTABOS

*Patvirtinu, kad rengiamo projekto sprendiniai nepažeis trečiųjų asmenų interesų pagal SĮ str.6., p.4. reikalavimus, kur minima, kad: statinys turi būti statomas ir pastatytas, o statybos sklypas tvarkomas taip, kad statybos metu ir naudojant pastatytą statinį trečiųjų asmenų gyvenimo ir veiklos sąlygos, kurias jie turėjo iki statybos pradžios, galėtų būti pakeistos tik pagal normatyvinių statybos techninių dokumentų ir normatyvinių statinio saugos ir paskirties dokumentų nuostatas.*

Šios sąlygos yra:

- 1) statinių esamos techninės būklės nepabloginimas;
- 2) galimybė patekti į valstybinės ir vietinės reikšmės kelius bei gatves;
- 3) galimybė naudotis inžineriniais tinklais;
- 4) patalpų, skirtų žmonėms gyventi, dirbti ar verstis kita veikla, natūralaus apšvietimo pagal higienos ir darbo vietų įrengimo reikalavimus išsaugojimas;
- 5) gaisrinę saugą reglamentuojančiais dokumentais nustatytų saugos priemonių išsaugojimas;
- 6) apsauga nuo keliamo triukšmo, vibracijos, elektros trikdymų ir pavojingos spinduliuotės;
- 7) apsauga nuo oro, vandens, dirvožemio ar gilesnių žemės sluoksnių taršos; aplinkos apsaugos statinių bei priemonių, jų veiksmingumo išsaugojimas; gamtos ir kultūros vertybių išsaugojimas; vertingų želdinių išsaugojimas; gaisro gesinimo sistemų išsaugojimas;
- 8) hidrotechnikos statinių ir melioracijos įrenginių išsaugojimas, kad nebūtų pažeistas tų statinių ir įrenginių sukurtas hidrogeodinaminis režimas.

### Pastabos:

Sprendiniai neįtakoja pastato vertingųjų savybių bei Vilniaus senamiesčio aplinkos.

Sprendiniai gali būti koreguojami atliekant projektą.

Jei atliekant statybos ar kitokius darbus bus aptinkama archeologinių radinių ar nekilnojamojo daikto vertingųjų savybių, valdytojai ar darbus atliekantys asmenys apie tai privalo pranešti savivaldybės

A.S-20.01-PP-BAR	Lapas	Lapų	Laida
	12	13	0

paveldosaugos padaliniui (Įstatymo 9 str. 3 d. (Žin., 2004, Nr. 153-5571; 2012, Nr. 136-6960)), o šis informuoja Kultūros paveldo departamentą. Šiuo atveju žemės darbai gali būti tęsiami Lietuvos Respublikos nekilnojamojo kultūros paveldo apsaugos įstatymo nustatyta tvarka.

## 7. PAGRINDINIAI STATINIO RODIKLIAI

Pavadinimas	Mato vienetas	Kiekis	Pastabos
1.1. Butų skaičius	vnt.	1	tik projektuojamų patalpų
1.2. Buto Nr. 14 bendrasis plotas*	m <sup>2</sup>	103,90	
1.3. Buto Nr. 14 naudingasis plotas*	m <sup>2</sup>	103,90	
1.4. Buto Nr. 14 plotas pastogėje*	m <sup>2</sup>	62,90	
1.5. Pastato tūris*	m <sup>3</sup>	esamas	
1.6. Aukštų skaičius*	vnt.	2	
1.7. Pastato aukštis*	m	14,9	esamas
1.8. Energinio naudingumo klasė [5.41]	-	-	nenustatoma
1.9. pastato (patalpų) akustinio komforto sąlygų klasė [5.38], [5.43]	-	C	

A.S-20.01-PP-BAR	Lapas	Lapų	Laida
	13	13	0



## Katedros kapitulos statinių komplekso rytų namas

★★★★★

### ▲ Aprašymas

**Unikalus objekto kodas**

27450

**Pilnas pavadinimas**

Katedros kapitulos statinių komplekso rytų namas

**Adresas**

Vilniaus miesto sav., Vilniaus m., Bernardinų g. 4

**Įregistravimo registre data**

2003-05-23

**Statusas**

Valstybės saugomas

**Objekto reikšmingumo lygmuo yra**

Regioninis

**Rūšis**

Nekilnojamas

**Vertybė pagal sandarą**

Į kompleksą įeinantis

**Seni kodai**

Kodas registre iki 2005.04.19: G374K1

**Priklauso kompleksui**Katedros kapitulos statinių kompleksas**Eil.Nr. komplekse**

1

**Autorius**

1879 m. rekonstrukcijos autorius archit. K. Maculevičius (1830 - apie 1906 m.)

**Stilius**

renesansas, barokas, klasicizmas

**Vertingųjų savybių pobūdis**

Architektūrinis (lemiantis reikšmingumą svarbus);Dailės (lemiantis reikšmingumą svarbus);

**Vertingosios savybės**

1.1.1. tūris - **kompaktinis, netaisyklingo pailgo stačiakampio plano, 2 a. su rūsiu ir pastoge** (-; -; TRP 1; BR Nr. 1, 2, 3, 9-11; FF Nr. 1, 2, 3, 7, 9; 2011 m.); **stogo forma - valminė** (-; -; FF Nr. 5, 9, 10; 2011 m.); **dangos medžiaga ar jos tipas - molio čerpių dangos tipas** (-; būklė gera; FF Nr. 5-7, 9, 10; 2011 m.); **kiti stogo elementai - molio plytų mūro dūmtraukiai su karnizėliais viršuje** (-; būklė patenkinama; FF Nr. 4, 5, 6, 9, 10, 13-s; 2014 m.);

1.1.2. aukštų išplanavimas - **kapitalinių sienų tinklas** (-; būklė gera; BR Nr. 3, 9; FF Nr. 5-7, 8, 10, 11, 13-h, 13-i, 13-j; 2011 m.); **sienų angos, nišos - stačiakampės langų angos gatvės PV ir kiemo ŠV fasaduose, stačiakampė durų anga kiemo ŠV fasade, II a. lango anga PV fasade užmūryta** (išskyrus rekonstruotas, naujai įrengtas angas; būklė gera; BR Nr. 1, 2; FF Nr. 4-8, 10, 11, 13, 13-a, 13-e; 2014 m.); **stačiakampės vidaus durų angos** (išskyrus rekonstruotas, naujai įrengtas angas; būklė gera; BR Nr. 1, 2; FF Nr. 13-f, 13-h, 13-m; 2014 m.);

1.1.3. fasadų apdaila ir puošyba - **tinkuoto plytų mūro profiliuotas pastogės karnizas PV, ŠV ir ŠR fasaduose** (-; būklė gera; FF Nr. 5-11; 2011 m.); **tinko tipas** (-; būklė gera; FF Nr. 1, 2, 4-11; 2011 m.);

1.1.4. konstrukcijos - **pamatas su molio plytų rūsio sienomis ir tinkuoto plytų mūro cokoliu** (-; būklė patenkinama; FF Nr. 6, 7, 13-b - 13-d; 14; 2014 m.); **molio plytų mūro cilindriniai skliautai rūsyje** (-; būklė patenkinama; BR Nr. 3. žr. 15.10; FF Nr. 13-c, 13-d; 2014 m.); **molio plytų mūro sienos** (-; būklė patenkinama; FF Nr. 1, 2, 4-11, 13, 14; 2011 m.); **medinių sijų perdangos tipas** (-; būklė patenkinama, bloga; FF Nr. 12, 13-o; 2014 m.); **stogo medinės**

**gegninės konstrukcijos tipas** (-; būklė bloga; FF Nr. 13-o, 13-p, 13-r, 13-s, 13-t; 2014 m.); **inžinerinė įranga - židiniai su profiliuotais karnizais ir dūmtraukiais II a. patalpose** (-; būklė patenkinama; FF Nr. 13-h, 13-i, 13-j; 13-l; 2014 m.); **stalių ir kitų medžiagų gaminiai - langų medinių konstrukcijų ir skaidymo tipas** (didžioji dalis langų pakeista; būklė gera; FF Nr. 5-8, 10, 11; 2011 m.); **medinių įsprendinių durų tipas II a. patalpoje** (-; būklė patenkinama; FF Nr. 13-m; 2014 m.);

1.1.5. lubų, sienų, kolonų apdaila - **tapybinio dekoro fragmentas ant židinio dūmtraukio II a. patalpoje** (-; būklė patenkinama; FF Nr. 13-h, 13-i, 13-j; 2014 m.); **profiliuotas karnizas, žymintis sienų ir lubų sandūrą II a. patalpoje** (-; būklė patenkinama; FF Nr. 13-g, 13-h; 2014 m.); **vidaus patalpų sienų, lubų tinko tipas** (-; būklė patenkinama; FF Nr. 13-e -13-f, 13-g, 13-h; 2014 m.);

#### Pastaba

Prieš tvarkymo darbus atlikti istorinius fizinius tyrimus.

#### Dokumentai

1. KVAD direktoriaus įsakymas; 2003-05-23; Nr: J-155 ;
2. Dėl pripažinimo valstybės saugomu ; 2005-04-29; Nr: JV-190;
3. Dėl duomenų patikslinimo; 2014-03-17; Nr: KPD-AV-675;

## ▲ Nuotraukos



5



6



7



8



9



10



11



12



13



14





13-a



13-b



13-c



13-d





[13-e](#)



[13-f](#)



[13-g](#)



[13-h](#)



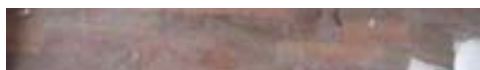

[13-i](#)



[13-j](#)



[13-k](#)



[13-l](#)



[13-m](#)



[13-o](#)





[13-p](#)

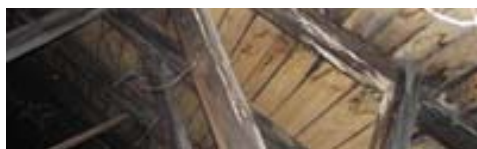

[13-r](#)



[13-s](#)



[13-t](#)

▼ Naujas komentaras / nuotrauka

© Kultūros paveldo departamentas, Šnipiškių g.3, LT-09309 Vilnius, tel. 273 42 56, faks. 272 40 58, el. paštas [centras@heritage.lt](mailto:centras@heritage.lt) | Sukurta: [Labbis](#)

**FIRMA "TYRIMAI IR PROJEKTAI"**

Įmonės kvalifikacijos atestatas Nr. 4758, pratęstas 2012 04 20  
Kalvarijų g. 98-43, LT-08211 Vilnius tel. 2619356

**Objektas:**

**GYVENAMOJO NAMO, BERNARDINŲ G. 4, VILNIUJE,  
STOGO IR PERDANGOS KONSTRUKCIJOS**

**Dalis:**

**STATINIO BŪKLĖS TYRIMO AKTAS**

**Nr. 13-94T**

**Užsakovas:**

Bernardinų g. 4-14, LT-01123 Vilnius

2013 m.

# **FIRMA „TYRIMAI IR PROJEKTAI”**

Įmonės atestatas Nr. 4758, išduotas 2012 04 20  
Kalvarijų 98-43, LT-08211 Vilnius, tel. 261 88 53

## **STATINIO BŪKLĖS TYRIMO AKTAS**

**2013 m. rugpjūčio mėn. 8 d.**  
Vilnius

**Nr. 13-94T**

**Dėl gyvenamojo namo, esančio  
Bernardinų g. 4, Vilniuje, perdangos  
virš buto Nr. 14 ir stogo konstrukcijų  
būklės nustatymo**

### **1. Įvadas**

- 1.1. Akto surašymo data - 2013 08 08.
- 1.2. Apžiūros atlikimo vietoje data 2013 08 05.
- 1.3. Būklės tyrimo užsakovas – , Bernardinų g. 4-14, LT-01123 Vilnius.
- 1.4. Aktą surašė - statinio ekspertizės vadovas doc. dr. Juozas Merkevičius, turintis Aplinkos ministerijos išduotą kvalifikacijos atestatą Nr. 9826, galiojantį iki 2016 05 10, ir statinio dalinės ekspertizės vadovas Marius Andriušis, turintis Aplinkos ministerijos išduotą kvalifikacijos atestatą Nr. 30530.

### **2. Tyrimui užduoti klausimai**

- 2.1. Atlikti gyvenamojo namo, plane žymimo 1A 2/p, esančio Bernardinų g. 4, Vilniuje, perdangos virš buto Bernardinų g. 4-14, unikalus Nr.1094-0038-2014:0008, būklės tyrimą.
- 2.2. Atlikti gyvenamojo namo, plane žymimo 1A 2/p, esančio Bernardinų g. 4, Vilniuje, stogo konstrukcijų virš neįrengtos pastogės patalpos 17-1, unikalus Nr. 4400-1024-7640:3073, būklės tyrimą.

### **3. Tyrimui pateikta ir panaudota medžiaga:**

- 3.1. Fotonuotraukos, darytos pastato apžiūros metu.
- 3.2. LR Statybos įstatymas, 1996 m. kovo 19 d. Nr. 1-1240.
- 3.3. Statybos techninis reglamentas STR 1.06.03:2002 „Statinio projekto ekspertizė ir statinio ekspertizė“.
- 3.4. Statybos techninis reglamentas STR 1.04.01:2005 „Esamų statinių tyrimas“.
- 3.5. Statybos techninio reglamento STR 1.12.01:2004 1 priedas „Statinio avarinės būklės požymiai“.
- 3.6. Statybos techninis reglamentas STR 2.05.04:2003 „Poveikiai ir apkrovos“.

### **4. Tyrimas**

4.1. 2013 rugpjūčio mėn. 5 d. apžiūrėjus gyvenamojo namo, esančio Bernardinų g. 4, Vilniuje, perdangą neįrengtoje pastogėje virš buto Bernardinų g. 4-14 ir medinės stogo konstrukcijas, buvo ištirta jų būklė.

#### **Objekto apibūdinimas:**

Gyvenamas namas, Bernardinų g. 4, Vilniuje, statytas iki 1940 m. Plane žymimas 1A 2/p. Namų pamatai – akmenbetonio, sienos – plytų mūro, iš išorės tinkuotos; stogo danga –čerpės; patalpose grindys –įvairių dangų; langai – medinių rėmų. Pastate yra elektra, vandentiekis, kanalizacija.



Į neįrengtą pastogę patenkama per patalpą greta buto Nr. 14. Bendras neįrengtos pastogės patalpos 17-1 plotas 93,78 m<sup>2</sup>. Perdangos paviršius padengtas šlako sluoksniu bei statybinėmis šiukšlėmis.

#### 4.2. Perdangos tyrimas

Perdanga virš buto Bernardinų g. 4-14 įrengta iš medinių sijų. Medinės sijos virš buto pažeistos puvinio, Sijų įlinkiai siekia 10 cm. Perdanga yra pora kartų bandyta stiprinti pastogėje atremiant papildomas sijas ir prie jų pritvirtinant puvinio pažeistas sijas. Apžiūros metu nustatyta, kad sutvirtinimui panaudotos sijos yra įlinkusios, viena iš jų įtrūkusi.

#### 4.3. Stogo konstrukcijų tyrimas

Stogo konstrukcijos neįrengtos pastogės patalpoje 17-1 medinės, gegnės 190 x 130 mm, 170 x 120 mm išdėstytos kas 1,15 - 1,20 m, statramsčiai 150 x 130 mm; mūrlotas 220x150 mm, grebėstai – ištisinis lentų paklotas. Stogas dengtas čerpėmis.

4.4. Apžiūrėjus pastato, esančio Bernardinų g. 4, Vilniuje stogo konstrukcijas ir perdangą virš buto Nr. 14, statinio konstrukcijų būklė buvo palyginta su galimos avarinės būklės požymiais, pateiktais STR 1.12.01:2004 1 priede. Tyrimo rezultatai pateikti 1 lentelėje.

1 lentelė.

**GYVENAMOJO NAMO,  
BERNARDINŲ G. 4, VILNIUJE,  
STOGO IR PERDANGŲ KONSTRUKCIJŲ VIRŠ BUTO NR. 14 AVARINĖS  
BŪKLĖS POŽYMAI**

<b>Eil. Nr.</b>	<b>Konstrukcija</b>	<b>Galimos avarinės būklės požymiai, pagal STR 1.12.01:2004 1 priedą</b>	<b>Tiriamame statinyje nustatyti pažeidimai</b>
<b>1</b>	<b>2</b>	<b>3</b>	<b>4</b>
1.	K a r k a s a s: Medinis (stogo konstrukcijos)	Elementų išlinkiai (įlinkiai) didesni negu 1/100 jų ilgio; puvinio (grybu) pažeistas elementas, kai pažeidimas didesnis negu 25 % skerspjūvio; įstriži plyšiai, kurie kerta daugiau kaip 25 % elemento skerspjūvio; metalinės jungtys sukorodavusios daugiau nei 1 mm;	Elementų išlinkiai (įlinkiai) didesni negu 1/100 jų ilgio; Puviniu (grybu) pažeisti atskiri pastato stogo konstrukcijų elementai, kai pažeidimai didesni negu 25 % skerspjūvio.



2.	Perdangos: medinės;	Plyšiai sijose, dėl kurių jų skerspjūvis susilpnėjęs daugiau negu 25 %; sijų išlinkiai didesni negu 1/50 tarpatramio; biologiniai ir mechaniniai sijų bei kitų konstrukcinių elementų pažeidimai, dėl kurių jų skerspjūviai sumažėję daugiau kaip 25 %;	Medinės sijos įlinkusios, pažeistos puvinio, sijų išlinkiai didesni negu 1/50 tarpatramio. Biologiniai perdangos sijų bei kitų konstrukcinių elementų pažeidimai, dėl kurių jų skerspjūviai sumažėję daugiau kaip 25 %;
----	------------------------	---	---

Apžiūrėjus stogo konstrukcijas ir dangą konstatuota, kad medinės stogo konstrukcijos atskirose pažeistos puvinio ir pelėsio, taip pat medinės stogo konstrukcijos daugelyje vietų paveiktos deformacijų, gegnės įlinkę, stogo deformacijos pastebimos ir iš išorinės pusės. Atskiros gegnės dėl deformacijų pasislinkusios iš savo projektinės padėties. Čerpių stogo danga sparčiai blogėjančios būklės – užfiksuota čerpių dangos erozija, dalis čerpių suirę. Dėl blogo vandens nuvedimo drėkinamas pastato karnizas, dėl to ardomas išorinių sienų tinkas bei mūras.

Medinės perdangos sijos virš buto Nr. 14 pažeistos puvinio, įlinkusios, sijų galai nupuvę. Perdanga bandyta stiprinti medinėmis sijomis, kurios taip pat įlinkusios.

Pagal STR 1.12.01:2004 „**avarinis statinys** - toks statinys, kurio būklė neužtikrina Statybos įstatymu nustatyto esminio statinio reikalavimo - mechaninio atsparumo ir pastovumo, todėl tolesnis jo naudojimas yra nebesaugus“ (8.1.)

„**Statinio galimos avarinės būklės požymiai** - tokie statinio laikančiųjų konstrukcijų pokyčiai, dėl kurių gali būti nebeužtikrintas tolesnis statinio mechaninis atsparumas ir pastovumas.“ (8.2.)

Išanalizavus gyvenamojo namo, esančio Bernardinų g. 4, Vilniuje stogo konstrukcijų būklę ir ją palyginus su „statinio avarinės būklės požymiais“, pateiktais STR 1.12.01: 2004 priede 1, nustatyta, kad tiriamo pastato stogo konstrukcijos yra avarinės būklės.

Pagal STR 1.06.03:2002 „Statinio projekto ekspertizė ir statinio ekspertizė“ **statinio ekspertizė** - esamo ar statomo statinio techninės būklės įvertinimas, norint nustatyti, ar statinys atitinka Statybos įstatymo 4 straipsnio 1 dalyje nurodytus esminius statinio reikalavimus (6.11).

Atlikus tyrimą nustatyta, kad gyvenamojo namo, esančio Bernardinų g. 4, Vilniuje, medinių stogo konstrukcijų virš neįrengtos pastogės patalpos 17-1, unikalus Nr. 4400-1024-7640:3073, ir medinių perdangos konstrukcijų virš buto Nr. 14, unikalus Nr.1094-0038-2014:0008, būklė **neatitinka esminių statinio reikalavimų** (Lietuvos Respublikos Statybos įstatymas, 4 straipsnis):

1) mechaninio atsparumo ir pastovumo, t. y. kad apkrovos, galinčios statinį veikti statybos ir naudojimo metu, nesukeltų šių pasekmių: didesnių deformacijų nei leistinos, žalos kitoms statinio dalims, įrenginiams ar sumontuotai įrangai. Konkrečiu atveju tolimesnės įlinkusių stogo bei perdangų medinių konstrukcijų deformacijos gali lemti atskirų elementų griūtį, kas sukeltų žalą kitoms statinio dalims. Didžiausia griūties tikimybė yra žiemos laikotarpiu, gausiai pasnigus ir dėl to ženkliai padidėjus apkrovoms.

2) higienos, sveikatos ir aplinkos apsaugos, t. y. kad būtų nepažeistos statinyje ar prie jo esančių žmonių higienos sąlygos ir nekiltų grėsmė žmonių sveikatai dėl šių priežasčių: konkrečiu atveju, statinio stogo ir perdangų konstrukcijų griūtis gali sukelti pavojų pastatais besinaudojančių žmonių saugumui, dėl

susidėvėjusios stogo dangos į pastato vidų patenka drėgmė, kuri sudaro pagrindą pelėsio atsiradimui, kas yra pavojinga pastatu besinaudojančių žmonių sveikatai; dėl susidėvėjusios stogo dangos gali būti drėkinama elektros instaliacija, kas kelia trumpo jungimo bei gaisro pavojų;

## 5. Tyrimo išvados

5.1. Gyvenamojo namo, unikalus Nr. 1094-0356-9010, esančio Bernardinų g. 4, Vilniuje, stogo konstrukcijos, virš neįrengtos pastogės, unikalus Nr. 4400-1024-7640:3073, patalpos 17-1 yra avarinės būklės.

5.2. Gyvenamojo namo, unikalus Nr. 1094-0356-9010, esančio Bernardinų g. 4, Vilniuje, perdangos konstrukcijos, virš buto Bernardinų g. 4-14, unikalus Nr. 1094-0038-2014:0008, yra avarinės būklės.

5.3. Gyvenamojo namo, esančio Bernardinų g. 4, Vilniuje, medinių stogo konstrukcijų virš neįrengtos pastogės, unikalus Nr. 4400-1024-7640:3073, patalpos 17-1, ir medinių perdangos konstrukcijų virš buto Nr. 14, unikalus Nr. 1094-0038-2014:0008, neatitinka esminių statinio reikalavimų (Lietuvos Respublikos Statybos įstatymas, 1996 m. kovo 19 d. Nr. 1-1240, 4 straipsnis):

- 1) mechaninio atsparumo ir pastovumo: tolimesnės įlinkusių stogo bei perdangų medinių konstrukcijų deformacijos gali lemti atskirų elementų griūtį, kas sukeltų žalą kitoms statinio dalims. Didžiausia griūties tikimybė yra žiemos laikotarpiu, gausiai pasnigus ir dėl to ženkliai padidėjus apkrovoms.
- 2) higienos, sveikatos ir aplinkos apsaugos: statinio stogo ir perdangų konstrukcijų griūtis gali sukelti pavojų pastatais besinaudojančių žmonių saugumui, dėl susidėvėjusios stogo dangos į pastato vidų patenka drėgmė, kuri sudaro pagrindą pelėsio atsiradimui, kas yra pavojinga pastatu besinaudojančių žmonių sveikatai; dėl susidėvėjusios stogo dangos gali būti drėkinama elektros instaliacija, kas kelia trumpo jungimo bei gaisro pavojų;

5.4. Norint likviduoti gyvenamojo namo Bernardinų g. 4, Vilniuje, stogo konstrukcijų virš neįrengtos pastogės patalpos 17-1, unikalus Nr. 4400-1024-7640:3073, avarinę būklę būtina:

- 1) perskaičiuoti bei parengus projektą pakeisti įlinkusias bei puvinio pažeistas medines stogo konstrukcijas naujomis;
- 2) pakeisti susidėvėjusią čerpių dangą nauja danga.

5.5. Norint likviduoti gyvenamojo namo, plane žymimo 1A 2/p, esančio Bernardinų g. 4, Vilniuje, perdangos virš buto Bernardinų g. 4-14, unikalus Nr. 1094-0038 2014:0008 avarinę būklę būtina:

- 1) nuo perdangos nukrauti šlako sluoksnį;
- 2) perskaičiuoti bei parengus projektą pakeisti įlinkusias bei puvinio pažeistas medines perdangos sijas naujomis konstrukcijomis;

Statinio ekspertizės vadovas  
(Kval. atestatas Nr. 9826)

Statinio dalinės ekspertizės vadovas  
(Kval. atestatas Nr. 30530)



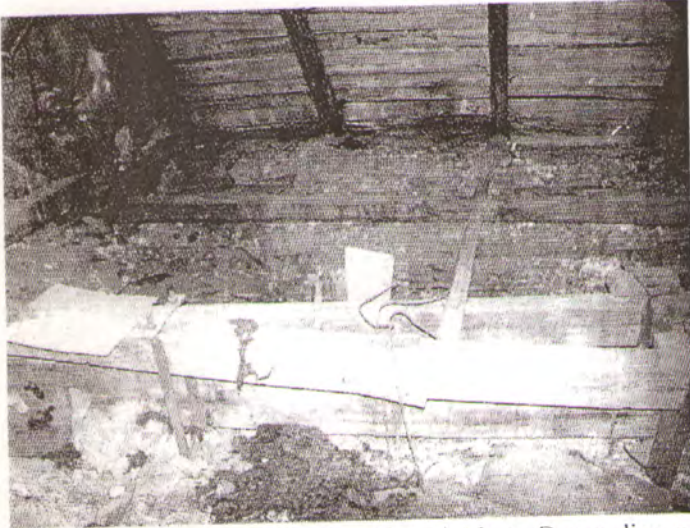

1. Puvinio pažeistos perdangos sijos virš buto Bernardinų g. 4-14 pakabintos paklojus papildomas sijas.

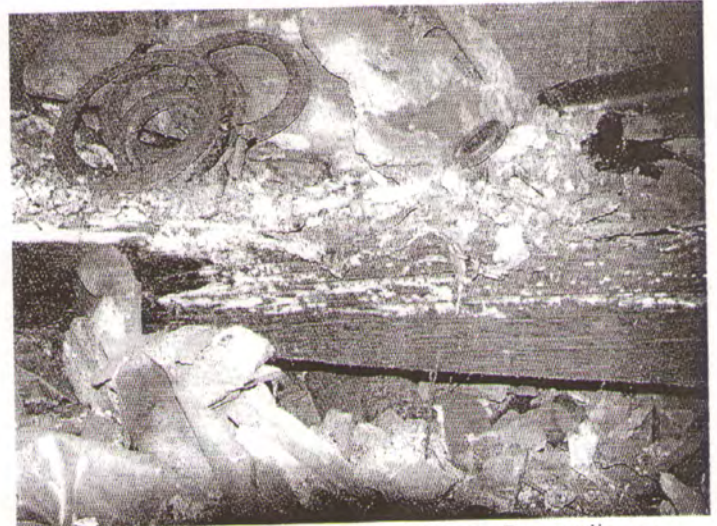

2. Puvinio pažeista medinė sija virš buto Bernardinų g. 4-14, į kurią remiasi stogo konstrukcijos.



3. Puvinio pažeista medinė sija virš buto Bernardinų g. 4-14, į kurią remiasi stogo konstrukcijos.



4. Medinės sijos laikančios įlinkusią perdangą virš buto Bernardinų g. 4-14.



5. Puvinio pažeistas gegnes bandyta tvirtinti prikaland papildomas lentas.

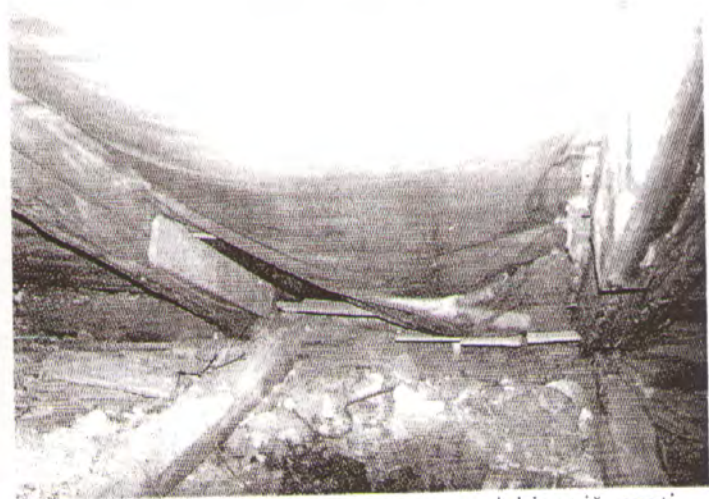

6. Dėl susidėvėjusios stogo dangos, siekiant išvengti vandens patekimo ant buto lubų prikalta plėvelė.



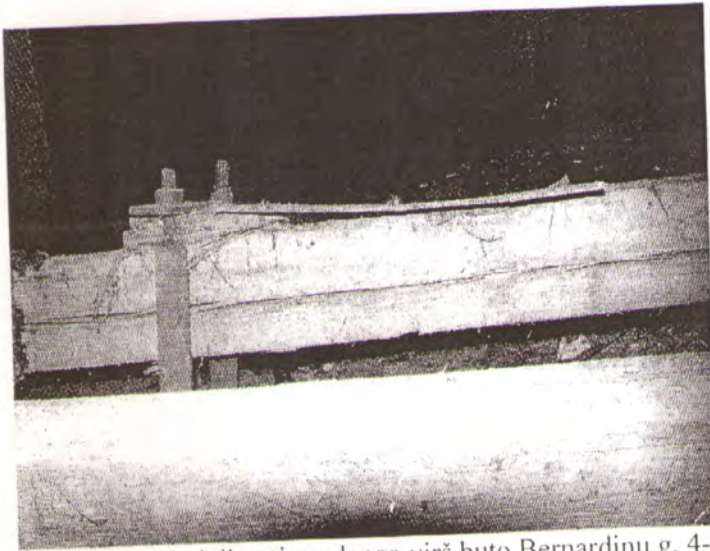

7. Medinė sija laikanti perdangą virš buto Bernardinų g. 4-14 įtrūkusi.



8. Linkstančios stogo konstrukcijos laikinai išramstytos statramsčiais.



9. Puvinio ir pelėsio pažeistos medinės stogo konstrukcijos.

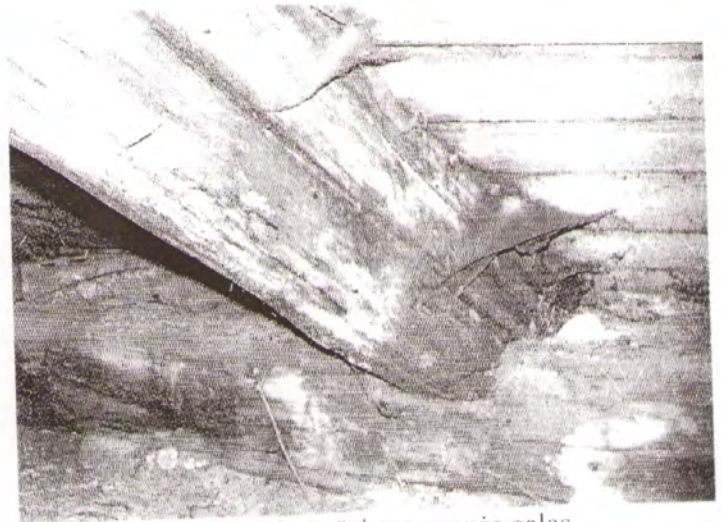

10. Puvinio pažeistas gegnės galas.



11. Puvinio pažeistas gegnės galas.



12. Linkstančios stogo konstrukcijos laikinai išramstytos statramsčiais.





13. Puvinio suardytas gegnės mazgas.



14. Puvinio pažeista, įlinkusi gegnė.



15. Puvinio pažeistos, įlinkusios gegnės.



16. Puvinio ir pelėsio pažeisti medinių konstrukcijų mazgai.



17. Puvinio pažeistas gegnės ir statramsčio mazgas.



18. Įlinkusios gegnės.



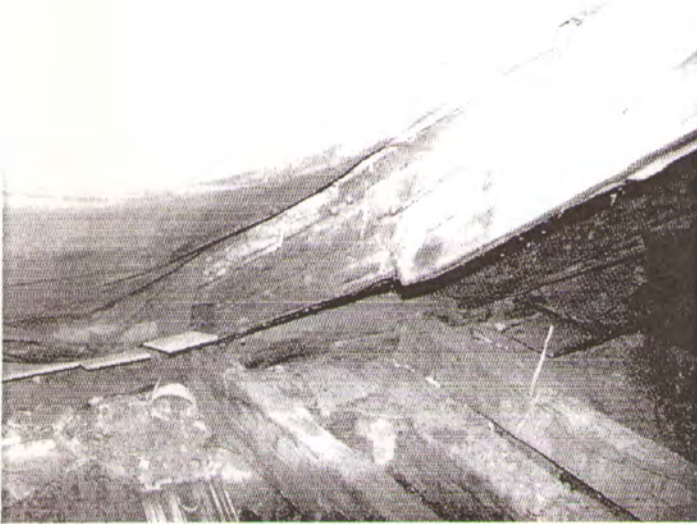

19. Ķlinksi gegnė.

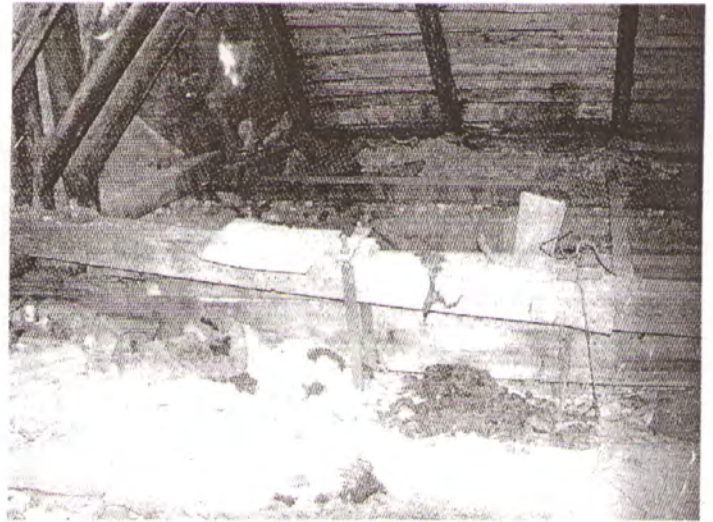

20. Ķlinksi medinė sija, kuria buvo bandoma sustiprinti perdangą virš buto Nr. 14.

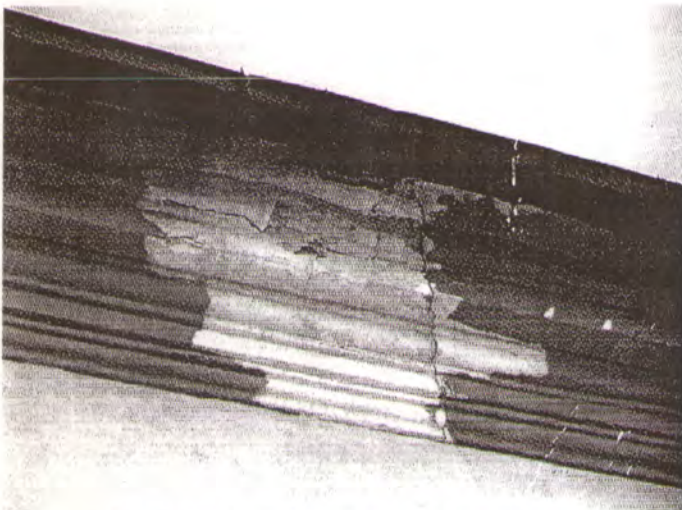

21. Drėgmės ardomas pastato karnizas.



22. Susidėvėjusi čerpių danga, matomi stogo Ķlinkiai.

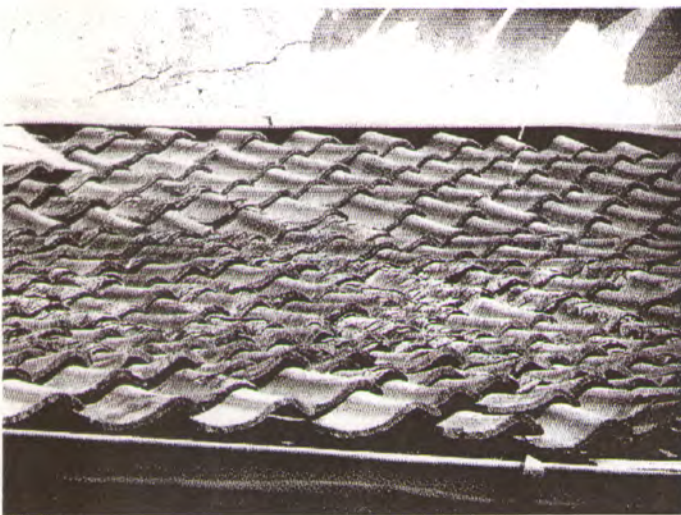

23. Susidėvėjusi čerpių danga.

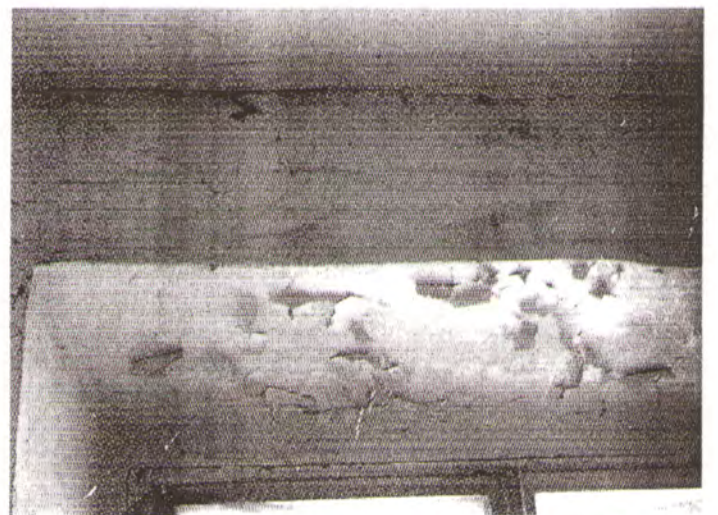

24. Drėgmės veikiamas vidaus patalpų mūras.

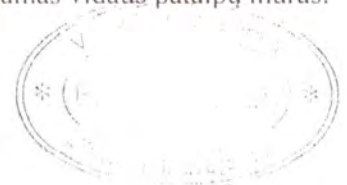

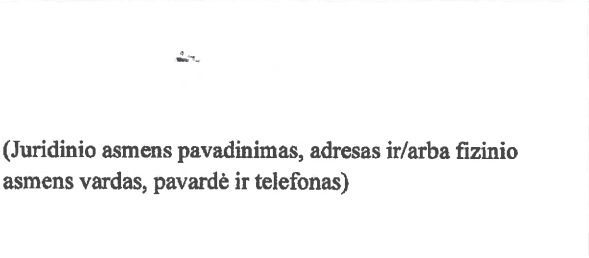
<b>Duomenys apie projektuotoją</b>	
<b>Objekto duomenys</b>	<b>KATEDROS KAPITULOS STATINIŲ KOMPLEKSO (27449) RYTŲ NAMAS (27450)</b>  <b>VILNIAUS SENAMIESTIS (16073), VILNIAUS SENOJO MIESTO VIETA (25504);</b>  <b>BERNARDINŲ G. 4-14, 15</b>  (Pavadinimas, adresas, unikalus Kultūros vertybių registro kodas ir šio objekto bei jam naudoti priskirto žemės sklypo unikalūs numeriai, nurodyti Nekilnojamojo turto registre)
<b>Pavadinimas</b>	<b>KATEDROS KAPITULOS STATINIŲ KOMPLEKSO (27449) RYTŲ NAMO (27450) BERNARDINŲ G. 4 BUTŲ NR. 14 IR NR. 15 ARCHITEKTŪRINIAI TYRIMAI</b> (Objekto, statinio (jo dalies) pavadinimas, numatomos tvarkybos darbų rūšys)
<b>Statytojas (užsakovas)</b>	  (Juridinio asmens pavadinimas, adresas ir/arba fizinio asmens vardas, pavardė ir telefonas)
<b>2020-11</b> (Projekto parengimo metai, mėn.)	

KATEDROS KAPITULOS STATINIŲ KOMPLEKSO (27449) RYTŲ NAMO (27450)  
BERNARDINŲ G. 4 BUTŲ NR. 14 IR NR. 15 ARCHITEKTŪRINIAI TYRIMAI

AIŠKINAMASIS RAŠTAS

Architektūriniai tyrimai atliekami projekto rengimui. Tyrimai atliekami rytinio korpuso antro aukšto butuose Nr. 14 ir Nr. 15

Katedros Kapitulos statinių komplekso (27449) Rytų namas (27450) stovi galu į Bernardinų g., prie įvažiavimo vartų. Pastato rūsyje ir pirmame aukšte turėtų būti išlikę ankstyvesnių (XV-XVII a.) architektūrinės raidos etapų elementų. Tiriamas antras aukštas rekonstruotas XVIII a.pr. baroko etape.

Istoriniai duomenys:

Nagrinėjama posesija Nr. 151 (pagal 1808 m. planą) buvo dovanota Kapitulai dar XV a. 1739 m. ir 1748 m. posesiją niokojo gaisrai.

Po 1748 m. buvo išmūryti korpusai kairėje (vakarinėje) vartų pusėje.

1790 m. posesija priklausė sufraganui Cheminskiui. Pastate buvo septyni gyvenamieji kambariai. Kieme stovėjo arklidė, vežiminė, du dideli rūšiai, sandėlis.

Iki XVIII a. pab. posesija buvo nuomojama, kanauninkas joje negyveno.

1820 m. posesiją valdė kunigas Bžostovskis.

1836 m. posesiją valdė kunigas Pavlovskis.

1845 m. posesija priklauso Katedros Kapitulai, nuomojama.

XIX a. II p. posesijoje vyko pertvarkymai.

1857 m. pasikeitė patalpų paskirtis.

1879 m. posesiją valdo Kapitula.

1885 m. posesiją valdo Romos katalikų seminarijos rektorius K. Majeuskis.

XIX a.pab. – XX a.pr. etape gyvenamosios paskirties patalpos įrengtos ir buvusiuose ūkiniuose korpusuose.

1940 m. Katedros Kapitulos namai nacionalizuoti.

Architektūrinių tyrimų metu užfiksuoti nagrinėjamos pastato dalies architektūrinės raidos etapai:

- XVIII a. pr. baroko etapas,
- XIX a.pr. klasicizmo etapas,
- XIX a.pab. – XX a. pr. eklektikos etapas,
- XX a. II p. tarybinis etapas,

XVIII a. pr. baroko etape nagrinėjamas pastatas buvo rekonstruojamas, antras aukštas, galimai, šiame etape buvo perstatytas.

Šiame etape suformuota nagrinėjamų antro aukšto patalpų anfiladinė plano struktūra. Išliko šio etapo durų angos (Z 2.08, 2.31, 2.32). Išliko laiptų vieta (Z 2.17), laiptinės sieninė spintelė (Z 2.20).

Šiame etape suformuotos langų angos Z 2.02, Z 2.03, Z 2.04, Z 2.05, Z 2.14, Z 2.23,

Z 2.24, Z 2.25, Z 2.33, Z 2.34, Z 2.35. Šio etapo langų sąramos iš vidaus buvo arkinės (Z 2.35), o iš lauko – stačiakampės.

Išliko šio etapo židiniai (Z 2.09, 2.30).

XIX a.pr. klasicizmo etape nagrinėjamos antro aukšto patalpos buvo remontuojamos. Langų vieta ir plotis išliko iš ankstesnio etapo, o sąramos buvo rekonstruotos, vietoje arkinių suformuotos tiesios (Z 2.03, Z 2.04, Z 2.05, Z 2.14, Z 2.23, Z 2.24, Z 2.25, Z 2.33, Z 2.34).

Sumūryta laiptinės siena su durimis (Z 2.19).

Suformuota maža patalpa virš laiptų (Z 2.11, 2.12).

Išliko šio etapo dvivėrių filinginių durų (Z 2.31, 2.32, 2.21) varčios, staktos, medžio apvadai, vyriai, rankenos, rankenėlės.

Išliko šio etapo patalpos 15-3, 4 grindų danga – skydinis parketas.

iš šio etapo išliko medžio sijų perdanga, patalpų 15-2 ir 14-3, 14-6 lubų ir sienų tinkas.

XIX a.pab. etape vyko patalpų remontas. Buvo užmūrytas langas (Z 2.02), paliekant nišą Bernardinų g. fasade. Užmūrytas langas (Z 2.35, 2.36) kiemo galiniame fasade, permūrijant dalį sienos (galimai dėl blogos būklės).

Šiame etape visos langų angos buvo rekonstruojamos, išplečiant angas į plotį, aukštį ir apačią. Buvo rekonstruotos langų sąramos, suformuojant tiesias sąramas tiek iš vidaus, tiek iš išorės. Šiame etape suformuotos langų angos išliko iki šiol.

Užmūryta laiptinės sieninė spintelė (Z 2.20). Šiame etape buvo remontuojamas patalpos 15-3, 4 lubų ir sienų tinkas.

XX a. II p. tarybiniame etape buvo atlikta rekonstrukcija, padalinant vieną butą į du butus (Nr. 14 ir Nr. 15). Buvo suformuotos plonos nevertingos pertvaros, įrengta laiptų aikštelė prieš naujai suformuotą įėjimą (Z 2.18) į butą Nr. 14. Šiame etape buvo pakeisti visi langų ir buto Nr. 14 durų gaminiai. Patalpos 14-3, 6 medžio sijų perdanga yra avarinės būklės dėl kiauro stogo.

#### Architektūrinių tyrimų išvados:

1. Nagrinėjamoje pastato Bernardinų g. 4 dalyje – butuose Nr. 14 ir Nr. 15 užfiksuoti architektūrinės raidos etapai: XVIII a. pr. baroko, XIX a.pr. klasicizmo, XIX a.pab.istorizmo, XX a. II p. tarybinis .
2. Saugomos Katedros Kapitulos statinių komplekso (27449) Rytų namas (27450) Bernardinų g. 4 Kultūros vertybių registre pateiktos vertingosios savybės.
3. Saugomas XVIII a. pr. baroko etapo ir XIX a.pr. klasicizmo etapo sienų tinklas, architektūriniai elementai, sienų ir lubų tinko sluoksniai. Saugoma fasado kompozicija, stogo nuolydis, kraigo aukštis, stogo konstrukcijos tipas, keramikinių čerpių dangos tipas.
4. Rekomenduojama restauruoti naujomis technologijomis langus Bernardinų g. fasade (Z 2.02) ir kiemo galiniame fasade (Z 2.35). Šiose vietose XVIII a. pr. baroko etape buvo langai, o XIX a.pab.istorizmo etape jie buvo užmūryti. Rekomenduojama restauruoti langą Bernardinų g. fasade (Z 2.02) pagal tyrimų metu užfiksuotą (iš vidaus) glefą bei pagal gretimo lango (Z 2.03) analogiją. Rekomenduojama

restauruoti langą kiemo galiniame fasade (Z 2.35) pagal tyrimų metu užfiksuotą (iš vidaus) glefą bei pagal gretimo lango (Z 2.34) analogiją.

5. Rekomenduojama restauruoti XIX a.pr. klasicizmo etapo dvivėrių filinginių durų (Z 2.31, 2.32, 2.21) gaminius: varčias, staktas, medžio apvadus, vyrius, rankenas, rankenėles.
6. Rekomenduojama restauruoti XVIII a.pr. baroko etapo židinius (su polichrominiu dekoru).
7. Rekomenduojama restauruoti sienų ir lubų polichrominį dekorą.
8. Avarinės būklės patalpos 14-3, 6 medžio sijų perdangą rekomenduojama sustiprinti, naudojant metalo konstrukcijas.
9. Palėpės įrengimui būtinus vidinius laiptus įrengus XIX a.pab.istorizmo etape remontuotose patalpose (pat. 15-4 ir 14-2, 4, 5), kuriose neišliko ankstyvesnių etapų (XVIII a. pr. baroko, XIX a.pr. klasicizmo) lubų tinkas, - žala pastato vertingosioms savybėms nebūtų padaryta.
10. Palėpės įrengimui projektuojant tūrinius stoglangius, atitinkančius pastato mastelį ir senamiesčio tvarkybos taisykles, - žala pastato vertingosioms savybėms nebūtų padaryta.



F 1 Bernardinų g. 4 gatvės fasadas



F 2 Kiemo fasadas



F 3 Filinginės dvivėrės durys (Z 2.32)



F 4 XX a. II p. etape iškirstas langas (Z 2.37)



F 5 XVIII a.pr. barokinio etapo langas (Z 2.35) užmūrytas XIX a.pab. istorizmo etape;



F 6 XVIII a.pr. barokinio etapo lango sąrama arkinė (Z 2.35), išliko tik kairė sąramos pusė;



F 7 Krosnis (Z 2.38, 2.39)



F 8 Židinys (Z 23.30), filinginės dviverės durys (Z 2.22) su profiliuotais medžio apvadais



F 9 Filinginės dvivėrės durys (Z 2.31) su profiliuotais medžio apvadais



F 10 Sieninės spintos niša (Z 2.29), židinys (Z 23.30)



F 11 Filinginės dvivėrės durys (Z 2.22) su profiliuotais medžio apvadais



F 12 Filinginės dvivėrės durys (Z 2.22) su profiliuotais medžio apvadais, krosnis (Z 2.27)



F 13 Z 2.22 Filinginės dvivėrės durys su profiliuotais medžio apvais



F 14 Z 2.21 Filinginės dvivėrės durys su profiliuotais medžio apvais



F 15 Langas Z 2.23



F 16 Pat. 15-3, 15-4 išliko skydinis parketas



F 17 Pat. 14-3 medinė perdanga ir lubos, tinkuotos ant pakalimo. Dalinai išliko lubų polichrominis dekoras. Lubų karnizas nukapotas "euroremonto" (XX a.pab.) metu. Perdanga avarinės būklės dėl ilgą laiką buvusio kiauro stogo.



F 18 XVIII a.pr. barokinio etapo langas (Z 2.02) užmūrytas XIX a.pab. istorizmo etape, suformuojant nišą Bernardinų g. fasade;



F 19 XVIII a.pr. barokinio etapo durys (Z 2.08) ir židinys (Z 2.09) su polichrominiu dekoru



F 20 Durys (Z 2.08) ir židinys (Z 2.13)



F 21 Durys (Z 2.15, 2.12)



F 22 Pat. 14-2 liukas i pastogę (Z 2.11)





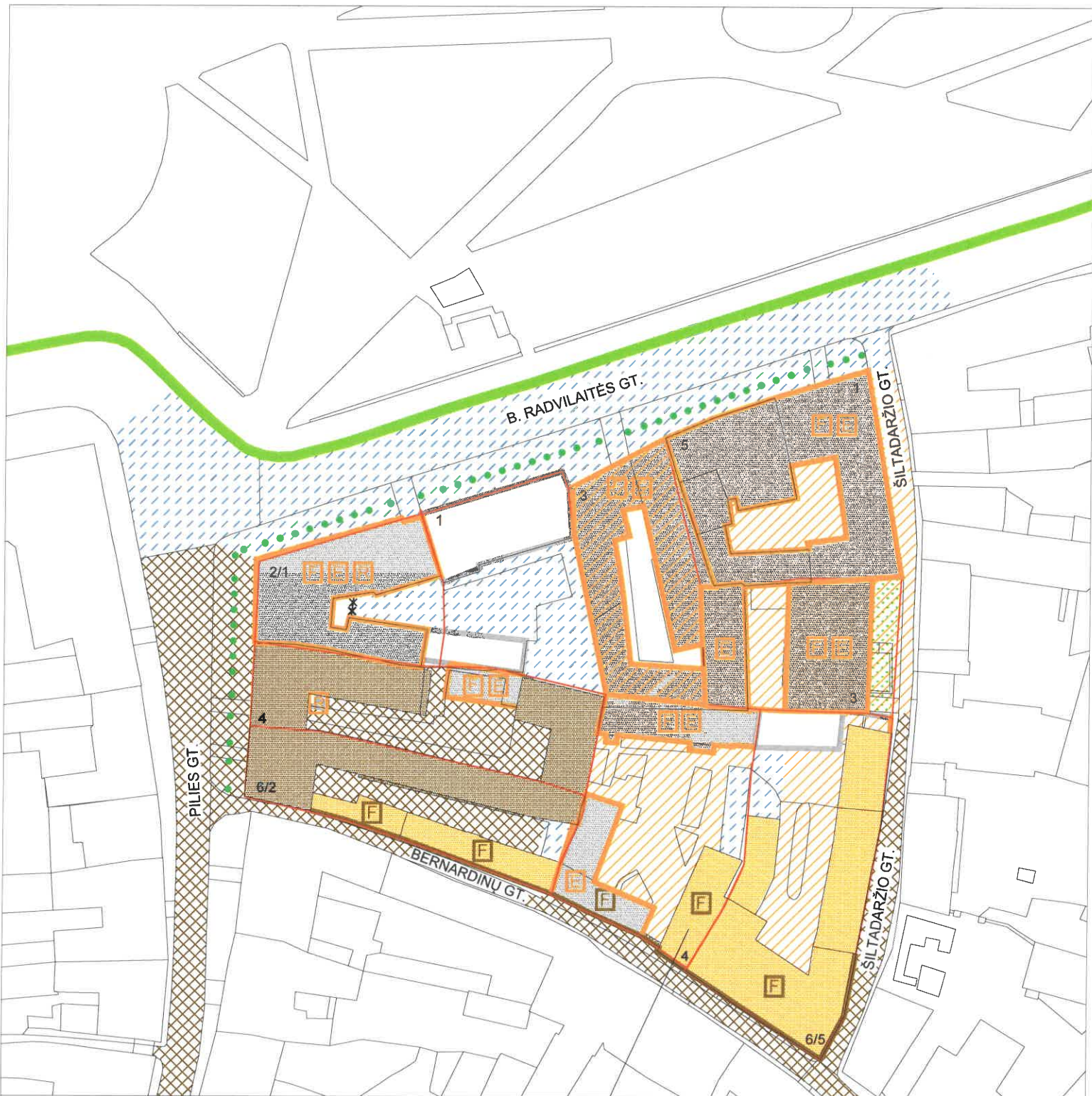

F 23 Laiptiné Z 2.17, 2.18

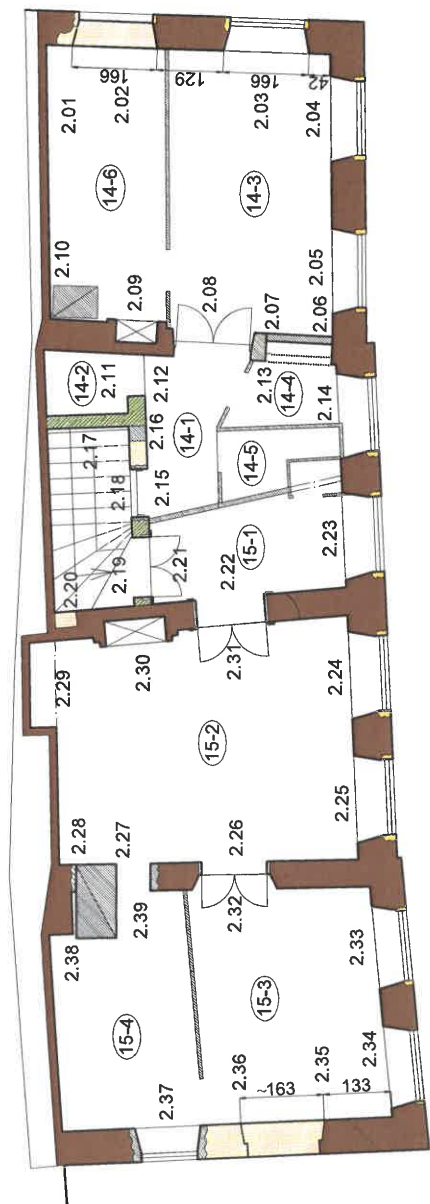

**Bernardinų g. 4 - 14, 15 AT**

R. VALECKO TYRIMO-PROJEKTAVIMO ĮM. 2020-11		KATEDROS KAPITULOS STATINIŲ KOMPLEKSO (27449) RYTŲ NAMO (27450) BERNARDINŲ G. 4 BUTŲ NR. 14 IR NR. 15 ARCHITEKTŪRINIAI TYRIMAI					
		SITUACIJOS PLANAS, M 1:500					
AT		ARCHITEKTŪRINIAI TYRIMAI	<table border="1"> <tr> <td>Lapas</td> <td>Lapų</td> </tr> <tr> <td>1</td> <td></td> </tr> </table>	Lapas	Lapų	1	
Lapas	Lapų						
1							



-  XVIII A. PR. BAROKO ETAPAS
-  XIX A. PR. - VID. KLASICIZMO ETAPAS
-  XIX A. PAB. - XX A. PR. EKLEKTIKOS ETAPAS
-  XX A. II P. - TARYBINIS ETAPAS

R. VALECKO TYRIMO-PROJEKTAVIMO IM. 2020-11		KATEDROS KAPITULOS STATINIŲ KOMPLEKSO (27449) RYTŲ NAMO (27450) BERNARDINŲ G. 4 BUTŲ NR. 14 IR NR. 15 ARCHITEKTŪRINIAI TYRIMAI	
ISTORINĖ-STILISTINĖ KARTOGRAMA ANTRŲ AUKŠTŲ PLANAS, M 1:100		ARCHITEKTŪRINIAI TYRIMAI	
AT	Lapais	2	
		Lapų	

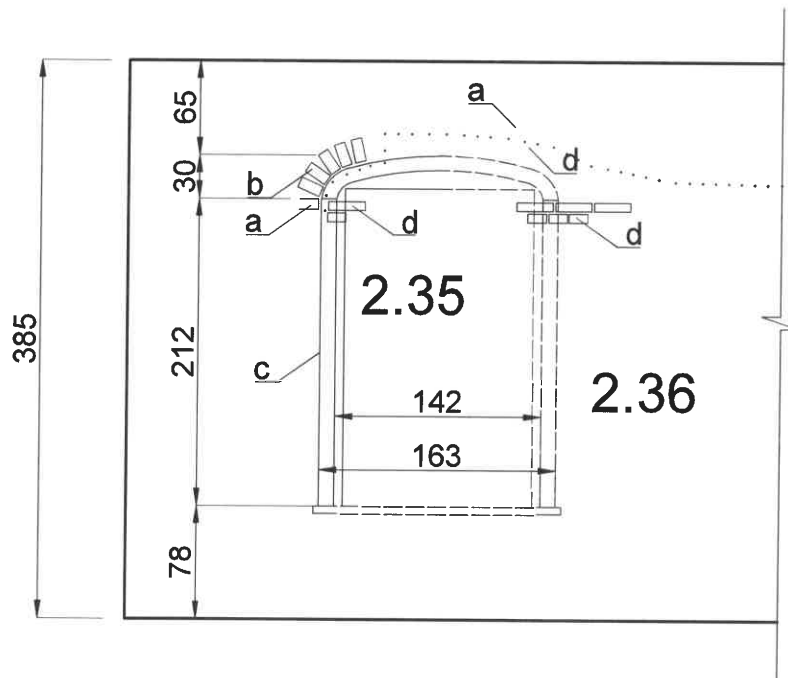

- a - XVIIIa. pr. baroko etapo mūras
- b - XVIIIa. pr. baroko etapo mūro lango sarama
- c - XVIIIa. pr. baroko etapo mūro lango glefas, tinkuotas to paties etapo tinku
- d - XIX a.pab. istorizmo etapo mūras, kuriuo užmūrytas langas ir permūryta dalis sienos

R. VALECKO TYRIMO-PROJEKTAVIMO JM. 2020-11		KATEDROS KAPITULOS STATINIŲ KOMPLEKSO (27449) RYTŲ NAMO (27450) BERNARDINŲ G. 4 BUTŲ NR. 14 IR NR. 15 ARCHITEKTŪRINIAI TYRIMAI					
		LANGAS Z 2.35, 2.36, M1:50					
AT		ARCHITEKTŪRINIAI TYRIMAI	<table border="1"> <tr> <td>Lapas</td> <td>Lapų</td> </tr> <tr> <td>3</td> <td></td> </tr> </table>	Lapas	Lapų	3	
Lapas	Lapų						
3							

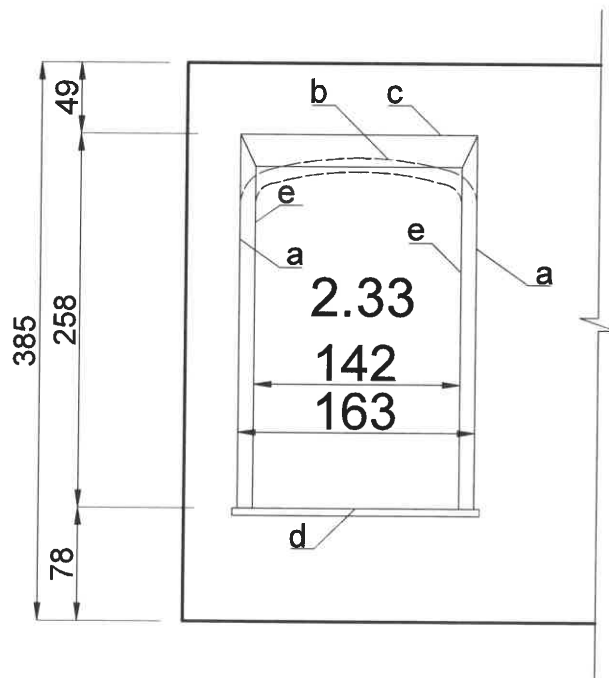

- a - XVIIIa. pr. baroko etapo lango glefas
- b - XVIIIa. pr. baroko etapo lango sąrama buvo rekonstruota istorizmo etape (XIX a.pab.) aukštinant lango angą
- c - lango sąrama rekonstruota istorizmo etape (XIX a.pab.)
- d - lango palangė rekonstruota istorizmo etape (XIX a.pab.)
- e - lango angokraščiai iš lauko pusės buvo rekonstruojami istorizmo istorizmo etape (XIX a.pab.) platinant lango angą

R. VALECKO TYRIMO-PROJEKTAVIMO JM. 2020-11		KATEDROS KAPITULOS STATINIŲ KOMPLEKSO (27449) RYTŲ NAMO (27450) BERNARDINŲ G. 4 BUTŲ NR. 14 IR NR. 15 ARCHITEKTŪRINIAI TYRIMAI					
		LANGAS Z 2.33, M1:50					
AT		ARCHITEKTŪRINIAI TYRIMAI	<table border="1"> <tr> <td>Lapas</td> <td>Lapų</td> </tr> <tr> <td>4</td> <td></td> </tr> </table>	Lapas	Lapų	4	
Lapas	Lapų						
4							

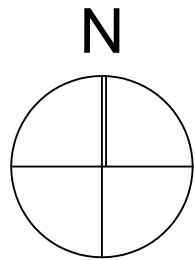

ESAMOS PADETIES FOTOFIKSACIJA

**SUTARTINIS PAŽYMĖJIMAS**

	Bernardinų 4. Remontuojamas butas Nr.14, remontuojamos perdangų, stogo konstrukcijos, įrengiamos gyv.paskirties patalpos mansardos dalyje apjungiant su butu Nr.14.
	Sklypo riba
	Pagrindiniai įvažiavimai, įėjimai

**PASTABOS:**

1. Projekte automobilių parkavimo vietos ir vienetų skaičius nesprenžiamas. Nedaugėjant papildomų turtinių vienetų automobilių parkavimas išspręstas kiemo gyventojų vidaus susitarimu.
2. Sudarant situacijos planą panaudotas elektroninis GIS eskizas, sudarytas VĮ "Vilniaus planas".

PP	A	0	6/2/2021	LEIDIMUI ATLIKTI STATINIO KAPITALINĮ REMONTĄ	
Stadija	Dalis	Laida	Išleidimo data	Laidos statusas ir išleidimo priežastis	
Kval. dok. nr.	Projektuotojas			Statinio projekto pavadinimas	
A 1458, 0188	PV			Vaidas Grinčelaitis	6/2/2021
A 1121, 0339	PDV	Matas Švažas	6/2/2021	SITUACIJOS PLANAS M1:500	
	Arch.	Matas Švažas	6/2/2021		
Kalb. trump.	Statytojas / Užsakovas	D. J.		Dokumento žymuo	Lapas
LT				A.S-20.01-PP-B-01	Lapų
					1



ESAMOS PADETIES FOTOFIKSACIJA

PATALPŲ EKSPLIKACIJA		
Nr.	Patalpa	Plotas [m2]
14 2-1	Holas	9.48
14 2-2	WC	1.95
14 2-3	Bendro naudojimo patalpa	29.57
		<b>41.00 m<sup>2</sup></b>

SUTARTINIS PAŽYMĖJIMAS	
	Saugoma esama
	Griaunama, demontuojama
	Nauja

PP	A	0	6/2/2021	LEIDIMUI ATLIKTI STATINIO KAPITALINĮ REMONTĄ			
Stadija	Dalis	Laida	Išleidimo data	Laidos statusas ir išleidimo priežastis			
Kval. dok. nr.	Projektuotojas			Statinio projekto pavadinimas			
A 1458, 0188	PV			Vaidas Grinčelaitis	6/2/2021	Daugiabučio gyvenamojo namo Bernardinų g. 4, Vilniuje neįrengtos pastogės dalies paskirties keitimo į gyvenamąją ir apjungimo su butu Nr. 14 kapitalinio remonto projekciniai pasiūlymai	
A 1121, 0339	PDV	Matas Švažas	6/2/2021	Dokumento pavadinimas			
	Arch.	Matas Švažas	6/2/2021			ANTRO AUKŠTO PLANAS M1:100	
Kalb. trump.	Statytojas / Užsakovas			Dokumento žymuo		Lapas	Lapų
LT	D.J.			A.S-20.01-PP-B-02		2	

P-1

P-1

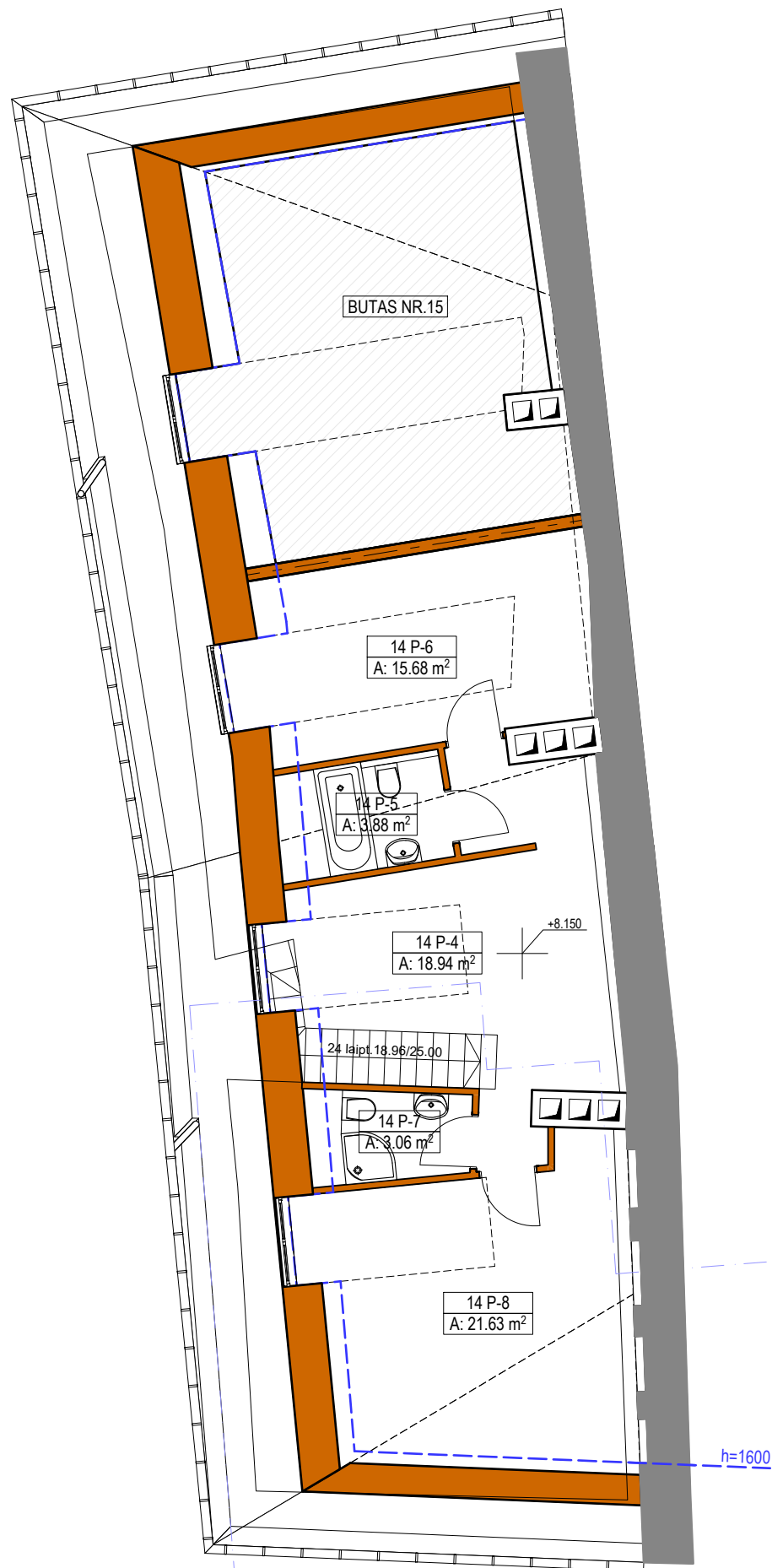

PROJEKTO SPRENDIMAS

PATALPŲ EKSPLIKACIJA PASTOGE

Nr.	Patalpa	Plotas [m <sup>2</sup> ]
14 P-4	Bendro naudojimo pat.	18.94
14 P-5	WC-vonios pat.	3.88
14 P-6	Miegamasis 1	15.68
14 P-7	WC-dušo pat.	3.06
14 P-8	Miegamasis 2	21.63
		<b>63.19 m<sup>2</sup></b>

SUTARTINIS PAŽYMĖJIMAS

	Saugoma esama
	Griaunama, demontuojama
	Nauja

P-1

P-1

PP	A	0	6/2/2021	LEIDIMUI ATLIKTI STATINIO KAPITALINĮ REMONTĄ		
Stadija	Dalis	Laida	Išleidimo data	Laidos statusas ir išleidimo priežastis		
Kval. dok. nr.	Projektuotojas			Statinio projekto pavadinimas Daugiabučio gyvenamojo namo Bernardinų g. 4, Vilniuje neįrengtos pastogės dalies paskirties keitimo į gyvenamąją ir apjungimo su butu Nr. 14 kapitalinio remonto projekciniai pasiūlymai		
A 1458, 0188	PV	Vaidas Grinčelaitis	6/2/2021	Dokumento pavadinimas <b>MANSARDOS PLANAS M1:100</b>		
A 1121, 0339	PDV	Matas Švažas	6/2/2021			
	Arch.	Matas Švažas	6/2/2021			
Kalb. trump.	Statytojas / Užsakovas			Dokumento žymuo	Lapas	Lapų
LT	D.J.			A.S-20.01-PP-B-03	3	

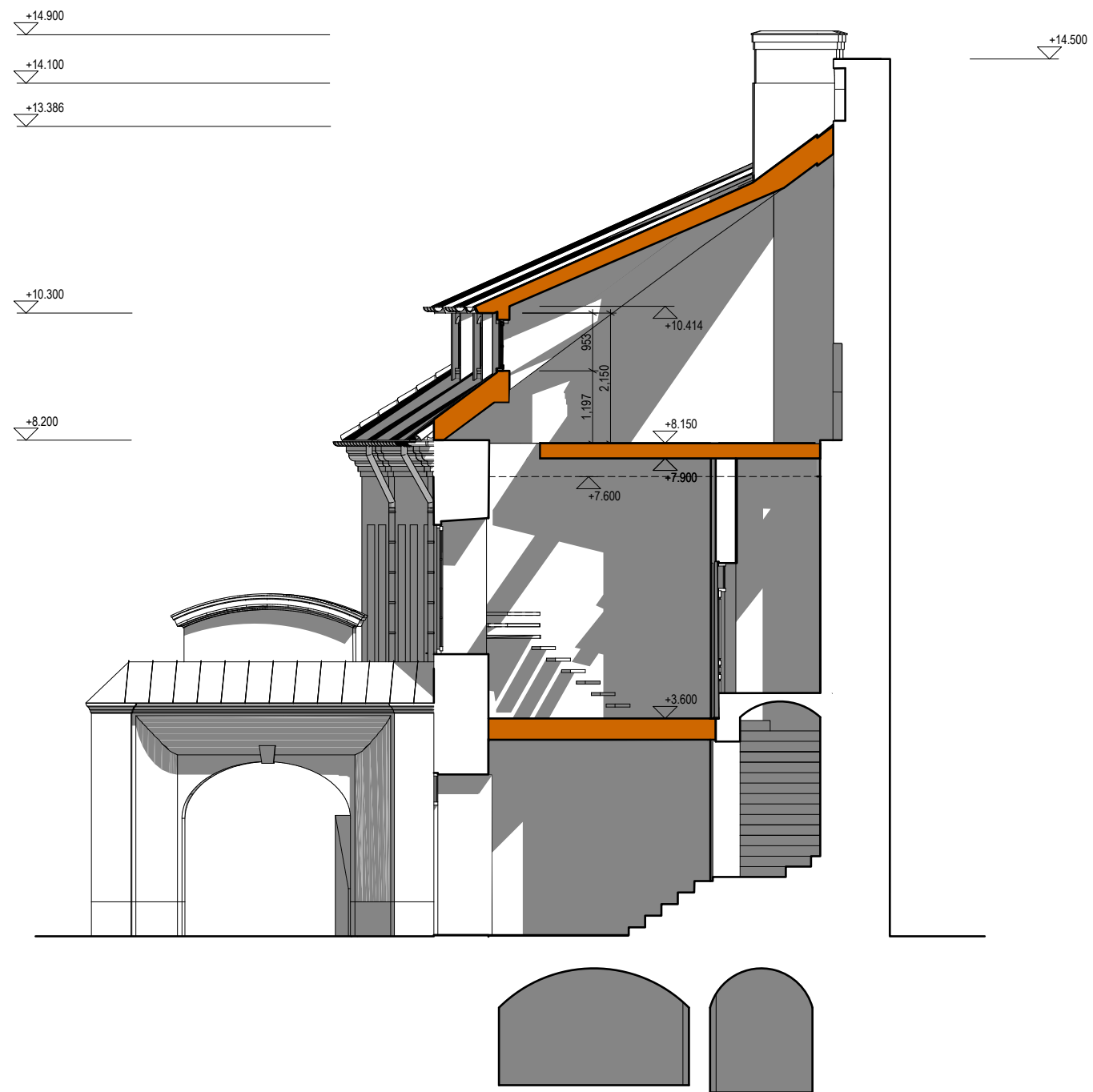

SUTARTINIS PAŽYMĖJIMAS	
	Saugoma esama
	Griaunama, demontuojama
	Nauja

\* ATL. +7600 ESAMOS GYVENAMŲJŲ PATALPŲ LUBOS KONSERVUOJAMOS, ESANT GALIMYBEI TIRIAMA POLICHROMIJA IR ATSTATOMOS.

PP	A	0	6/2/2021	LEIDIMUI ATLIKTI STATINIO KAPITALINĮ REMONTĄ		
Stadija	Dalis	Laida	Išleidimo data	Laidos statusas ir išleidimo priežastis		
Kval. dok. nr.	Projektuotojas			Statinio projekto pavadinimas		
A 1458, 0188	PV	Vaidas Grinčelaitis		Daugiabučio gyvenamojo namo Bernardinų g. 4, Vilniuje neįrengtos pastogės dalies paskirties keitimo į gyvenamąją ir apjungimo su butu Nr. 14 kapitalinio remonto projektiniai pasiūlymai		
A 1121, 0339	PDV	Matas Švažas	6/2/2021	Dokumento pavadinimas		
	Arch.	Matas Švažas	6/2/2021	PJŪVIS 1-1 M1:100		
Kalb. trump.	Statytojas / Užsakovas			Dokumento žymuo	Lapas	Lapų
LT	D.J.			A.S-20.01-PP-B-04	4	



SUTARTINIS PAŽYMĖJIMAS	
	Saugoma esama
	Griaunama, demontuojama
	Nauja

PP	A	0	6/2/2021	LEIDIMUI ATLIKTI STATINIO KAPITALINĮ REMONTĄ		
Stadija	Dalis	Laida	Išleidimo data	Laidos statusas ir išleidimo priežastis		
Kval. dok. nr.	Projektuotojas			 Statinio projekto pavadinimas Daugiabučio gyvenamojo namo Bernardinų g. 4, Vilniuje neįrengtos pastogės dalies paskirties keitimo į gyvenamąją ir apjungimo su butu Nr. 14 kapitalinio remonto projektiniai pasiūlymai		
A 1458, 0188	PV	Vaidas Grinčelaitis	6/2/2021	Dokumento pavadinimas		
A 1121, 0339	PDV	Matas Švažas	6/2/2021	PIETVAKARIŲ FASADAS M1:100		
	Arch.	Matas Švažas	6/2/2021			
Kalb. trump.	Statytojas / Užsakovas			Dokumento žymuo		Lapas
LT	D.J.			A.S-20.01-PP-B-05		Lapų
						5

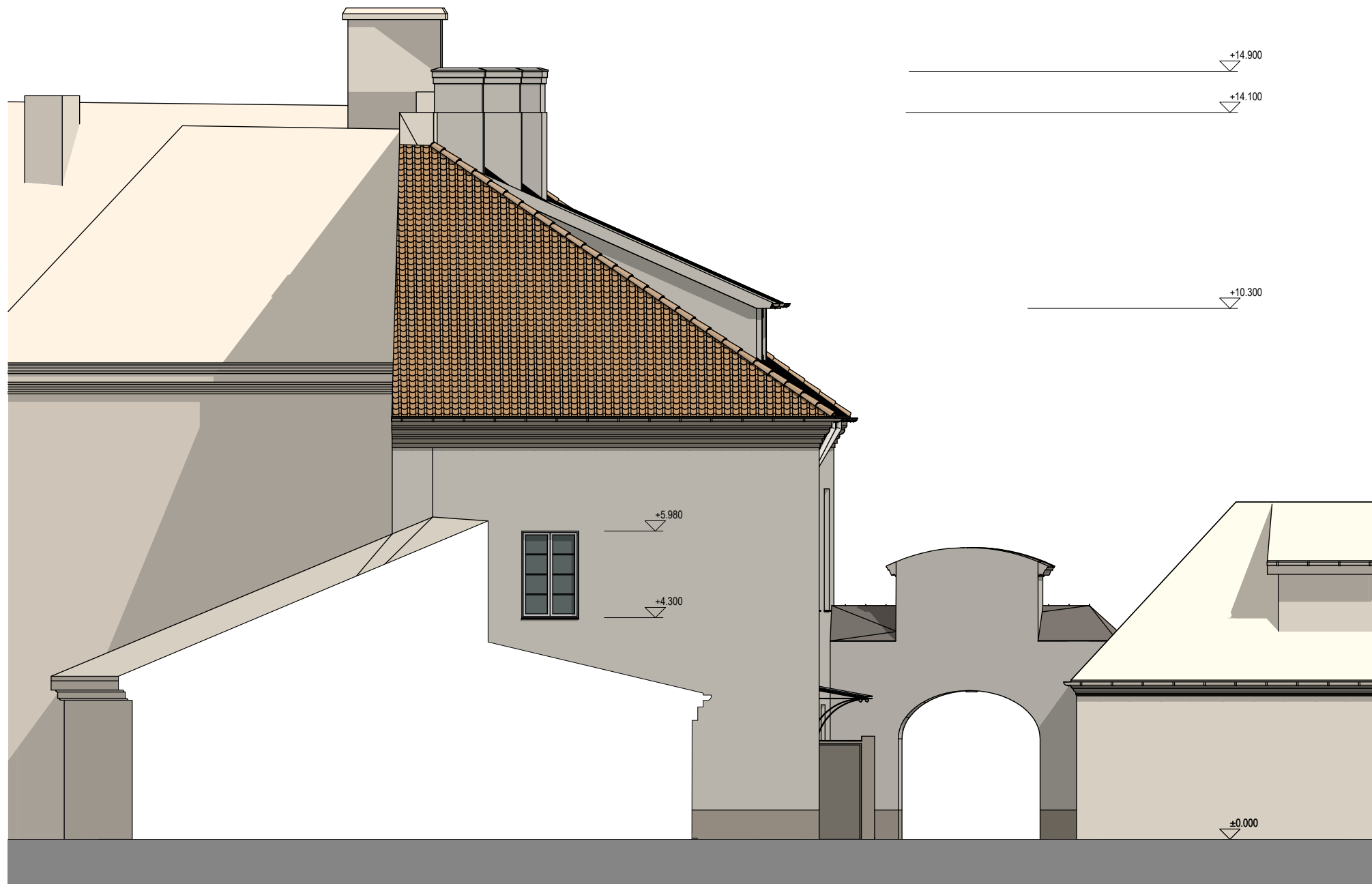

SUTARTINIS PAŽYMĖJIMAS	
	Saugoma esama
	Griaunama, demontuojama
	Nauja

PP	A	0	6/2/2021	LEIDIMUI ATLIKTI STATINIO KAPITALINĮ REMONTĄ		
Stadija	Dalis	Laida	Išleidimo data	Laidos statusas ir išleidimo priežastis		
Kval. dok. nr.	Projektuotojas			Statinio projekto pavadinimas		
				Daugiabučio gyvenamojo namo Bernardinų g. 4, Vilniuje neįrengtos pastogės dalies paskirties keitimo į gyvenamąją ir apjungimo su butu Nr. 14 kapitalinio remonto projektiniai pasiūlymai		
A 1458, 0188	PV	Vaidas Grinčelaitis	6/2/2021	Dokumento pavadinimas		
A 1121, 0339	PDV	Matas Švažas	6/2/2021	ŠIAURĖS VAKARŲ FASADAS M 1:100		
	Arch.	Matas Švažas	6/2/2021			
Kalb. trump.	Statytojas / Užsakovas			Dokumento žymuo		Lapas
LT	D.J.			A.S-20.01-PP-B-06		Lapų
						6



SUTARTINIS PAŽYMĖJIMAS	
	Saugoma esama
	Graunama, demontuojama
	Nauja

PP	A	0	6/2/2021		LEIDIMUI ATLIKTI STATINIO KAPITALINĮ REMONTĄ	
Stipija	Dalis	Laida	Išleidimo data		Laidos statusas ir išleidimo priežastis	
Kvib. dok. nr.	Projektuojamas				Statinio projekto paravardimas	
					Daugiabučio gyvenamojo namo Bernardinų g. 4, Vilniuje neįrengtos pastogės dalies paskirties keitimo / gyvenamąjį ir apjungimo su butu Nr. 14 kapitalinio remonto projektiniai pasiūlymai	
A 1458, 0188	PV	Vaidas Grinčelaitis	6/2/2021	Dokumento paravardimas		
A 1121, 0339	PDV	Matas Švaždas	6/2/2021	BERNARDINŲ G-VĖS IŠKLOTINĖS FRAGMENTAS M1:100		
	Arch.	Matas Švaždas	6/2/2021	Dokumento žymuo		
Kalb. trump.	Statybos / Užkėlavimas		D.J.	A.S-20.01-PP-B-07		Lapas
LT						Lisp.
						7



PP	A	0	6/2/2021	LEIDIMUI ATLIKTI STATINIO KAPITALINĮ REMONTĄ		
Stadija	Dalis	Laida	Išleidimo data	Laidos statusas ir išleidimo priežastis		
Kval. dok. nr.	Projektuotojas			Statinio projekto pavadinimas Daugiabučio gyvenamojo namo Bernardinų g. 4, Vilniuje neįrengtos pastogės dalies paskirties keitimo į gyvenamąją ir apjungimo su butu Nr. 14 kapitalinio remonto projektiniai pasiūlymai		
A 1458, 0188	PV			Vaidas Grinčelaitis	6/2/2021	Dokumento pavadinimas
A 1121, 0339	PDV	Matas Švažas	6/2/2021	PERSPEKTYVOS		
	Arch.	Matas Švažas	6/2/2021			
Kalb. trump.	Statytojas / Užsakovas		Dokumento žymuo		Lapas	Lapų
LT	D.J.		A.S-20.01-PP-B-08		8	



PP	A	0	6/2/2021	LEIDIMUI ATLIKTI STATINIO KAPITALINĮ REMONTĄ		
Stadija	Dalis	Laida	Išleidimo data	Laidos statusas ir išleidimo priežastis		
Kval. dok. nr.	Projektuotojas			Statinio projekto pavadinimas Daugiabučio gyvenamojo namo Bernardinų g. 4, Vilniuje neįrengtos pastogės dalies paskirties keitimo į gyvenamąją ir apjungimo su butu Nr. 14 kapitalinio remonto projektiniai pasiūlymai		
A 1458, 0188	PV			Vaidas Grinčelaitis	6/2/2021	Dokumento pavadinimas
A 1121, 0339	PDV	Matas Švažas	6/2/2021	PERSPEKTYVOS		
	Arch.	Matas Švažas	6/2/2021			
Kalb. trump.	Statytojas / Užsakovas			Dokumento žymuo		Lapas
LT	D.J.			A.S-20.01-PP-B-09		Lapų
						9