

Vilniaus miesto savivaldybės administracija
(sprendimą priimančio subjekto pavadinimas)

SPRENDIMAS DĖL PATEIKTŲ PROJEKTINIŲ PASIŪLYMŲ

_____ m. _____ d. Nr. _____

Prašymas, dėl kurio priimtas sprendimas

Tipas Prašymas pritarti projektiniams pasiūlymams

Registracijos Nr. PSP-01-240805-00517

Registracijos data 2024-08-05

PROJEKTINIAMS PASIŪLYMAMS PRITARTA

Sprendimo priėmimo motyvai, teisinis ir faktinis pagrindas

1. STR 1.04.04:2017 "Statinio projektavimas, projekto ekspertizė" VIII Skyriaus 67 p.

Apskundimo tvarka

STR 1.04.04:2017 "Statinio projektavimas, projekto ekspertizė" VIII Skyriaus 68 p.

(Pareigos, vardas, pavardė, parašas ir data)

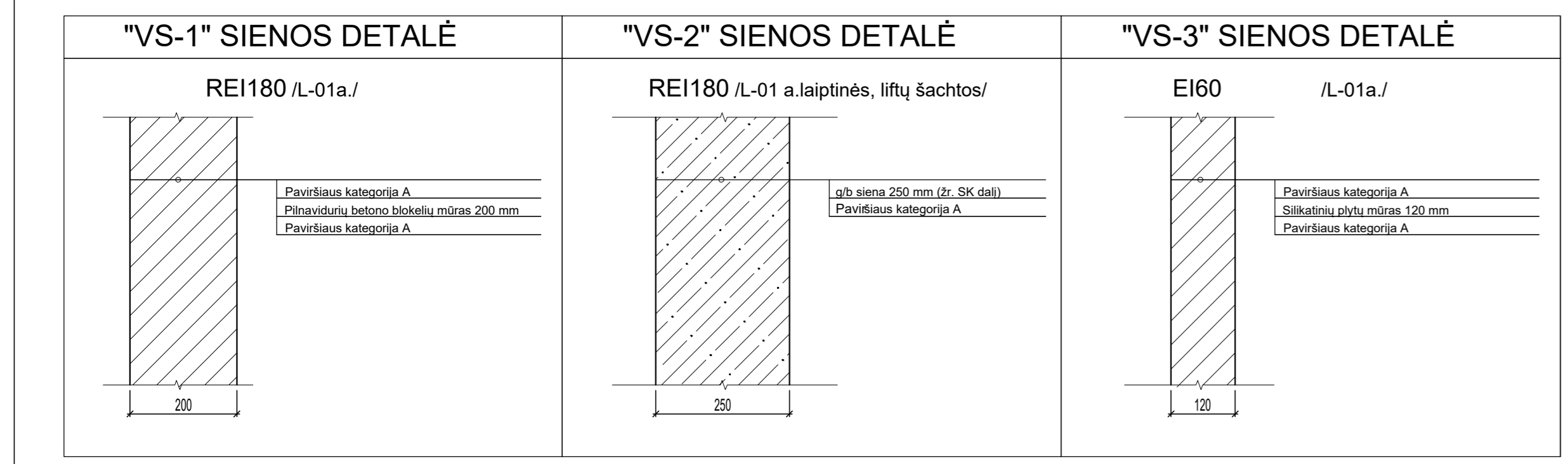
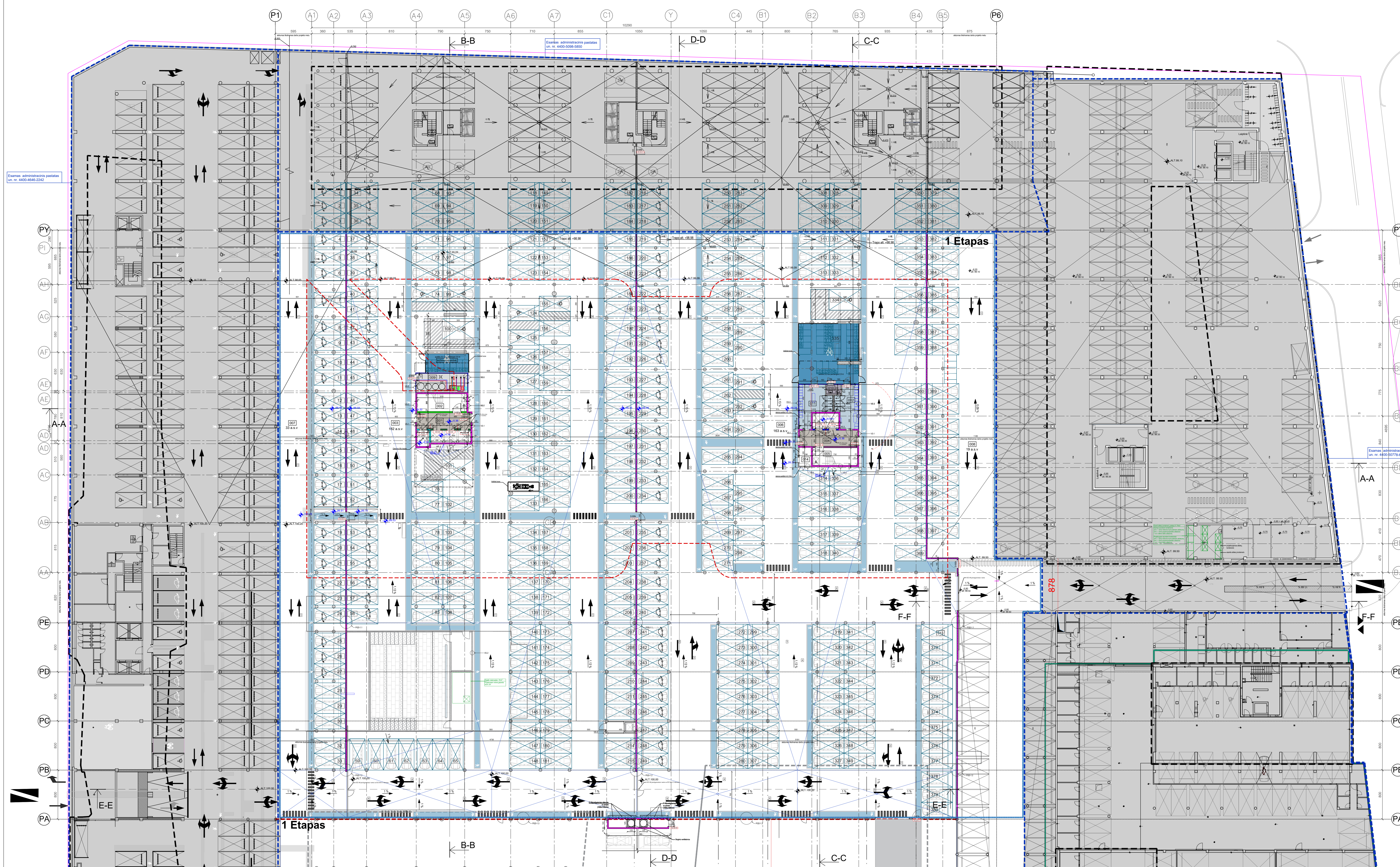

-1 a. dalies patalpų eksplikacija

Numeras	Pavadinimas	Plošm, m ²
001	Įėjimas	23,27
002	Laipinė	34,18
003	Automobilių sąveika	1356,04
004	Laipinė	34,18
005	Laipinė	34,18
006	Automobilių sąveika	1356,04
007	Automobilių sąveika	1356,04
008	Automobilių sąveika	1356,04
009	Automobilių sąveika	1356,04
010	Automobilių sąveika	1356,04

000	Šalies plotas	24,80	
010	Son. naudojimas	3,14	
011	Neapibrėžtas plotas	25,58	
012	Persivertimo plotas	23,30	
013	Techninis plotas	17,50	
014	Techninis plotas	4,37	
-1a. dalies plotas at -1,30			11026,44
-1a. dalies plotas at -2,30			883,36
Bendras -1 a. dalies plotas			11909,79

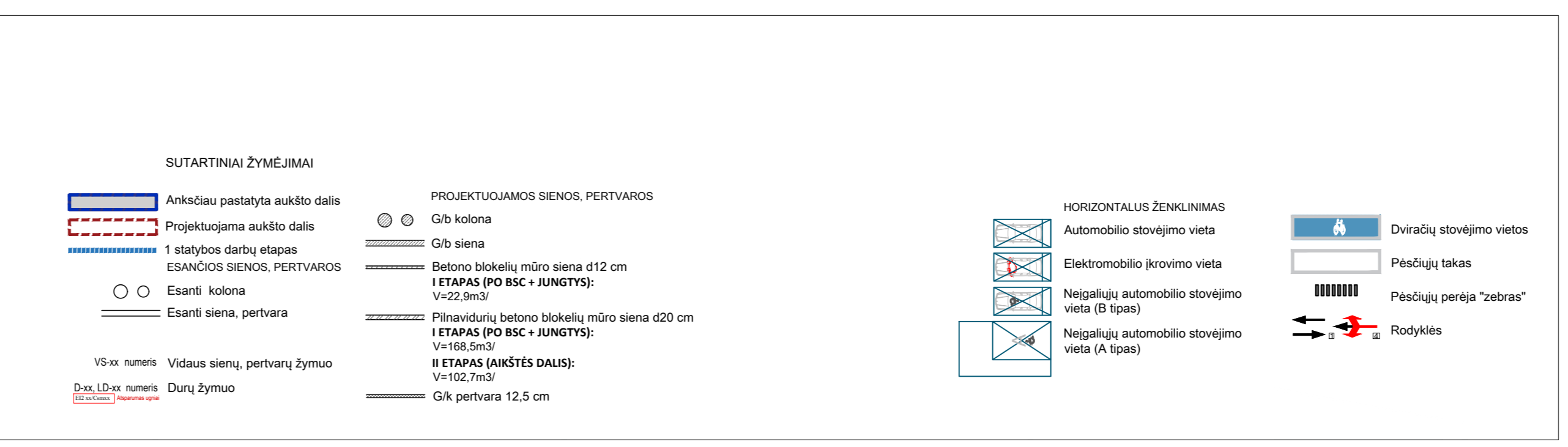

UAB TEIKONTA	A1006	PV	E. RALE	2024 04 19
Zaha Hadid Architects	KOMPJUTERINIS PAVAIKAVIMAS			
ATTESTATO NR. UAB TEIKONTA	ADMINISTRACINĖS PASKIRTIES PASTATAS RINKTINĖS G. 3, VILNIAUS M., STATYBOS PROJEKTAS			
A1006	PV	E. RALE	2024 04 19	STROJINGO PAVAIKAVIMAS
Aut.	V. PRISIEPONDOKAS	2023 04 19	ADMINISTRACINIS PASTATAS	
M 1:250				LADA
-1 aukšto planas at. -4.30				A
UT-306/22-PP-SA-A1-01				LAPAS
1				11

DO NOT SCALE FROM THIS DRAWING

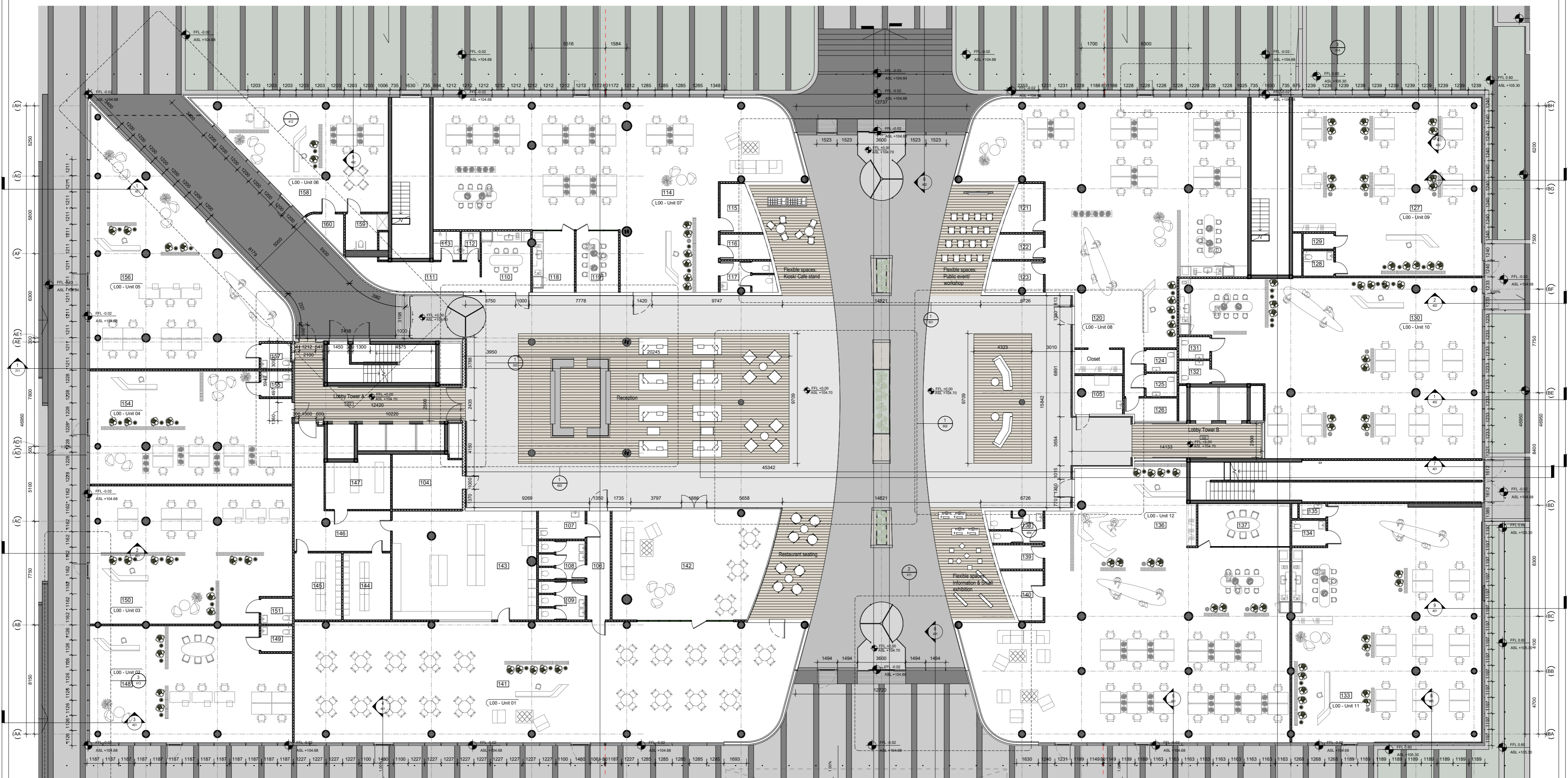

0m 2m 4m 6m 8m 10m
 SCALE 1:100 (METERS) @ A0

UAB TEIKONTA Zaha Hadid Architects UAB "Teikonta" Konstitucijos pr. 1, LT-00008 Vilnius		A1668 PV E. RAILE 2024 04 19
ADMINISTRACINĖS PASKIRTIES PASTATAS RINKTINĖS G. 3, VILNIUS M., STATYBOS PROJEKTAS		1 aukšto planas M 1:250 LADA A
ATSTATO NR. A1668 PV E. RAILE V. PRISĖPIMAS 2024 04 19	UAB "Teikonta" Konstitucijos pr. 1, LT-00008 Vilnius	2024 04 19 2024 04 19 2024 04 19 2024 04 19
STATYTOJAS UAB "Prosvira", J. S. 30020208 Konstitucijos pr. 1, LT-00008 Vilnius	STATYBOS PROJEKTAS UAB "Teikonta" Konstitucijos pr. 1, LT-00008 Vilnius	LAPAS LARV 3 11

DO NOT SCALE FROM THE DRAWING

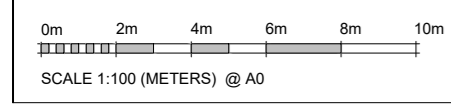
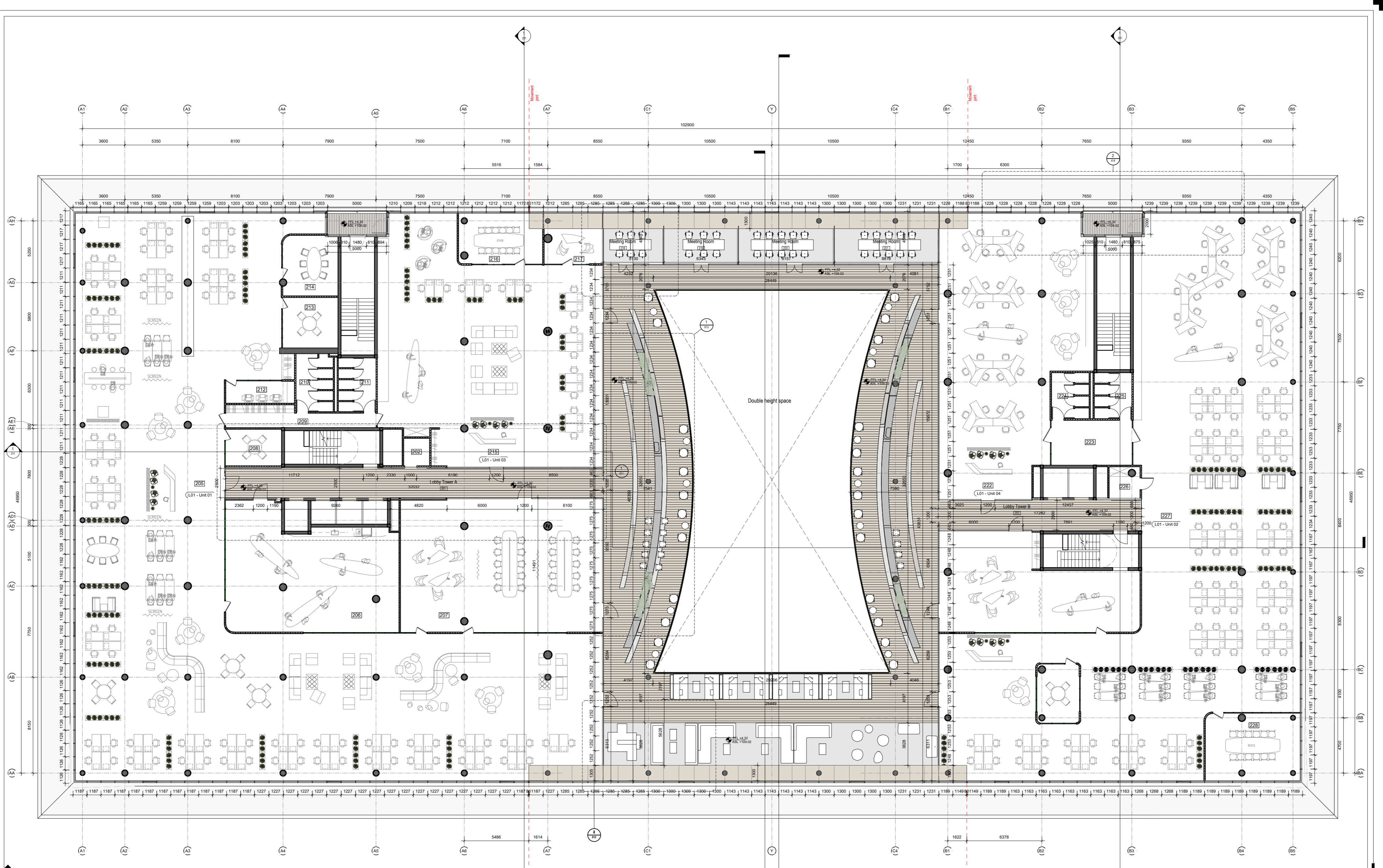

UAB TEIKONTA		A156	PV	E. RAILE	2024 04 19
Zaha Hadid Architects		ADMINISTRACINIS PASKIRTIES PASTATAS RINKTINIS G. 3. VILNIAUS M., STATYBOS PROJEKTAS			
UAB TEIKONTA		ADMINISTRACINIS PASTATAS			
2 aukšto planas		M 1:250	LADA		
LAPAS		LAPAS	LAPAS		
4		11			

LEGEND- External finishes

	Wooden deck- 20 mm		Planter cladded with 20mm granite
	Granite cladded bench with wooden seating		Gravel- 80 mm
	Dark grey granite tiles- 30-40 mm		Grass- 80 mm
	Light grey granite tiles- 30-40 mm		

LEGEND- Lighting

	Omnia A 81182W60
	Omnia AJ BW 82460W60
	Fluxa Mini 8 220 056 149

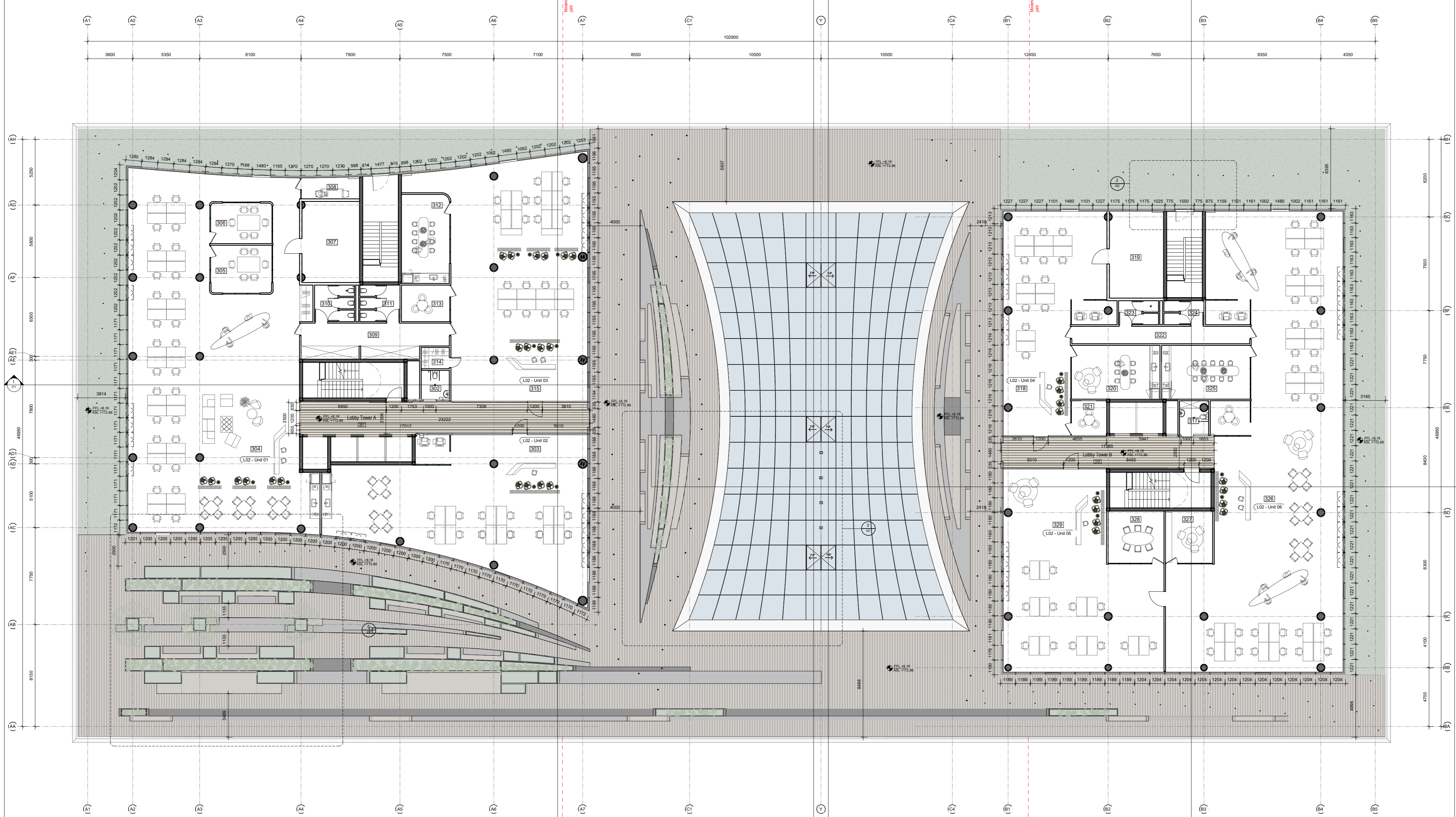

0m 2m 4m 6m 8m 10m
SCALE 1:100 (METERS) @ A0

UAB TEIKONTA		2024 04 19	
Zaha Hadid Architects		ADMINISTRACINĖS PASKIRTIES PASTATAS RINKTINĖS G. 3. VILNIUS M., STATYBOS PROJEKTAS	
UAB TEIKONTA		ADMINISTRACINIS PASTATAS	
3 aukšto planas		M 1:250	LADA
LAPAS		LAPAS	
5		11	

- LEGEND- External finishes
- Wooden deck- 20 mm
 - Granite cladded bench with wooden seating
 - Dark grey granite tiles- 30-40 mm
 - Light grey granite tiles- 30-40 mm
 - Planter cladded with 20mm granite
 - Gravel- 80 mm
 - Grass- 80 mm
- LEGEND- Lighting
- Omni A 81182W60
 - Omni AJ BW 82460W60
 - Fluxa Mini 8 290 056 149

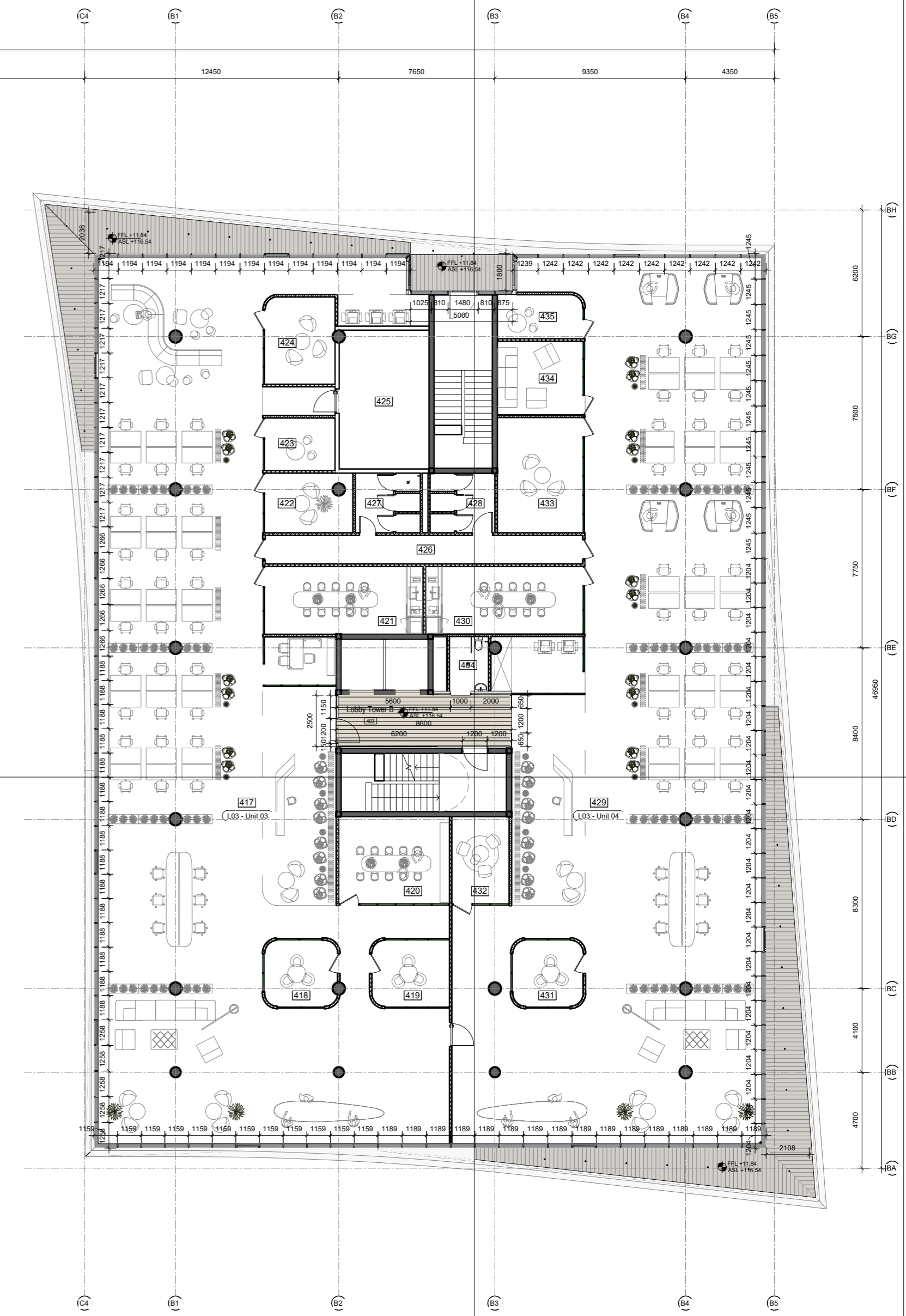
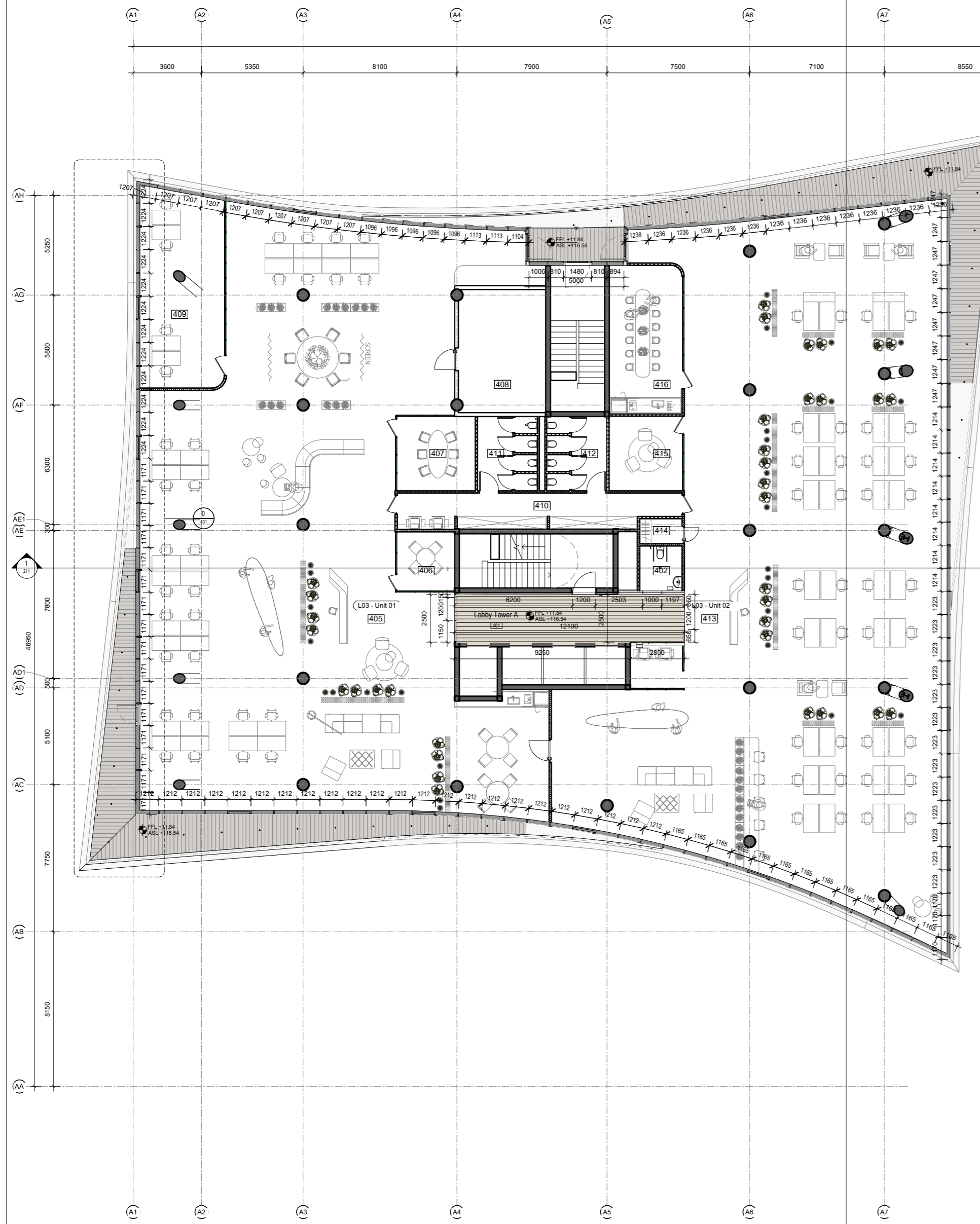

0m 2m 4m 6m 8m 10m
SCALE 1:100 (METERS) @ A0

UAB TEIKONTA		A188	PV	E. RAILE	2024 04 19
Zaha Hadid Architects		ADMINISTRACINIS PASKIRTIES PASTATAS RINKTINES G. 3. VILNIAUS M., STATYBOS PROJEKTAS			
UAB TEIKONTA		ADMINISTRACINIS PASTATAS			
4 aukšto planas		M 1:250	LADA		
LAPAS		LAPAS		LAPAS	
6		6		11	

LEGEND- External finishes

	Wooden deck- 20 mm		Planter cladded with 20mm granite
	Granite cladded bench with wooden seating		Gravel- 80 mm
	Dark grey granite tiles- 30-40 mm		Grass- 80 mm
	Light grey granite tiles- 30-40 mm		

LEGEND- Lighting

	Omni A 81182W60
	Omni AJ BW 82460W60
	Fluxa Mini 8 290 056 149

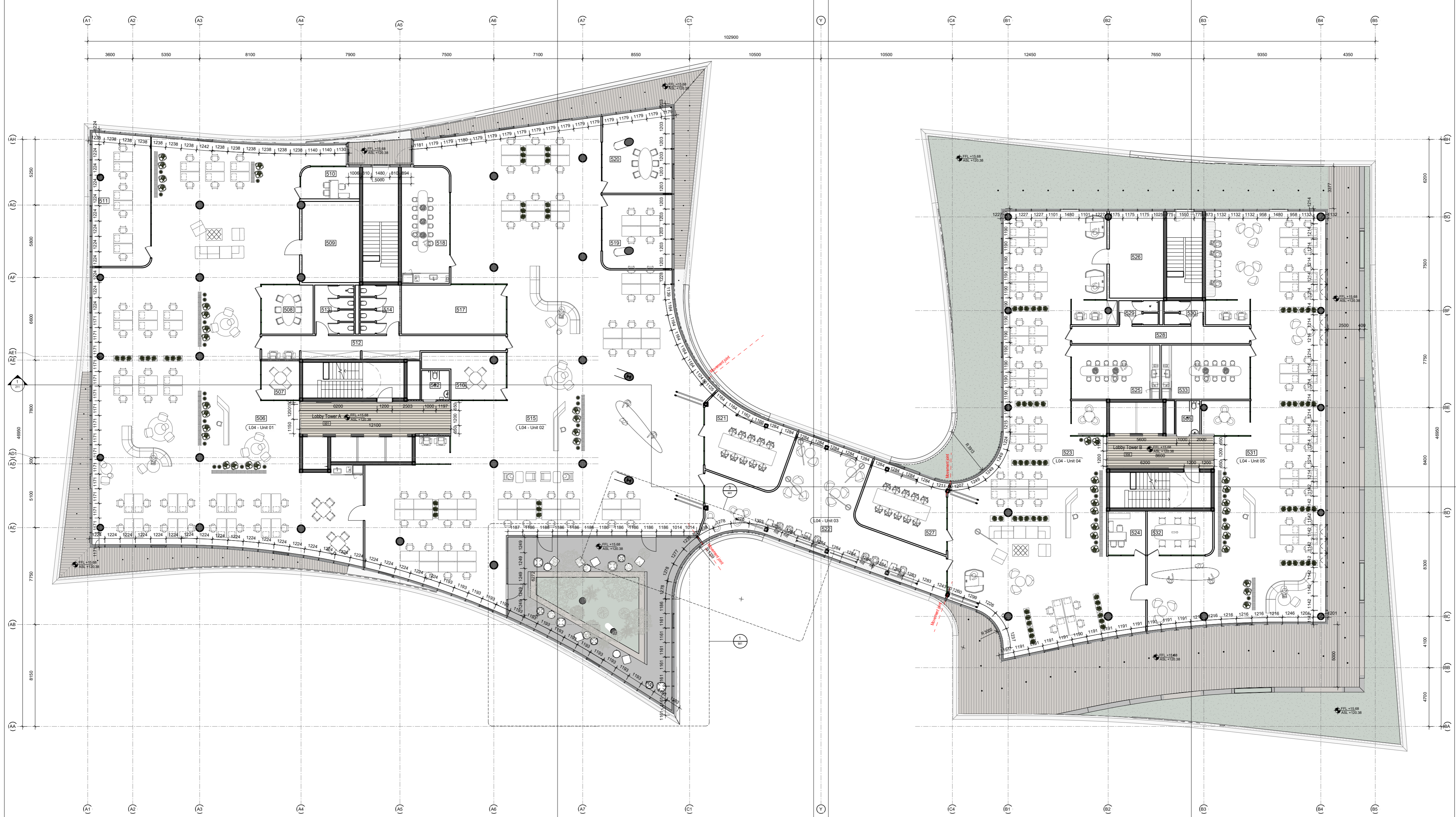

0m 2m 4m 6m 8m 10m
SCALE 1:100 (METERS) @ A0

UAB TEIKONTA		2024 04 19	
Zaha Hadid Architects		ADMINISTRACINĖS PASKIRTIES PASTATAS RINKTINĖS G. 3, VILNIUS M., STATYBOS PROJEKTAS	
UAB TEIKONTA		ADMINISTRACINIS PASTATAS	
5 aukšto planas		M 1:250	LADA
LAPAS		7	11

LEGEND- External finishes

	Wooden deck- 20 mm		Planter clad with 20mm granite
	Granite clad bench with wooden seating		Gravel- 80 mm
	Dark grey granite tiles- 30-40 mm		Grass- 80 mm
	Light grey granite tiles- 30-40 mm		

LEGEND- Lighting

	Omnia A 81182W60
	Omnia AJ BW 82460W60
	Fluxa Mini 8 220 056 149

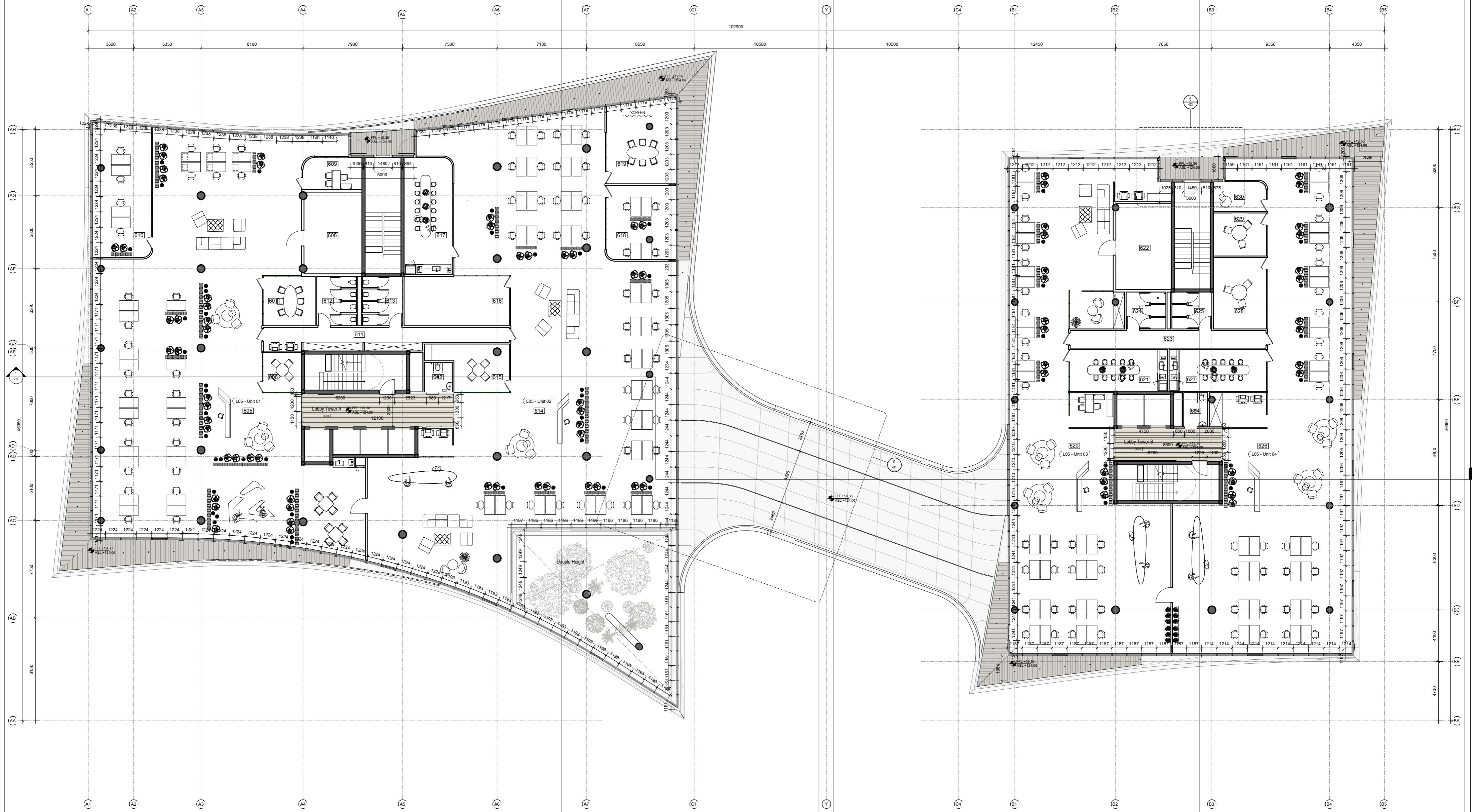

0m 2m 4m 6m 8m 10m
SCALE 1:100 (METERS) @ A0

UAB TEIKONTA		A186	PV	E. RAILE	2024 04 19
Zaha Hadid Architects		ADMINISTRACINĖS PASKIRTIES PASTATAS RINKTINĖS G. 3. VILNIAUS M., STATYBOS PROJEKTAS			
UAB TEIKONTA		ADMINISTRACINIS PASTATAS			
6 aukšto planas		M 1:250	LADA		
LAPAS		LAPAS	LAPAS		
LADA		A			
LAPAS		11			

LEGEND- External finishes

	Wooden deck-20 mm		Planter cladded with 20mm granite
	Granite cladded bench with wooden seating		Gravel-80 mm
	Dark grey granite tiles-30-40 mm		Grass-80 mm
	Light grey granite tiles-30-40 mm		

LEGEND- Lighting

	Omnia A 81182W60
	Omnia AJ BW 82460W60
	Fluxa Mini 8 220 056 149

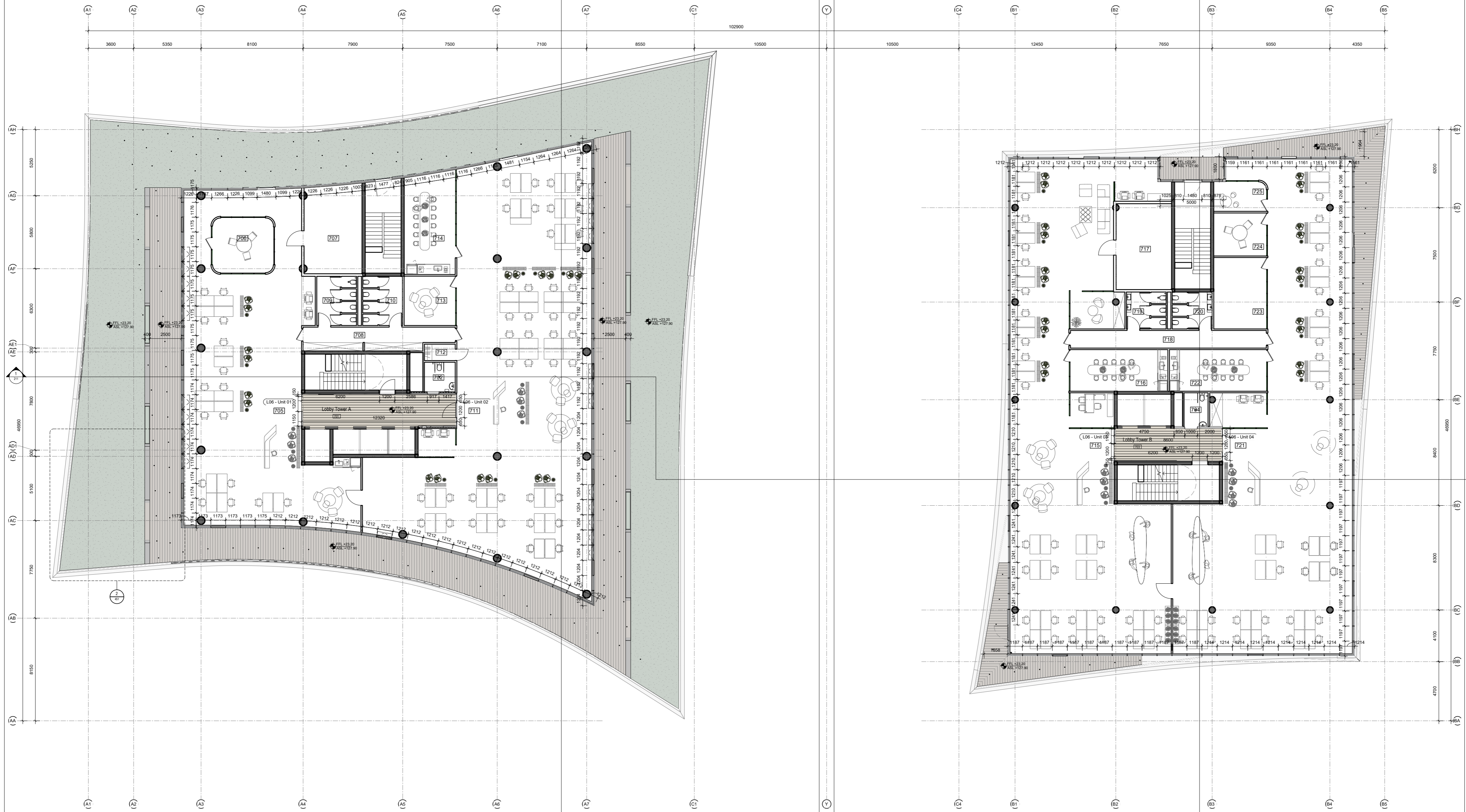

UAB TEIKONTA		A1856	PV	E. RAILE	2024 04 19
Zaha Hadid Architects		ADMINISTRACINĖS PASKIRTIES PASTATAS RINKTINĖS G. 3. VILNIAUS M., STATYBOS PROJEKTAS			
UAB TEIKONTA		ADMINISTRACINIS PASTATAS			
7 aukšto planas		M 1:250	LADA		
LAPAS		LAPAS	LAPAS		
9		11			

LEGEND- External finishes		LEGEND- Lighting	
	Wooden deck-20 mm		Omnia A 81182W60
	Granite clad bench with wooden seating		Omnia AJ BW 82460W60
	Dark grey granite tiles-30-40 mm		Fluxa Mini 8 220 056 149
	Light grey granite tiles-30-40 mm		
	Planter clad with 20mm granite		
	Gravel-80 mm		
	Grass-80 mm		

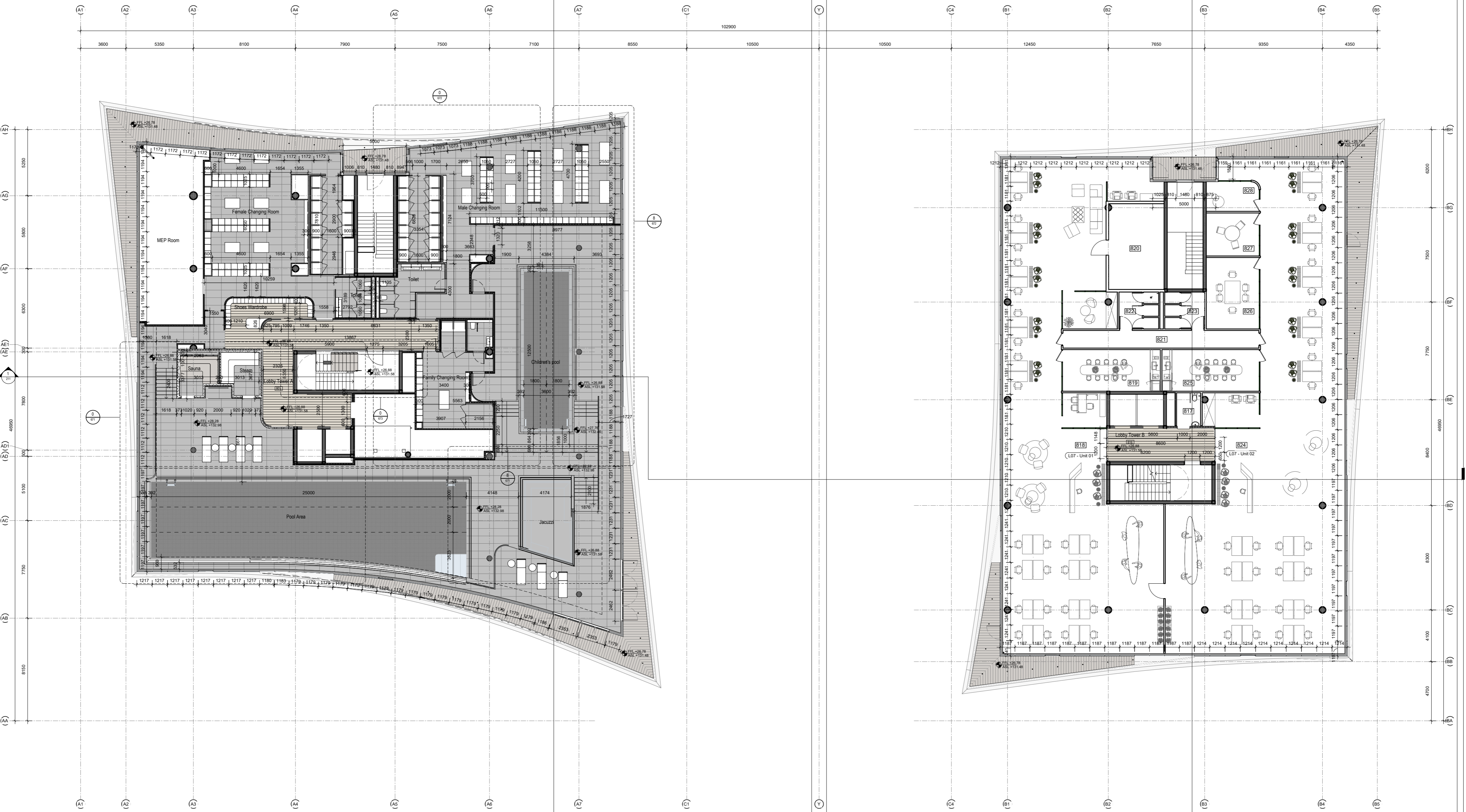

0m 2m 4m 6m 8m 10m
SCALE 1:100 (METERS) @ A0

UAB TEIKONTA		2024 04 19	
Zaha Hadid Architects		ADMINISTRACINĖS PASKIRTIES PASTATAS RINKTINĖS G. 3, VILNIUS M., STATYBOS PROJEKTAS	
UAB TEIKONTA		ADMINISTRACINIS PASTATAS	
8 aukšto planas		M 1:250	LADA
LAPAS		LAPAS	LAPAS
10		11	

LEGEND- External finishes

- Wooden deck- 20 mm
- Granite cladded bench with wooden seating
- Dark grey granite tiles- 30-40 mm
- Light grey granite tiles- 30-40 mm
- Planter cladded with 20mm granite
- Gravel- 80 mm
- Grass- 80 mm

LEGEND- Lighting

- Omnia A 81182W60
- Omnia AJ BW 82460W60
- Fluxa Mini 8 220 056 149

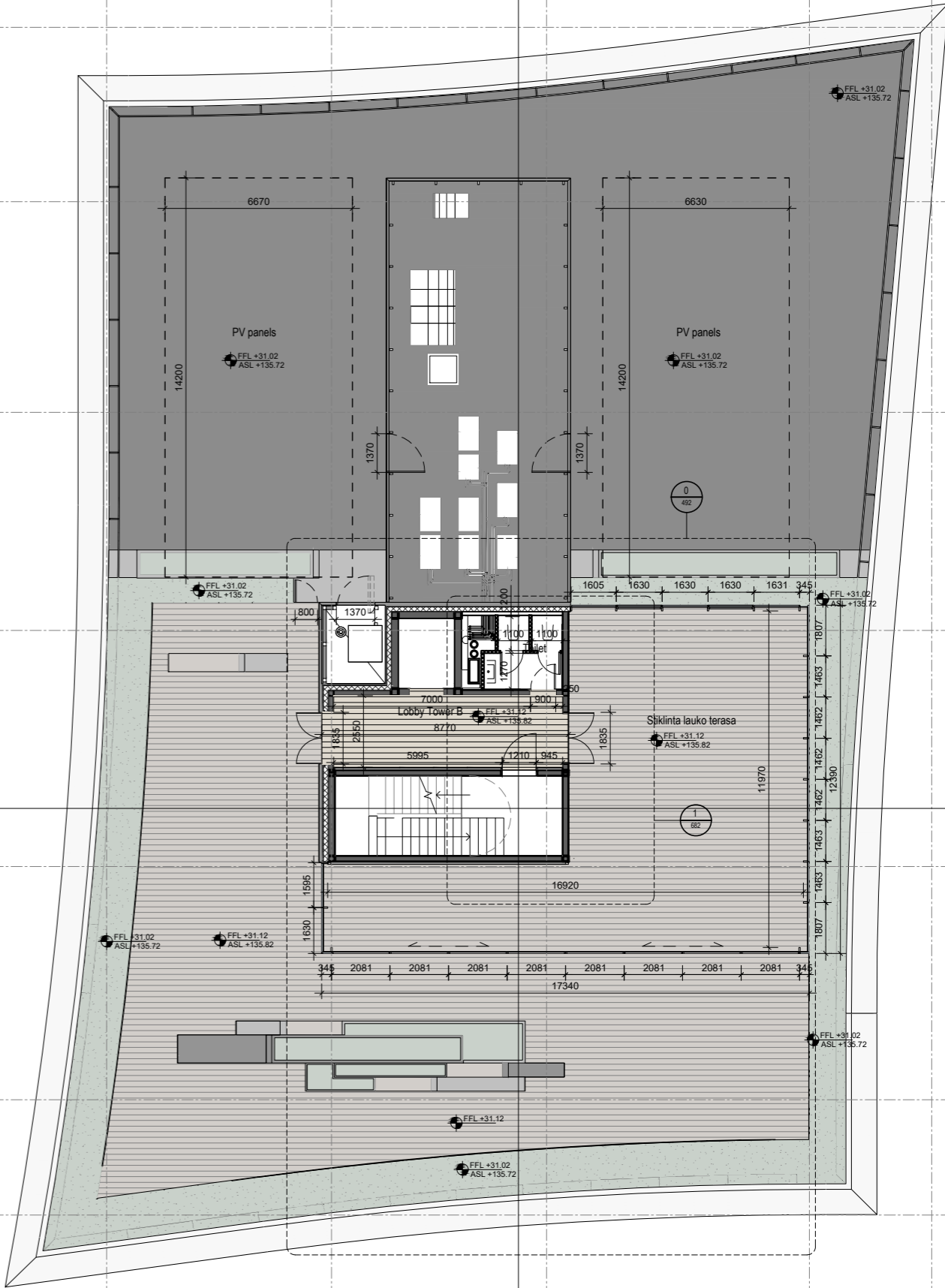
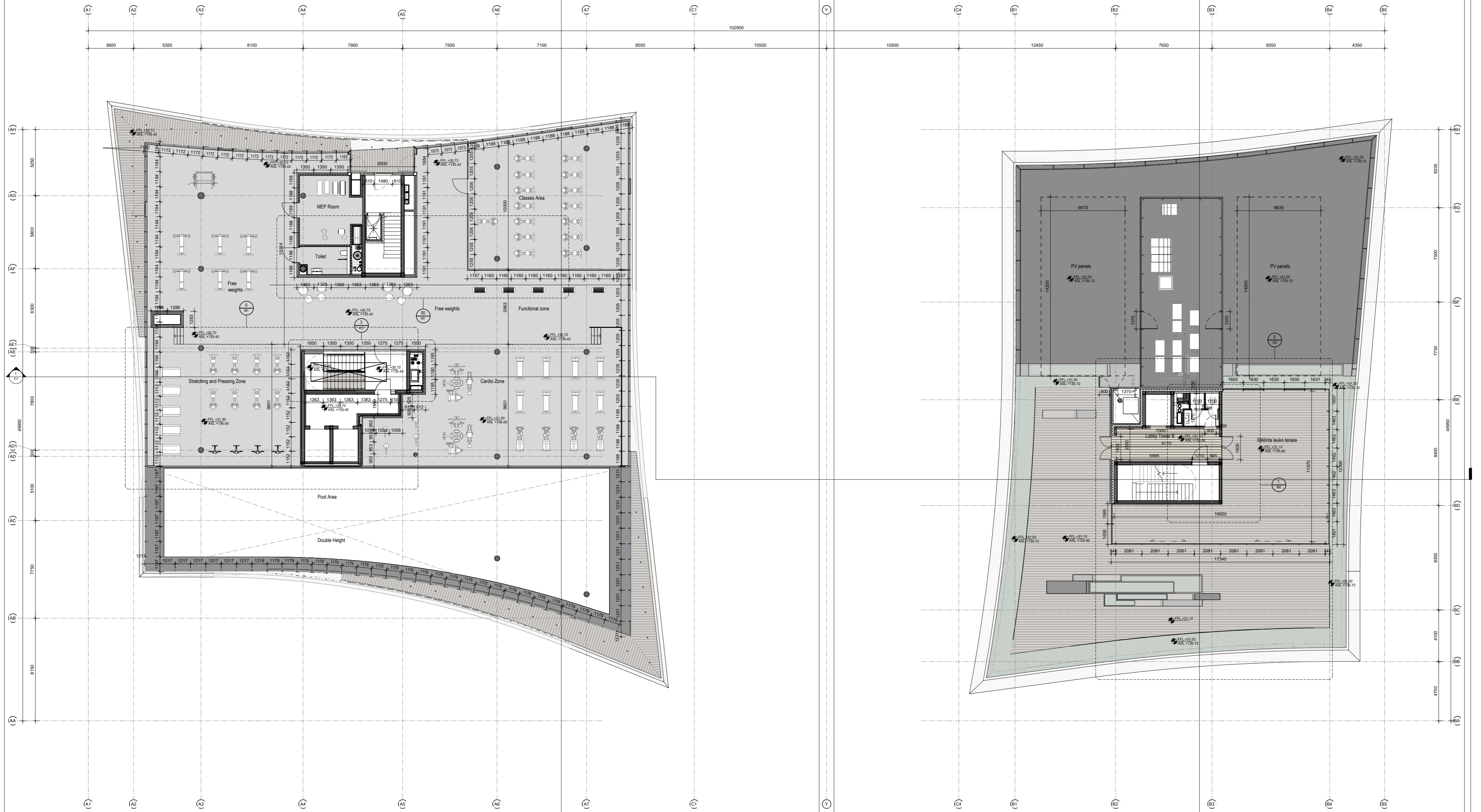

UAB TEIKONTA		2024 04 19	
Zaha Hadid Architects		ADMINISTRACINĖS PASKIRTIES PASTATAS RINKTINĖS G. 3. VILNIAUS M., STATYBOS PROJEKTAS	
PROJEKTUOTOJAS		ADMINISTRACINIS PASTATAS	
ATESTATO NR. UAB TEIKONTA		M 1:250 LAIDA	
Ašis: E. RAILE		9 aukšto planas	
Ašis: V. PRISĖPIONČIKAS		LAPAS LAPŲ	
STATYTOJAS: UAB "Prosvet", J. S. D. 2020/06		TRENIRUOTOJAS: UT-306/22-PP-SA-A1-11	
Kontakto adresas: L. V. 01008 Vilnius		11 11	

DON'T SCALE FROM THIS DRAWING

LEGEND- External finishes

NOTES:
 -All structures are shown as per 3d model received on 02.02.2024
 -All interiors not in DHA scope are shown as per 3d model received on 19.02.2024
 -All ventilation units are shown as per 3d model received on 23.02.2024

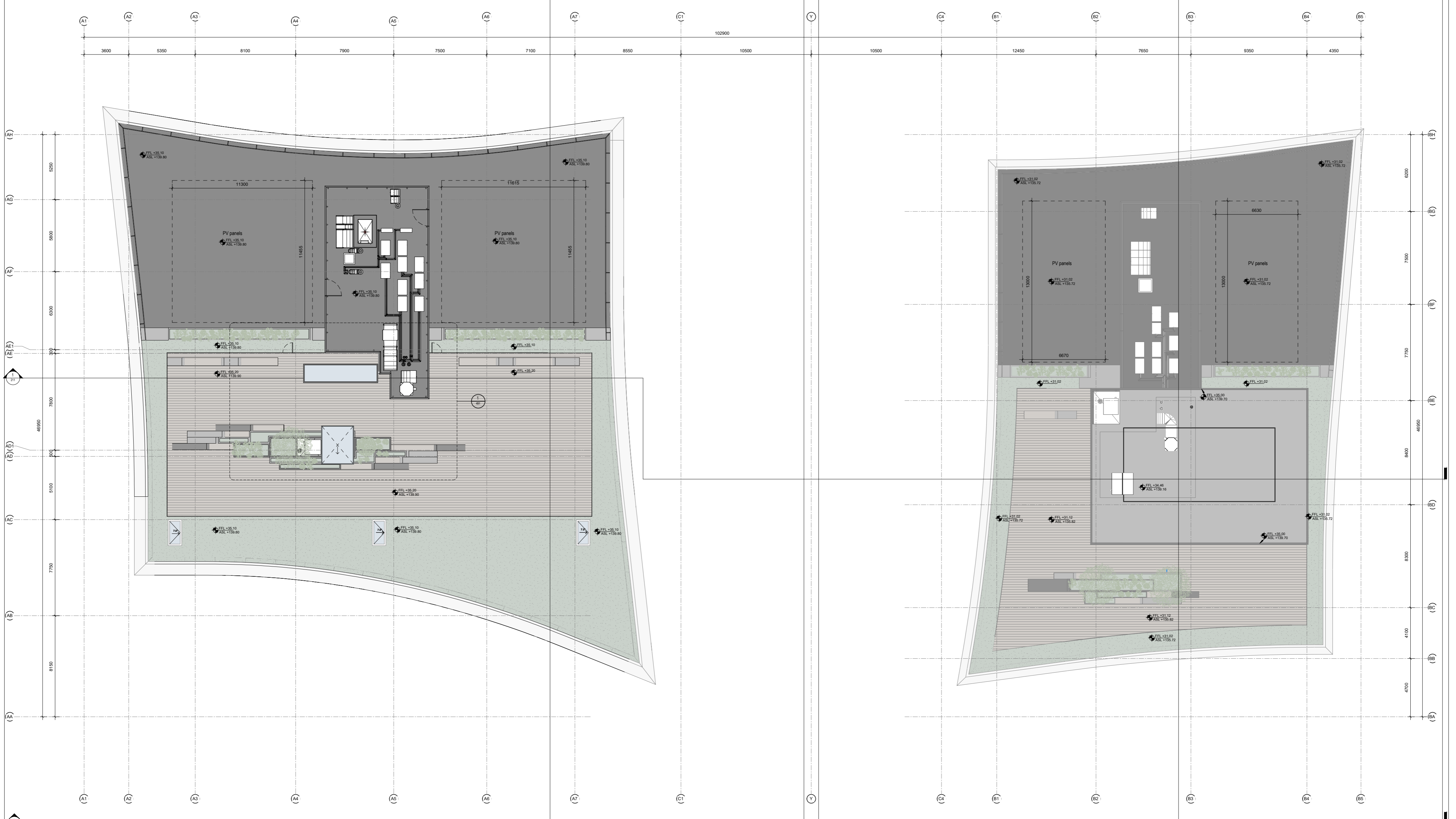

UAB TEIKONTA Zaha Hadid Architects 110 Dvarak Street, 01107 Vilnius, Lithuania Tel: +370 699 10000 Fax: +370 699 10001		A1506 PV E. RAILE 2024 04 19
ADMINISTRACINĖS PASKIRTIES PASTATAS RINKTINĖS G. 3, VILNIUS M., STATYBOS PROJEKTAS		ADMINISTRACINIS PASTATAS Stogo planas
ATESTUOTOJAS: UAB TEIKONTA 2024 04 19	UAB TEIKONTA Rinktinės g. 3, Vilnius 01107	M 1:250 LAMDA A
A1506 PV E. RAILE Arch. V. PRISČEPONKAS 2024 04 19	UAB "Promer" (k. 36420026 Karmėlavos pr. 1, LT-04008 Vilnius	LAPAS LAPŲ 12 12

DO NOT SCALE FROM THIS DRAWING

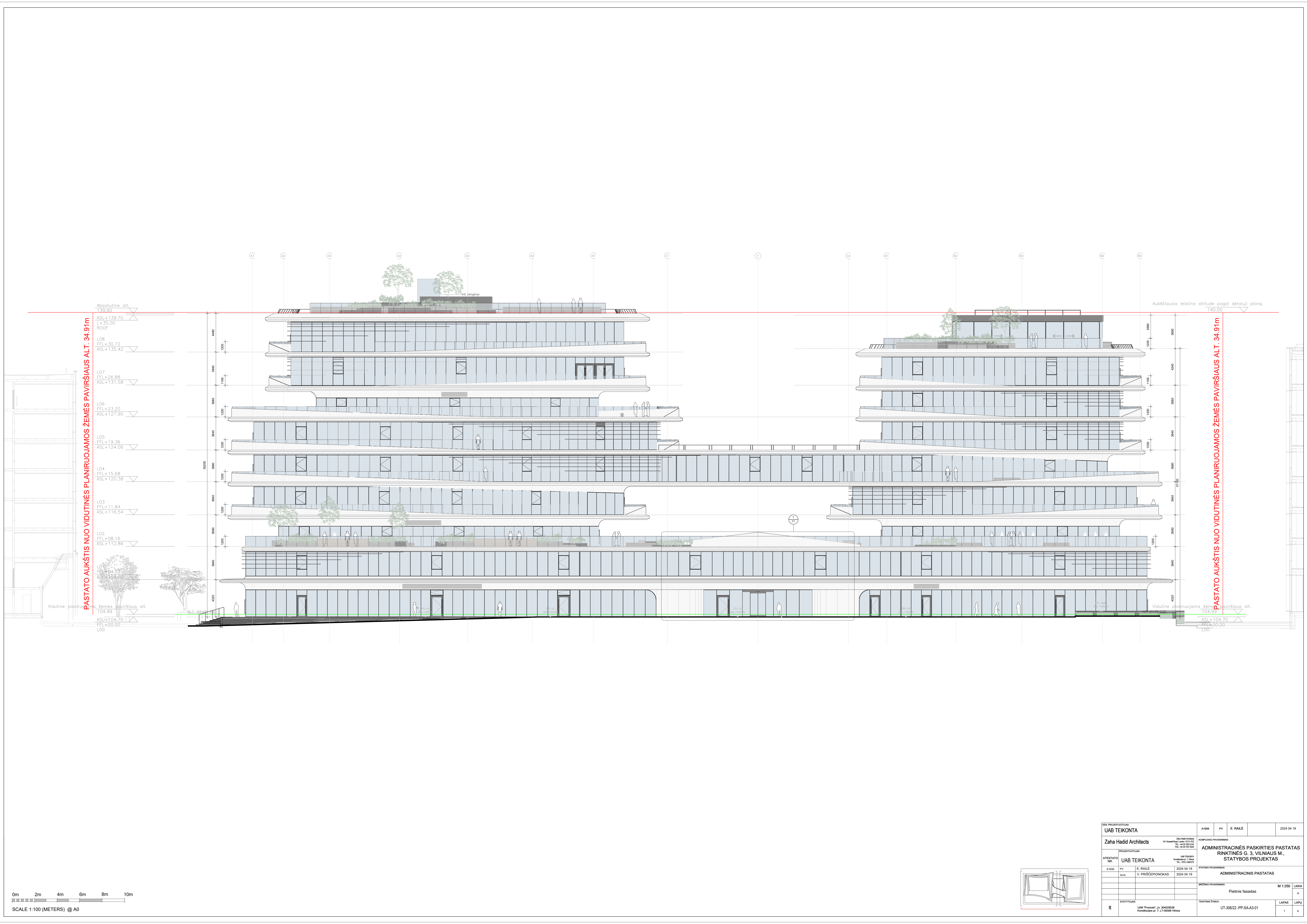

PASTATO AUKŠTIS NUO VIDUTINĖS PLANUOJAMOS ŽEMĖS PAVIRŠIAUS ALT. 34.91m

PASTATO AUKŠTIS NUO VIDUTINĖS PLANUOJAMOS ŽEMĖS PAVIRŠIAUS ALT. 34.91m

Absolute alt.	139.30	
ASL+139.70	L+35.00	
ROOF		
L08	FFL+30.72	
ASL+135.42		
L07	FFL+26.98	
ASL+131.58		
L06	FFL+23.20	
ASL+127.90		
L05	FFL+19.36	
ASL+124.06		
L04	FFL+15.68	
ASL+120.38		
L03	FFL+11.84	
ASL+116.54		
L02	FFL+08.16	
ASL+112.86		
L01	FFL+04.32	
ASL+109.18		
L00	FFL+00.00	

Aukščiausia leistina atkride pagal detalij planą 140.00

0m 2m 4m 6m 8m 10m
SCALE 1:100 (METERS) @ A0

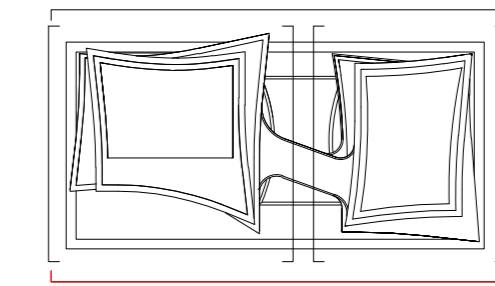

GEN. PROJEKTO DOKUMENTAS		A1506	PV	E. RAILE	2024 04 19
UAB TEIKONTA		KONKREČIOS PAVIRŠIAUS			
Zaha Hadid Architects		ADMINISTRACINĖS PASKIRTIES PASTATAS			
RINKTINĖS G. 3, VILNIUS M.		STATYBOS PROJEKTAS			
UAB TEIKONTA		ADMINISTRACINIS PASTATAS			
M. 1:250		LADA			
Pietinis fasadas		A			
LAPAS		LAPU			
1		4			

DO NOT SCALE FROM THIS DRAWING

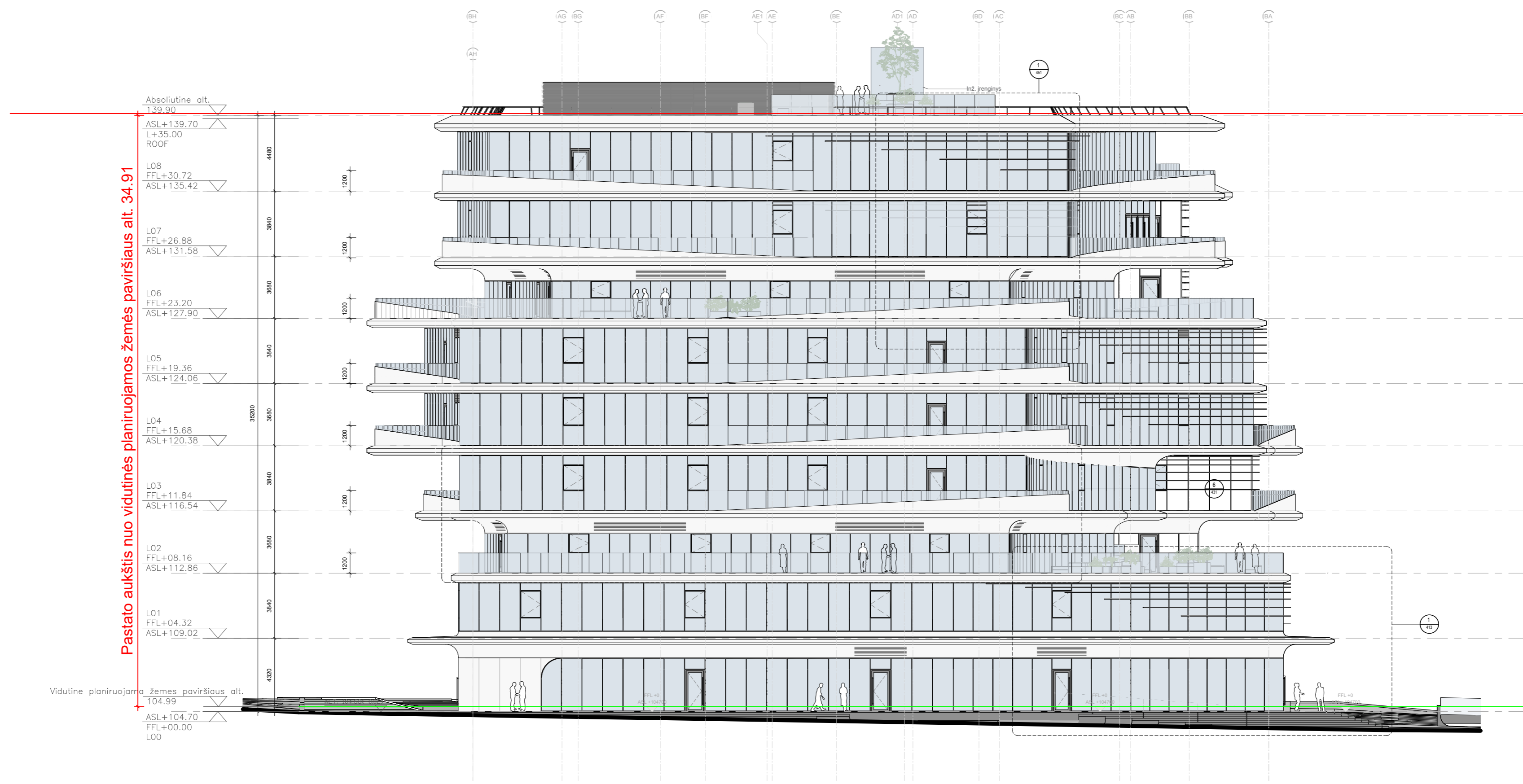

1 Elevation-West

0m 2m 4m 6m 8m 10m
SCALE 1:100 (METERS) @ A0

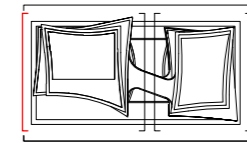

UAB TEIKONTA		A1558	PV	E. RAILE	2024 04 19
Zaha Hadid Architects		KOMPLESAS PRADOMAS			
ADMINISTRACINĖS PASKIRTIES PASTATAS RINKTINĖS G. 3. VILNIUS M., STATYBOS PROJEKTAS		ADMINISTRACINIS PASTATAS			
M 1:250		LAIKA			
Vaikarinis fasadas		A			
LAPAS		LAPU			
2		4			

DO NOT SCALE FROM THIS DRAWING



PASTATO AUKŠTIS NUO VIDUTINĖS PLANUOJAMOJOS ŽEMĖS PAVIRŠIAUS ALT. 34.91m

PASTATO AUKŠTIS NUO VIDUTINĖS PLANUOJAMOJOS ŽEMĖS PAVIRŠIAUS ALT. 34.91m

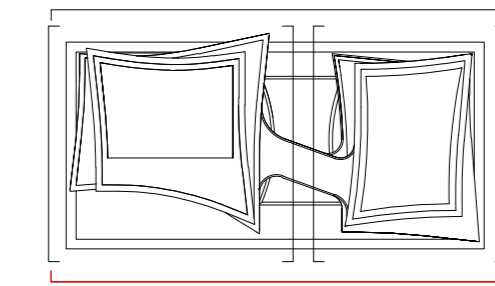
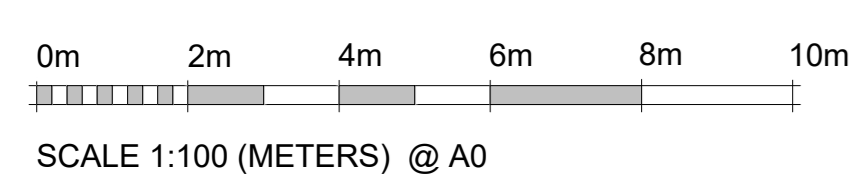

GEN. PROJEKTO DOKUMENTAS		ARBE	PV	E. RAILE	2024 04 19
UAB TEIKONTA		Zaha Hadid Architects			
UAB TEIKONTA		ADMINISTRACINĖS PASKIRTIES PASTATAS RINKTINĖS G. 3, VILNIAUS M. STATYBOS PROJEKTAS			
UAB TEIKONTA		ADMINISTRACINIS PASTATAS			
UAB TEIKONTA		Pietinis fasadas			
UAB TEIKONTA		M 1:250		LADA	
UAB TEIKONTA		LAPAS		LAPŲ	
UAB TEIKONTA		UT-306/22-PP-SA-A3-01		1 4	

DO NOT SCALE FROM THIS DRAWING

Pastato aukštis nuo vidutinės planuojamos žemės paviršiaus alt. 34.91

Absolūtine alt.	139.90
ASL+139.70	
L+35.00	
ROOF	
L08	
FFL+31.12	
ASL+135.82	
L07	
FFL+26.88	
ASL+131.58	
L06	
FFL+23.20	
ASL+127.90	
L05	
FFL+19.36	
ASL+124.06	
L04	
FFL+15.68	
ASL+120.38	
L03	
FFL+11.84	
ASL+116.54	
L02	
FFL+08.16	
ASL+112.86	
L01	
FFL+04.32	
ASL+109.02	
Vidutinė planuojama žemės paviršiaus alt.	104.99
ASL+104.70	
FFL+00.00	
L00	

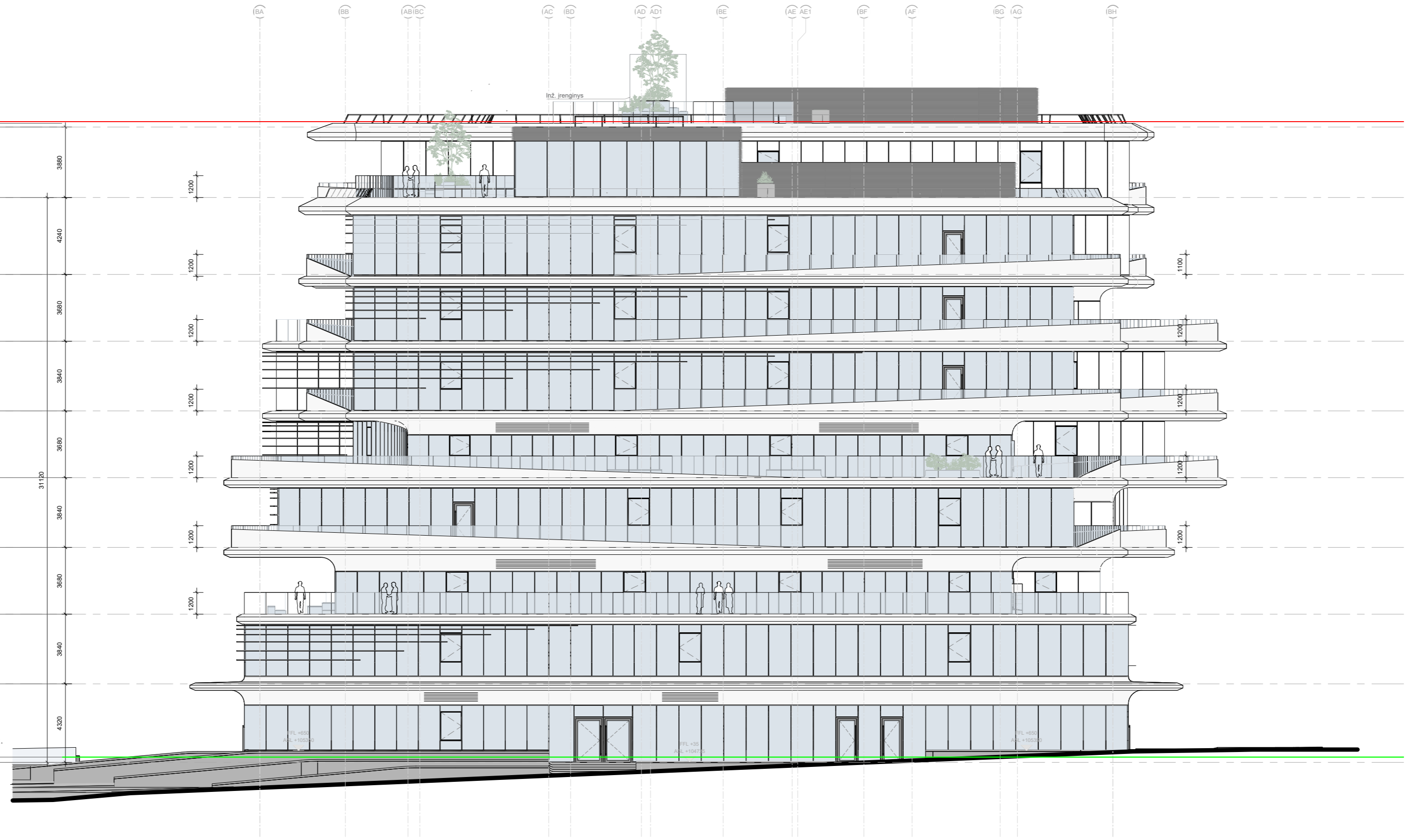

1 Elevation-East
1:100

0m 2m 4m 6m 8m 10m
SCALE 1:100 (METERS) @ A0

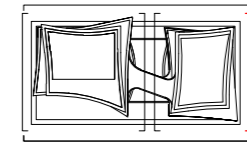

UAB TEIKONTA		A1558	PV	E. RAILE	2024 04 19
Zaha Hadid Architects		KOMPLEKSO PAVIRŠIAUS			
PROJEKTUOTOJAS		ADMINISTRACINĖS PASKIRTIES PASTATAS			
ATESTATO NR.		RINKTINĖS G. 3, VILNIUS M., STATYBOS PROJEKTAS			
UAB TEIKONTA		ADMINISTRACINIS PASTATAS			
UAB TEIKONTA		Rytinis fasadas			
M 1:250		LAIDA			
A		LAPAS LAPŲ			
4		4			

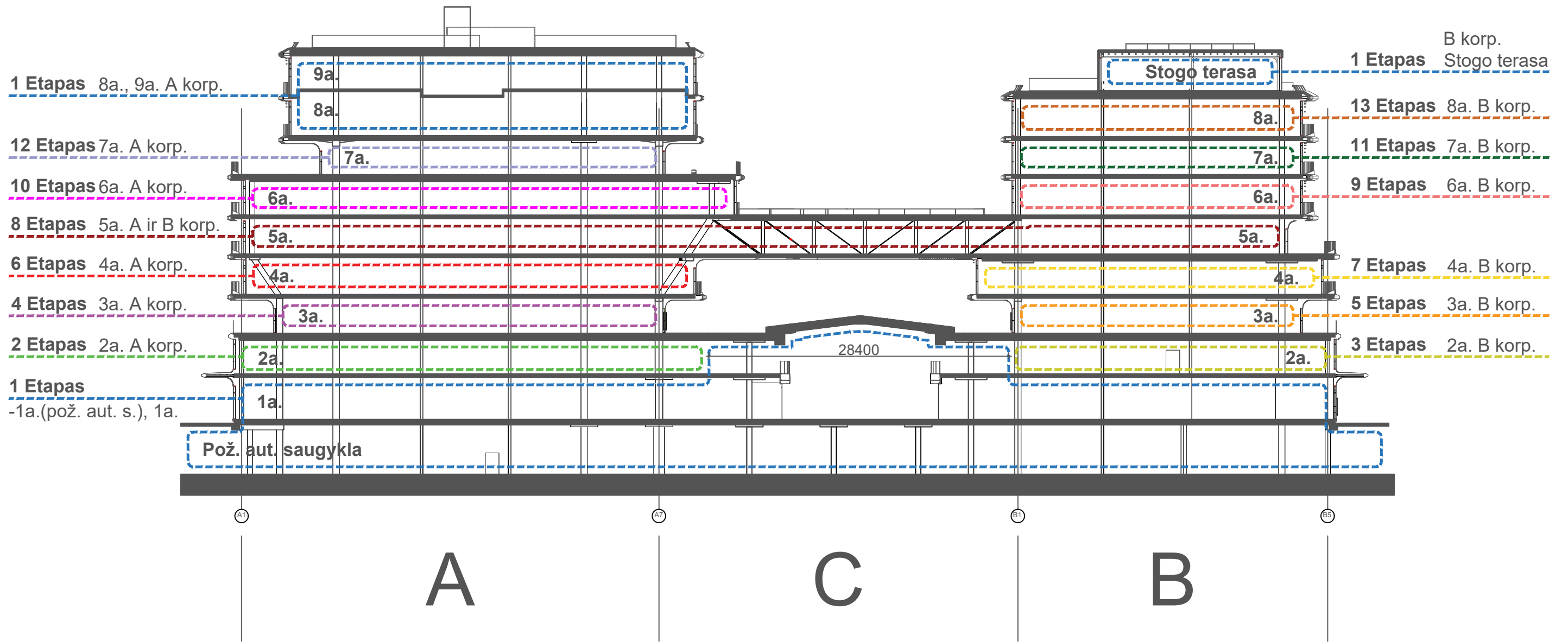

Etapas	Aukštas	Korpusas
1	-1 (pož. aut. saugykla); 1; 2; 8; 9; Stogo terasa	C (pagal nurodytą matmenį) A A A B
2	2	A
3	2	B
4	3	A
5	3	B
6	4	A
7	4	B
8	5	A ir B
9	6	B
10	6	A
11	7	B
12	7	A
13	8	B

GEN. PROJEKTUOTOJAS UAB TEIKONTA				A1656	PV	E. RAILÉ	2024 04 19
Zaha Hadid Architects 101 Goswell Road, London EC1V 7EZ TEL. +44 20 7253 5147 FAX. +44 20 7251 8322				KOMPLEKSO PAVADINIMAS: ADMINISTRACINĖS PASKIRTIES PASTATAS RINKTINĖS G. 3, VILNIAUS M., STATYBOS PROJEKTAS			
ATESTATO NR.	PROJEKTUOTOJAS UAB TEIKONTA	UAB TEIKONTA Konstitucijos pr. 7, Vilnius TEL. +370 5 2487272		STATINIO PAVADINIMAS: ADMINISTRACINIS PASTATAS			
A1656	PV	E. RAILÉ	2024 04 19	BREŽINIO PAVADINIMAS: Statybos etapų schema			M 1:250 LAIDA A
	Arch.	V. PRIŠČEPIONOKAS	2024 04 19	TEKSTINIS ŽYMUO:			LAPAS 1
lt	STATYTOJAS: UAB "Promola", į.k. 304029536 Konstitucijos pr. 7, LT-09308 Vilnius						LAPŲ 2

1 aukštas

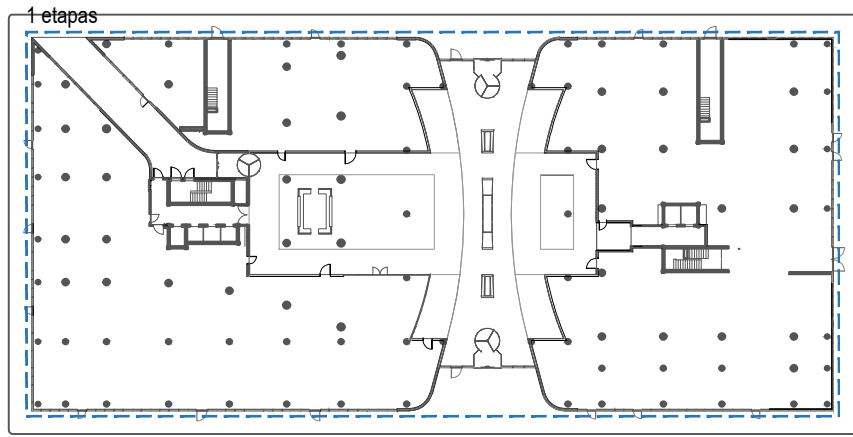

2 aukštas

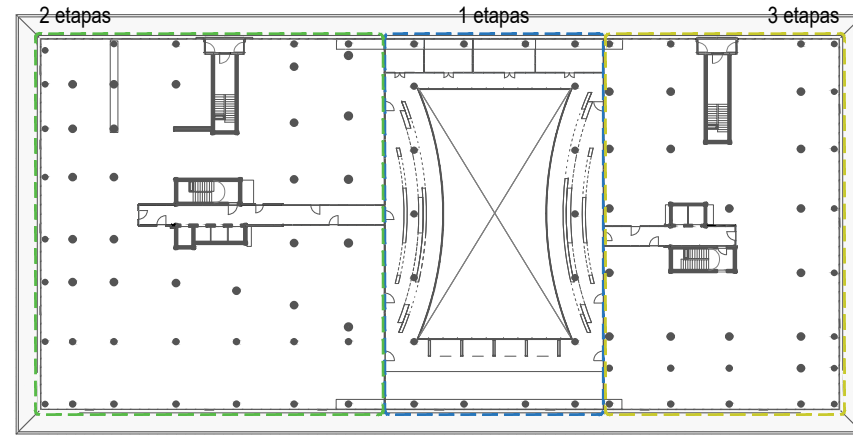

3 aukštas

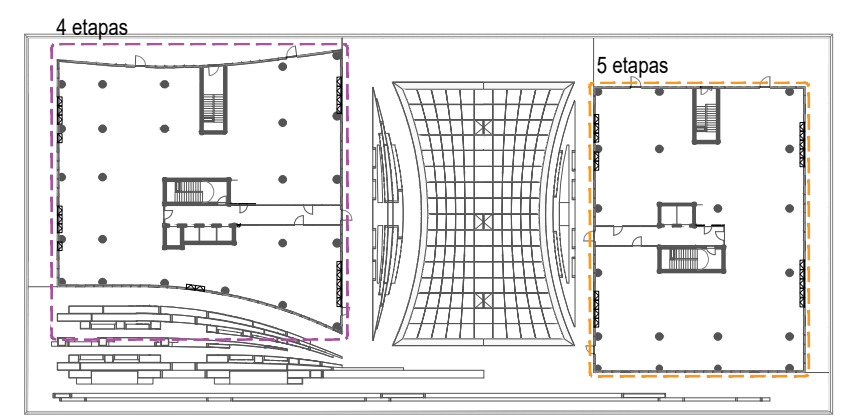

4 aukštas

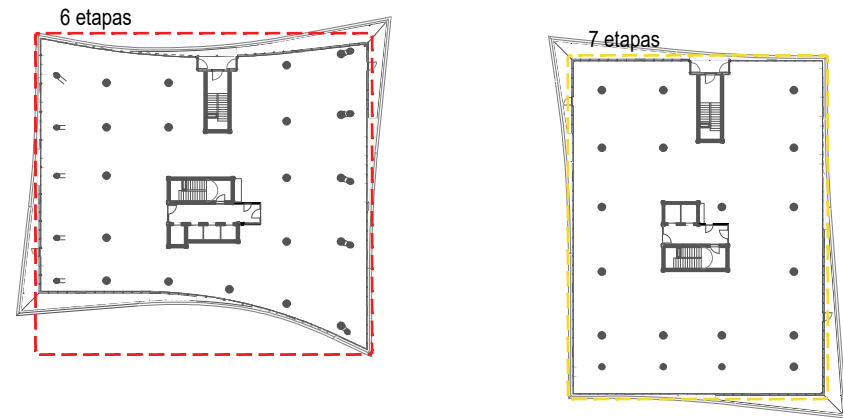

5 aukštas

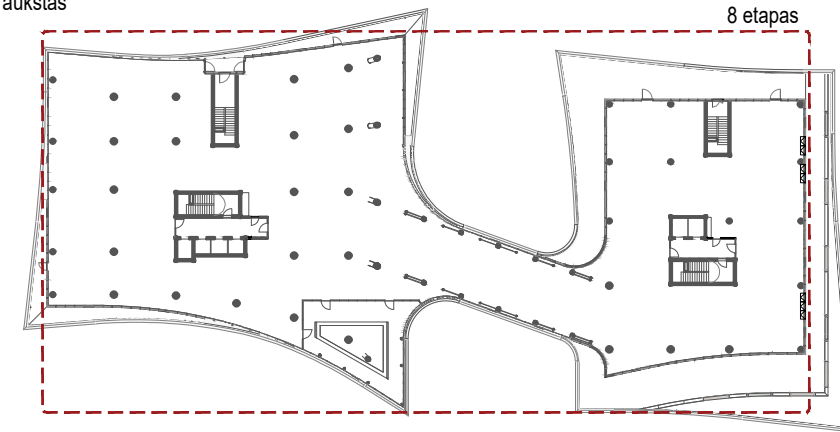

6 aukštas

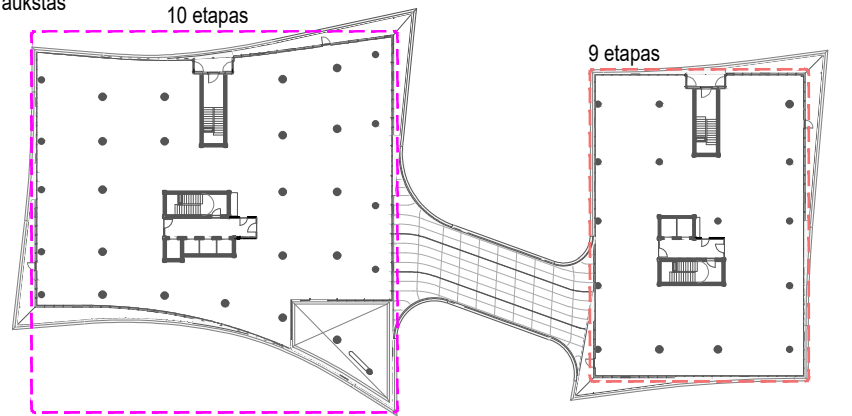

7 aukštas

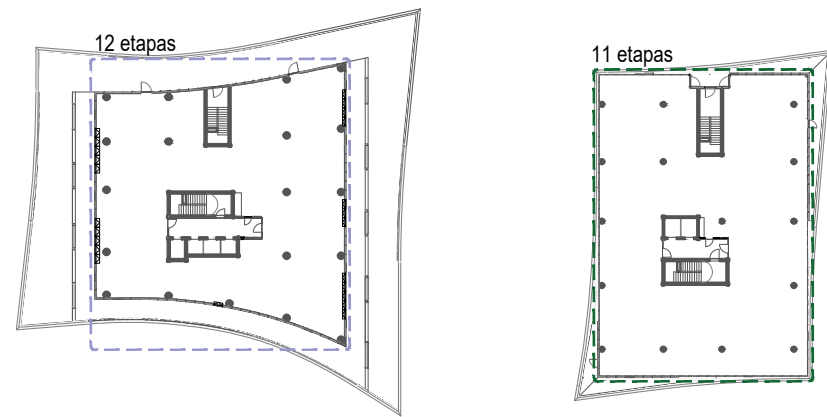

8 aukštas

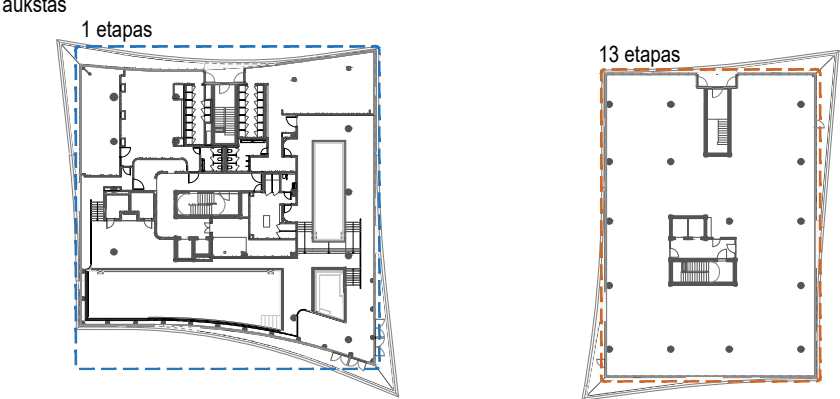

9 aukštas

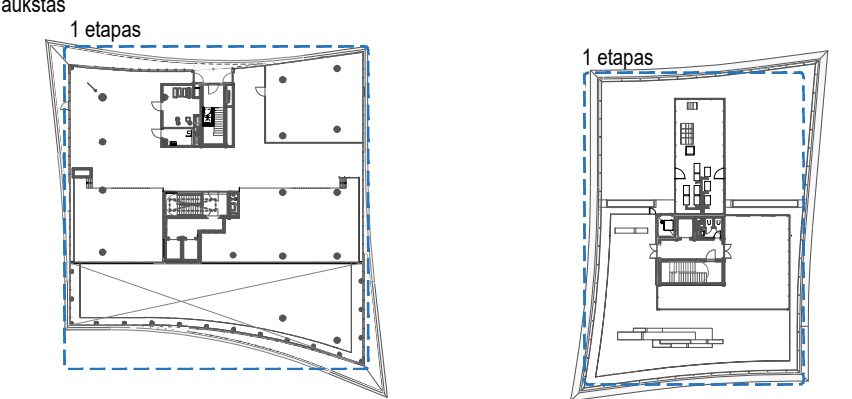

GEN. PROJEKTUOTOJAS UAB TEIKONTA				A1656	PV	E. RAILĖ	2024 04 19
Zaha Hadid Architects 101 Goswell Road, London EC1V 7EZ TEL. +44 20 7253 5147 FAX. +44 20 7251 8322				KOMPLEKSO PAVADINIMAS: ADMINISTRACINĖS PASKIRTIES PASTATAS RINKTINĖS G. 3, VILNIAUS M., STATYBOS PROJEKTAS			
ATESTATO NR.	PROJEKTUOTOJAS UAB TEIKONTA UAB TEIKONTA Konstitucijos pr. 7, Vilnius TEL. +370 5 2487272			STATINIO PAVADINIMAS: ADMINISTRACINIS PASTATAS			
	A1656	PV	E. RAILĖ	2024 04 19	BREŽINIO PAVADINIMAS: M 1:250 LAI DA A		
	Arch.	V. PRIŠČEPIONOKAS	2024 04 19	STYBOS ETAPŲ SCHEMAS PLANUOSE			LAPAS 2
lt	STATYTOJAS: UAB "Promola", į.k. 304029536 Konstitucijos pr. 7, LT-09308 Vilnius			TEKSTINIS ŽYMUO:			LAPŲ 2

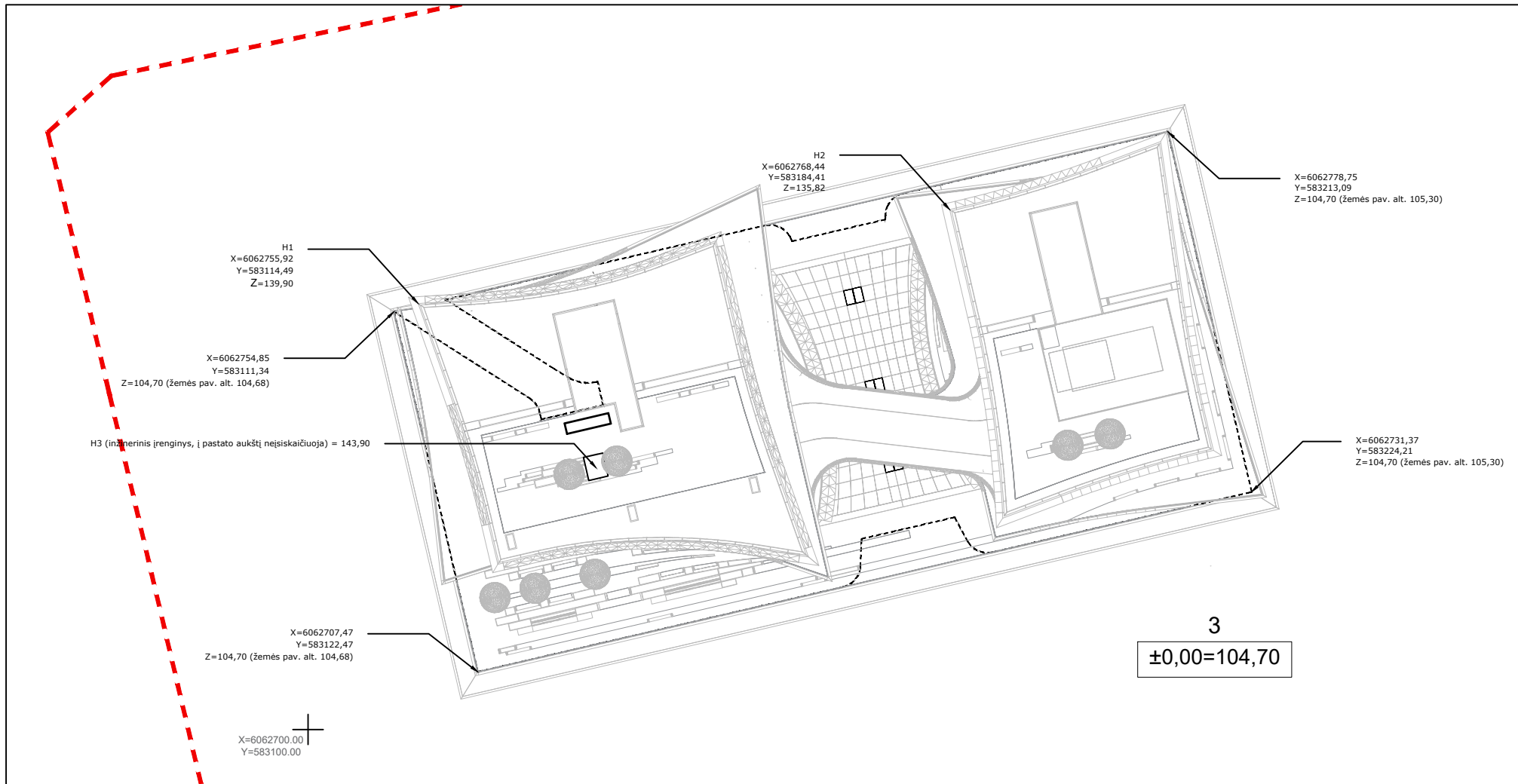

UAB „ID Vilnius“
GIS sk.
2024 05 22
Nr. PP_2548

ALTITUDŽIŲ REIKŠMĖS		
Eil. Nr.	Aprašymas	Reikšmė (metrais)
H1	Pastato dalies parapeto viršaus altitudė	139,90
H2	Pastato dalies parapeto viršaus altitudė	135,82
H3	Inžinerinio įrenginio viršaus altitudė	143,90
3	Pastato 1 aukšto grindų altitudė	104,70
4	Vidutinė žemės paviršiaus altitudė	104,99

Koordinacių sistema: LKS94
Aukščių sistema: LAS0

GEN. PROJEKTUOTOJAS		UAB TEIKONTA Konstitucijos pr. 7, Vilnius TEL. +370 5 2487272		A1656	PV	E. RAILĖ	2024 01
Zaha Hadid Architects 101 Goswell Road, London EC1V 7EZ TEL. +44 20 7253 5167 FAX. +44 20 7251 8322		KOMPLEKSO PAVADINIMAS: ADMINISTRACINĖS PASKIRTIES PASTATAS RINKTINĖS G. 3, VILNIAUS M., STATYBOS PROJEKTAS					
ATESTATO NR.	PROJEKTUOTOJAS	UAB TEIKONTA Konstitucijos pr. 7, Vilnius TEL. +370 5 2487272		STATINIO PAVADINIMAS: ADMINISTRACINIS PASTATAS			
A1656	PV	E. RAILĖ	2024 01	BREŽINIO PAVADINIMAS: Grafinis priedas			
	PDV	E. RAILĖ	2024 01	M 1:250 LAIDA A			
	Arch.	V. PRIŠČEPIONOKAS	2024 01	TEKSTINIS ŽYMUO: UT-306/22-TP-SA			
lt	STATYTOJAS:	UAB "Promola", į.k. 304029536 Konstitucijos pr. 7, LT-09308 Vilnius		LAPAS	LAPŲ		
				1	1		

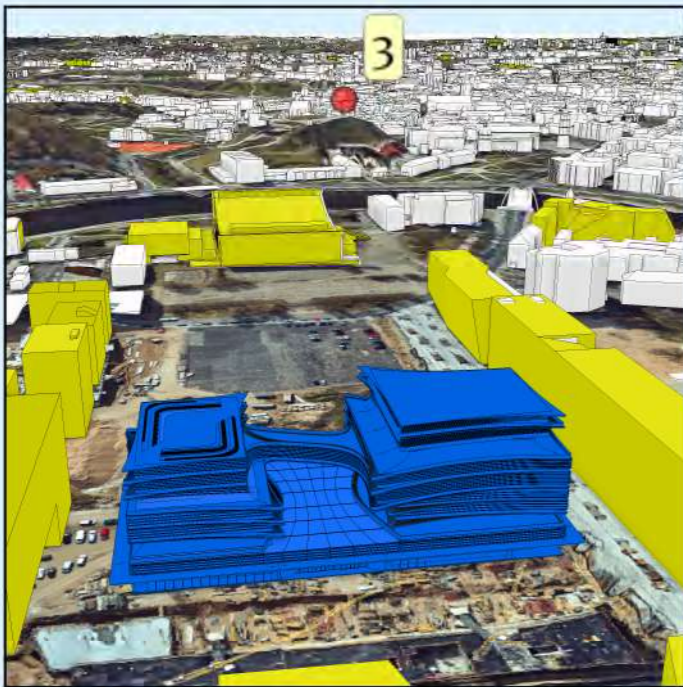

140.00 m.

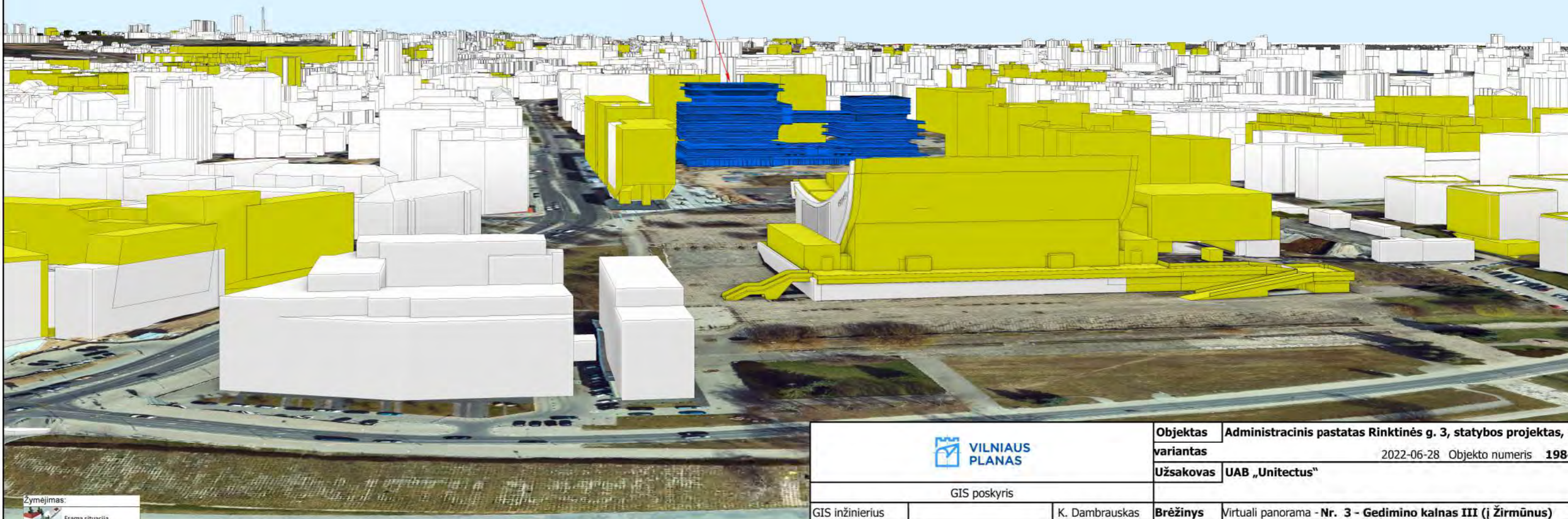

Žymėjimas:

	Esama situacija
	Objektas
	Geoportalo "Vilniaus 3D planas" objektai

		Objektas	Administracinis pastatas Rinktinės g. 3, statybos projektas, 2	
		variantas	2022-06-28	Objekto numeris 1984
GIS poskyris		Užsakovas	UAB „Unitectus“	
GIS inžinierius	K. Dambrauskas	Brėžinys	Virtuali panorama - Nr. 3 - Gedimino kalnas III (į Žirmūnus)	
		Stebėjimo taškas	X= 583223,2	Atstumas iki objekto (km) - 0,79
			Y= 6061917,68	Koordinacių sistema - LKS-94
			Z= 157,27	Aukščių sistema - LAS07

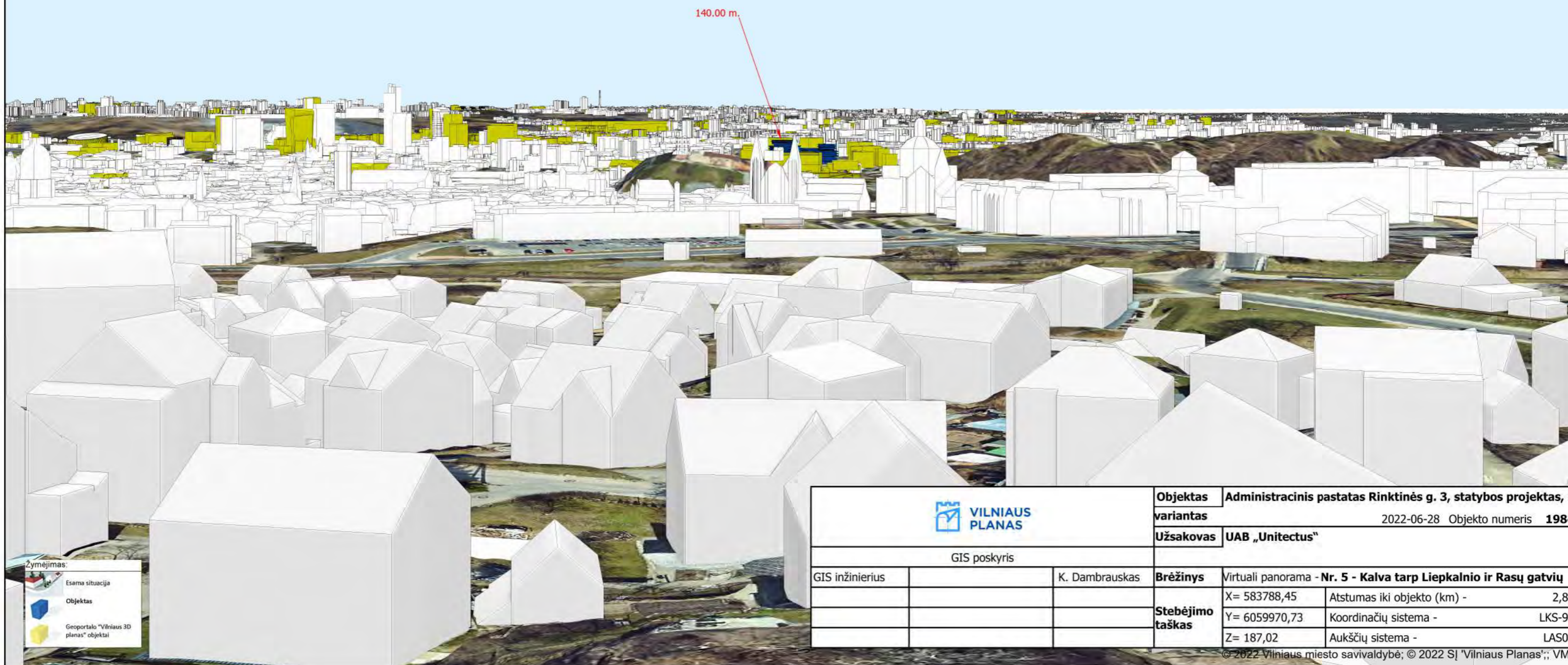
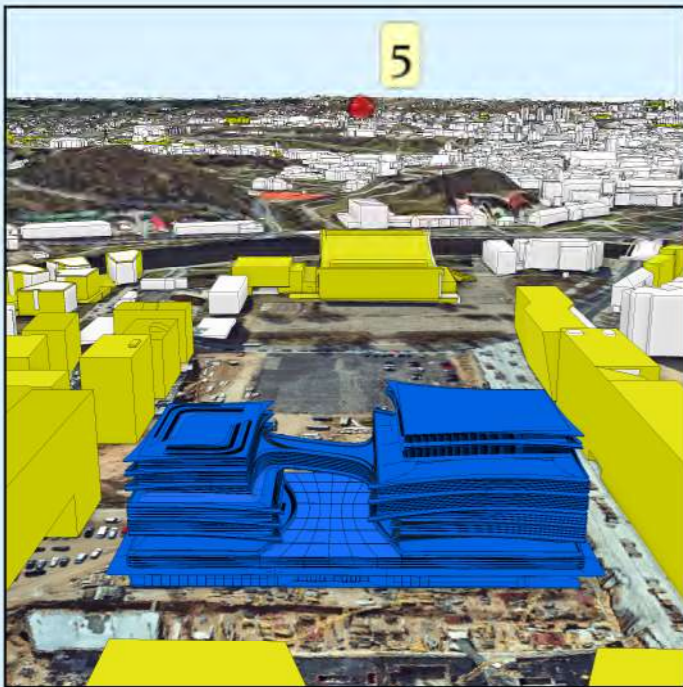

Žymėjimas:

	Esama situacija
	Objektas
	Geoportalo "Vilniaus 3D planas" objektai

		Objektas	Administracinis pastatas Rinktinės g. 3, statybos projektas, 2	
		variantas	2022-06-28	Objekto numeris 1984
		Užsakovas	UAB „Unitectus“	
GIS poskyris				
GIS inžinierius		K. Dambrauskas	Brėžinys	Virtuali panorama - Nr. 5 - Kalva tarp Liepkalnio ir Rasų gatvių
			Stebėjimo taškas	X= 583788,45 Atstumas iki objekto (km) - 2,81
				Y= 6059970,73 Koordinačių sistema - LKS-94
				Z= 187,02 Aukščių sistema - LAS07

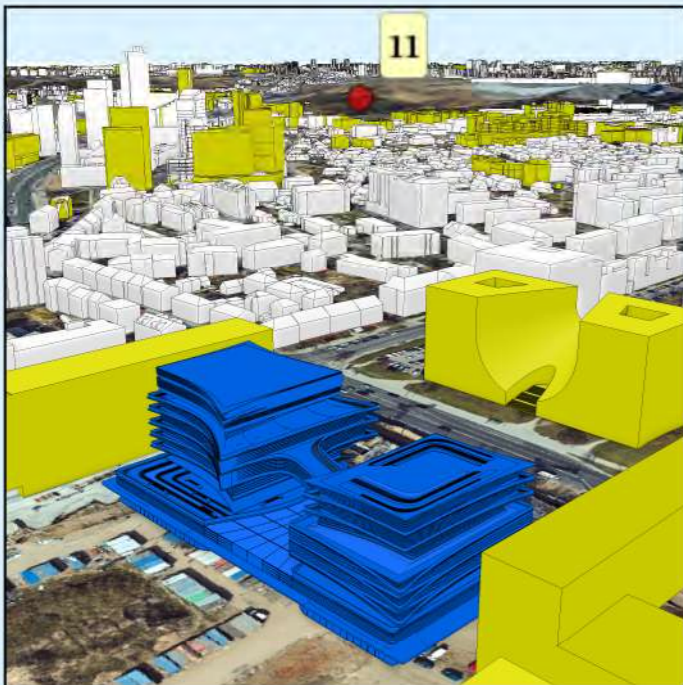

Žymėjimas:

	Esama situacija
	Objektas
	Geoportalo "Vilniaus 3D planas" objektai

		Objektas	Administracinis pastatas Rinktinės g. 3, statybos projektas, 2	
		variantas	2022-06-28	Objekto numeris 1984
		Užsakovas	UAB „Unitectus“	
GIS poskyris				
GIS inžinierius		K. Dambrauskas	Brėžinys	Virtuali panorama - Nr. 11 - Šeškinės kalva (aukštai)
			Stebėjimo taškas	X= 581410,71 Atstumas iki objekto (km) - 2,02
				Y= 6063855,21 Koordinacių sistema - LKS-94
				Z= 135,85 Aukščių sistema - LAS07

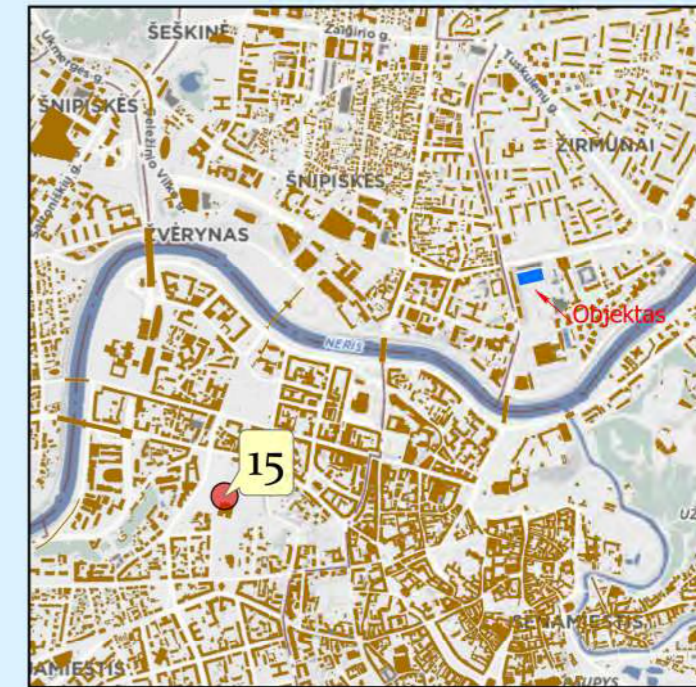
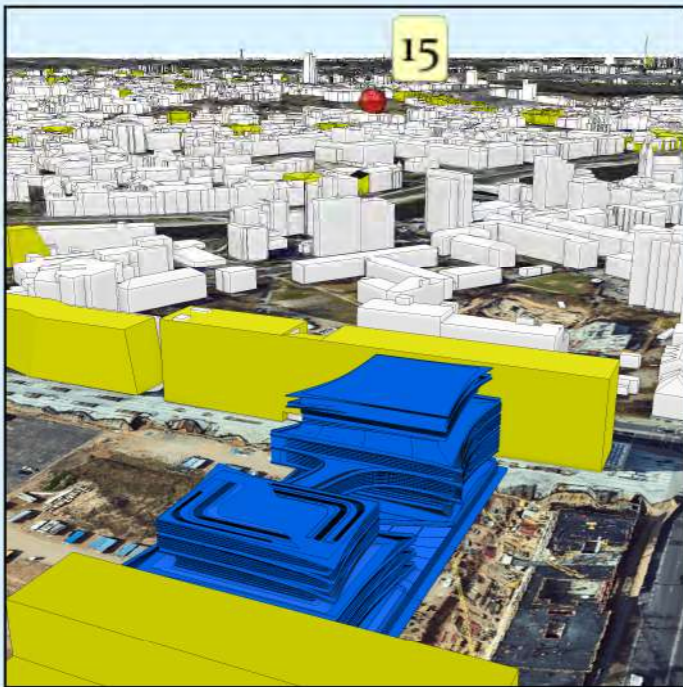

140.00 m

Žymėjimas:

	Esama situacija
	Objektas
	Geoportalo "Vilniaus 3D planas" objektai

		Objektas	Administracinis pastatas Rinktinės g. 3, statybos projektas, 2	
		variantas	2022-06-28	Objekto numeris 1984
GIS poskyris		Užsakovas	UAB „Unitectus“	
GIS inžinierius	K. Dambrauskas	Brėžinys	Virtuali panorama - Nr. 15 - Tauro kalnas	
		Stebėjimo taškas	X= 581810,72	Atstumas iki objekto (km) - 1,61
			Y= 6061774,72	Koordinacių sistema - LKS-94
			Z= 134,22	Aukščių sistema - LAS07

TOPOGRAFINIS PLANAS M1:500



Lapas Nr. 1

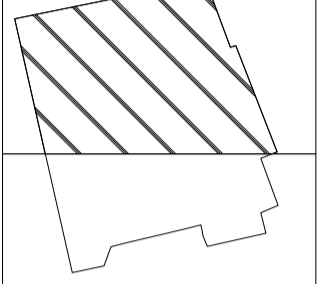

Lapas Nr. 2

Objekto vieta

Paslaugos Nr. THSI-20230224-013094
 Prašymas ir ED duomenys priimti 2023-03-13
 Požeminių tinklų paslaugos Nr. THSI2-20221117-055696
 Aukščių sistema: LAS07
 Koordinacių sistema: LAS-94m.

Objektas: Topografinis planas				
Adresas: Vilnius m., Seimynikių - Rinktinės g. vė.				
UAB "Tiretas", 135904788, LT-04310 Vilnius				
Užsakovas: UAB "Hanner"				
UAB "Tiretas", 135904788, LT-04310 Vilnius				
Vado Maculevičiaus g. 53 - 205 kab.				
Pareigoje	V. Pavardė	Parašas	Data	Topografinis planas-pilnas turinys
Dir. pavaduotojas			2023-02	Mastelis
				Lapas/lapų sk.
				1/2
				Užsakymas
				23/02-2388
Kvalifikacijos pažymėjimo Nr. IGRV-63S išd. 2012.01.04				

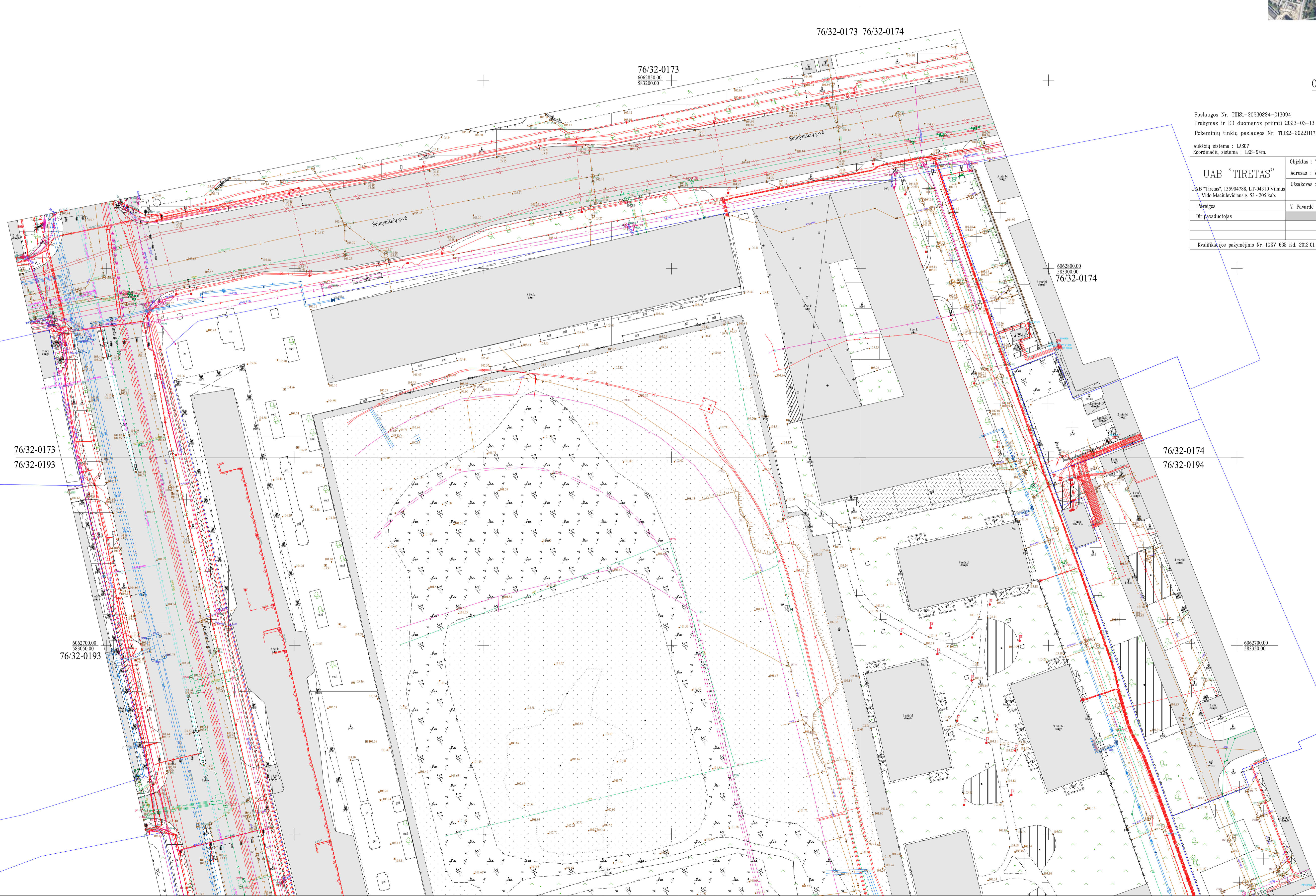

76/32-0173
6062850.00
5832000.00

76/32-0173 76/32-0174

6062800.00
5833000.00
76/32-0174

76/32-0173
76/32-0193

6062700.00
5833500.00
76/32-0193

76/32-0174
76/32-0194

6062700.00
5833500.00

TOPOGRAFINIS PLANAS M1:500

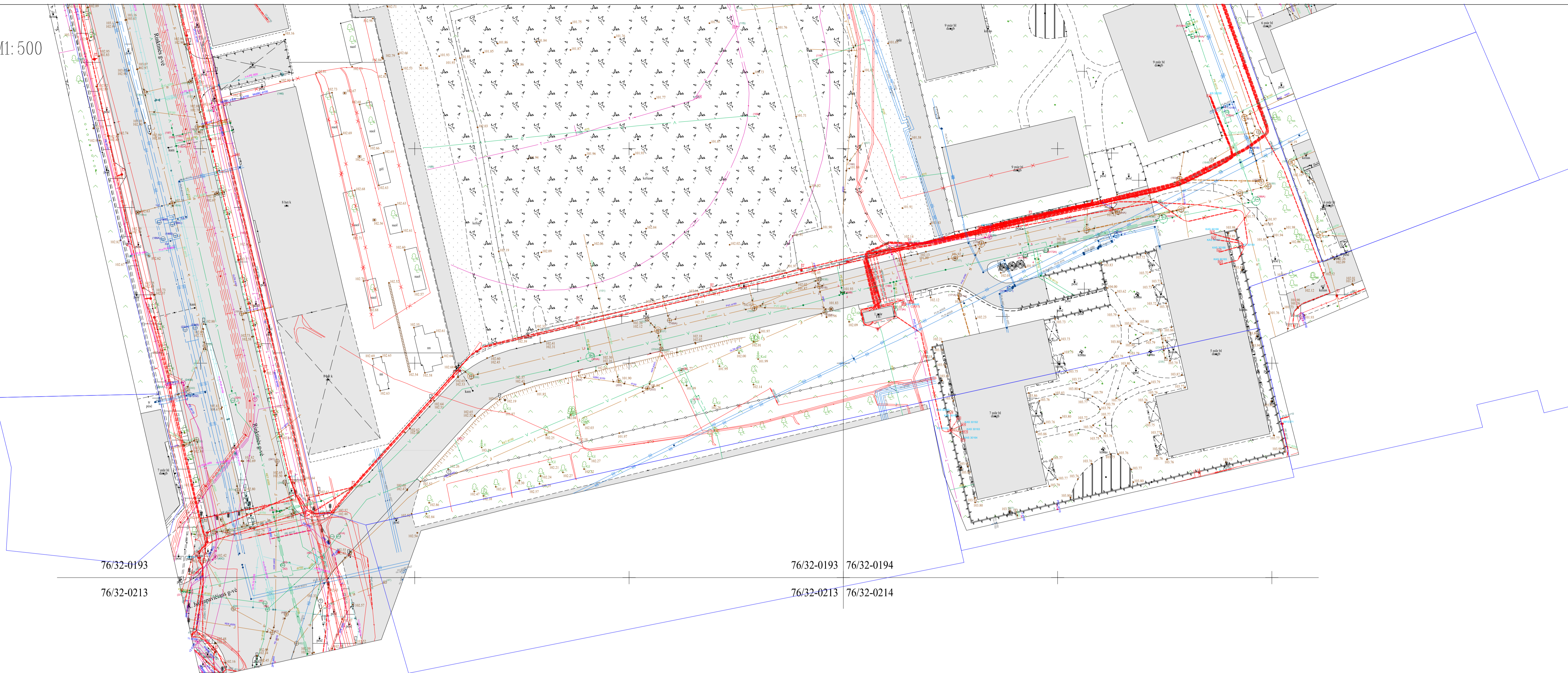

Objekto vieta

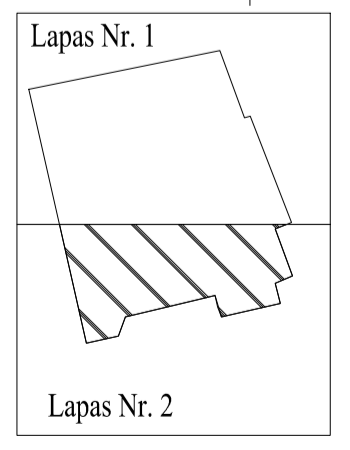

Paslaugas Nr. TIISI-20230224-013094
 Prašymas ir ED duomenys priimti 2023-03-13
 Požeminių tinklų paslaugas Nr. TIISI2-20221117-055696
 Aukščių sistema : LAS07
 Koordinatų sistema : LKS-94m

UAB "TIRETAS" UAB "Tiretas", 135904788, LT-04310 Vilnius Vido Maculevičiaus g. 53 - 205 kab.		Objektas : Topografinis planas Adresas : Vilniaus m., Seimyniškių - Rinktinės g.-vėž Užsakovas : UAB "Hanner"		
Pareigoje	V. Pavardė	Parašas	Data	Topografinis planas-pilnas turinys
Dir. pavaduotojas			2023-02	Mastelis
				Lapas/lapų sk.
				Užsakymas
				23/02-2388
Kvalifikacijos pažymėjimo Nr. IGRV-635 Išd. 2012.01.04				