

**PREKYBOS PASKIRTIES (KOMERCINIŲ PASTATŲ PASKIRTIES GRUPĖS)
PASTATO OZO G.10 A, VILNIUS, REKONSTRAVIMO PROJEKTAS**



Statinio kategorija	Ypatingas statinys
Statybos rūšis	Rekonstravimas
Projekto numeris	2026-01-PP-
Bylos žymuo	2026-01-PP-SASP
Bylos numeris	II
Statinio projekto dalis	Sklypo planas, statinio architektūra
Statinio projekto stadija	Projektiniai pasiūlymai
Statinio paskirties tipas	Negyvenamieji pastatai
Statinio paskirties grupė	4. Komercinių pastatų
Statinio paskirtis	4.3. Prekybos
Statinio naudojimo paskirtis	Prekybos
Statinio adresas	Ozo g. 10, Vilnius
Statytojas / Užsakovas	UAB "Ozo 10A"
Projektuotojas	UAB "Forma"
UAB „Forma“ direktorius	S. Mikštas
Statinio projekto vadovas	T. Karosas, at. Nr. 13519
Statinio projekto dalies vadovas	S. Mikštas, at. Nr. A710
Užsakovo atstovas tvirtinantis projektą Statybos projektų vadovas	T. Garbačionka

2026 m.

**PREKYBOS PASKIRTIES (KOMERCINIŲ PASTATŲ PASKIRTIES GRUPĖS)
PASTATO OZO G.10 A, VILNIUS, REKONSTRAVIMO PROJEKTAS**

PROJEKTINIAI PASIŪLYMAI

PROJEKTO SUDĖTIES ŽINIARAŠTIS

Eil. Nr.	Projekto dalis	Žymuo
1	Bendroji dalis	2026-01-PP-BD
2	Sklypo planas, statinio architektūra	2026-01-PP-SASP

0	2026 04	VIEŠINIMUI		
LAIDA	IŠLEIDIMO DATA	LAIDOS STATUTAS. KEITIMO PRIEŽASTIS (JEI TAIKOMA)		
KVAL. PATV. DOK. NR.	UAB „FORMA“ Vytauto g. 22-8, LT-08120 Vilnius, Lietuva Tel.nr.: +370 5 2126604 El.paštas.: forma@for.lt		STATINIO PROJEKTO PAVADINIMAS PREKYBOS PASKIRTIES (KOMERCINIŲ PASTATŲ PASKIRTIES GRUPĖS) PASTATO OZO G.10 A, VILNIUS, REKONSTRAVIMO PROJEKTAS	
13519	SPV	T. Karosas	STATINIO PAVADINIMAS PREKYBOS PASKIRTIES PASTATAS	
A710	PDV	S. Mikštas		
	Arch.	T. Čaplikas		
			DOKUMENTO PAVADINIMAS PROJEKTO SUDĖTIES ŽINIARAŠTIS	LAIDA „0“
KALBOS TRUMP. LT	STATYTOJAS IR (ARBA) UŽSAKOVAS UAB "OZO 10A"		DOKUMENTO ŽYMUO 2026-01-PP-SASP -PSŽ	LAPAS 1
				LAPŲ 1

**PREKYBOS PASKIRTIES (KOMERCINIŲ PASTATŲ PASKIRTIES GRUPĖS)
PASTATO OZO G.10 A, VILNIUS, REKONSTRAVIMO PROJEKTAS
PROJEKTINIAI PASIŪLYMAI
PROJEKTO DALIES SUDĖTIES ŽINIARAŠTIS**

BYLOS GRAFINIŲ DOKUMENTŲ SUDĖTIES ŽINIARAŠTIS						
Eil.Nr.	Dokumento žymuo	Lapų sk.	Laida	Dokumento pavadinimas	Pastabos	Lapų nr.
SKLYPO PLANAS						
0.1	2026-01-PP-SP –B.00	1	0	SITUACIJOS PLANAS M 1:5000		
0.2	2026-01-PP-SP –B.01	1	0	SUVESTINIS SKLYPO INŽINERINIŲ TINKLŲ PLANAS M 1:500		
1.1	2026-01-PP-SP –B.02.1	1	0	SKLYPO PLANAS ALT. -3.30 M 1:500		
1.2	2026-01-PP-SP –B.02.2	1	0	SKLYPO PLANAS ALT. ±0.00 M 1:500		
2.1	2026-01-PP-SP –B.03.1	1	0	SKLYPO AUKŠČIŲ PLANAS ALT. -3.30 M 1:500		
2.2	2026-01-PP-SP –B.03.2	1	0	SKLYPO AUKŠČIŲ PLANAS ALT. ±0.00 M 1:500		
3.1	2026-01-PP-SP –B.04.1	1	0	SKLYPO SUTVARKYMO PLANAS ALT. -3.30 M 1:500		
3.2	2026-01-PP-SP –B.04.2	1	0	SKLYPO SUTVARKYMO PLANAS ALT. ±0.00 M 1:500		
STATINIO ARCHITEKTŪRA						
4.	2026-01-PP-SA –B.01	1	0	RŪSIO PLANAS M 1:200		

0	2026 04	VIEŠINIMUI				
LAIDA	IŠLEIDIMO DATA	LAIDOS STATUTAS. KEITIMO PRIEŽASTIS (JEI TAIKOMA)				
KVAL. PATV. DOK. NR.	UAB „FORMA“ Vytauto g. 22-8, LT-08120 Vilnius, Lietuva Tel.nr.: +370 5 2126604 El.paštas.: forma@for.lt			STATINIO PROJEKTO PAVADINIMAS PREKYBOS PASKIRTIES (KOMERCINIŲ PASTATŲ PASKIRTIES GRUPĖS) PASTATO OZO G.10 A, VILNIUS, REKONSTRAVIMO PROJEKTAS		
13519	SPV	T. Karosas		STATINIO PAVADINIMAS PREKYBOS PASKIRTIES PASTATAS		
A710	PDV	S. Mikštas				
	Arch.	T. Čaplikas				
				DOKUMENTO PAVADINIMAS PROJEKTO DALIES SUDĖTIES ŽINIARAŠTIS		LAIDA „0“
KALBOS TRUMP. LT	STATYTOJAS IR (ARBA) UŽSAKOVAS UAB "OZO 10A"			DOKUMENTO ŽYMUO 2026-01-PP -SASP -PDSŽ		LAPAS 1
						LAPŲ 2

5.	2026-01-PP-SA –B.02	1	0	I AUKŠTO PLANAS M 1:200		
6.	2026-01-PP-SA –B.03	1	0	II AUKŠTO PLANAS M 1:200		
7.	2026-01-PP-SA –B.04	1	0	III, V AUKŠTO PLANAS M 1:200		
8.	2026-01-PP-SA –B.05	1	0	IV AUKŠTO PLANAS M 1:200		
9.	2026-01-PP-SA –B.06	1	0	VI A / ANTRESOLĖS / STOGO PLANAS M 1:200		
10.	2026-01-PP-SA –B.07	1	0	PJŪVIAI A-A, B-B, 1-1 M 1:200		
11.	2026-01-PP-SA –B.08	1	0	PJŪVIAI C-C; D-D; VAKARINIS FASADAS, PIETINIS FASADAS 1:200		
12.	-	7	0	VIZUALIZACIJOS	7 LAPAI	

0	2026 04	VIEŠINIMUI			
LAIDA	IŠLEIDIMO DATA	LAIDOS STATUTAS. KEITIMO PRIEŽASTIS (JEI TAIKOMA)			
KVAL. PATV. DOK. NR.	UAB „FORMA“ Vytauto g. 22-8, LT-08120 Vilnius, Lietuva Tel.nr.: +370 5 2126604 El.paštas.: forma@for.lt		STATINIO PROJEKTO PAVADINIMAS PREKYBOS PASKIRTIES (KOMERCINIŲ PASTATŲ PASKIRTIES GRUPĖS) PASTATO OZO G.10 A, VILNIUS, REKONSTRAVIMO PROJEKTAS		
13519	SPV	T. Karosas	STATINIO PAVADINIMAS PREKYBOS PASKIRTIES PASTATAS		
A710	PDV	S. Mikšas			
	Arch.	T. Čaplikas			
			DOKUMENTO PAVADINIMAS PROJEKTO DALIES SUDĖTIES ŽINIARAŠTIS	LAIDA 0	
KALBOS TRUMP. LT	STATYTOJAS IR (ARBA) UŽSAKOVAS UAB "OZO 10A"		DOKUMENTO ŽYMUO 2026-01-PP-SASP-PDSŽ	LAPAS 2	LAPŲ 2

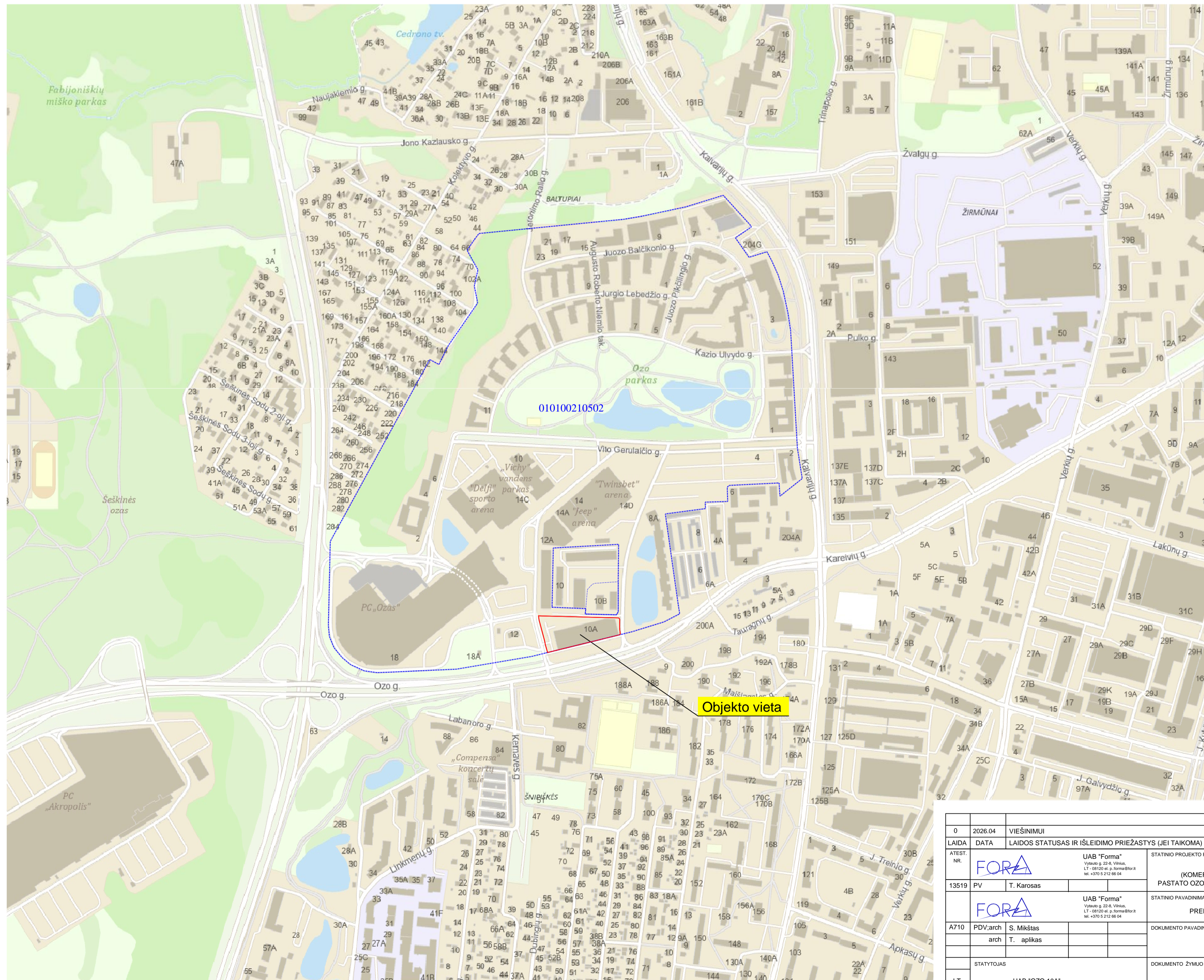
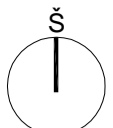

010100210502

Objekto vieta

SUTARTINIS ŽYMĖJIMAS

SKLYPO RIBA

SKLYPO (DALIES) RIBA

0	2026.04	VIEŠINIMUI		
LAIDA	DATA	LAIDOS STATUSAS IR IŠLEIDIMO PRIEŽASTYS (JEI TAIKOMA)		
ATEST. NR.		UAB "Forma" Vytauto g. 22-6, Vilnius, LT - 08120 el. p. forma@fora.lt tel. +370 5 212 66 04	STATINIO PROJEKTO PAVADINIMAS PREKYBOS PASKIRTIES (KOMERCINIŲ PASTATŲ PASKIRTIES GRUPĖS) PASTATO OZO G. 10A, VILNIUS, REKONSTRAVIMO PROJEKTAS	
13519	PV	T. Karosas	STATINIO PAVADINIMAS PREKYBOS PASKIRTIES PASTATAS	
A710	PDV/arch	S. Mikštas	DOKUMENTO PAVADINIMAS SITUACIJOS PLANAS M 1:5000	
		arch	LAPAS LAP	
STATYTOJAS		DOKUMENTO ŽYMŪS		LAPAS LAP
LT	UAB "OZO 10A"		2026-01-PP-SP-00	1 1

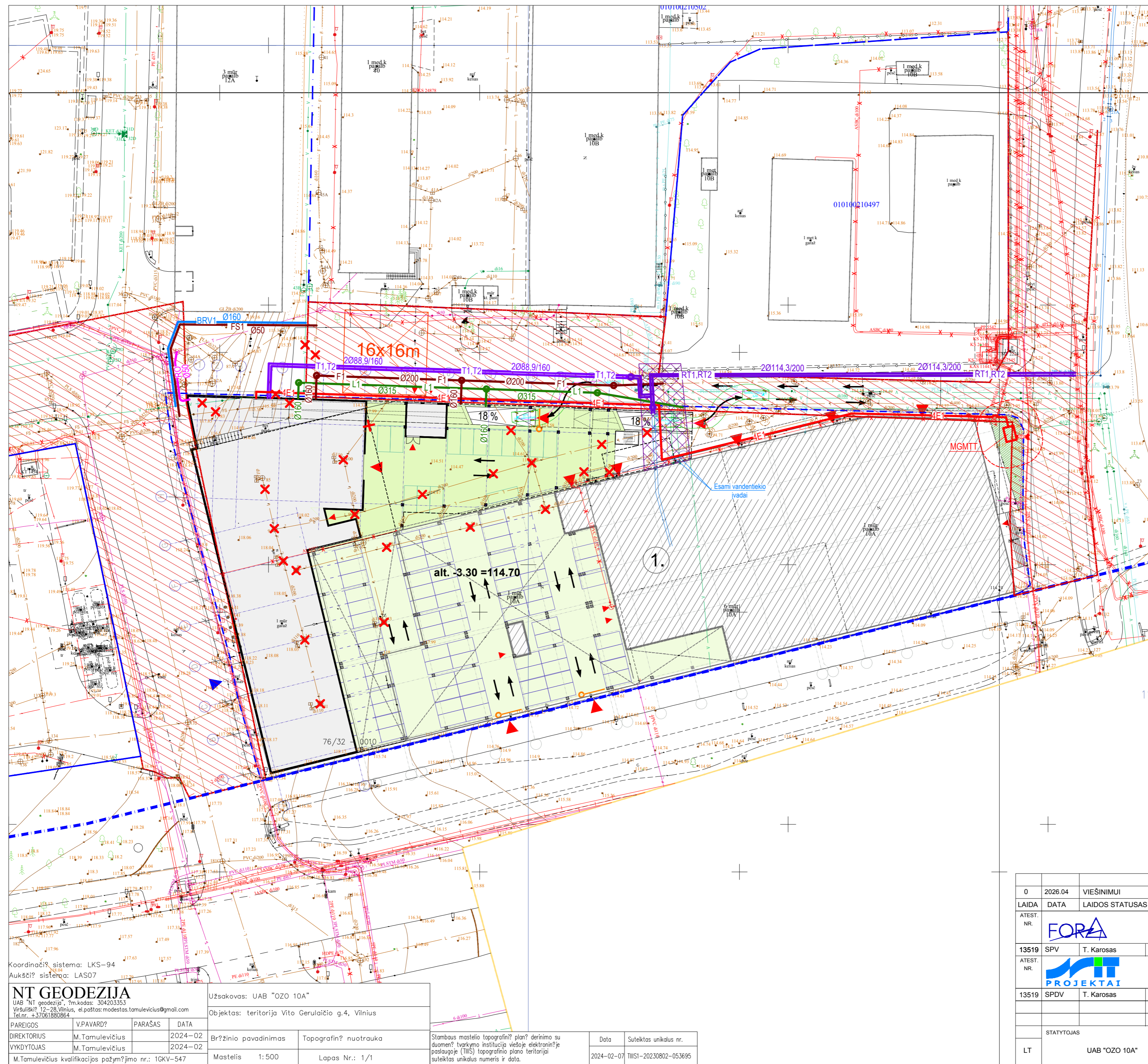

- SUTARTINIS ŽYMĖJIMAS**
- SKLYPO RIBA
 - SKLYPO (DALIES) RIBA
 - ▨ ESAMI SERVITUTAI
 - ▨ ESAMI PASTATAI
 - ▨ REKONSTRUOJAMAS ESAMAS PASTATAS
 - ▨ REKONSTRUOJAMA DALIS
 - ▨ REKONSTRUOJAMAS PARKINGAS (GARAZAS)
 - ▨ ESAMA ASFALTBETONIO DANGA
 - ▨ ESAMI ŠALIGATVIAI
 - ▲ ĮVAŽIAVIMO VIETA I A. (ALT. ±0.00) LYGyje
 - ▲ ĮVAŽIAVIMO VIETA RŪSIO A. (ALT. -3.30) LYGyje
 - ĮĖJIMO VIETA
 - TRANSPORTO EISMO KRYPTYS
 - ▨ ESAMŲ TINKLŲ APS. ZONA
 - BRV1 PERKLOJAMAS ESAMAS BENDRO NAUDOJIMO VANDENTIEKIO TINKLAS
 - FS1 PERKLOJAMAS ESAMAS SLĖGINIS BUITINIŲ NUOTEKŲ TINKLAS
 - F1 PROJEKTUOJAMAS BUITINIŲ NUOTEKŲ TINKLAS
 - L1 PROJEKTUOJAMAS LIETAUS NUOTEKŲ TINKLAS
 - T1, T2 PROJEKTUOJAMI ŠILUMOS TINKLAI
 - RT1, RT2 REKONSTRUOJAMI ŠILUMOS TINKLAI
 - E1 PROJEKTUOJAMI 0,4 KV ELEKTROS TINKLAI
 - E4 PROJEKTUOJAMI 10 KV ELEKTROS TINKLAI
 - ✗ ✗ DEMONTUOJAMI ESAMI TINKLAI
- EKSPLIKACIJA**
- REKONSTRUOJAMAS KOMERCINĖS PASKIRTIES PASTATAS

Koordinatų sistema: LKS-94
Aukščių sistema: LAS07

NT GEODEZIJA
UAB "NT geodezija", įm. kodas: 304203353
Vilniaus g. 12-26, Vilnius, el. paštas: modestas.tamulevicius@gmail.com
Tel. nr. +370 5 212 66 04

PARĖIČIOS	V. PAVARD?	PARAŠAS	DATA
DIREKTORIUS	M. Tamulevičius		2024-02
VYKDYTOJAS	M. Tamulevičius		2024-02

M. Tamulevičius kvalifikacijos pažymėjimo nr.: 10KV-547

Užsakovas: UAB "OZO 10A"	Objektas: teritorija Vito Gerulaitio g.4, Vilnius
Brėžinio pavadinimas: Topografinis nuotrauka	Stambaus mastelio topografinis planas? derinimo su duomenimis? tvarkymo institucijoje viešoje elektroninėje paslaugoje (TIIIS) topografinio plano teritorijai suteiktas unikalus numeris ir data.
Mastelis: 1:500	Lapas Nr.: 1/1
Data: 2024-02-07	Suteiktas unikalus nr.: TIIIS-20230802-053695

0	2026.04	VIEŠINIMUI
LAIDA	DATA	LAIDOS STATUSAS IR IŠLEIDIMO PRIEŽASTYS (JEI TAIKOMA)
ATEST. NR.	FORA	UAB "Forma" Vytauto g. 22-8, Vilnius, LT - 06120 el. p. forma@fora.lt tel. +370 5 212 66 04
13519	SPV	T. Karosas
ATEST. NR.	PROJEKTAI	A. Goštauto g. 8-401 LT-01108, Vilnius Tel. 8 611 55541 el. p. info@ntprojektai.lt
13519	SPDV	T. Karosas
STATYTOJAS	UAB "OZO 10A"	
LT	2026-01-PP-SP-B.01	
DOKUMENTO PAVADINIMAS		LAIDA
SUVESTINIS INŽINERINIŲ TINKLŲ PLANAS		0
M 1:500		
DOKUMENTO ŽYMUO		LAPAS LAPŲ
		1 1

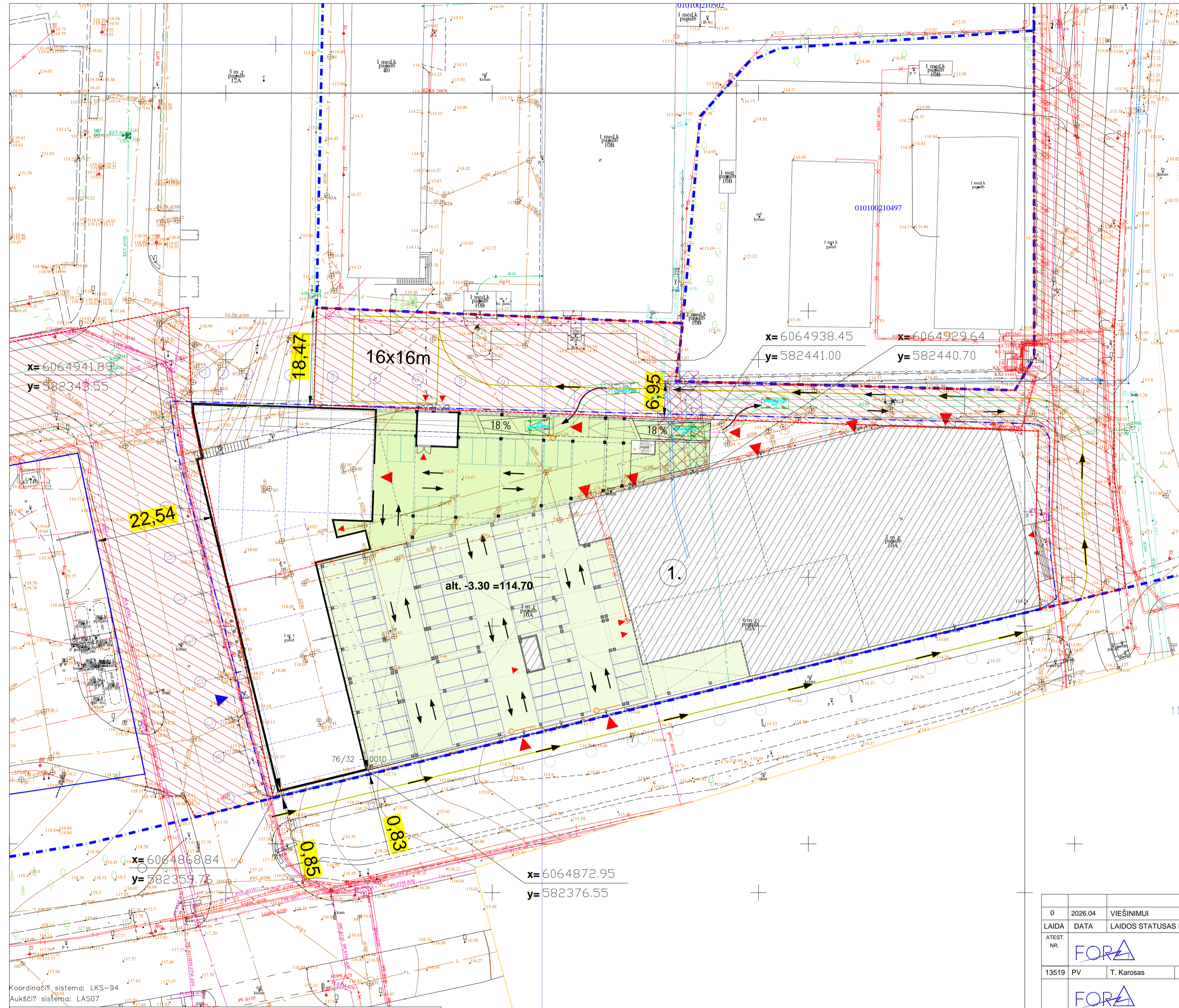

- SUTARTINIS ŽYMĖJIMAS**
- SKLYPO RIBA
 - - - SKLYPO (DALIES) RIBA
 - / / / ESAMI SERVITUTAI
 - ESAMI PASTATAI
 - REKONSTRUOJAMAS ESAMAS PASTATAS
 - REKONSTRUOJAMA DALIS
 - REKONSTRUOJAMAS PARKINGAS (GARAJAS)
 - ▶ VAŽIAVIMO VIETA I A. (ALT. ±0.00) LYGYJE
 - ▶ VAŽIAVIMO VIETA R SIO A. (ALT. -3.30) LYGYJE
 - ▲ JIMO VIETA
 - ESAM TINKL APS. ZONA
 - PROJEKT. DVIRA I STOVAI
 - TRANSPORTO EISMO KRYPTIS SKLYPE
 - ▶ GAISR. ĖSINIMO IR GELB. JIMO AUTOMOBILI JUD. JIMO KRYPTIS

EKSPLIKACIJA

1. REKONSTRUOJAMAS KOMERCINIS PASKIRTIES PASTATAS

Koordinatų sistema: LKS-94
Aukščio sistema: LAS07

NT GEODEZIJA			
UAB "NT Geodezija", 7m kodas: 30420353			
Viršuliškų 12-28, Vilnius, el. paštas: modestas.tamulevicius@gmail.com			
Tel. nr. +37061880864			
PARĖIGOS	V. PAVARD?	PARAŠAS	DATA
DIREKTORIUS	M. Tamulevičius		2024-02
VYKDYTOJAS	M. Tamulevičius		2024-02
M. Tamulevičius kvalifikacijos pažymėjimo nr.: 1GKV-547			

Užsakovas: UAB "OZO 10A"	
Objektas: teritorija Vito Gerulaičio g.4, Vilnius	
Br?žinio pavadinimas	Topografin? nuotrauka
Mastelis: 1:500	Lapas Nr.: 1/1

Stambaus mastelio topografinis planas? derinimo su duomen? tvarkymo institucija viešoje elektroninėje paslaugoje (TILS) topografinio plano teritorijai suteiktas unikalus numeris ir data.	Data	Suteiktas unikalus nr.
	2024-02-07	TILSI-20230802-053695

0	2026.04	VIĘŠINUMI		
LAIDA	DATA	LAIDOS STATUSAS IR IŠLEIDIMO PRIEŽASTYS (JEI TAIKOMA)		
ATEST. NR.		UAB "Forma" Vytauto g. 22-6, Vilnius, LT - 06120 el. p. forma@fora.lt tel. +370 5 212 66 04	STATINIO PROJEKTO PAVADINIMAS	
13519	PV	T. Karosas	PREKYBOS PASKIRTIES (KOMERCINIS PASTATAS PASKIRTIES GRUPA) PASTATO OZO G. 10A, VILNIUS, REKONSTRAVIMO PROJEKTAS	
		UAB "Forma" Vytauto g. 22-6, Vilnius, LT - 06120 el. p. forma@fora.lt tel. +370 5 212 66 04	STATINIO PAVADINIMAS	
A710	PDV/arch	S. Mikštas	PREKYBOS PASKIRTIES PASTATAS	
	arch	T. aplikas	DOKUMENTO PAVADINIMAS	
			SKLYPO PLANAS	
			ALT. -3.30=114.70 M 1:500	
			DOKUMENTO ŽYMUO	
LT		UAB "OZO 10A"	2026-01-PP- SP-B.02.1	LAPAS LAP
			1	1

SITUACIJOS SCHEMA

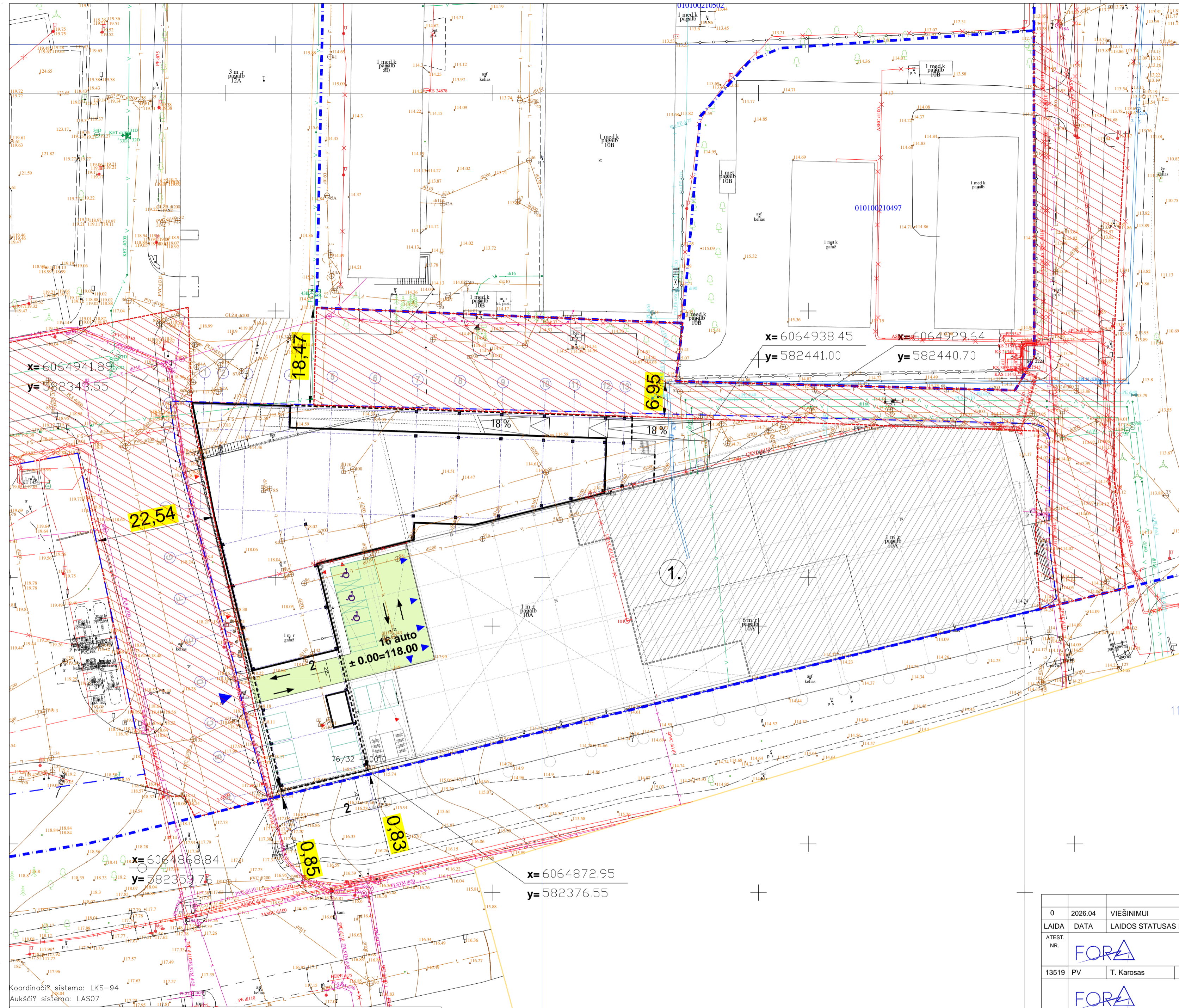

- SUTARTINIS ŽYM JIMAS**
- SKLYPO RIBA
 - - - SKLYPO (DALIES) RIBA
 - / / / ESAMI SERVITUTAI
 - ESAMI PASTATAI
 - REKONSTRUOJAMAS ESAMAS PASTATAS
 - REKONSTRUOJAMA DALIS
 - REKONSTRUOJAMAS PARKINGAS (GARAZAS)
 - ▶ VAŽIAVIMO VIETA I A. (ALT. ±0.00) LYGyje
 - ▶ VAŽIAVIMO VIETA R SIO A. (ALT. -3.30) LYGyje
 - ▲ JIMO VIETA
 - ESAM TINKL APS.ZONA
 - PROJEKT. DVIRA I STOVAI
 - TRANSPORTO EISMO KRYPTIS SKLYPE
 - GAISR. ĖSINIMO IR GELB. JIMO AUTOMOBILI JUD. JIMO KRYPTIS

EKSPLIKACIJA

1. REKONSTRUOJAMAS KOMERCIN S PASKIRTIES PASTATAS

NT GEODEZIJA
 UAB "NT Geodezija", 7m.kodas: 30420353
 Viršuliškų 12-28, Vilnius, el.paštas: modestas.tamulevicius@gmail.com
 Tel.nr. +37061880864

PARĖIGOS	V.PAVARD?	PARAŠAS	DATA
DIREKTORIUS	M.Tamulevičius		2024-02
VYKDYTOJAS	M.Tamulevičius		2024-02

M.Tamulevičius kvalifikacijos pažym?jimo nr.: 1GKV-547

Užsakovas: UAB "OZO 10A"
 Objektas: teritorija Vito Gerulaičio g.4, Vilnius

Br?žinio pavadinimas	Topografin? nuotrauka
Mastelis 1: 500	Lapas Nr.: 1/1

Stambaus mastelio topografin? plan? derinimo su duomen? tvarkymo institucija viešoje elektroninėje paslaugoje (TIIŠ) topografinio plano teritorijai suteiktas unikalus numeris ir data.

Data	Suteiktas unikalus nr.
2024-02-07	TIIŠI-20230802-053695

0	2026.04	VIĘŠINUMI		
LAIDA	DATA	LAIDOS STATUSAS IR IŠLEIDIMO PRIEŽASTYS (JEI TAIKOMA)		
ATEST. NR.	FORA	UAB "Forma" Vytauto g. 22-6, Vilnius, LT - 06120 el. p. forma@fora.lt tel. +370 5 212 66 04	STATINIO PROJEKTO PAVADINIMAS	
13519	PV	T. Karosas	PREKYBOS PASKIRTIES (KOMERCINI PASTAT PASKIRTIES GRUP S) PASTATO OZO G. 10A, VILNIUS, REKONSTRAVIMO PROJEKTAS	
		FORA	UAB "Forma" Vytauto g. 22-6, Vilnius, LT - 06120 el. p. forma@fora.lt tel. +370 5 212 66 04	STATINIO PAVADINIMAS
A710	PDV/arch	S. Mikštas	PREKYBOS PASKIRTIES PASTATAS	
	arch	T. aplikas	DOKUMENTO PAVADINIMAS	
			SKLYPO PLANAS	
			ALT. ±0.00=118.00 M 1:500	
			DOKUMENTO ŽYMUO	
LT		UAB "OZO 10A"	2026-01-PP- SP-B.02.2	LAPAS LAP
			1	1

SITUACIJOS SCHEMA

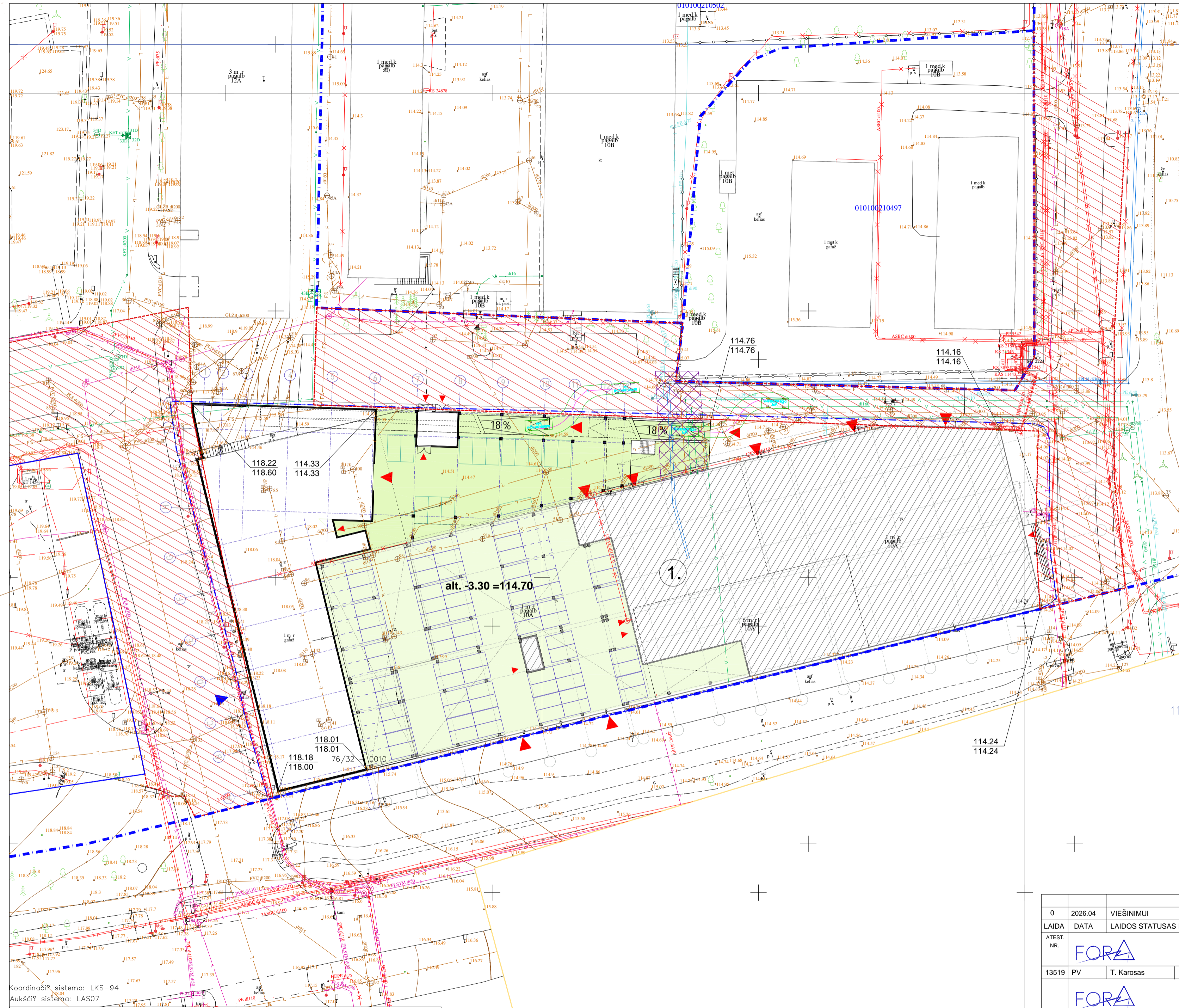

- SUTARTINIS ŽYMĖJIMAS**
- SKLYPO RIBA
 - SKLYPO (DALIES) RIBA
 - ▨ ESAMI SERVITUTAI
 - ESAMI PASTATAI
 - REKONSTRUOJAMAS ESAMAS PASTATAS
 - REKONSTRUOJAMA DALIS
 - REKONSTRUOJAMAS PARKINGAS (GARAJAS)
 - ▶ VAŽIAVIMO VIETA I A. (ALT. ±0.00) LYGYJE
 - ▶ VAŽIAVIMO VIETA R SIO A. (ALT. -3.30) LYGYJE
 - ▲ JIMO VIETA
 - ESAM TINKL APS. ZONA
 - NAIKINAMOS IZOHIPS S
 - PROJEKT. IZOHIPS S
 - 118.18 PROJEKT. ALTITUD
 - 118.00 ESAMA ALTITUD

EKSPLIKACIJA
1. REKONSTRUOJAMAS KOMERCINIS PASKIRTIES PASTATAS

0	2026.04	VIŠINIMUI		
LAIDA	DATA	LAIDOS STATUSAS IR IŠLEIDIMO PRIEŽASTYS (JEI TAIKOMA)		
ATEST. NR.		UAB "Forma" Vytauto g. 22-6, Vilnius, LT - 06120 el. p. forma@fora.lt tel. +370 5 212 66 04	STATINIO PROJEKTO PAVADINIMAS PREKYBOS PASKIRTIES (KOMERCINIS PASTATAS PASKIRTIES GRUPA S) PASTATO OZO G. 10A, VILNIUS, REKONSTRAVIMO PROJEKTAS	
13519	PV	T. Karosas		STATINIO PAVADINIMAS PREKYBOS PASKIRTIES PASTATAS
A710	PDV/arch	S. Mikštas		DOKUMENTO PAVADINIMAS SKLYPO AUKŠTIS I PLANAS ALT. -3.30=114.70 M 1:500
		arch	T. aplikas	
	STATYTOJAS			DOKUMENTO ŽYMŪS
LT		UAB "OZO 10A"		2026-01-PP- SP-B.03.1
				LAPAS LAP
				1 1

NT GEODEZIJA
UAB "NT Geodezija", ūm. kodas: 30420353
Viršuliškis? 12-28, Vilnius, el. paštas: modestas.tamulevicius@gmail.com
Tel. nr. +37061880864

Užsakovas: UAB "OZO 10A"
Objektas: teritorija Vito Gerulaičio g.4, Vilnius

Br?žinio pavadinimas: Topografinis nuotrauka
Mastelis: 1:500
Lapas Nr.: 1/1
Stambaus mastelio topografinis planas? derinimo su duomenimis? tvarkymo institucijoje viešoje elektroninėje paslaugų (TILS) topografinio plano teritorijai suteiktas unikalus numeris ir data.
Data: 2024-07
Suteiktas unikalus nr.: TILSI-20230802-053695

Koordinatų sistema: LKS-94
Aukščio sistema: LAS07

SITUACIJOS SCHEMA

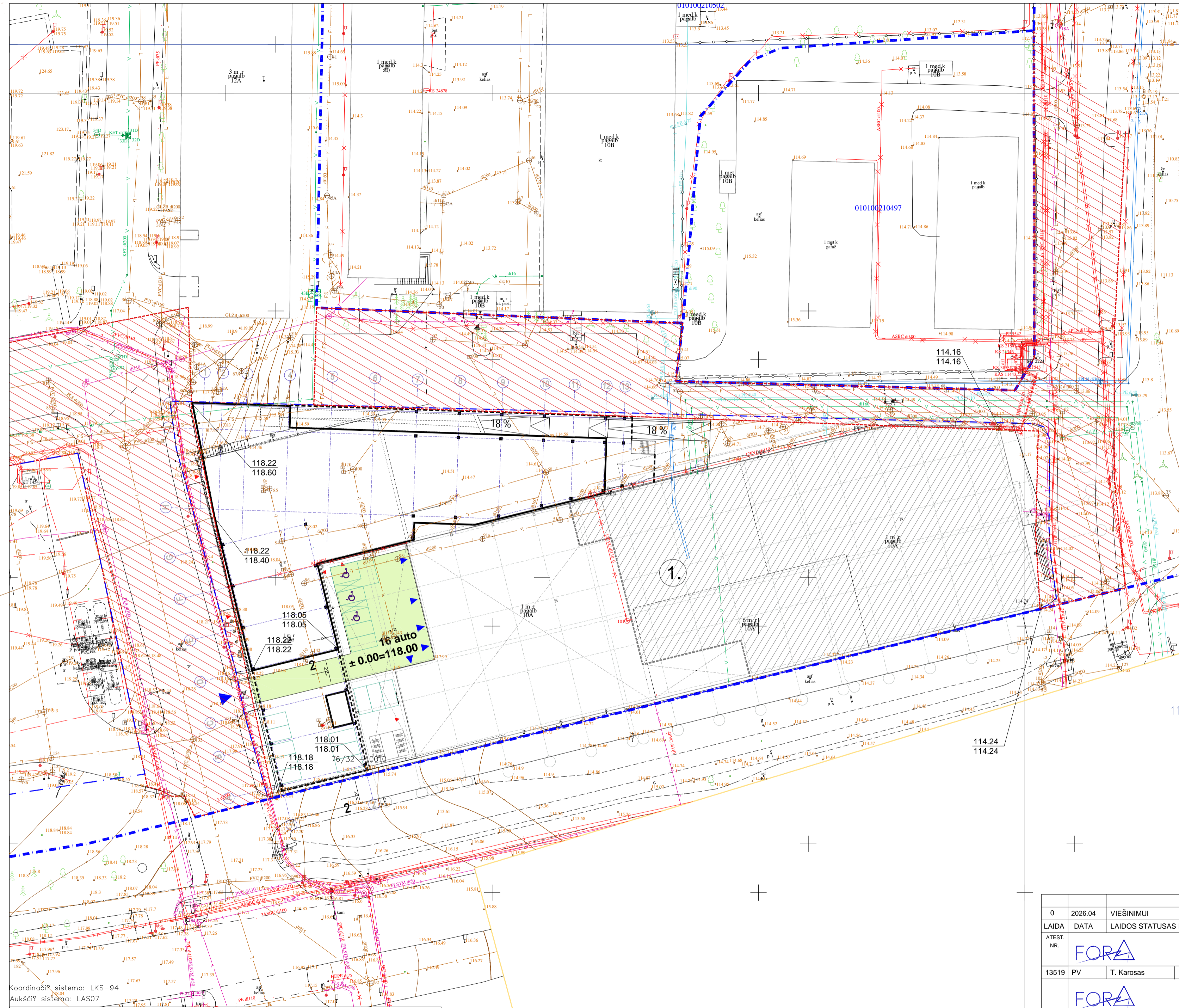

- SUTARTINIS ŽYMĖJIMAS**
- SKLYPO RIBA
 - - - SKLYPO (DALIES) RIBA
 - / / / ESAMI SERVIDUTAI
 - ESAMI PASTATAI
 - REKONSTRUOJAMAS ESAMAS PASTATAS
 - REKONSTRUOJAMA DALIS
 - REKONSTRUOJAMAS PARKINGAS (GARAJAS)
 - ▶ VAŽIAVIMO VIETA I A. (ALT. ±0.00) LYGYJE
 - ▶ VAŽIAVIMO VIETA R SIO A. (ALT. -3.30) LYGYJE
 - ▲ JIMO VIETA
 - ESAM TINKL APS.ZONA
 - PROJEKT. DVIRA I STOVAI
 - NAIKINAMOS IZOHIPS S
 - PROJEKT. IZOHIPS S
 - 118.18 PROJEKT. ALTITUD
 - 118.00 ESAMA ALTITUD

EKSPLIKACIJA
1. REKONSTRUOJAMAS KOMERCINIS PASKIRTIES PASTATAS

0	2026.04	VIŠINIMUI		
LAIDA	DATA	LAIDOS STATUSAS IR IŠLEIDIMO PRIEŽASTYS (JEI TAIKOMA)		
ATEST. NR.		UAB "Forma" Vytauto g. 22-6, Vilnius, LT - 06120 el. p. forma@fora.lt tel. +370 5 212 66 04	STATINIO PROJEKTO PAVADINIMAS PREKYBOS PASKIRTIES (KOMERCINIŲ PASTATŲ PASKIRTIES GRUPA) PASTATO OZO G. 10A, VILNIUS, REKONSTRAVIMO PROJEKTAS	
13519	PV	T. Karosas		STATINIO PAVADINIMAS PREKYBOS PASKIRTIES PASTATAS
A710	PDV/arch	S. Mikštas		DOKUMENTO PAVADINIMAS SKLYPO AUKŠTIS I PLANAS ALT. ±0.00=118.00 M 1:500
	arch	T. aplikas		
	STATYTOJAS		DOKUMENTO ŽYMŪS	LAPAS LAP
LT	UAB "OZO 10A"		2026-01-PP- SP-B.03.2	1 1

NT GEODEZIJA
UAB "NT geodezija", įm. kodas: 30420353
Viršuliškų 12-28, Vilnius, el. paštas: modestas.tamulevicius@gmail.com
Tel. nr. +37061880864

Užsakovas: UAB "OZO 10A"
Objektas: teritorija Vito Gerulaičio g.4, Vilnius

Br?žinio pavadinimas	Topografin? nuotrauka
Mastelis 1: 500	Lapas Nr.: 1/1

Stambaus mastelio topografinis planas? derinimo su duomen? tvarkymo institucija viešoje elektroninėje paslaugų (TILS) topografinio plano teritorijai suteiktas unikalus numeris ir data.

Data	Suteiktas unikalus nr.
2024-02-07	TILS1-20230802-053695

Koordinaci? sistema: LKS-94
Aukšči? sistema: LAS07

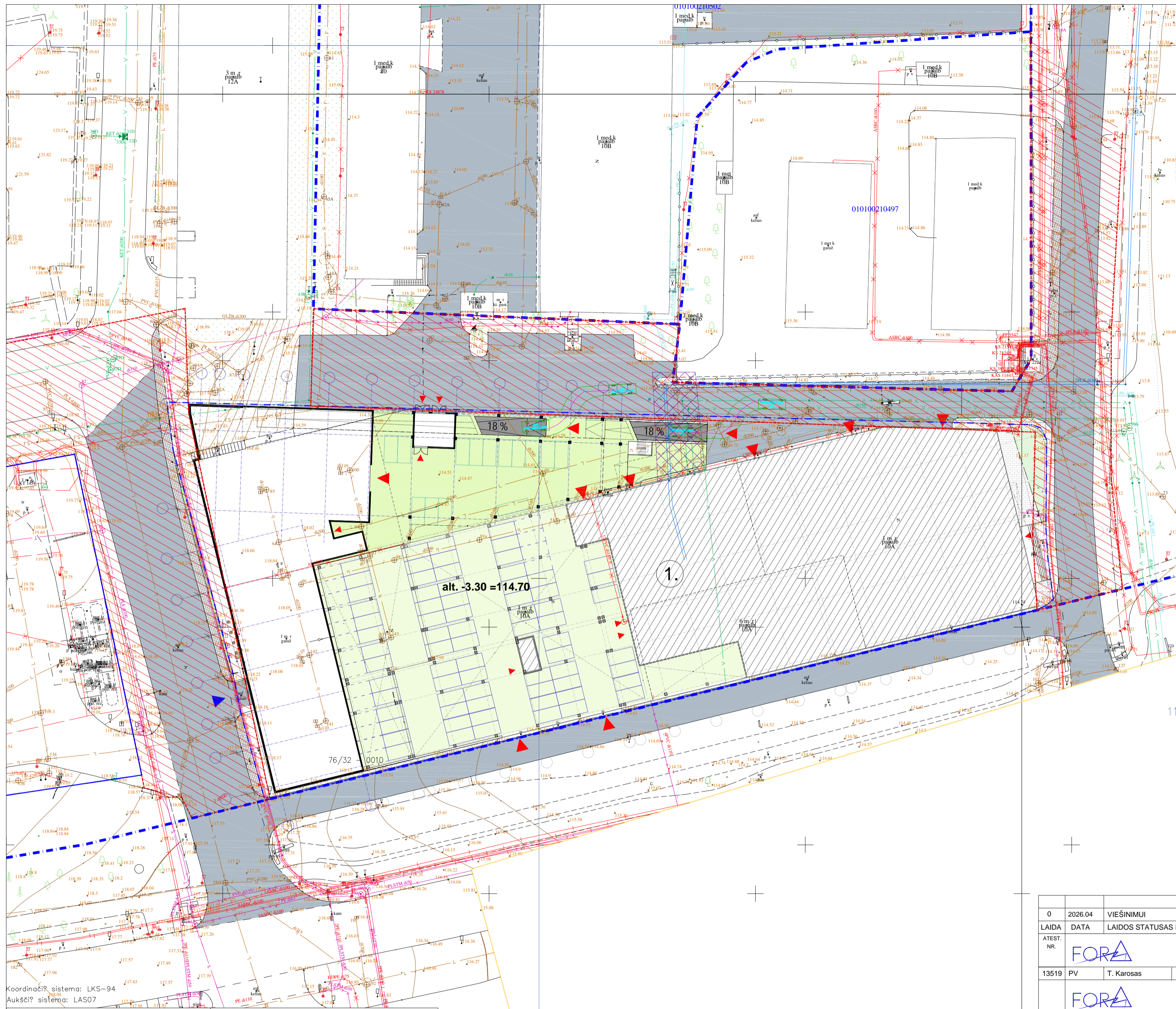

- SUTARTINIS ŽYMĖJIMAS**
- SKLYPO RIBA
 - SKLYPO (DALIES) RIBA
 - ESAMI SERVITUTAI
 - ESAMI PASTATAI
 - REKONSTRUOJAMAS ESAMAS PASTATAS
 - REKONSTRUOJAMA DALIS
 - REKONSTRUOJAMAS PARKINGAS (GARAJAS)
 - ▲ VAŽIAVIMO VIETA I A. (ALT. ±0.00) LYGYJE
 - ▲ VAŽIAVIMO VIETA R SIO A. (ALT. -3.30) LYGYJE
 - ▲ JIMO VIETA
 - ESAM TINKL APS. ZONA
 - ESAMI ŽELDINIAI (N RA)
 - ESAMA ASFALTBETONIO DANGA
 - ESAMA BETONO DANGA
 - ESAMA BETONO PLYTELI DANGA
 - ESAMA BETONO TRINKELI DANGA
 - ESAMA SKALDOS DANGA
 - ESAMA VEJOS DANGA
 - PROJEKT. BETONO DANGA
 - PROJEKT. ŠUKUOTO BETONO DANGA
 - PROJEKT. BETONO TRINKELI DANGA
 - PROJEKT. VEJOS DANGA

EKSPLIKACIJA
 1. REKONSTRUOJAMAS KOMERCIN S PASKIRTIES PASTATAS

Koordinaci? sistema: LKS-94
 Aukšči? sistema: LAS07

NT GEODEZIJA
 UAB "NT geodezija", ?m kodas: 30420353
 Viršulišk? 12-28, Vilnius, el. paštas: modestas.tamulevicius@gmail.com
 Tel. nr. +37061880864

PARĖIGOS	V. PAVARD?	PARAŠAS	DATA
DIREKTORIUS	M. Tamulevičius		2024-02
VYKDYTOJAS	M. Tamulevičius		2024-02

M. Tamulevičius kvalifikacijos pažym? jimo nr.: 1GKV-547

Užsakovas: UAB "OZO 10A"
 Objektas: teritorija Vito Gerulaičio g.4, Vilnius

Br?žinio pavadinimas	Topografin? nuotrauka
Mastelis	1:500
Lapas Nr.:	1/1

Stambaus mastelio topografin? plan? derinimo su duomen? tvarkymo institucija viešoje elektronin?je pasiaugoje (TIISS) topografinio plano teritorijai suteiktas unikalus numeris ir data.

Data	Suteiktas unikalus nr.
2024-02-07	TIISS-20230802-053695

0	2026.04	VIĖŠINIMUI		
LAIDA	DATA	LAIDOS STATUSAS IR IŠLEIDIMO PRIEŽASTYS (JEI TAIKOMA)		
ATEST. NR.	FORA	UAB "Forma" Vytauto g. 22-8, Vilnius, LT - 08120 el. p. forma@fora.lt tel. +370 5 212 66 04	STATINIO PROJEKTO PAVADINIMAS PREKYBOS PASKIRTIES (KOMERCINI PASTAT PASKIRTIES GRUP S) PASTATO OZO G. 10A, VILNIUS, REKONSTRAVIMO PROJEKTAS	
13519	PV	T. Karosas		STATINIO PAVADINIMAS PREKYBOS PASKIRTIES PASTATAS
A710	PDV/arch	S. Mikštas		DOKUMENTO PAVADINIMAS SKLYPO SUTVARKYMO PLANAS ALT. -3.30=114.70 M 1:500
	arch	T. aplikas		
	STATYTOJAS		DOKUMENTO ŽYMUO	LAPAS LAP
LT		UAB "OZO 10A"	2026-01-PP- SP-B.04.1	1 1

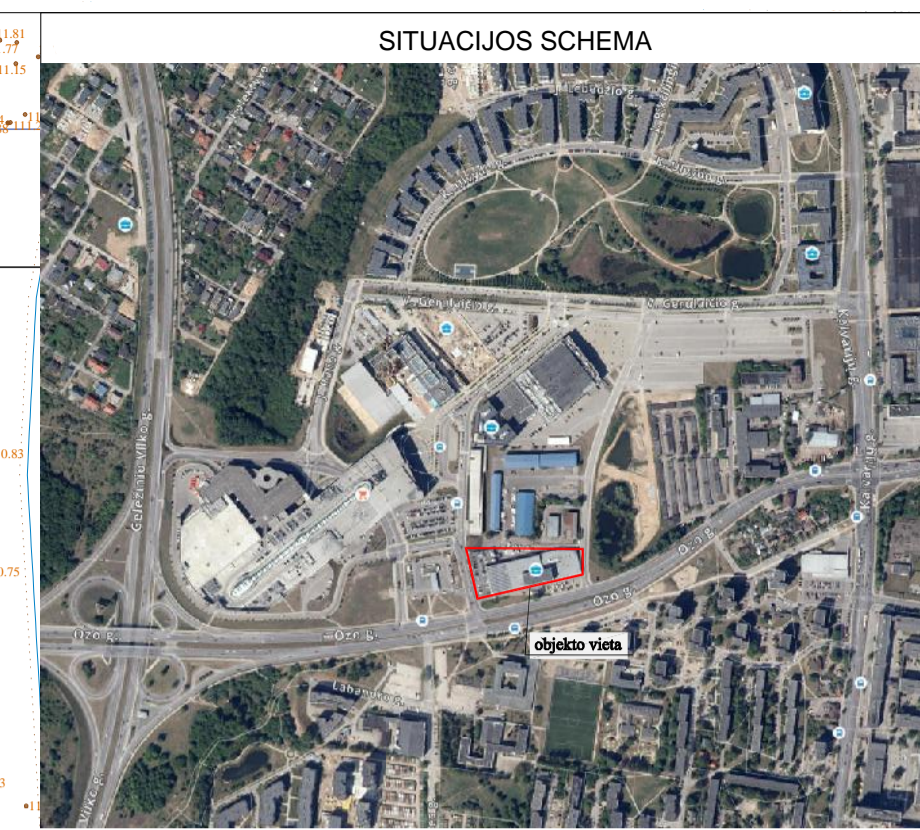
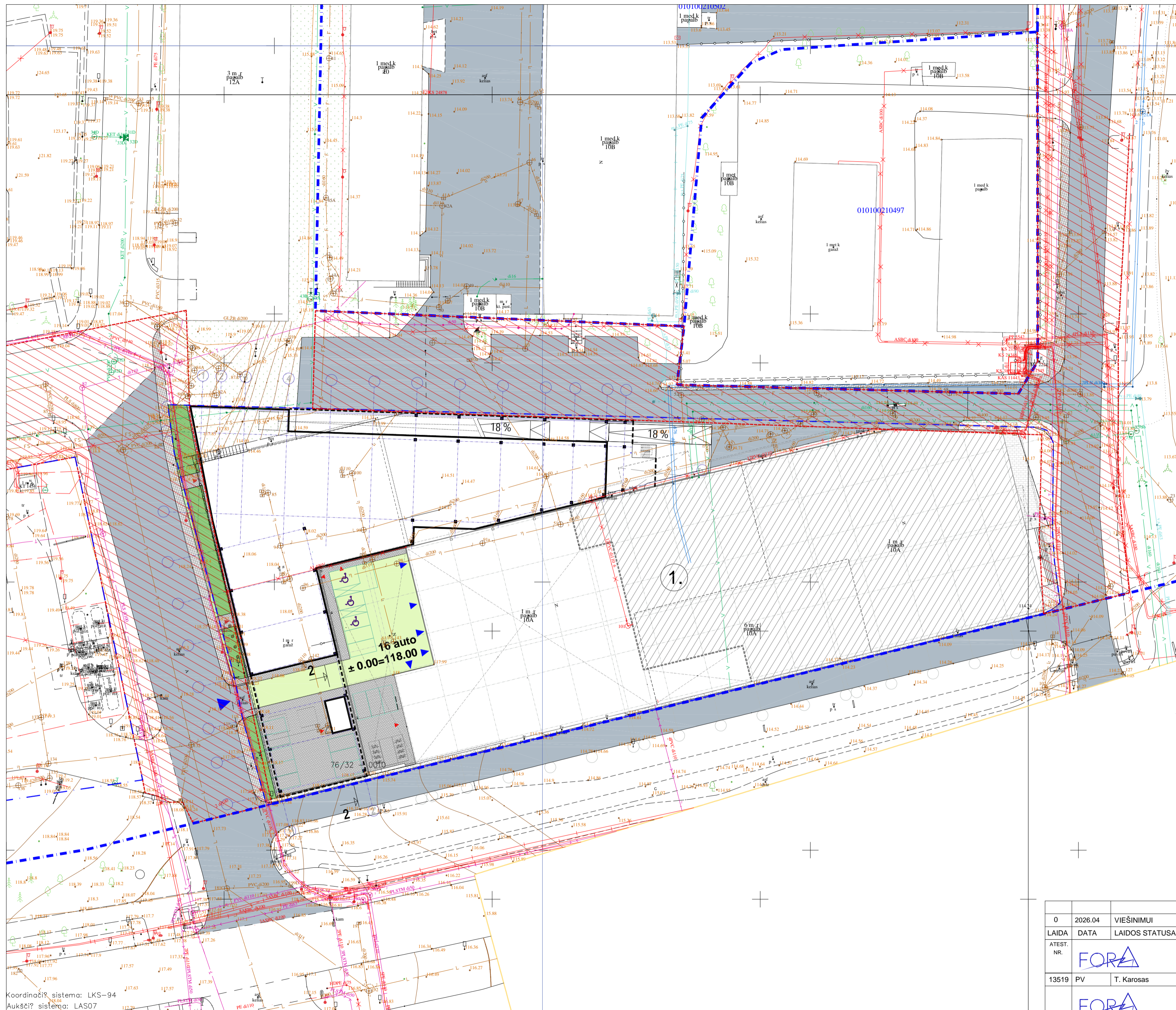

- SUTARTINIS ŽYMĖJIMAS**
- SKLYPO RIBA
 - SKLYPO (DALIES) RIBA
 - ▨ ESAMI SERVITUTAI
 - ▨ ESAMI PASTATAI
 - ▨ REKONSTRUOJAMAS ESAMAS PASTATAS
 - ▨ REKONSTRUOJAMA DALIS
 - ▨ REKONSTRUOJAMAS PARKINGAS (GARAŽAS)
 - ▲ VAŽIAVIMO VIETA I A. (ALT. ±0.00) LYGYJE
 - ▲ VAŽIAVIMO VIETA R SIO A. (ALT. -3.30) LYGYJE
 - ▲ JIMO VIETA
 - ▨ ESAM TINKL APS. ZONA
 - PROJEKT. DVIRA I STOVAI
 - ESAMI ŽELDINIAI (N RA)
 - ▨ ESAMA ASFALTBETONIO DANGA
 - ▨ ESAMA BETONO DANGA
 - ▨ ESAMA BETONO PLYTELI DANGA
 - ▨ ESAMA BETONO TRINKELI DANGA
 - ▨ ESAMA SKALDOS DANGA
 - ▨ ESAMA VEJOS DANGA
 - ▨ PROJEKT. BETONO DANGA
 - ▨ PROJEKT. ŠUKUOTO BETONO DANGA
 - ▨ PROJEKT. BETONO TRINKELI DANGA
 - ▨ PROJEKT. VEJOS DANGA

EKSPLIKACIJA

1. REKONSTRUOJAMAS KOMERCIN S PASKIRTIES PASTATAS

Koordinacių sistema: LKS-94
Aukščiai sistema: LAS07

NT GEODEZIJA
UAB "NT geodezija", 7m kodas: 304203353
Viršuliškis 12-28, Vilnius, el. paštas: modestas.tamulevicius@gmail.com
Tel. nr. +37061880864

PARĖIGOS	V. PAVARD?	PARAŠAS	DATA
DIREKTORIUS	M. Tamulevičius		2024-02
VYKDYTOJAS	M. Tamulevičius		2024-02

M. Tamulevičius kvalifikacijos pažymėjimo nr.: 1GKV-547

Užsakovas: UAB "OZO 10A"
Objektas: teritorija Vito Gerulaičio g.4, Vilnius

Br?žinio pavadinimas	Topografin? nuotrauka
Mastelis 1: 500	Lapas Nr.: 1/1

Stambaus mastelio topografinis planas? derinimo su duomen? tvarkymo institucija viešoje elektroninėje paslaugoje (TILS) topografinio plano teritorijai suteiktas unikalus numeris ir data.

Data	Suteiktas unikalus nr.
2024-02-07	TILS-20230802-053695

0	2026.04	VIEŠINIMUI		
LAIDA	DATA	LAIDOS STATUSAS IR IŠLEIDIMO PRIEŽASTYS (JEI TAIKOMA)		
ATEST. NR.	FORA	UAB "Forma"	STATINIO PROJEKTO PAVADINIMAS	
		Vytauto g. 22-6, Vilnius, LT - 06120 el. p. forma@fora.lt tel. +370 5 212 66 04	PREKYBOS PASKIRTIES (KOMERCINI PASTAT PASKIRTIES GRUP S) PASTATO OZO G. 10A, VILNIUS, REKONSTRAVIMO PROJEKTAS	
13519	PV	T. Karosas	UAB "Forma"	STATINIO PAVADINIMAS
			Vytauto g. 22-6, Vilnius, LT - 06120 el. p. forma@fora.lt tel. +370 5 212 66 04	PREKYBOS PASKIRTIES PASTATAS
A710	PDV/arch	S. Mikštas		DOKUMENTO PAVADINIMAS
	arch	T. aplikas		SKLYPO SUTVARKYMO PLANAS
				ALT. ±0.00=118.00 M 1:500
	STATYTOJAS		DOKUMENTO ŽYMUO	LAPAS LAP
LT		UAB "OZO 10A"	2026-01-PP- SP-B.04.2	1 1

SUTARTINIS ŽYMIJAS

	PARKINGAS
	PRIEDANGA (1450 m ² / 1130 m ²)
	ESAMAS PASTATAS
	ESAMAS SERVITUTAS
	SKLYPO (DALIES) RIBA
	GRIAUNAMA DALIS

RODIKLIAI

157* / 376*
2340 / 4533

AUTOMOBILI VIET SKAI IUS
AUKŠTE / BENDRAS, VNT.
PARKINGO PLOTAS AUKŠTE M²
(NAUJAS / KARTU SU ESAMU)**

*- Kartu su 19 viet II eil je (r sio a).
**- Kartu su 1450m² priedanga

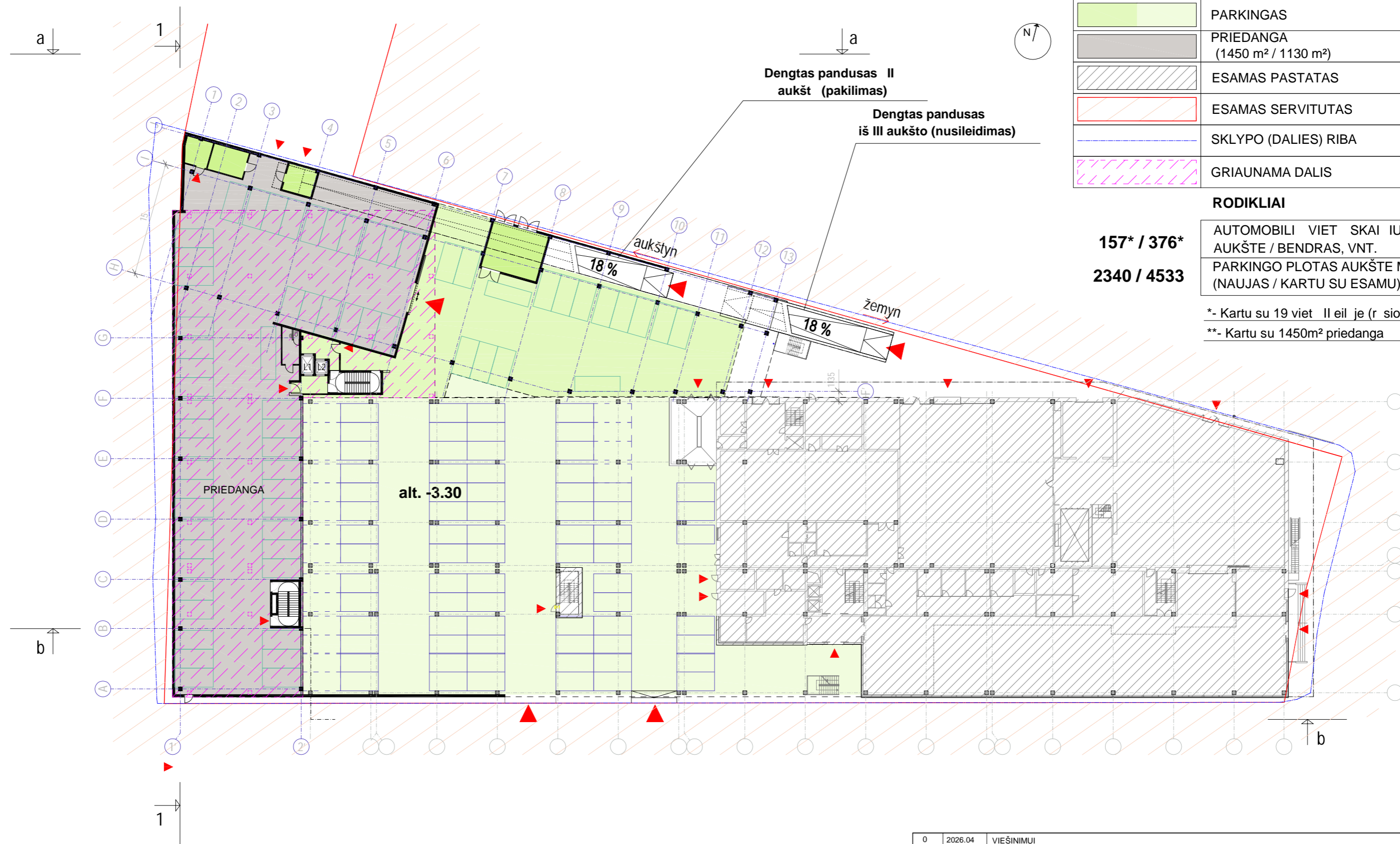

0	2026.04	VIEŠINIMUI	
LAIDA	DATA	LAIDOS STATUSAS IR IŠLEIDIMO PRIEŽASTYS (JEI TAIKOMA)	
 UAB "Forma" Vytauto g. 22-B, Vilnius, LT - 08120 el. p. forma@fora.lt tel. +370 5 212 66 04		STATINIO PROJEKTO PAVADINIMAS PREKYBOS PASKIRTIES (KOMERCINI PASTAT PASKIRTIES GRUP S) PASTATO OZO G. 10A, VILNIUS, REKONSTRavimo PROJEKTAS	
		STATINIO PAVADINIMAS PREKYBOS PASKIRTIES PASTATAS	
13519	PV	T. Karosas	LAIDA
A710	PDV;arch	S. Mikštas	0
	arch	T. aplikas	
STATYTOJAS		DOKUMENTO ŽYMUO	
LT	UAB "OZO 10A"		2026-01-PP- SA-B.01
		LAPAS	LAP
		1	1

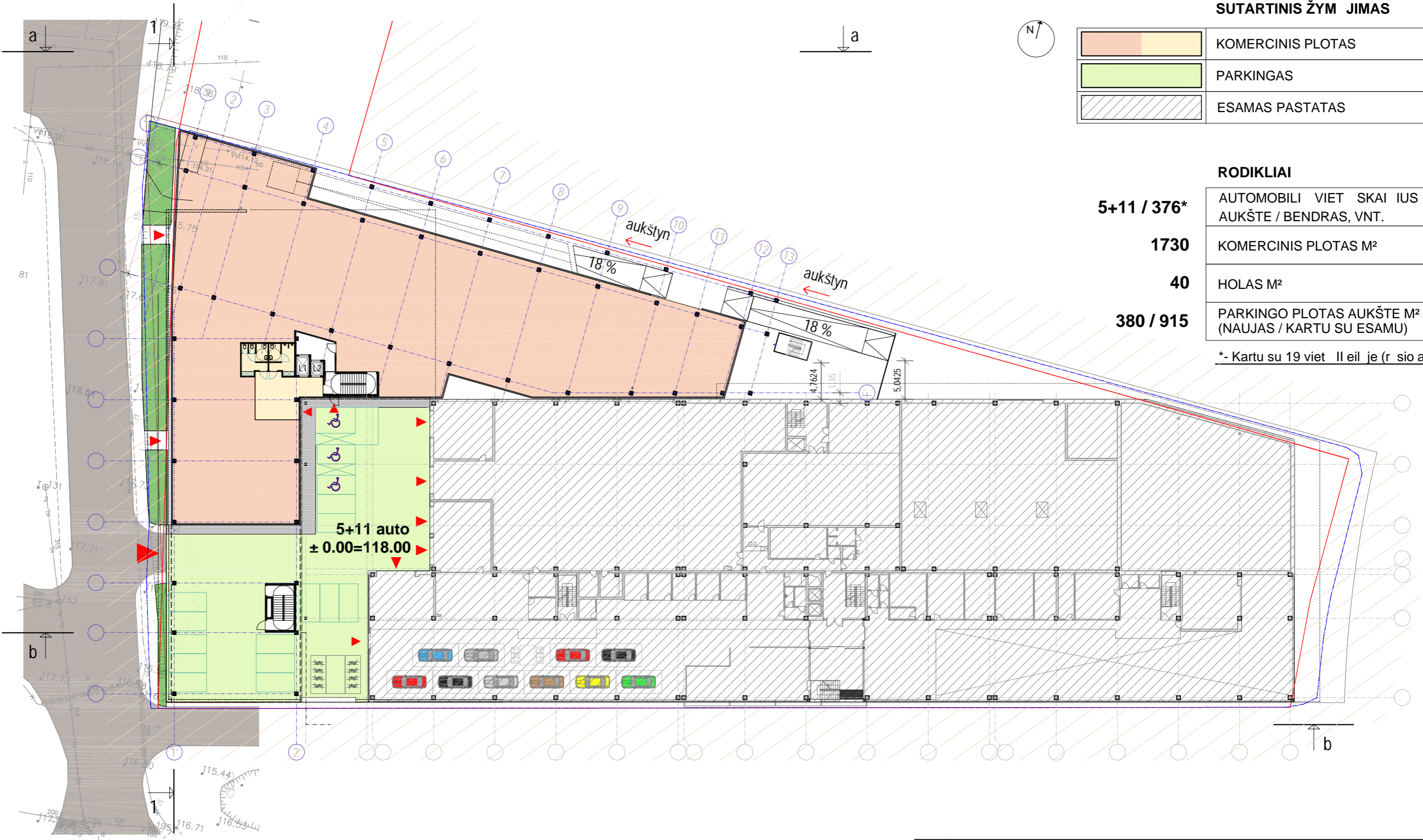

SUTARTINIS ŽYMIJAS

	KOMERCINIS PLOTAS
	PARKINGAS
	ESAMAS PASTATAS

RODIKLIAI

5+11 / 376*	AUTOMOBILI VIET SKAI IUS AUKŠTE / BENDRAS, VNT.
1730	KOMERCINIS PLOTAS M ²
40	HOLAS M ²
380 / 915	PARKINGO PLOTAS AUKŠTE M ² (NAUJAS / KARTU SU ESAMU)

*- Kartu su 19 viet II eil je (r sia a.)

0	2026.04	VIEŠINIMUI	
LAIDA	DATA	LAIDOS STATUSAS IR IŠLEIDIMO PRIEŽASTYS (JEI TAIKOMA)	
		UAB "Forma" Vytauto g. 22-B, Vilnius, LT - 08120 el. p. forma@for.lt tel. +370 5 212 66 04	
		STATINIO PROJEKTO PAVADINIMAS PREKYBOS PASKIRTIES (KOMERCINI PASTAT PASKIRTIES GRUP S) PASTATO OZO G. 10A, VILNIUS, REKONSTRAVIMO PROJEKTAS	
STATINIO PAVADINIMAS PREKYBOS PASKIRTIES PASTATAS		STATINIO PAVADINIMAS DOKUMENTO PAVADINIMAS	
13519	PV	T. Karosas	LAIDA
A710	PDV; arch	S. Mikštas	0
		arch T. aplikas	I AUKŠTO PLANAS M 1:200
STATYTOJAS		DOKUMENTO ŽYMUO	
LT	UAB "OZO 10A"		2026-01-PP- SA-B.02
		LAPAS	LAP
		1	1

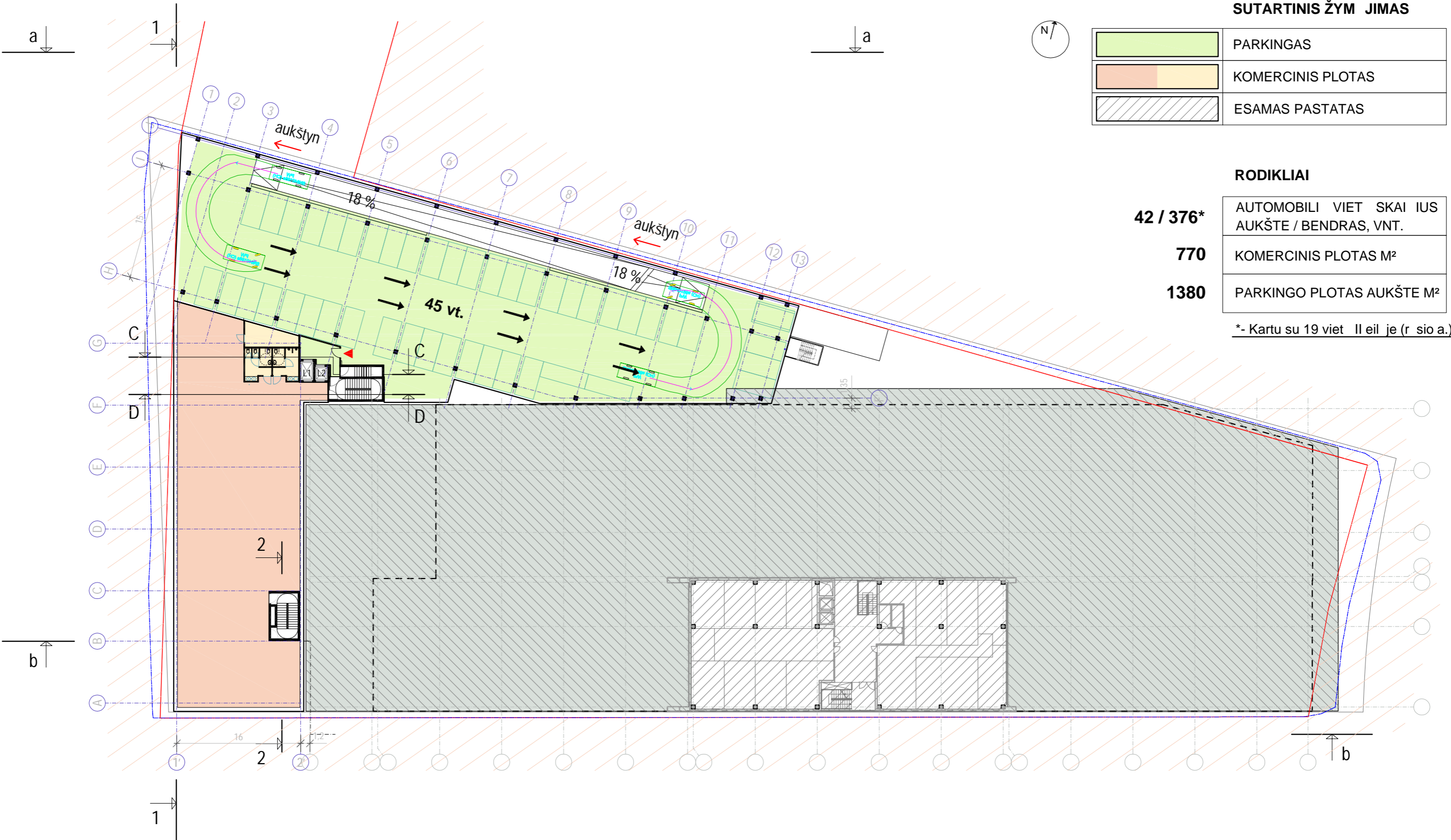

SUTARTINIS ŽYMIJAS

	PARKINGAS
	KOMERCINIS PLOTAS
	ESAMAS PASTATAS

RODIKLIAI

42 / 376*

AUTOMOBILI VIET SKAI IUS
AUKŠTE / BENDRAS, VNT.

770

KOMERCINIS PLOTAS M²

1380

PARKINGO PLOTAS AUKŠTE M²

*- Kartu su 19 viet II eil je (r sio a.)

0	2026.04	VIEŠINIMUI	
LAIDA	DATA	LAIDOS STATUSAS IR IŠLEIDIMO PRIEŽASTYS (JEI TAIKOMA)	
		UAB "Forma" Vytauto g. 22-B, Vilnius, LT - 08120 el. p. forma@for.lt tel. +370 5 212 66 04	
		STATINIO PROJEKTO PAVADINIMAS PREKYBOS PASKIRTIES (KOMERCINI PASTAT PASKIRTIES GRUP S) PASTATO OZO G. 10A, VILNIUS, REKONSTRAVIMO PROJEKTAS	
STATINIO PAVADINIMAS PREKYBOS PASKIRTIES PASTATAS		STATINIO PAVADINIMAS PREKYBOS PASKIRTIES PASTATAS	
13519	PV	T. Karosas	LAIDA
A710	PDV; arch	S. Mikštas	0
	arch	T. aplikas	
STATYTOJAS LT UAB "OZO 10A"		DOKUMENTO ŽYMUO 2026-01-PP- SA-B.03	
		LAPAS	LAP
		1	1

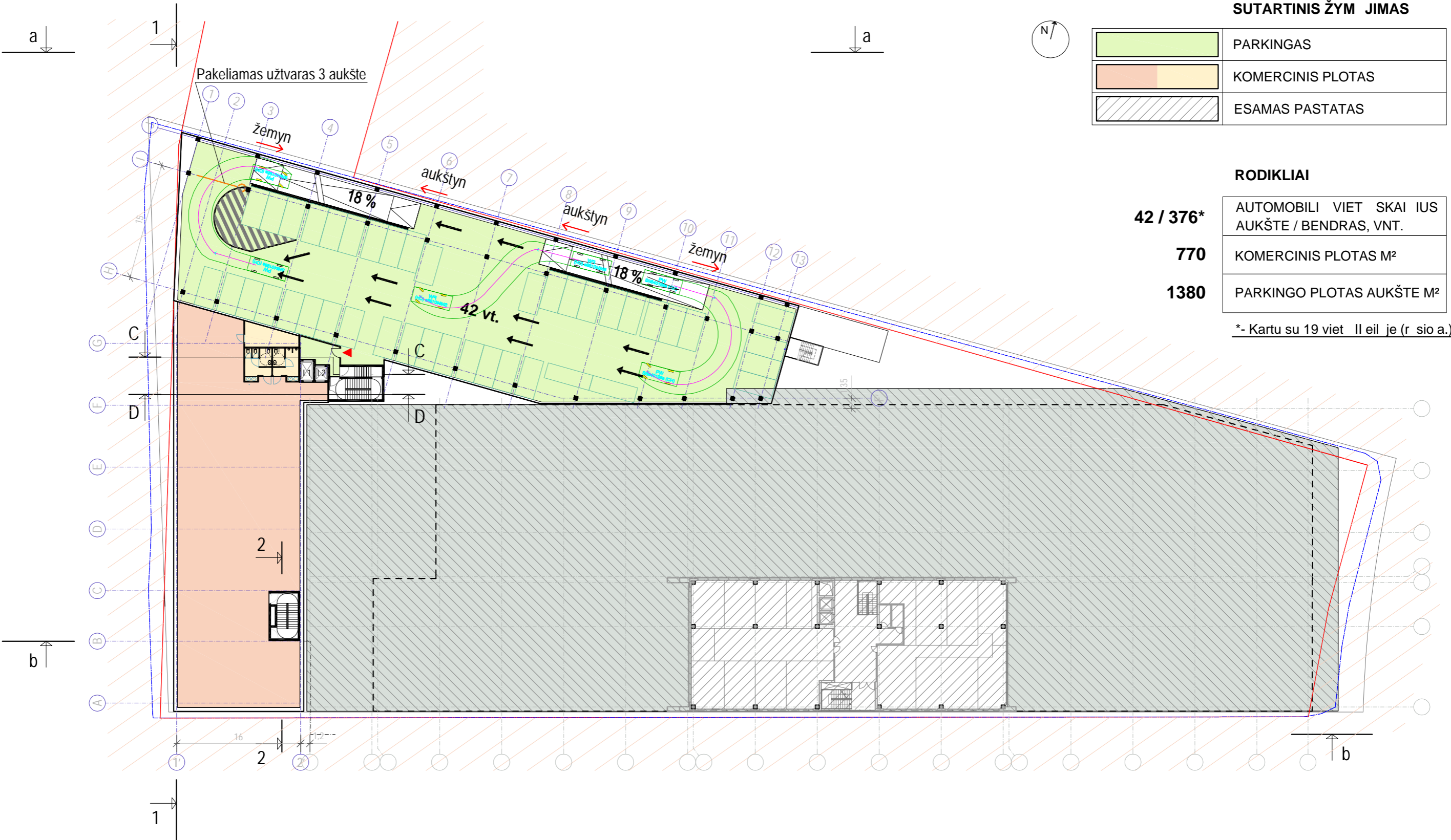

SUTARTINIS ŽYMIJAS

	PARKINGAS
	KOMERCINIS PLOTAS
	ESAMAS PASTATAS

RODIKLIAI

42 / 376*
770
1380

AUTOMOBILI VIET SKAI IUS AUKŠTE / BENDRAS, VNT.
KOMERCINIS PLOTAS M ²
PARKINGO PLOTAS AUKŠTE M ²

*- Kartu su 19 viet II eil je (r sio a.)

0	2026.04	VIEŠINIMUI	
LAIDA	DATA	LAIDOS STATUSAS IR IŠLEIDIMO PRIEŽASTYS (JEI TAIKOMA)	
		UAB "Forma" Vytauto g. 22-B, Vilnius, LT - 08120 el. p. forma@for.lt tel. +370 5 212 66 04	
		STATINIO PROJEKTO PAVADINIMAS PREKYBOS PASKIRTIES (KOMERCINI PASTAT PASKIRTIES GRUP S) PASTATO OZO G. 10A, VILNIUS, REKONSTRAVIMO PROJEKTAS	
STATINIO PAVADINIMAS PREKYBOS PASKIRTIES PASTATAS		STATINIO PAVADINIMAS PREKYBOS PASKIRTIES PASTATAS	
13519	PV	T. Karosas	LAIDA
A710	PDV;arch	S. Mikštas	0
		arch	T. aplikas
STATYTOJAS		DOKUMENTO ŽYMUO	
LT	UAB "OZO 10A"		2026-01-PP- SA-B.04
		LAPAS	LAP
		1	1

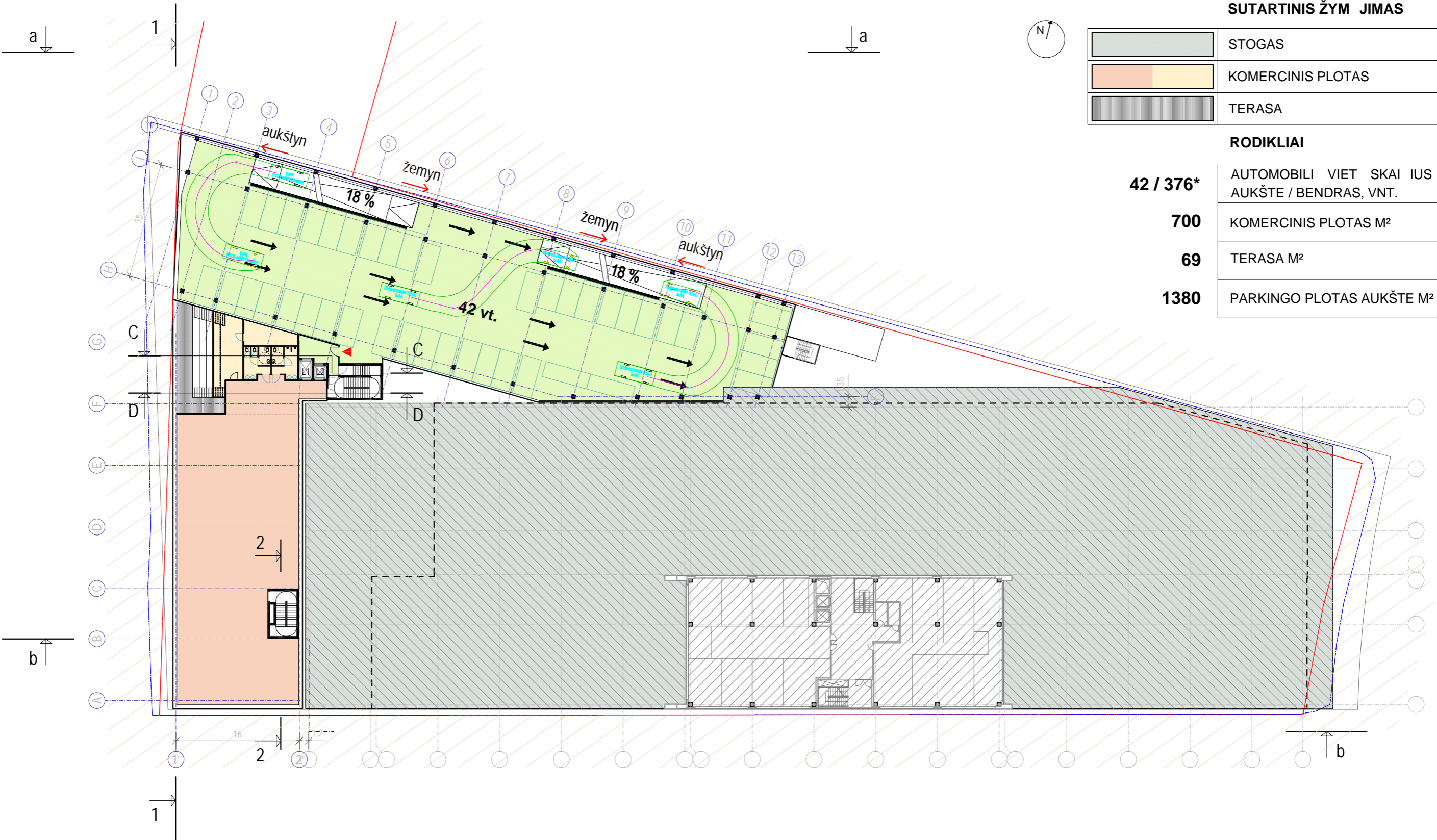

SUTARTINIS ŽYMĖJIMAS

	STOGAS
	KOMERCINIS PLOTAS
	TERASA

RODIKLIAI

42 / 376*	AUTOMOBILI VIET SKAI IUS AUKŠTE / BENDRAS, VNT.
700	KOMERCINIS PLOTAS M ²
69	TERASA M ²
1380	PARKINGO PLOTAS AUKŠTE M ²

0	2026.04	VIEŠINIMUI	
LAIDA	DATA	LAIDOS STATUSAS IR IŠLEIDIMO PRIEŽASTYS (JEI TAIKOMA)	
		UAB "Forma" Vytauto g. 22-B, Vilnius, LT - 08120 el. p. forma@for.lt tel. +370 5 212 66 04	
		STATINIO PROJEKTO PAVADINIMAS PREKYBOS PASKIRTIES (KOMERCINI PASTAT PASKIRTIES GRUP S) PASTATO OZO G. 10A, VILNIUS, REKONSTRAVIMO PROJEKTAS	
STATINIO PAVADINIMAS PREKYBOS PASKIRTIES PASTATAS		STATINIO PAVADINIMAS PREKYBOS PASKIRTIES PASTATAS	
13519	PV	T. Karosas	LAIDA
A710	PDV; arch	S. Mikštas	0
	arch	T. aplikas	
STATYTOJAS LT UAB "OZO 10A"		DOKUMENTO ŽYMUO 2026-01-PP- SA-B.05	
		LAPAS	LAP
		1	1

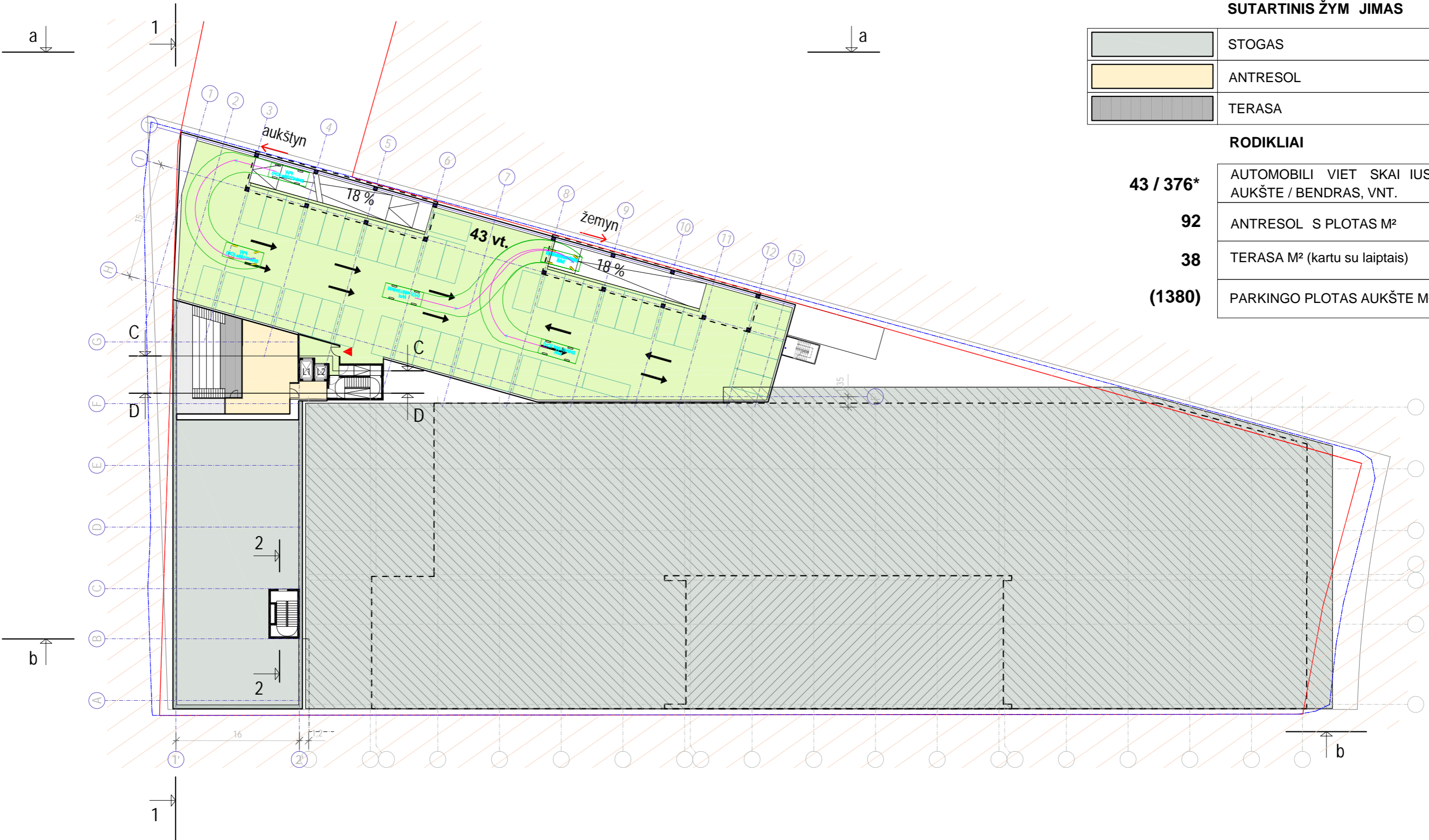

SUTARTINIS ŽYMIJAS

	STOGAS
	ANTRESOL
	TERASA

RODIKLIAI

43 / 376*	AUTOMOBILI VIET SKAI IUS AUKŠTE / BENDRAS, VNT.
92	ANTRESOL S PLOTAS M ²
38	TERASA M ² (kartu su laiptais)
(1380)	PARKINGO PLOTAS AUKŠTE M ²

0	2026.04	VIEŠINIMUI	
LAIDA	DATA	LAIDOS STATUSAS IR IŠLEIDIMO PRIEŽASTYS (JEI TAIKOMA)	
		UAB "Forma" Vytauto g. 22-B, Vilnius, LT - 08120 el. p. forma@fora.lt tel. +370 5 212 66 04	
		STATINIO PROJEKTO PAVADINIMAS PREKYBOS PASKIRTIES (KOMERCINI PASTAT PASKIRTIES GRUP S) PASTATO OZO G. 10A, VILNIUS, REKONSTRAVIMO PROJEKTAS	
		STATINIO PAVADINIMAS PREKYBOS PASKIRTIES PASTATAS	
13519	PV	T. Karosas	
A710	PDV; arch	S. Mikštas	
	arch	T. aplikas	
STATYTOJAS		DOKUMENTO PAVADINIMAS	
LT		UAB "OZO 10A"	
		STATINIO PAVADINIMAS PREKYBOS PASKIRTIES PASTATAS	
		DOKUMENTO PAVADINIMAS VI A / ANTRESOL S / STOGO PLANAS M 1:200	
		DOKUMENTO ŽYMUO	
		2026-01-PP- SA-B.06	
		LAPAS	LAP
		1	1

PJ VIS 1-1

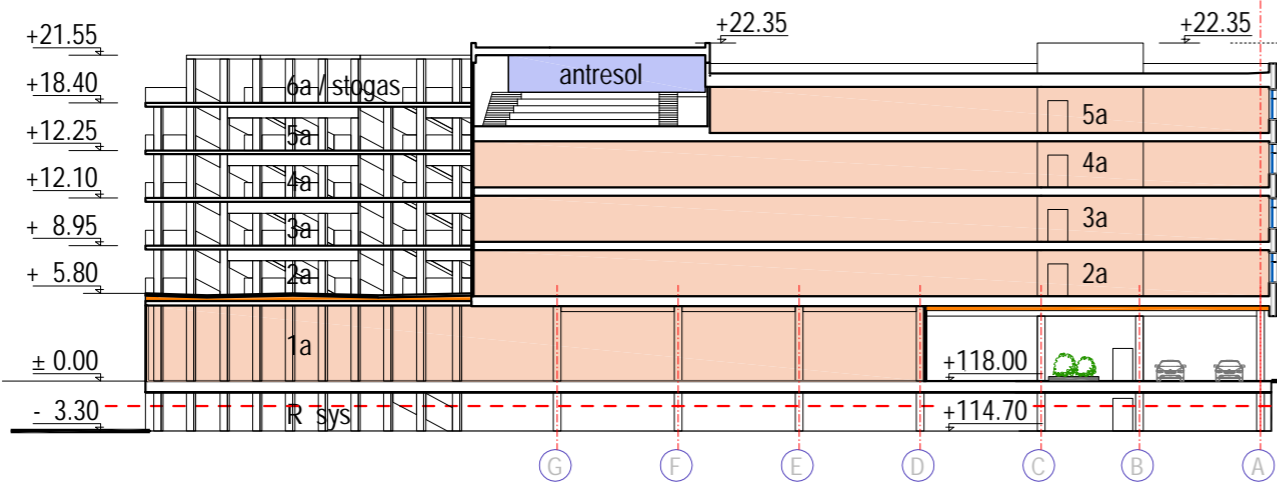

PJ VIS B-B

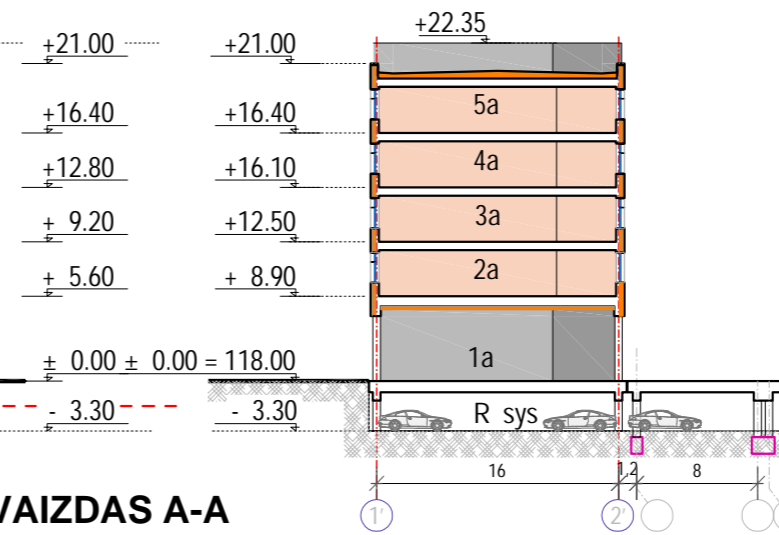

PJ VIS 2-2 (PER LAIPTIN)

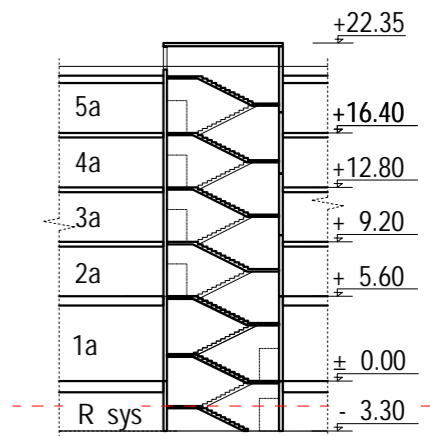

FASADO VAIZDAS A-A

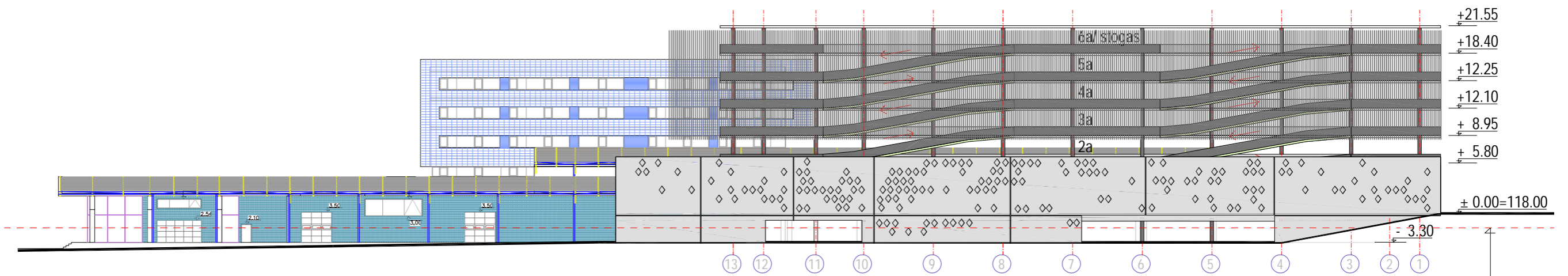

PJ VIS B-B

116.34 (-1.66) Statybos zonos esamo žem s paviršiaus vidutin altitud

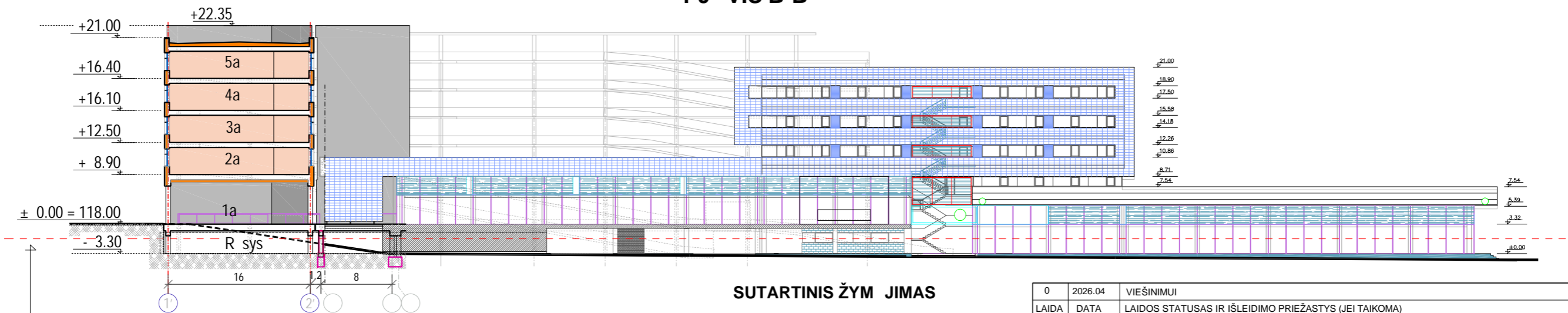

116.34 (-1.66) Statybos zonos esamo žem s paviršiaus vidutin altitud

SUTARTINIS ŽYM JIMAS

	TRISLUOKSN FASADO PLOKŠT .ARCHITEKT RINIS
	BETONO PAVIRŠIAUS RELJEFAS. SPALVA - NAT RALUS BETONAS.
	DEKORATYVINIAI METALO PROFILIAI
	ESAMA KERAMINI PLYTELI FASADO APDAILA

0	2026.04	VIEŠINIMUI		
LAIDA	DATA	LAIDOS STATUSAS IR IŠLEIDIMO PRIEŽASTYS (JEI TAIKOMA)		
		UAB "Forma" Vytauto g. 22-8, Vilnius, LT - 08120 el. p. forma@fora.lt tel. +370 5 212 66 04		STATINIO PROJEKTO PAVADINIMAS PREKYBOS PASKIRTIES (KOMERCINI PASTAT PASKIRTIES GRUP S) PASTATO OZO G. 10A, VILNIUS, REKONSTRAVIMO PROJEKTAS
		STATINIO PAVADINIMAS PREKYBOS PASKIRTIES PASTATAS		STATINIO PAVADINIMAS PREKYBOS PASKIRTIES PASTATAS
13519	PV	T. Karosas		DOKUMENTO PAVADINIMAS
A710	PDV:arch	S. Mikštas		PJ VIAI A-A, B-B, 1-1 M 1:200
	arch	T. aplikas		
	STATYTOJAS			DOKUMENTO ŽYMUO
LT	UAB "OZO 10A"			2026-01-PP- SA-B.07
				LAPAS
				LAP
				1
				1

PJ VIS C-C

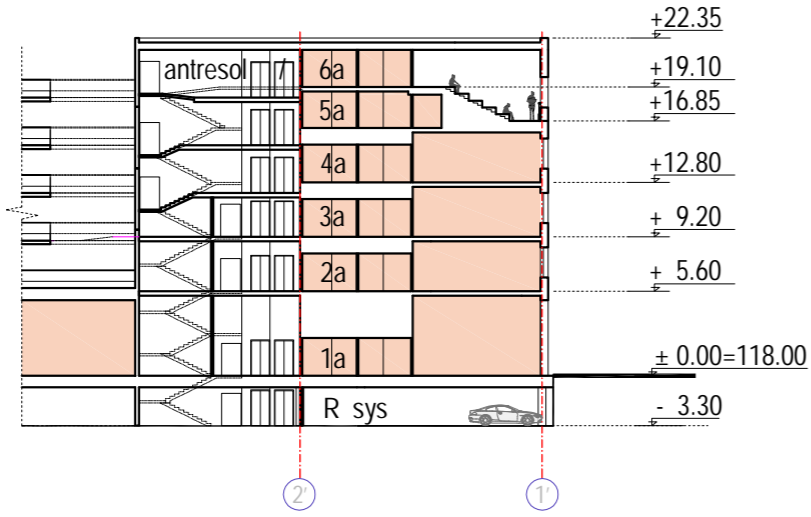

PJ VIS D-D

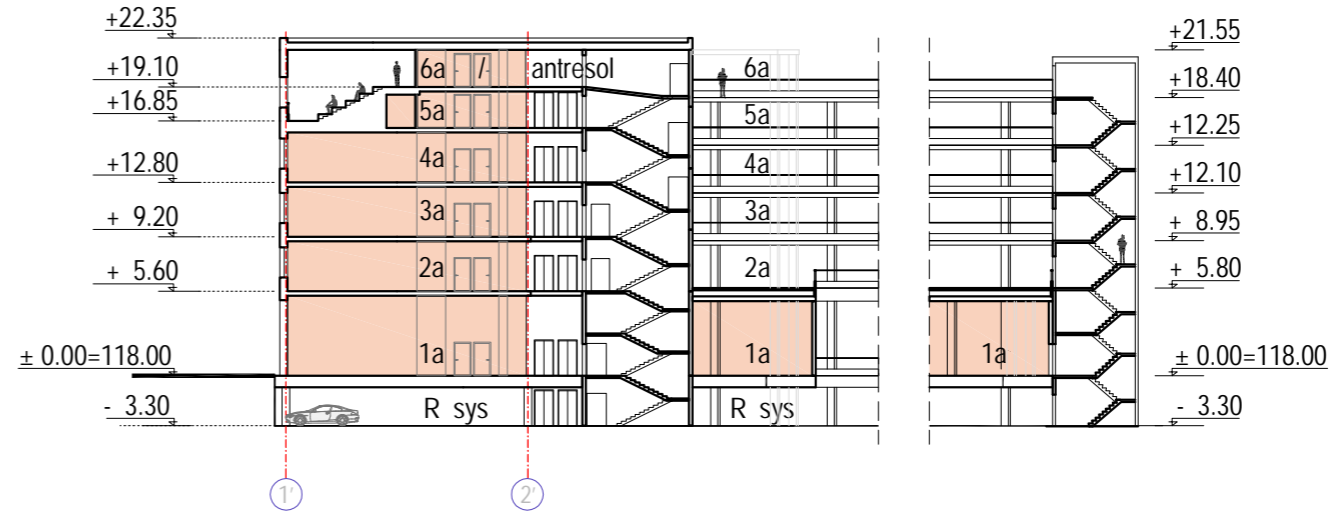

VAKARINIS FASADAS

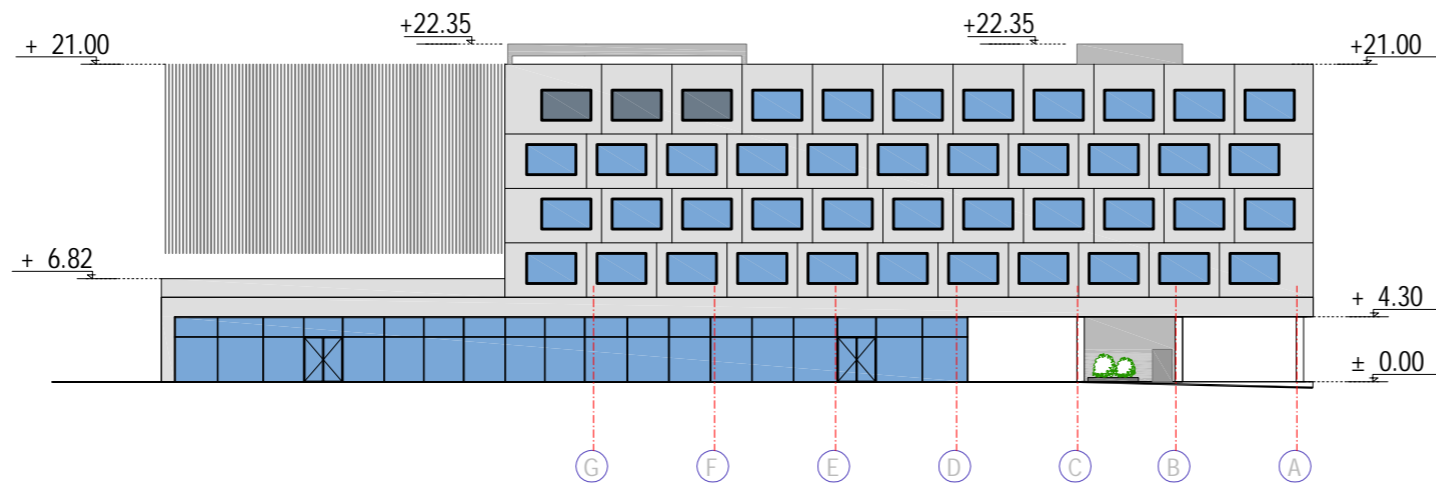

PIETINIS FASADAS

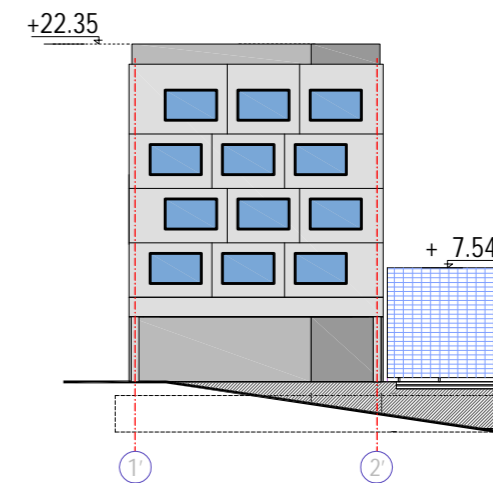

SUTARTINIS ŽYMIJAS

	TRISLUOKSN FASADO PLOKŠT . ARCHITEKT RINIS BETONO PAVIRŠIAUS RELJEFAS. SPALVA - NAT RALUS BETONAS.
	BETONO PAVIRŠIUS
	VITRINOS IR VITRININIAI LANGAI
	DEKORATYVINIAI METALO PROFILIAI
	ESAMA KERAMINI PLYTELI FASADO APDAILA

0	2026.04	VIEŠINIMUI		
LAIDA	DATA	LAIDOS STATUSAS IR IŠLEIDIMO PRIEŽASTYS (JEI TAIKOMA)		
 UAB "Forma" Vytauto g. 22-B, Vilnius, LT - 08120 el. p. forma@for.lt tel. +370 5 212 66 04		STATINIO PROJEKTO PAVADINIMAS PREKYBOS PASKIRTIES (KOMERCINI PASTAT PASKIRTIES GRUP S) PASTATO OZO G. 10A, VILNIUS, REKONSTRAVIMO PROJEKTAS		
		STATINIO PAVADINIMAS PREKYBOS PASKIRTIES PASTATAS		
13519	PV	T. Karosas		LAIDA
A710	PDV; arch	S. Mikštas		0
	arch	T. aplikas		
STATYTOJAS		DOKUMENTO ŽYMUO		LAPAS LAP
LT	UAB "OZO 10A"		2026-01-PP- SA-B.08	1 1

VIZUALIZACIJA / VAIZDAS IŠ OZO G.



Vytauto g. 22-8, Vilnius,
LT - 08120 el. p.: forma@for.lt
tel. +370 5 212 6604

PREKYBOS PASKIRTIES (KOMERCINIŲ PASTATŲ PASKIRTIES GRUPĖS)
PASTATO OZO G. 10A, VILNIUS, REKONSTRAVIMO PROJEKTAS
2026.04.02

VIZUALIZACIJA / VAIZDAS NUO PPC "OZAS"



Vytauto g. 22-8, Vilnius,
LT - 08120 el. p.: forma@for.lt
tel. +370 5 212 6604

PREKYBOS PASKIRTIES (KOMERCINIŲ PASTATŲ PASKIRTIES GRUPĖS)
PASTATO OZO G. 10A, VILNIUS, REKONSTRAVIMO PROJEKTAS
2026.04.02

VIZUALIZACIJA / VAIZDAS NUO "VIADA" DEGALINĖS



Vytauto g. 22-8, Vilnius,
LT - 08120 el. p.: forma@for.lt
tel. +370 5 212 6604

PREKYBOS PASKIRTIES (KOMERCINIŲ PASTATŲ PASKIRTIES GRUPĖS)
PASTATO OZO G. 10A, VILNIUS, REKONSTRAVIMO PROJEKTAS
2026.04.02



VIZUALIZACIJA / AKSONOMETRINIS VAIZDAS IŠ VIRŠAUS, NUO PPC "OZAS" PUSĖS

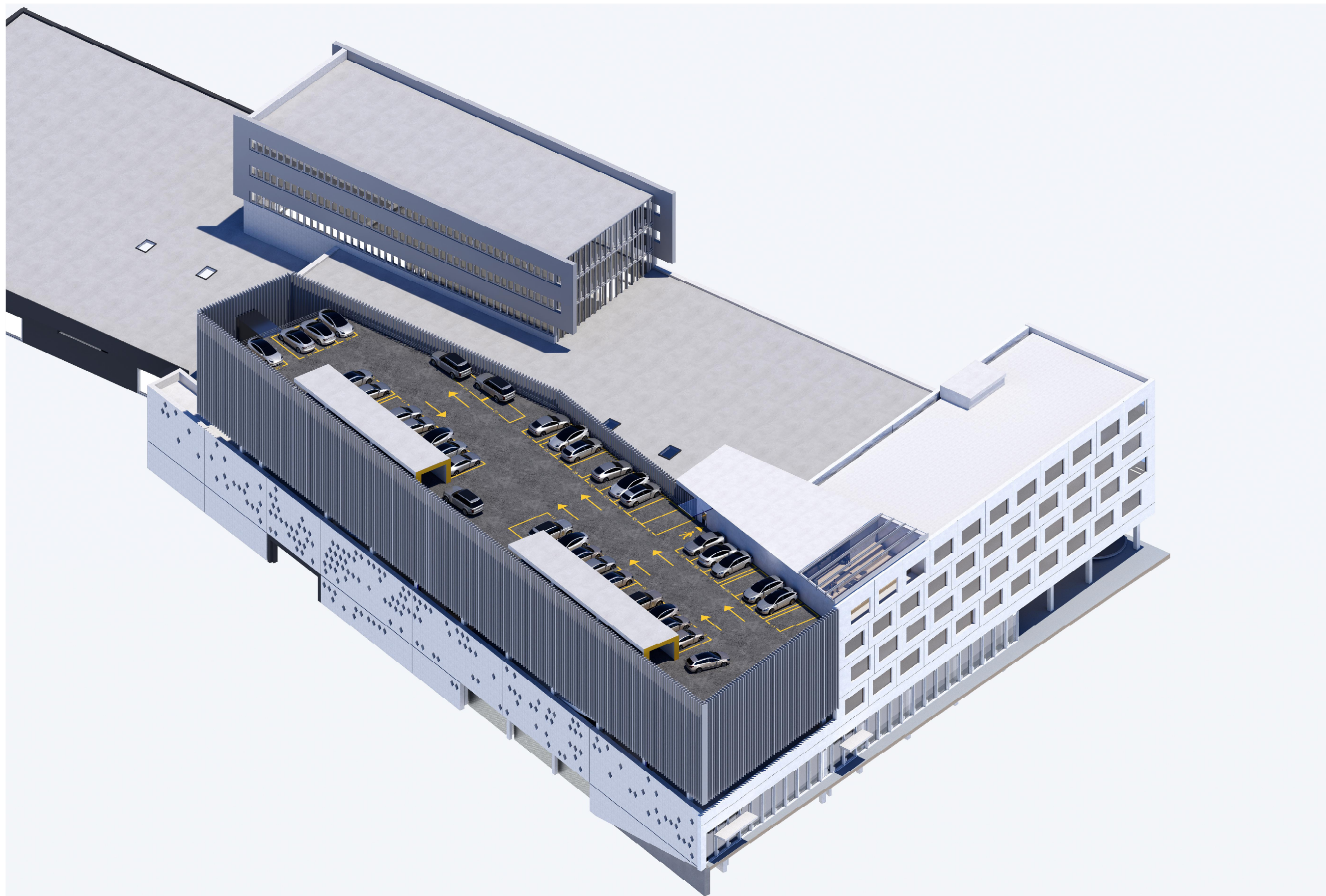

Vytauto g. 22-8, Vilnius,
LT - 08120 el. p.: forma@for.lt
tel. +370 5 212 6604

PREKYBOS PASKIRTIES (KOMERCINIŲ PASTATŲ PASKIRTIES GRUPĖS)
PASTATO OZO G. 10A, VILNIUS, REKONSTRAVIMO PROJEKTAS
2026.04.02

VIZUALIZACIJA / AKSONOMETRINIS VAIZDAS IŠ VIRŠAUS, NUO OZO G. PUSĖS

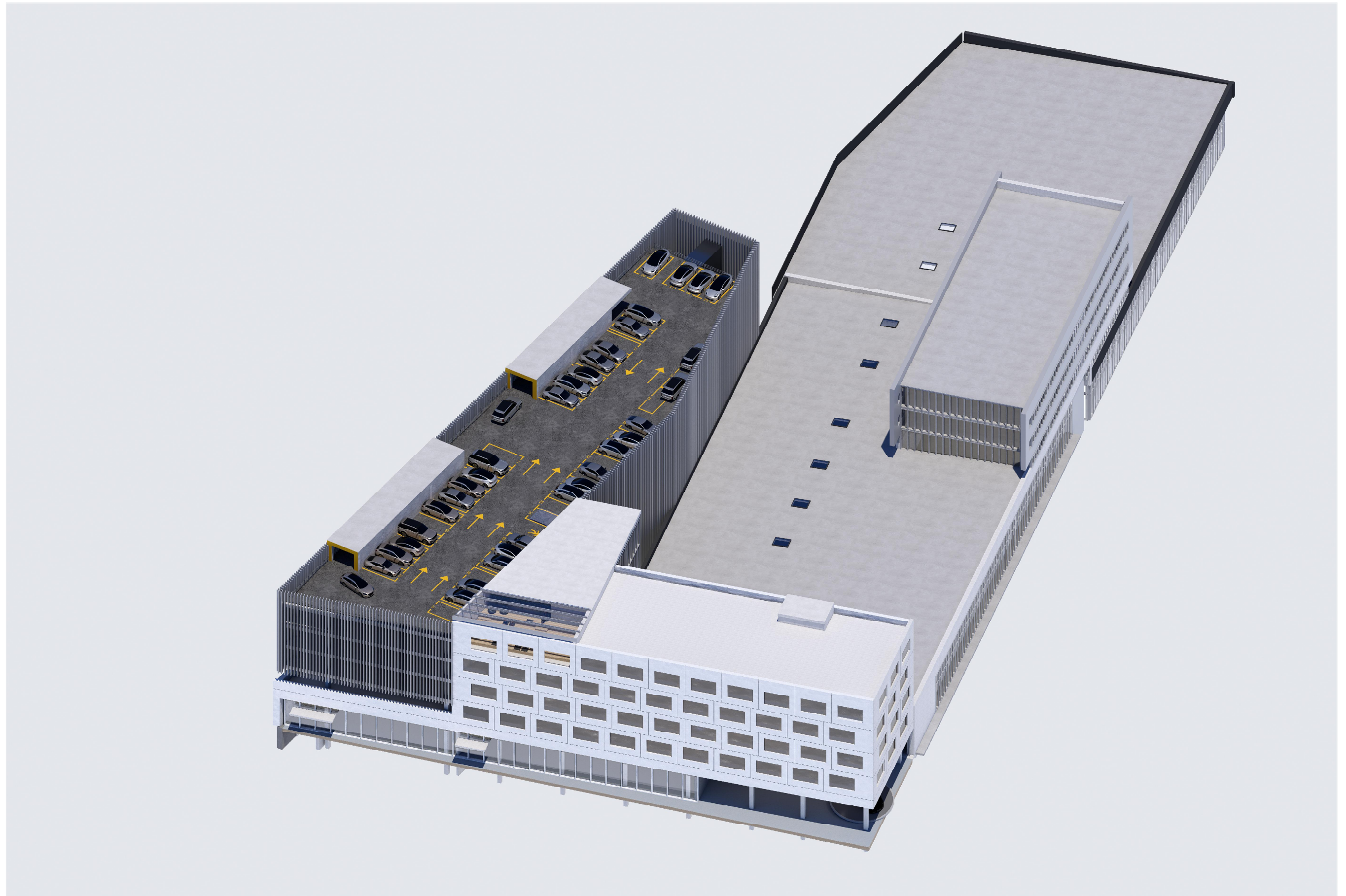

Vytauto g. 22-8, Vilnius,
LT - 08120 el. p.: forma@for.lt
tel. +370 5 212 6604

PREKYBOS PASKIRTIES (KOMERCINIŲ PASTATŲ PASKIRTIES GRUPĖS)
PASTATO OZO G. 10A, VILNIUS, REKONSTRAVIMO PROJEKTAS
2026.04.02

VIZUALIZACIJA / AKSONOMETRINIO VAIZDO IŠ VIRŠAUS, NUO OZO G. PUSĖS FRAGMENTAS

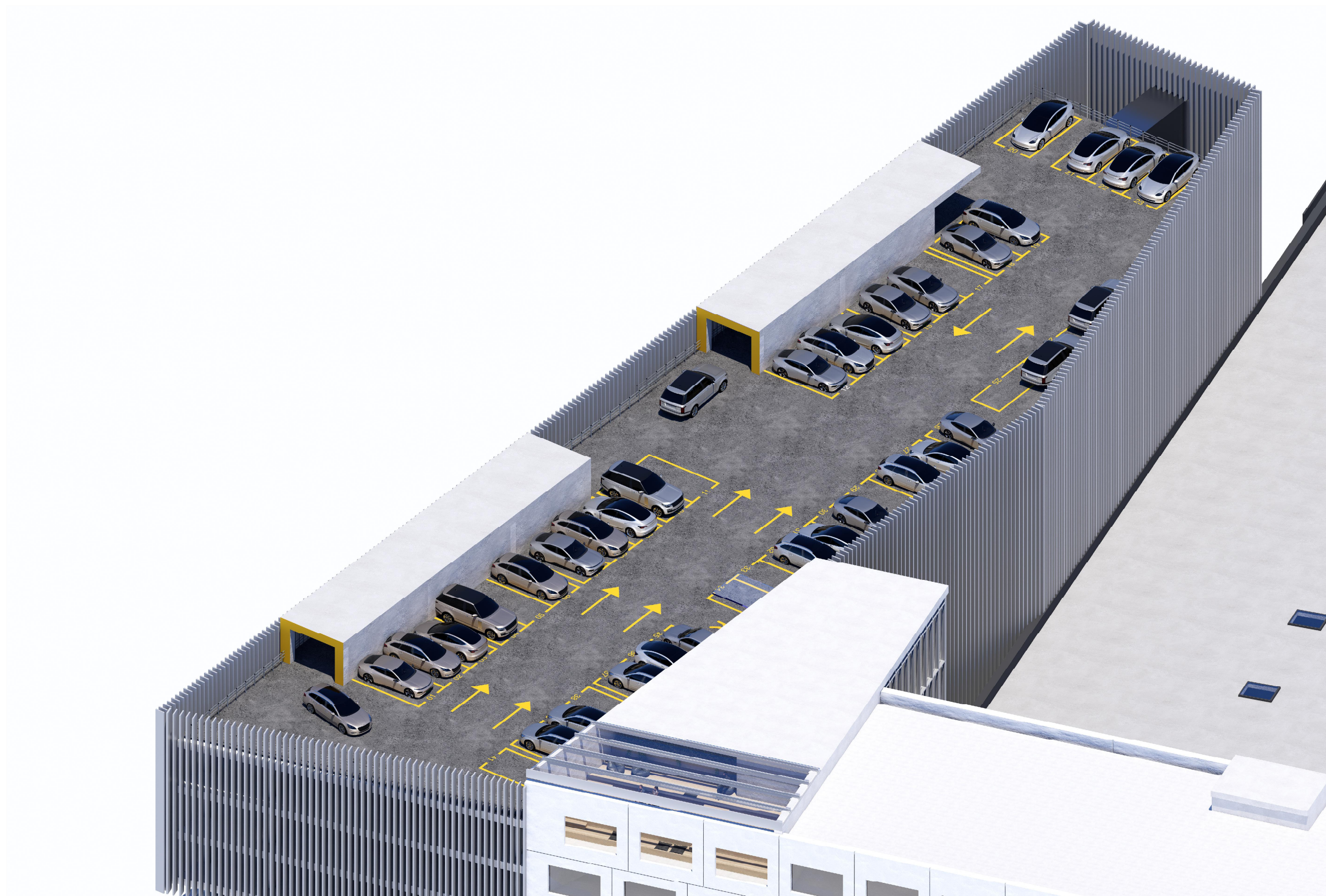

Vytauto g. 22-8, Vilnius,
LT - 08120 el. p.: forma@for.lt
tel. +370 5 212 6604

PREKYBOS PASKIRTIES (KOMERCINIŲ PASTATŲ PASKIRTIES GRUPĖS)
PASTATO OZO G. 10A, VILNIUS, REKONSTRAVIMO PROJEKTAS
2026.04.02