

UŽSAKOVAS: **UAB "SKERSINĖS PROJEKTAS"**

STATYTOJAS: **VILNIAUS MIESTO SAVIVALDYBĖ**

PROJEKTAS: **PAVIRŠINIŲ LIETAUS NUOTEKŲ TINKLŲ, NUO ŽEMĖS SKLYPO SKERSINĖS G. 21 IKI IR TIES ŽEMĖS SKLYPO SKERSINĖS G. 51 RIBA, VILNIUJE STATYBOS PROJEKTAS**

STATINYS: **INŽINERINIAI TINKLAI: Nuotekų šalinimo tinklai**

ADRESAS: **SKERSINĖS G. VILNIUS**

STADIJA: **PROJEKTINIAI PASIŪLYMAI**

LAIDA: **0**

STATYBOS RŪŠIS: **Nauja statyba**

STATINIO KATEGORIJA: **Neypatingasis**

ŽYMUO: **VN-12.1-24-PP**

## BENDRIEJI STATINIO RODIKLIAI

<i>Pavadinimas</i>	<i>Mato vienetas</i>	<i>Kiekis</i>	<i>Pastabos</i>
<b>IV SKYRIUS. INŽINERINIAI TINKLAI</b>			
<b>1. Lietaus nuotekų tinklai (Nauja statyba, neypatingasis statinys)</b>			
1.1. Bendras vandentiekio tinklų ilgis*	m	422	Lietaus nuotekų atkarpa L1-1 ÷ Žiotys d500
1.2. Vamzdžio skersmuo	mm.	d200÷500	
<b>2. Lietaus nuotekų tinklai (Nauja statyba, neypatingasis statinys)</b>			
2.1. Bendras vandentiekio tinklų ilgis*	m	331	Lietaus nuotekų atkarpa L1-20 ÷ L1-19 (persipylimo linija)
2.2. Vamzdžio skersmuo	mm.	d315÷400	

	 Inžinerinių tinklų projektavimas Tel. +370 657 71297; Email: info@tinklupro.lt			Objektas: Paviršinių lietaus nuotekų tinklų, nuo žemės sklypo Skersinės g. 21 iki ir ties žemės sklypo Skersinės g. 51 riba, Vilniuje statybos projektas		
31432	PDV	D. Breiva		Bendrieji statinio rodikliai		Laida
						0
PP	Statytojas ir (arba) užsakovas UAB „Skersinės projektas“/ Vilniaus miesto savivaldybė			VN-12.1-24-PP-BSR		Lapas
				1	Lapų	1

# AIŠKINAMASIS RAŠTAS

## 1. BENDRA INFORMACIJA

Projektiniai pasiūlymai parengti vadovaujantis UAB „Skersinės projektas“ projektinių pasiūlymų užduotimi, UAB „Grinda“ išduotomis prisijungimo sąlygomis 2025-11-26 Nr.25/1267, gautais specialiaisiais architektūros reikalavimais SARD-01-260109-00046, 2026-01-09, norminiais dokumentais bei parengtais inžineriniais tyrinėjimais.

Pasiūlymuose pateikiamas esamos situacijos išanalizavimas, planiniai sprendiniai lietaus nuotekų tinklų klojimui, orientaciniai kiekiai projekto įgyvendinimui.

Projektinių pasiūlymų sprendiniai turi būti tikslinami ir detalizuojami, atsižvelgiant į geodezines ir geologines sąlygas bei visų suinteresuotų institucijų technines sąlygas, kitoje šio projekto stadijoje - techniniame darbo projekte.

Šis statybos projektas yra lygiagrečiai rengiamas ir bus vykdomas kartu kitais statybos projektais „Skersinės g. dalies nuo žemės sklypo Skersinės g. 21 iki ir ties žemės sklypo Skersinės g. 51 riba, Vilniuje kapitalinio remonto projektas“, „Vilniaus miesto Liūnės Sutemos ir Dianos Glemžaitės gatvių gyvenamųjų namų kvartalo vidinių gatvių ir inžinerinių tinklų statybos projektas“. Visų minėtų projektų projektiniai sprendiniai neprieštarauja vieni kitiems, ir yra tarpusavyje susiję.

## 2. PROJEKTO RENGIMO PAGRINDAS

### 2.1. Privalomųjų dokumentų projektiniams pasiūlymams rengti sąrašas

1. Statybos projektinių pasiūlymų rengimo technine užduotis
2. UAB „Grinda“ Prisijungimo sąlygos vandens tiekimui ir nuotekų šalinimui 2025-11-26 Nr. 25/1267
3. Specialieji architektūros reikalavimai SARD-01-260109-00046, 2026-01-09
4. Detaliuoju planu Nr. T00094986
5. Parengta topografinė nuotrauka;

### 2.2. Pagrindiniai normatyviniai, kiti dokumentai ir duomenys, kuriais vadovaujantis parengtas projektas

I-1240	Lietuvos Respublikos statybos įstatymas
I-891	Lietuvos Respublikos kelių įstatymas
I-1120	Lietuvos Respublikos teritorijų planavimo įstatymas
I-2223	Lietuvos Respublikos aplinkos apsaugos įstatymas

	 Inžinerinių tinklų projektavimas Tel. +370 657 71297; Email: info@tinklupro.lt	Objektas: Paviršinių lietaus nuotekų tinklų, nuo žemės sklypo Skersinės g. 21 iki ir ties žemės sklypo Skersinės g. 51 riba, Vilniuje statybos projektas			
31432	PV	D. Breiva		Aiškinamasis raštas	Laida
					0
PP	Statytojas ir (arba) užsakovas UAB „Skersinės projektas“/ Vilniaus miesto savivaldybė		VN-12.1-24-PP -AR	Lapas	Lapų
				1	10

IX-628	Lietuvos Respublikos saugomų teritorijų įstatymas
IX-1672	Lietuvos Respublikos darbuotojų saugos ir sveikatos įstatymas
IX-1768	Lietuvos Respublikos valstybinės darbo inspekcijos įstatymas
A1-595	Lietuvos Respublikos valstybinės darbo inspekcijos prie socialinės apsaugos ir darbo ministerijos nuostatai
1116	Lietuvos Respublikos vyriausybės nutarimas „Dėl pažeistos žemės rekultivavimo ir derlingojo dirvožemio sluoksnio išsaugojimo“
343	Lietuvos Respublikos vyriausybės nutarimas „Dėl specialiųjų žemės ir miško naudojimo sąlygų“ patvirtinimo
PTR 2.13.01:2011	Archeologinio paveldo tvarkyba
I-733	Lietuvos Respublikos nekilnojamojo kultūros paveldo apsaugos įstatymas
STR 1.04.04:2017	„Statinio projektavimas, projekto ekspertizė“
STR 1.01.03:2017	„Statinių klasifikavimas“
STR 1.06.01:2016	„Statybos darbai. Statinio statybos priežiūra“
STR 2.03.01:2001	„Statiniai ir teritorijos. Reikalavimai žmonių su negalia reikmėms“
STR 2.01.01(1):2005	„Esminis statinio reikalavimas. „Mechaninis atsparumas ir pastovumas“
STR 2.01.01(2):1999	„Esminiai statinio reikalavimai. Gaisrinė sauga“
STR 2.01.01(3):1999	„Esminiai statinio reikalavimai. Higiena, sveikata, aplinkos apsauga“
STR 2.01.01(4):2008	„Esminis statinio reikalavimai. Naudojimo sauga“
STR 2.01.01(5):2008	„Esminis statinio reikalavimas. Apsauga nuo triukšmo“
STR 2.01.01(6):2008	„Esminis statinio reikalavimas. Energijos taupymas ir šilumos išsaugojimas“
STR 2.06.04:2014	Gatvės ir vietinės reikšmės keliai. Bendrieji reikalavimai
LST 1516:2015	Lietuvos standartas „Statinio projektas. Bendrieji įforminimo reikalavimai“
LST 1569:2012	Lietuvos standartas „Statinio projektas. Lauko inžinerinių tinklų grafiniai ženklai“
HN 36:2009	„Draudžiamos ir ribojamos medžiagos“
DT 5-00	„Saugos ir sveikatos taisyklės statyboje“
A1-103/V-265	„Darbuotojų apsaugos nuo triukšmo keliamos rizikos nuostatai“
D1-193	Želdinių apsaugos, vykdant statybos darbus, taisyklės
D1-343	Želdinių atkuriamosios vertės įkainiai
D1-87	Saugotinių medžių ir krūmų kirtimo, persodinimo ar kitokio pašalinimo atvejų, šių darbų vykdymo ir leidimų šiems darbams išdavimo, medžių ir krūmų vertės atlyginimo tvarkos aprašas
85/233	Darboviečių įrengimo bendrieji nuostatai
A1-331	Darbuotojų aprūpinimo asmeninėmis apsaugos priemonėmis nuostatai
A1-22/D1-34	Darboviečių įrengimo statybvietėse nuostatai
95	Saugos ir sveikatos apsaugos ženklų naudojimo darbovietėse nuostatai
64	Bendrosios gaisrinės saugos taisyklės
217	Atliekų tvarkymo taisyklės
D1-637	Statybinių atliekų tvarkymo taisyklės

VN-12.1-24-PP -AR	Lapas	Lapų	Laida
	2	10	0

D1-367	Atliekų susidarymo ir tvarkymo apskaitos ir ataskaitų teikimo taisyklės
T DVAER 12	Automobilių kelių darbo vietų aptvėrimo ir eismo reguliavimo taisyklės
501	Buities, sanitarinių ir higienos patalpų įrengimo reikalavimai
STR 2.07.01:2003	Vandentiekis ir nuotekų šalintuvas. Pastato inžinerinės sistemos. Lauko inžineriniai tinklai
ĮT ŽS 17	Automobilių kelių žemės darbų atlikimo ir žemės sankasos įrengimo taisyklės
STR 2.06.04:2014	Gatvės ir vietinės reikšmės keliai. bendrieji reikalavimai
APR-BJA 10	Aplinkosauginių priemonių projektavimo, įdiegimo ir priežiūros rekomendacijomis. Biologinės įvairovės apsauga

### 3. ESAMA SITUACIJA

#### 3.1. STATINIO (STATINIŲ) STATYBOS VIETA

Projekto įgyvendinimo vieta – Skersinės g. Vilniaus miesto šiaurinėje dalyje, Verkių seniūnijoje, Visorių mikrorajone. Planuojamo objekto vietą žr. 1 pav.



1 pav. Situacijos schema. Šaltinis: www.maps.lt

VN-12.1-24-PP -AR	Lapas	Lapų	Laida
	3	10	0

### **3.2. KLIMATINĖS SĄLYGOS**

Klimatinės sąlygos pagal RSN 156-94 Statybinė klimatologija (arčiausia stotis Vilnius): vidutinė metinė oro temperatūra 6,7 °C, maksimali oro temperatūra 35,4 °C, minimali oro temperatūra -37,2 °C, metinis vidutinis santykinis oro drėgnumas – 80 %, vidutinis metinis vėjo greitis – 3,6 m/s, maksimalus vėjo greitis – 28 m/s, vidutinis metinis kritulių kiekis 683 mm, maksimalus paros kritulių kiekis 75,0 mm, vidutinis sniego dangos storis per žiemą 26 cm, maksimalus sniego dangos storis per žiemą 52 cm, maksimalus dirvožemio įšalimo gylis (cm) galimas vieną kartą per 10 metų – 134 cm, maksimalus dirvožemio įšalimo gylis (cm), galimas vieną kartą per 50 metų – 170 cm..

### **3.3. PLANUOJAMŲ STATINIŲ SĄRAŠAS**

Planuojamas objektas susideda iš šių statinių:

Lietaus nuotekų šalinimo tinklai. Statybos rūšis – nauja statinio statyba. Statinio paskirtis – nuotekų šalinimo tinklai: nuotekų rinktuvas, nuotekų tinklų išvadas, kategorija – neypatingasis statinys.

## **4. ESAMŲ STATINIŲ TECHNINĖ BŪKLĖ**

Kadangi projekto sprendiniais nenumatomas esamų statinių rekonstravimas ar kapitalinis remontas, todėl šis skyrius nedetalizuojamas

## **5. PROJEKTIŲ SPRENDINIAI**

### **LIETAUS NUOTEKŲ TINKLAI**

Šiais projektiniais pasiūlymais numatomi nauji lietaus nuotekų tinklai Skersinės g., Vilniuje. Paviršinių (lietaus) nuotekų tinklai planuojami Skersinės g. atkarpoje nuo sankryžos su naujai projektuojama Liūnės Sutemos gatve iki Molėtų pl.

Įrengiant naujus paviršinių nuotekų tinklus, numatoma surinkti lietaus nuotekas nuo remontuojamos Skersinės g. atkarpos bei nuo šalia projektuojamo gyvenamųjų namų kvartalo vidinių gatvių – Liūnės Sutemos ir Dianos Glemžaitės g.

Remontuojamos Skersinės g. sprendiniai pateikti atskirame projekte „Skersinės g. dalies nuo žemės sklypo Skersinės g. 21 iki ir ties žemės sklypo Skersinės g. 51 riba, Vilniuje, kapitalinio remonto projektas“. Gyvenamojo kvartalo sprendiniai pateikti projekte „Vilniaus miesto Liūnės Sutemos ir Dianos Glemžaitės gatvių gyvenamųjų namų kvartalo vidinių gatvių ir inžinerinių tinklų statybos projektas“.

Visų minėtų projektų projektiniai sprendiniai yra tarpusavyje suderinti, tarpusavyje susiję ir neprieštarauja vieni kitiems.

Paviršinių (lietaus) nuotekų tinklai projektuojami atsižvelgiant į gautas UAB „Grinda“ technines

VN-12.1-24-PP -AR	Lapas	Lapų	Laida
	4	10	O

sąlygas.

Visos surenkamos paviršines nuotekas yra numatoma išleisti Molėtų plente esamus lietaus nuotekų tinklus d400 t.y. į projektuojamą lietaus nuotekų šulinį L1-19. Kadangi esamo Molėtų plento paviršinių nuotekų tinklo pralaidumas yra ribotas, yra numatoma pertvarkyti šalia Skersinės g. esantį tvenkinį, pritaikant jį paviršinių nuotekų akumuliacijai/infiltracijai.

Projektiniuose pasiūlymuose numatoma visą surenkamą lietaus nuotekų srautą nukreipti į esamą tvenkinį, kuriame lietaus nuotekos bus akumuliuojamos ir infiltruojamos į gruntą. Prieš išleidžiant lietaus nuotekas į tvenkinį, jos bus išvalomos naujai projektuojamuose lietaus nuotekų valymo įrenginiuose.

Nauji valymo įrenginiai yra numatomi Q-20l/s našumo. Naftos skirtuvo sistemos sudėtį sudaro: srauto paskirstymo – mėginių paėmimo šulinys, smėliagaudė, naftos atskirtuvas. Srauto paskirstymo šulinyje yra atskiriamas ir kontroliuojamas reikiamas valytinas lietaus nuotekų kiekis, į naftos produktų atskirtuvą nukreipiant tik apskaičiuotą kiekį. Smėliagaudė numatoma su - 4m<sup>3</sup> nusodinamąja dalimi, kur smėlis ir skendinčios medžiagos nusėda ant atskirtuvo dugno. Iš smėliagaudės nuotekos yra nukreipiamos į naftos produktų atskirtuvą, kur yra atskiriami naftos produktai. Projektuojamų naftos produktų atskirtuvo našumas - Q-20l/s.

Projektuojami naftos valymo įrenginiai yra numatomi su signalizavimo sistema t.y. komplektuojami su susikaupusių naftos, patvankos ir smėlio jutikliais. Trijų jutiklių sistema su signalizavimo bloku maitinama iš saulės modulio pagalba. Visi signalai yra perduodami į lietaus nuotekų tinklus eksploatuojančios įmonės UAB „Grinda“ SCADA sistemą.

Prie naujų valymo įrenginių numatomas žvyro dangos privažiavimas.

Esant intensyvioms liūtims arba prisipildžius esamam tvenkiniui, perteklinis vanduo per persipylimo liniją bus nukreipiamas į esamus lietaus nuotekų tinklus Molėtų pl.

Šiuo metu esamas tvenkinys yra apaugęs ir uždumblėjęs. Prieš prijungiant jį prie projektuojamos sistemos numatoma tvenkinį sutvarkyti – išvalyti ir, esant poreikiui, pagilinti. Pagal atliktus geodezinius matavimus, esamo tvenkinio plotas siekia apie 880 m<sup>2</sup>. Sutvarkius tvenkinį jis turėtų akumuliuoti ne mažesni kaip 370m<sup>3</sup> išvalytų nuotekų kiekį. Rengiant techninį darbo projektą bus patikslintas esamas bei naujas numatomas tvenkinio tūris, bei kiti sutvarkymo/išvalymo sprendiniai, patikslinti pasijungimo ir ištekėjimo aukščiai, tvenkinio dugnas.

Bendrai lietaus nuotekas yra numatoma surinkti nuo remontuojamos Skersinės g. atkarpos. Nauji lietaus nuotekų tinklai yra projektuojami atsižvelgiant į susisiekimo dalies sprendinius bei naują vertikalinių išplanavimą. Bendras surenkamas teritorijos plotas (Skersinės g. atkarpos) - 0,4ha.

Projektuojamo gyvenamųjų namų kvartalo vidinėse gatvėse, paviršines nuotekas numatoma sutrinkti nuo -1,3 ha teritorijos.

Paviršines lietaus nuotekas numatoma surinkti naujais g/b Ø700 mm lietaus surinkimo šulinėliais. Šulinėliai montuojami po projektuojamu gatvės bortu ir dengiami kalas ketaus bordiūrinėmis grotelėmis.

VN-12.1-24-PP -AR	Lapas	Lapų	Laida
	5	10	O

Surinkimo šulinėlių pastatymo vietos yra parenkamos atsižvelgiant į esamus bei projektuojamus paviršius, bei plotą. Lietaus surinkimo šulinėliai yra projektuojami su 30 cm nusodinamąja dalimi. Iš trapų lietaus vanduo į naujai projektuojamą kolektorių yra nukreipiamas PVC Ø200 vamzdžiais.

Naujas projektuojamas lietaus nuotekų kolektorius numatomas iš PVC ar PP vamzdžių, projektuojamo kolektoriaus diametras  $\varnothing 400 \div 500$  mm. Projektuojamos persipylimo linijos nuo esamo tvenkinio iki Molėtų pl. diametras  $\varnothing 315 \div 400$  mm

Trapų pajungimo vietose, nuolydžio keitimo vietose, posūkiuose yra statomi g/b lietaus nuotekų šuliniai. Šuliniuose, kuriuose vamzdynai yra prijungiami aukščiau nei 0,3m nuo šulinio dugno, įrengiami kritimo stovai.

Naujai projektuojamo lietaus tinklų įgilinimas numatomas nuo 1,10m iki 4,21m, priklausomai nuo projektuojamo paviršiaus altitudės.

Naujo lietaus nuotekų tinklo klojimo būdas bus numatytas atviras tranšėjinis, bei uždaras betranšėjinis. Atviru būdu yra numatoma įrenginėti lietaus nuotekas remontuojamos Skersinės g atkarpoje. Nuo esamo tvenkinio iki Molėtų pl. lietaus nuotekas numatoma įrengti betranšėjiniu būdu.

Statybos metu, įrengiant tinklus numatytu būdu ir susidūrus su sunkumais, tinklų įrengimo būdas gali būti tikslinamas statybos metu susiderinus su technine priežiūra.

Technologinių duobių vietose turi būti atstatomi visi kelio sluoksniai. Taip pat atstatomi statybos metu išardyti pėsčiųjų takai, vejos, žvyro dangos su visais pasluoksniais. Prieduobių ir atstatomų dangų vietos tikslinamos techniniame projekte bei statybos technologiniame projekte.

Visi veikiantys inžineriniai tinklai, patenkantys į kasamos tranšėjos zoną, laikinai pakabinami, panaudojant plieninius vamzdžius, profilius arba rąstus. Esami inžineriniai tinklai ir komunikacijos negali būti pažeistos. Visi žemės darbai prie esamų komunikacijų ir tinklų vykdomi tik rankiniu būdu ir dalyvaujant atitinkamų žinybų atstovams. Susidūrus su planuose nepažymėtais tinklais kreiptis į žinybas, kurioms pastarieji inžineriniai tinklai priklauso. Neveikiančių, neeksploatuojamų ar iškeliamų komunikacijų atkarpa, patenkančias į kasamų tranšėjų zonas, demontuoti. Prieš demontuojant tokią komunikaciją įsitikinti, kad pastaroji yra atjungta nuo tinklų, priešingu atveju atlikti atjungimo darbus suderinus su atitinkamomis žinybomis.

Prieš pradėdant vykdyti darbus, visos esamų komunikacijų bei inžinerinių tinklų altitudės turi būti tikslinamos vietoje, atliekant šurfavimą. Patikslinus altitudes, esant neatitikimams, turi būti peržiūrimos projektuojamų tinklų sprendiniai.

## 6. PROJEKTINIAI SKAIČIAVIMAI

Paviršinės lietaus nuotekos yra surenkamos nuo remontuojamos Skersinės g. atkarpos bei naujai projektuojamų kvartalo gatvių. Bendras surenkamas teritorijos plotas per abu atskirus projektus yra F-1,7 ha. (t.y. remontuojama Skersinės g. gatvės atkarpa -0,4ha, bei vidinės naujai projektuojamos gatvės -

VN-12.1-24-PP -AR	Lapas	Lapų	Laida
	6	10	0

1,3ha)

Pagal STR 2.07.01:2003

$$Q_{lt} = I \cdot F \cdot C_{vid}$$

I -lietaus intensyvumas (l/s·ha)

[10 priedas, 10.1pav.]

F -skaičiuotinas nuotėkio baseino plotas (ha)

[9 priedas, 2.4.]

$C_{vid}$  -vidutinis svertinis nuotėkio koeficientas

[9 priedas, 9.4 lent.]

Paviršinių nuotekų kiekis susidarantis nuo surenkamos teritorijos.

$$Q_{lt} = I \cdot F \cdot C_{vid} = 157 \times 1,7 \times 0,95 = 253,6 \text{ l/s};$$

Maksimalus paros debitas

$$Q_{paros \max} = F \cdot K_{\max};$$

F - skaičiuotinas nuotėkio baseino plotas (m<sup>2</sup>)

$K_{\max}$  - maksimalus paros kritulių kiekis, m (pagal Lietuvos hidrometeorologijos tarnybos duomenis)

Nagrinėjama teritorija (F-1,70 ha):

$$Q_{paros \max} = F \cdot K_{\max} = 17000 \times 0,0643 = 1093,1 \text{ m}^3/\text{d};$$

Metinis skaičiuotinas paviršinių nuotekų kiekis apskaičiuojamas

$$Q_{metų} = 10 \cdot H \cdot Y \cdot F \cdot k.$$

H - vidutinis daugiametis metinis kritulių kiekis, mm (pagal Lietuvos hidrometeorologijos tarnybos duomenis)

Y- paviršinio nuotėkio koeficientas

F - teritorijos plotas

k - paviršinio nuotėkio koeficiento pataisa, įvertinanti sniego išvežimą. Jei sniegas išvežamas,  $k=0.85$ , jei neišvežamas,  $k=1$ )

Nagrinėjama teritorija (F-1,7 ha):

$$Q_{metų} = 10 \cdot H \cdot Y \cdot F \cdot k = 10 \times 664 \times 0,95 \times 1,70 \times 1 = 10723,6 \text{ m}^3/\text{m}.$$

## 7. SAUGOMOS TERITORIJOS

### 7.1. STATYBOS DARBŲ POVEIKIS APLINKINĖMS TERITORIJOMS

Planuojami lietaus nuotekų savitakiniai tinklai į „Natura 2000“ teritorijas nepatenka. Artimiausia saugoma teritorija yra Verkių regioninį parką (Identifikavimo kodas: 0700000000023).

Regioninio parko steigimo tikslas: Išsaugoti vertingiausius Dzūkijos (Dainavos) etnografinio regiono

VN-12.1-24-PP -AR	Lapas	Lapų	Laida
	7	10	0

dalis – Vilniaus krašto ir Vilniaus priemiesčių – gamtinius ir kultūrinius kompleksus, objektus, savitą Vilniaus kraštui būdingą gamtinį ir kultūrinį kraštovaizdį, vertingas ekosistemas, juos tvarkyti ir racionaliai naudoti. Išsaugoti biologinę įvairovę, ekosistemų stabilumą, sudaryti sąlygas taikomiesiems kraštovaizdžio, biologinės įvairovės, gamtos ir kultūros vertybių tyrimams ir stebėjimams vykdyti, informacijai kraštovaizdžio, biologinės įvairovės, gamtos ir kultūros vertybių apsaugos ir kitose srityse kaupti. Puoselėti regioninio parko išskirtinę vertę propaguojančią edukacinę, muziejinę ir kultūrinę veiklą, propaguoti Dzūkijos (Dainavos) etnografinio regiono dalies – Vilniaus krašto ir Vilniaus priemiesčių – etnokultūros tradicijas (statybos, amatų, nematerialaus paveldo). Sudaryti sąlygas pažintiniam turizmui plėtoti. Plėtoti visuomenės ekologinį ir gamtosauuginį švietimą. Atkurti sunaikintus ir pažeistus gamtinius ir kultūrinius kompleksus, objektus (vertybes).

Atsižvelgiant į tai, kad planuojami lietaus nuotekų tinklai nepatenka į saugomų teritorijų ribas, bei bus įrengiami po žeme t.y. po Skersinės g. važiuojamąją dalimi, neigiamas poveikis kraštovaizdžiui daromas nebus.



2 pav. Nagrinėjamo objekto padėtis saugomų teritorijų atžvilgiu. Šaltinis: stk.am.lt/portal

VN-12.1-24-PP -AR	Lapas	Lapų	Laida
	8	10	0

### 7.1.1. KULTŪROS PAVELDO OBJEKTAI

Projektuojami tinklai nepatenka į valstybės saugomų nekilnojamųjų kultūros vertybių teritorijas.

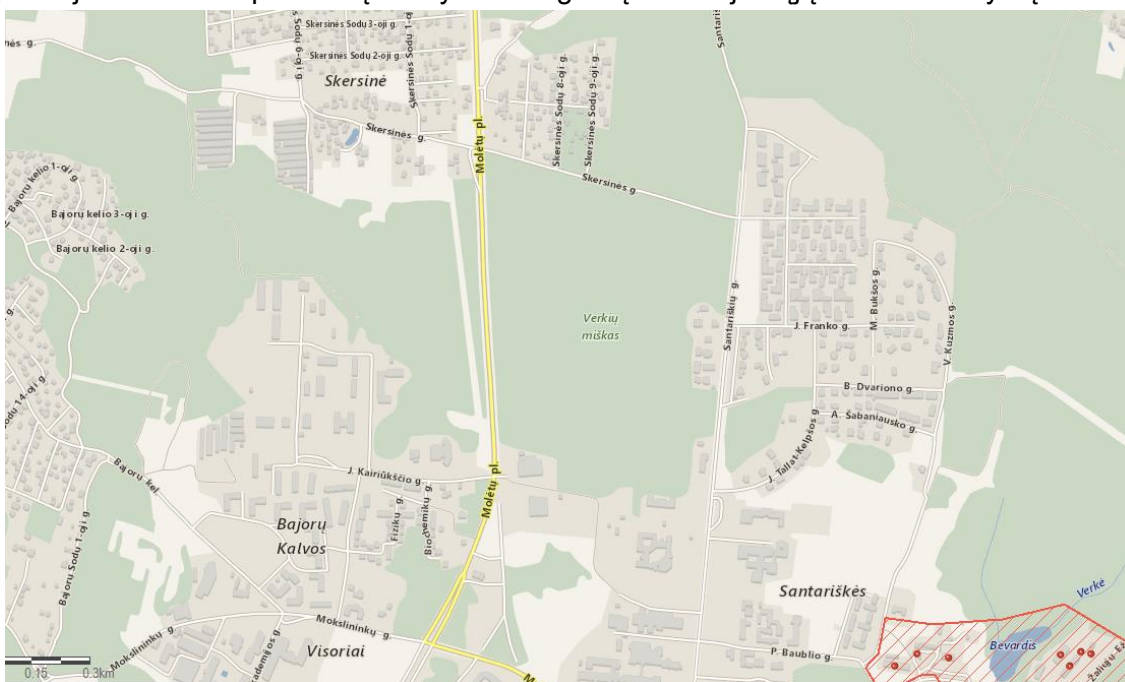

3 pav. Nagrinėjamo objekto padėtis nekilnojamųjų kultūros objektų atžvilgiu. Šaltinis: kpd.lt

Jei atliekant statybos ar kitokius darbus aptinkama archeologinių radinių ar nekilnojamojo daikto vertingųjų savybių, valdytojai ar darbus atliekantys asmenys apie tai privalo nedelsiant informuoti Kultūros paveldo departamento skyrių bei statytoją/užsakovą.

Projektuojami statiniai – požeminiai statiniai, baigus statybos darbus gyvenvietės nepakeis.

## 8. SKLYPO SUTVARKYMO SPRENDINIAI

Šis statybos projektas yra lygiagrečiai rengiamas kartu kitais statybos projektais „Skersinės g. dalies nuo žemės sklypo Skersinės g. 21 iki ir ties žemės sklypo Skersinės g. 51 riba, Vilniuje kapitalinio remonto projektas“, „Vilniaus miesto Liūnės Sutemos ir Dianos Glemžaitės gatvių gyvenamųjų namų kvartalo vidinių gatvių ir inžinerinių tinklų statybos projektas“.

Įrengiant naujus lietaus nuotekų tinklus projekto „Skersinės g. dalies nuo žemės sklypo Skersinės g. 21 iki ir ties žemės sklypo Skersinės g. 51 riba, Vilniuje kapitalinio remonto projektas“ darbo zonoje, sklypo sutvarkymo sprendiniai ir kiekiai nėra numatomi. Visi reikalingi dangų atstatymo ir įrengimo sprendiniai ir sąnaudų kiekiai yra numatyti minėtame projekte.

Teritorijoje, kur yra įrengiami tik šiame projekte numatyti tinklai, sumontavus planuojamus inžinerinius tinklus technologinių duobių kasimo vietose atstatomos statybos metu išardytos gatvių dangos, pėsčiųjų takai, vejos, žvyro dangos su visais pasluoksniais. Pažeistos konstrukcijos turi būti išvežamos, o jų vietoje turi būti atstatomos naujomis medžiagomis.

Objekto statybos metu, statybinės atliekos iki jų išvežimo ar panaudojimo bus kaupiamos ir

VN-12.1-24-PP -AR	Lapas	Lapų	Laida
	9	10	0

saugomos aptvėtoje statybos teritorijoje konteineriuose ar tvarkingose krūvose. Atliekos, kurios tinkamos rūšiuoti, turės objekto teritorijoje būti išrūšiuotos į tam skirtus konteinerius. Visos tinklų ir įrenginių statybos metu susidariusios statybinės atliekos turi būti saugomos ir išvežamos pagal sutartį. Vykdamas statybos darbus, būtina maksimaliai išsaugoti esamus želdinius. Jei esami želdiniai ar medžiai pažeidžiami atliekant statybos darbus, jie turi būti atsodinami. Prieš pradėdamas darbus, kasimo darbų zonoje nuimamas augalinis grunto sluoksnis (vietose, kur jis yra), kuris išsaugomas iki statybos pabaigos ir turi būti gražintas į pirminę vietą arba panaudotas teritorijos tvarkymo darbams. Mechanizmų darbo zonoje esančius medžius rekomenduojama nugėsti ir jų kamienus aptaisyti lentomis arba mediniais skydais iki 1,5÷2,0 m aukščio.

Statybos metu pažeistus šlaitus būtina pilnai atstatyti į pirminę padėtį ir apsėti žole. Tikslu sumažinti dulkių skleidimą, rekomenduojama darbų vykdymo zonas laistyti vandeniu. Taip pat vandeniu turi būti laistomos statybinės šiukšlės pakrovimo į autotransportą ir transportavimo metu.

Statybos eigoje už tvarkomos teritorijos ribų išardytos arba apgadintos esamos dangos turi būti pilnai atstatytos į pirminę padėtį. Visi statybos mechanizmai ir autotransportas turi būti techniškai tvarkingi. Degalų ir tepalų nutekėjimas ir patekimas į gruntą draudžiamas. Draudžiama statyboje naudoti ir kitas aplinkai kenksmingas medžiagas. Iš statybos darbų zonos į gatvę išvažiuojantys mechanizmai ir autotransportas turi būti švarūs ir tvarkingi.

Pradedant inžinerinių tinklų paklojimo darbus, sutikslinti susikirtimo taškus su klojimo trasoje esančiomis požeminėmis komunikacijomis su jas eksploatuojančiomis organizacijomis. Darbai, kurie vykdomi kelių – gatvių zonoje turi būti vykdomi pagal „Automobilių kelių darbo vietų aptvėrimo ir eismo reguliavimo taisyklės T DVAER 12“. Rangovas turi įsivertinti visas rinkliavas už gatvės eismo sustabdymą.

## **9. NAUJAI STATOMŲ TINKLŲ APSAUGOS ZONOS**

Naujai statomų tinklų apsaugos zonos nustatomos remiantis Lietuvos Respublikos specialiuoju žemės naudojimo sąlygų įstatymu, dešimti skirsniu „Vandens tiekimo ir nuotekų, paviršinių nuotekų tvarkymo infrastruktūros apsaugos zonos ir jose taikomos specialiosios žemės naudojimo sąlygos“. Vandentiekio ir nuotekų šalinimo tinklų bei įrenginių apsaugos zona, kai vandentiekio ir nuotekų šalinimo tinklai, įrenginiai įrengiami iki 2,5 m gylyje, yra žemės juosta po 2,0 m nuo vamzdyno ašies, kai tinklai įrengiami giliau kaip 2,5 m, yra žemės juosta po 3 m nuo vamzdynų ašies. Projektuojamų vandentiekio ir nuotekų šalinimo tinklų apsaugos zonos patenka į privačius sklypus.

Privačių sklypų savininkų sutikimai jei jų reikės bus pateikiami techninio darbo projekto rengimo metu.

VN-12.1-24-PP -AR	Lapas	Lapų	Laida
	10	10	0

**SĄNAUDŲ KIEKIŲ ŽINIARAŠTIS**  
**(LIETAUS NUOTEKŲ TINKLAI)**

	 <b>Tinklų projektai</b> Inžinerinių tinklų projektavimas Tel. +370 657 71297; Email: info@tinklupro.lt			<b>Objektas:</b> Paviršinių lietaus nuotekų tinklų, nuo žemės sklypo Skersinės g. 21 iki ir ties žemės sklypo Skersinės g. 51 riba, Vilniuje statybos projektas					
31432	PV	D. Breiva		Suvestinis sąnaudų kiekių žiniaraštis (Lietaus nuotekų tinklai)	Laida				
24922	PDV	D. Breiva			0				
PP	Statytojas ir (arba) užsakovas UAB „Skersinės projektas“/ Vilniaus miesto savivaldybė			VN-12.1-24-PP-SSKŽ	<table border="1" style="width: 100%;"> <tr> <td style="text-align: center;">Lapas</td> <td style="text-align: center;">Lapų</td> </tr> <tr> <td style="text-align: center;">1</td> <td style="text-align: center;">3</td> </tr> </table>	Lapas	Lapų	1	3
Lapas	Lapų								
1	3								

## SĄNAUDŲ KIEKIŲ ŽINIARAŠTIS

Pozicija Eil. Nr.	Pavadinimas ir techninės charakteristikos	Žymuo	Mato vnt.	Kiekis	Pastabos
<b><u>Lietaus nuotekų tinklai</u></b>					
<b>1. Žemės darbai</b>					
1.1.	Grunto kasimas, gruntą supilant vietoje		m <sup>3</sup>	1422	
1.2.	Pagrindų po vamzdžiais įrengimas iš esamo grunto		m <sup>3</sup>	35	
1.3.	Vamzdynų pirminis užpylimas esamu gruntu, sutankinant gruntą		m <sup>3</sup>	238	
1.4.	Tranšėjos užpylimas esamu gruntu, sutankinant gruntą		m <sup>3</sup>	1149	
<b>2. Savitakiniai lietaus nuotekų tinklai</b>					
2.1.	Apvalių surenkamų gelžbetoninių lietaus nuotakyno šulinių įrengimas šlapiuose gruntuose, kai šulinių skersmuo d1500 m (surenkamos g/b konstrukcijos) - betonas latakams - kalaus ketaus dangtis (liukas) lengvo tipo (iki 12,5t) - kalaus ketaus dangtis (liukas) sunkaus plaukiojančio tipo (iki 40t)		kompl./ m <sup>3</sup> m <sup>3</sup> kompl. kompl.	8/7,8 5,8 1 7	
2.2.	Apvalių surenkamų gelžbetoninių lietaus nuotakyno šulinių įrengimas šlapiuose gruntuose, kai šulinių skersmuo d1000 m (surenkamos g/b konstrukcijos) - betonas latakams - kupolinėmis grotelėmis lietaus surinkimui - kalaus ketaus dangtis (liukas) lengvo tipo (iki 12,5t) - kalaus ketaus dangtis (liukas) sunkaus plaukiojančio tipo (iki 40t)		kompl./ m <sup>3</sup> m <sup>3</sup> kompl. kompl.	14/10,5 4,0 1 7 6	
2.3.	Apvalių surenkamų gelžbetoninių lietaus nuotakyno šulinių/trapų įrengimas su hidroizoliacija, kai šulinių skersmuo d700 m (surenkamos g/b konstrukcijos) - betonas latakams - kalaus ketaus bordiūrinio tipo grotelės (iki 25.0t)		kompl. vnt. vnt.	9/2,8 0,9 9	
2.4.	Plastikiniai protarpinių d- 200 mm vamzdžio perėjimui per šulinio sienelę montavimas		vnt.	18	
2.5.	Plastikiniai protarpinių d- 315 mm vamzdžio perėjimui per šulinio sienelę montavimas		vnt.	9	
2.6.	Plastikiniai protarpinių d- 400 mm vamzdžio perėjimui per šulinio sienelę montavimas		vnt.	19	
2.7.	Plastikiniai protarpinių d- 500 mm vamzdžio perėjimui per šulinio sienelę montavimas		vnt.	13	
2.8.	Nuotekų surinkimo tinklų plastikiniiais vamzdžiais d-200 klojimas		m.	51	
2.9.	Nuotekų surinkimo tinklų plastikiniiais vamzdžiais d-315 klojimas		m.	14	
2.10.	Nuotekų surinkimo tinklų plastikiniiais vamzdžiais d-400 klojimas		m.	198	
2.11.	Nuotekų surinkimo tinklų plastikiniiais vamzdžiais d-500 klojimas		m.	172	

VN-12.1-24-PP-SSKŽ

Lapas	Lapų	Laida
2	3	0

Pozicija Eil. Nr.	Pavadinimas ir techninės charakteristikos	Žymuo	Mato vnt.	Kiekis	Pastabos
2.12.	Naujos savitakinės nuotekų trasos klojimas PE ø315mm vamzdžiais, betranšėjiniu būdu (kartu su darbo duobių iškasimu, esamų dangų išardymu ir atsatymu).		m.	152	
2.13.	Naujos savitakinės nuotekų trasos klojimas PE ø400mm vamzdžiais, betranšėjiniu būdu. (kartu su darbo duobių iškasimu, esamų dangų išardymu ir atsatymu).		m.	165	
2.14.	Kritimo stovų d200 įrengimas: - Plastikinis ø200 vamzdis - Plastikinis trišakis ø200/90 mm - Plastikinė alkūnė ø200/45 mm		kompl. m. vnt. vnt.	2 4 2 2	
2.15.	Naftos produktų atskirtuvas: - Srauto paskirstymo šulinys - Smėliagaudė (V-4,0m <sup>3</sup> ) - Naftos produktų atskirtuvas (Q-20l/s)		kompl. vnt. vnt. vnt.	1 1 1 1	
2.16.	Privažiavimo prie valymo įrenginių iš naujos žvyro dangos įrengimas		m <sup>2</sup>	22	
2.17.	Esamos kūdros/tvenkinio išvalymas, iškasto dumblo pakrovimas ir išvežimas		m <sup>2</sup>	900	
2.18.	Esamos kūdros/tvenkinio šlaito formavimas, sutvarkymas		m <sup>2</sup>	200	
2.19.	Priimtuvas d315: - Pralaidų antgalis plastikiniam vamzdžiui - Metalinės grotelės - Betonas C16/20 - Smėlio-žvyro mišinys		vnt. vnt. m <sup>3</sup> m <sup>3</sup>	1 1 0,6 1,8	
2.20.	Ištekėjimo žiočių įrengimas d500		kompl.	1	
2.21.	Savitakinių buitinių nuotekų vamzdynų hidraulinis bandymas		m	752	
2.22.	Vamzdyno vidaus apžiūra, darant vaizdo įrašą		m	701	
2.23.	Komunikacijų žymėjimo ženklų įrengimas		vnt.	22	

\*Pateikti darbų kiekiai yra orientaciniai. Statybos metu kiekiai gali būti tikslinami. Rangovas turi įvertinti visus darbus, įrenginius ir medžiagas reikalingas projekte numatytiems sprendiniams įgyvendinti išlaikant ne prastesnius, nei techninėse specifikacijose numatytus reikalavimus. Jei vykdant darbus atkasus vietoje yra randamas vamzdyno užpylimui netinkamas gruntas, gruntas turi būti keičiamas.

VN-12.1-24-PP-SSKŽ	Lapas	Lapų	Laida
	3	3	0

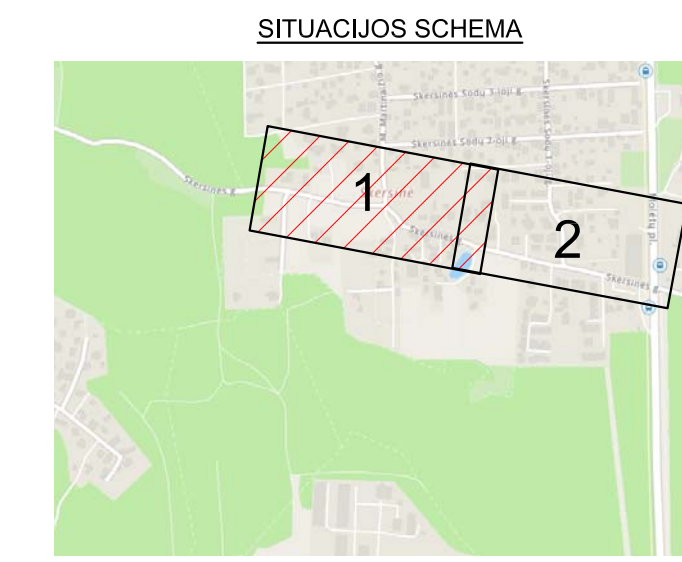
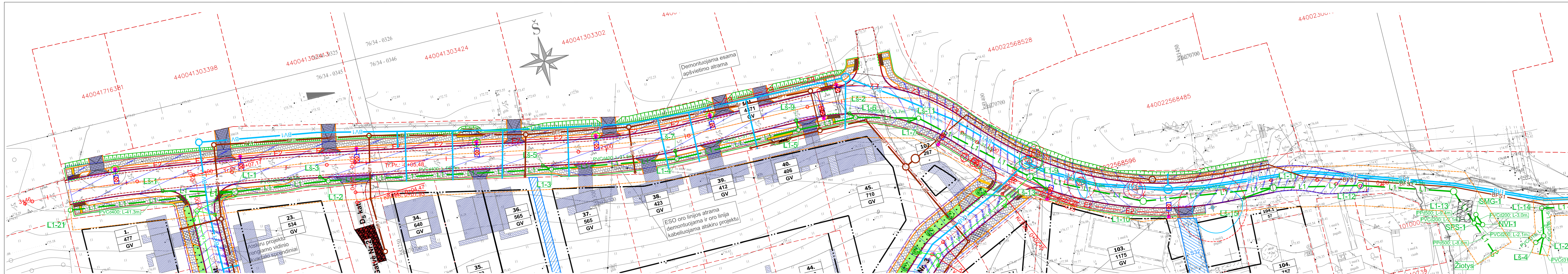

**SUTARTINIAI ŽYMĖJIMAI**

- L1 — Projektuojamas lietaus nuotekų tinklas
- L1-1 — Projektuojamas lietaus nuotekų šulinys
- LŠ-1 — Projektuojamas nuotekų surinkimo šulinėlis (trapas)
- ⊕ LŠ-2 — Projektuojamas nuotekų surinkimo šulinėlis (trapas) su bordirinėmis grotelėmis
- SPS-1 — Projektuojamas srauto paskirstymo šulinys
- SMG-1 — Projektuojamas smėliagaudė (V-4m³)
- NVI-1 — Projektuojamas naftos produktų atskirtuvas (Q-20l/s)
- L1A — Kitame projekte projektuojamas lietaus nuotekų tinklas "Vilniaus miesto Liūnės Suteimos ir Dianos Glemžaitės gatvių gyvenamųjų namų kvartalo vidinių gatvių ir inžinerinių tinklų statybos projektas";
- BV1 — Kitame projekte projektuojamas bendro naudojimo vandentiekio tinklas ("Buitinių nuotekų siurblinės, vandentiekio tinklų ir buitinių nuotekų tinklų Liūnės Suteimos, Dianos Glemžaitės, Skersinės g. bei Molėtų pl. statybos projektas")
- BF1 — Kitame projekte projektuojamas bendro naudojimo buitinių nuotekų tinklas ("Buitinių nuotekų siurblinės, vandentiekio tinklų ir buitinių nuotekų tinklų Liūnės Suteimos, Dianos Glemžaitės, Skersinės g. bei Molėtų pl. statybos projektas")
- BFS1 — Kitame projekte projektuojamas bendro naudojimoslėginis buitinių nuotekų tinklas ("Buitinių nuotekų siurblinės, vandentiekio tinklų ir buitinių nuotekų tinklų Liūnės Suteimos, Dianos Glemžaitės, Skersinės g. bei Molėtų pl. statybos projektas")
- - - Projektuojamo tinklo apsaugos zona
- - - Sklypo riba

**PASTABA:**  
 1. Vykdomi darbai esamų komunikacijų apsaugos zonoje, patikslinti komunikacijų padėtį plane. Susikertančių inžinerinių tinklų vamzdžių altitudes tikslinti vietoje.  
 2. Prieš darbų pradžią iškviešti inžinerines komunikacijas eksploatuojančių organizacijų atstovus.

Šulinų koordinatų lentelė		
Šulinio Nr.	X:	Y:
L1-1	6070725.25	581212.80
L1-2	6070722.26	581236.06
L1-3	6070711.58	581290.73
L1-4	6070706.50	581321.77
L1-5	6070706.18	581352.91
L1-6	6070705.74	581367.49
L1-7	6070701.73	581382.72
L1-9	6070680.83	581406.12
L1-10	6070668.09	581432.04
L1-11	6070663.50	581464.31
L1-12	6070658.77	581485.54
L1-13	6070651.66	581507.76
L1-14	6070642.31	581528.09

Šulinų koordinatų lentelė		
Šulinio Nr.	X:	Y:
LŠ-1	6070729.80	581195.39
LŠ-2	6070707.07	581366.26
LŠ-3	6070723.62	581234.29
LŠ-5	6070712.95	581288.93
LŠ-7	6070708.47	581321.84
LŠ-9	6070708.60	581352.93
LŠ-11	6070701.54	581380.20
LŠ-13	6070676.98	581409.33
LŠ-15	6070662.79	581456.71
NVI-1	6070641.90	581512.76
SMG-1	6070644.72	581511.75
SPS-1	6070642.80	581510.84
Žiotys	6070634.56	581513.78

0	2025-12	Derinimui, statybos leidimui.	
Laida	Išleidimo data	Laidos statusas, keitimo priežastis (jei taikoma)	
KVAL. PATV. DOK. NR.	Inžinerinių tinklų projektavimas Tel. 8 657 71297; Email: info@tinklupro.lt	STATYMO PROJEKTO PAVADINIMAS	
		Paviršinių lietaus nuotekų tinklų, nuo žemės sklypo Skersinės g. 21 iki ir ties žemės sklypo Skersinės g. 51 riba, Vilniuje statybos projektas	
31432	PV	D.BREIVA	Sklypo planas su proj. lietaus nuotekų tinklais, M1:500
24922	PDV	D.BREIVA	
PP	UŽSAKOVAS/STATYTOJAS		Laida
	UAB "Skersinės projektas" /Vilniaus miesto savivaldybė		
DOKUMENTO ŽYMOJAS		Lapas	Lapų
VN-12.11-24-PP-B-01		1	2

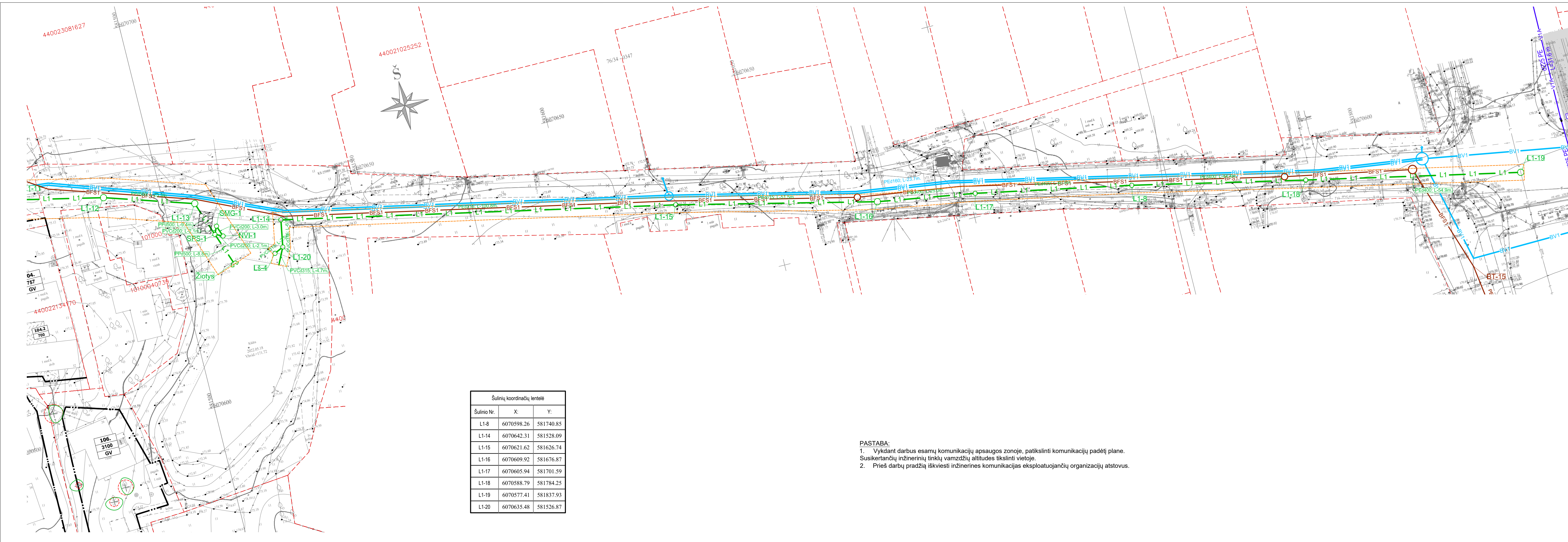

Šulinų koordinacių lentelė

Šulinio Nr.	X:	Y:
L1-8	6070598.26	581740.85
L1-14	6070642.31	581528.09
L1-15	6070621.62	581626.74
L1-16	6070609.92	581676.87
L1-17	6070605.94	581701.59
L1-18	6070588.79	581784.25
L1-19	6070577.41	581837.93
L1-20	6070635.48	581526.87

**PASTABA:**  
 1. Vykdam darbus esamų komunikacijų apsaugos zonoje, patikslinti komunikacijų padėtį plane. Susikertančių inžinerinių tinklų vamzdžių altitudas tikslinti vietoje.  
 2. Prieš darbų pradžią iškviesti inžinerines komunikacijas eksploatuojančių organizacijų atstovus.

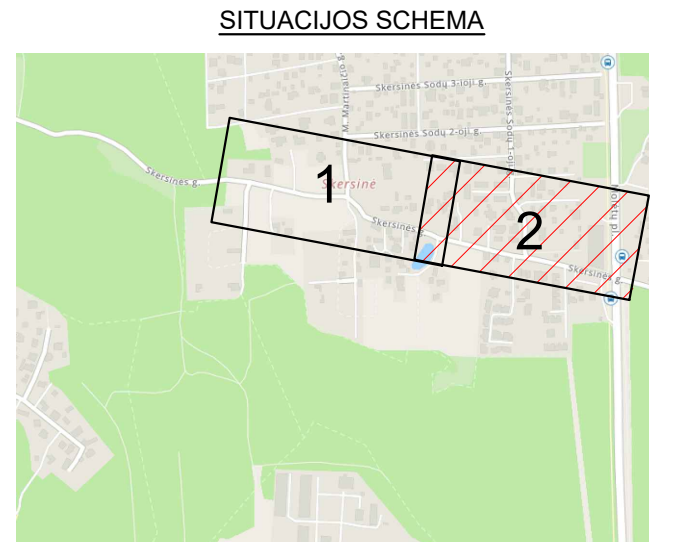

**SUTARTINIAI ŽYMĖJIMAI**

- L1 — Projektuojamas lietaus nuotekų tinklas
- L1-1 — Projektuojamas lietaus nuotekų šulinys
- LŠ-1 — Projektuojamas nuotekų surinkimo šulinėlis (trapas)
- ⊕ LŠ-2 — Projektuojamas nuotekų surinkimo šulinėlis (trapas) su bordiūrinėmis grotelėmis
- SPS-1 — Projektuojamas srauto paskirstymo šulinys
- SMG-1 — Projektuojamas smeliagaudė (V-4m<sup>3</sup>)
- NVĮ-1 — Projektuojamas naftos produktų atskirtuvas (Q-20l/s)
- L1A — Kitame projekte projektuojamas lietaus nuotekų tinklas "Vilniaus miesto Liūnės Sutemos ir Dianos Glemžaitės gatvių gyvenamųjų namų kvartalo vidinių gatvių ir inžinerinių tinklų statybos projektas".
- BV1 — Kitame projekte projektuojamas bendro naudojimo vandentiekio tinklas ("Buitinių nuotekų siurblinės, vandentiekio tinklų ir buitinių nuotekų tinklų Liūnės Sutemos, Dianos Glemžaitės, Skersinės g. bei Molėtų pl. statybos projektas")
- BF1 — Kitame projekte projektuojamas bendro naudojimo buitinių nuotekų tinklas ("Buitinių nuotekų siurblinės, vandentiekio tinklų ir buitinių nuotekų tinklų Liūnės Sutemos, Dianos Glemžaitės, Skersinės g. bei Molėtų pl. statybos projektas")
- BFS1 — Kitame projekte projektuojamas bendro naudojimosi būtinų buitinių nuotekų tinklas ("Buitinių nuotekų siurblinės, vandentiekio tinklų ir buitinių nuotekų tinklų Liūnės Sutemos, Dianos Glemžaitės, Skersinės g. bei Molėtų pl. statybos projektas")
- - - — Projektuojamo tinklo apsaugos zona
- - - — Sklypo riba

Mh 1:500  
Mv 1:50

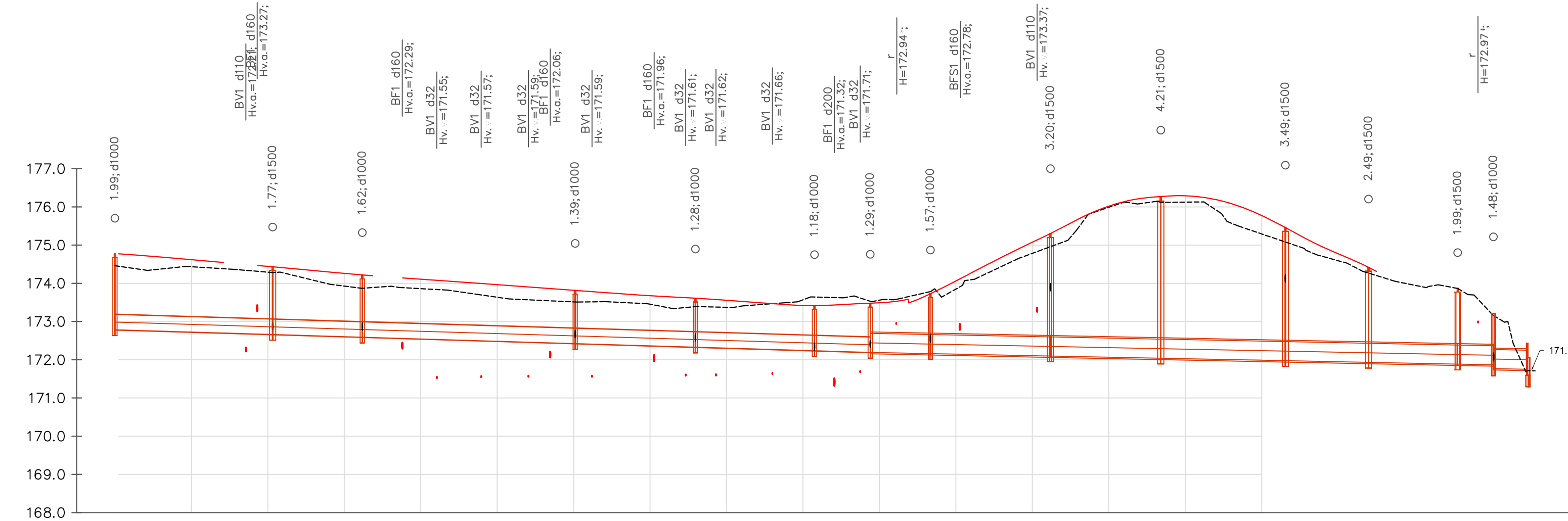

Mh 1:500  
Mv 1:50

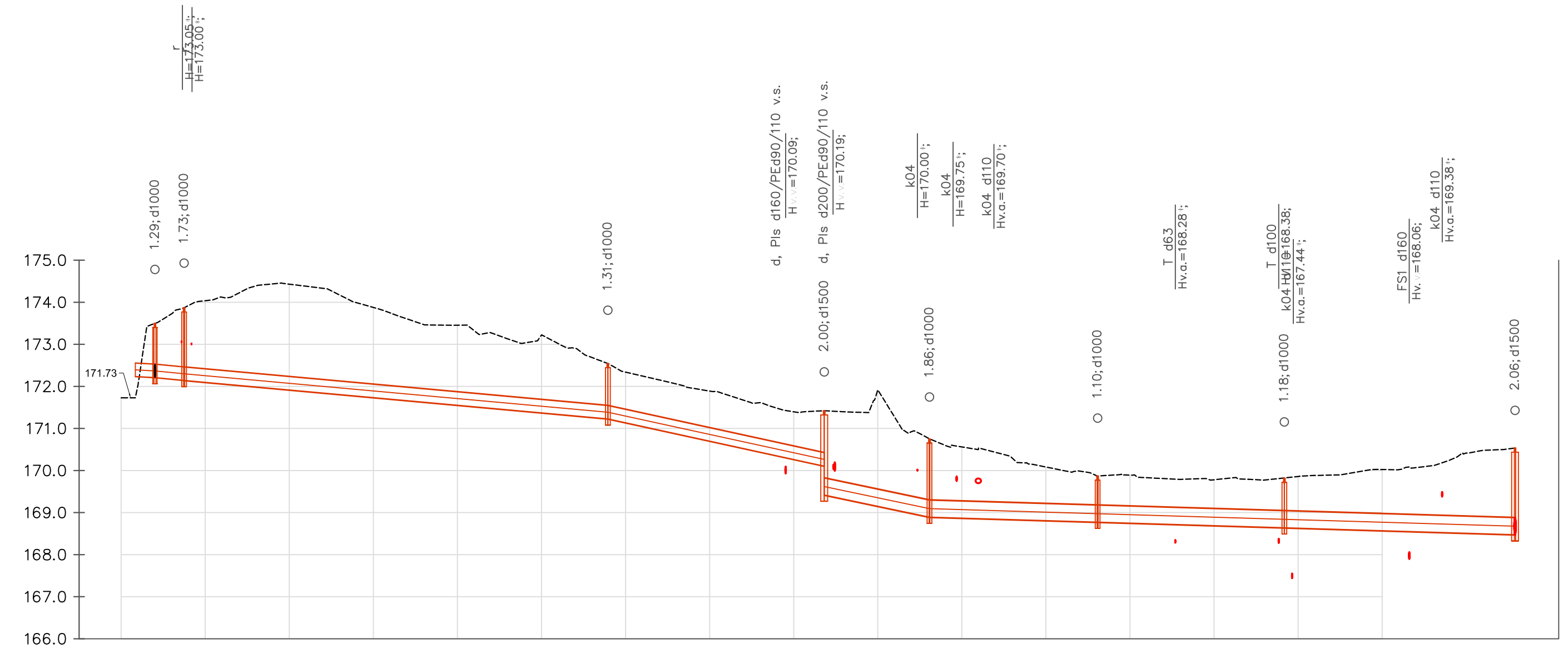

----- Esamas paviršius  
————— Projektuojamas paviršius

PASTABA:  
\*Altitudės tikslinamos vietoje

k04 - el. kabelis (žemos įtampos -0,4 kV);  
k10 - el. kabelis (aukštos įtampos -10 kV);  
r - ryšio, telefono linija kabelis ;  
T - ryšio, telefono linija kanalizacija;  
v - vandentiekio tinklas;  
kf - buitinių nuotekų tinklas;  
d - dujotiekis;  
š - šiluminė trasa;

VAMZDŽIO/LATAKO DUGNO ALTITUDĖ
PROJEKTUOJAMO ŽEMĖS PAVIRŠIAUS ALTITUDĖ
ESAMA ŽEMĖS PAVIRŠIAUS ALTITUDĖ
VAMZDŽIŲ ŽYMĖJIMAS IZOLIACIJOS TIPAS
PAGRINDAS
NUOLYDIS %
ILGIS (m)
ATSTUMAI (m)
ŠULINIŲ, TAŠKŲ, KAMPŲ IR POSŪKIŲ NUMERIAI

172.78	172.86	172.86	172.59	172.42	172.33	172.24	172.19	172.16	172.10	172.04	171.98	171.93	171.89	171.89	171.77	171.75
174.46	174.29	174.29	173.87	173.53	173.39	173.64	173.54	173.79	174.99	176.08	175.08	174.25	173.87	173.16	173.50	173.50
174.46	174.29	174.29	173.87	173.53	173.39	173.64	173.54	173.79	174.99	176.08	175.08	174.25	173.87	173.16	173.50	173.50
PVC d400	PVC d400	PVC d400	PVC d400	PVC d400	PVC d400	PVC d400	PP d500	PP d500	PP d500	PP d500	PP d500	PP d500	PP d500	PP d500	PP d500	PP d500
Smėlio sl. 10cm	Smėlio sl. 10cm	Smėlio sl. 10cm	Smėlio sl. 10cm	Smėlio sl. 10cm	Smėlio sl. 10cm	Smėlio sl. 10cm	Smėlio sl. 10cm	Smėlio sl. 10cm	Smėlio sl. 10cm	Smėlio sl. 10cm	Smėlio sl. 10cm	Smėlio sl. 10cm	Smėlio sl. 10cm	Smėlio sl. 10cm	Smėlio sl. 10cm	Smėlio sl. 10cm
0.30%	0.30%	0.30%	0.30%	0.30%	0.30%	0.30%	0.20%	0.20%	0.20%	0.20%	0.20%	0.20%	0.20%	0.20%	0.20%	0.20%
41.27	23.45	55.70	31.45	31.15	14.59	15.74	31.39	28.88	32.59	21.75	23.33	9.38	8.75			
L1-21	L1-1	L1-2	L1-3	L1-4	L1-5	L1-6	L1-7	L1-9	L1-10	L1-11	L1-12	L1-13	SPS-1	Žiotys		

VAMZDŽIO/LATAKO DUGNO ALTITUDĖ
PROJEKTUOJAMO ŽEMĖS PAVIRŠIAUS ALTITUDĖ
ESAMA ŽEMĖS PAVIRŠIAUS ALTITUDĖ
VAMZDŽIŲ ŽYMĖJIMAS IZOLIACIJOS TIPAS
PAGRINDAS
NUOLYDIS %
ILGIS (m)
ATSTUMAI (m)
ŠULINIŲ, TAŠKŲ, KAMPŲ IR POSŪKIŲ NUMERIAI

172.21	172.14	172.14	171.23	171.23	170.11	169.42	168.89	168.89	168.77	168.77	168.64	168.64	168.48
173.50	173.50	173.87	172.54	172.54	171.42	171.42	170.75	170.75	169.87	169.87	169.82	169.82	170.53
173.50	173.50	173.87	172.54	172.54	171.42	171.42	170.75	170.75	169.87	169.87	169.82	169.82	170.53
PVC d315	PVC d315	PE d315	PE d315	PE d400	PE d400	PE d400	PE d400	PE d400	PE d400	PE d400	PE d400	PE d400	PE d400
Smėlio sl. 10cm	Smėlio sl. 10cm	Darbai vykdomi betranšėjiniu būdu	Darbai vykdomi betranšėjiniu būdu	Darbai vykdomi betranšėjiniu būdu	Darbai vykdomi betranšėjiniu būdu	Darbai vykdomi betranšėjiniu būdu	Darbai vykdomi betranšėjiniu būdu	Darbai vykdomi betranšėjiniu būdu	Darbai vykdomi betranšėjiniu būdu	Darbai vykdomi betranšėjiniu būdu	Darbai vykdomi betranšėjiniu būdu	Darbai vykdomi betranšėjiniu būdu	Darbai vykdomi betranšėjiniu būdu
0.30%	0.30%	0.91%	2.18%	2.10%	0.30%	0.30%	0.30%	0.30%	0.30%	0.30%	0.30%	0.30%	0.30%
4.6	6.95	100.81	51.48	25.05	40.00	44.43	54.87						
L1-20	L1-14		L1-15	L1-16	L1-17	L1-18	L1-19						

0	2025-12	Derinimui, statybos leidimui.				
Laida	Išleidimo data	Laidos statusas, keitimo priežastis (jei taikoma)				
KVAL. PATV. DOK. NR.	PAREIGOS	VARDAS, PAVARDĖ	PARAŠAS	STATYBOS PROJEKTO PAVADINIMAS		Laida
				Paviršinių lietaus nuotekų tinklu, nuo žemės sklypo Skersinės g. 21 iki ties žemės sklypo Skersinės g. 51 riba, Vilniuje statybos projektas		
31432	PV	D.BREIVA		Išilginiai lietaus nuotekų tinklo profiliai		0
24922	PDV	D.BREIVA		Mv 1:100; Mh 1:1000		
PP	UŽSAKOVAS/STATYTOJAS			DOKUMENTO ŽYMŪS		Lapas
	UAB "Skersinės projektas" / Vilniaus miesto savivaldybė			VN-12.1-24-PP-B-02		Lapų

k04 - el. kabelis (žemos įtampos -0,4 kV);  
k10 - el. kabelis (aukštos įtampos -10 kV);  
r -ryšio, telefono linija kabelis ;  
T-ryšio, telefono linijo kanalizacija;  
v - vandentiekio tinklas;  
kf -buitinių nuotekų tinklas;  
d - dujotiekis;  
š- šiluminė trasa;

----- Esamas paviršius  
— Projektuojamas paviršius

PASTABA:  
\*Altitudės tikslinamos vietoje

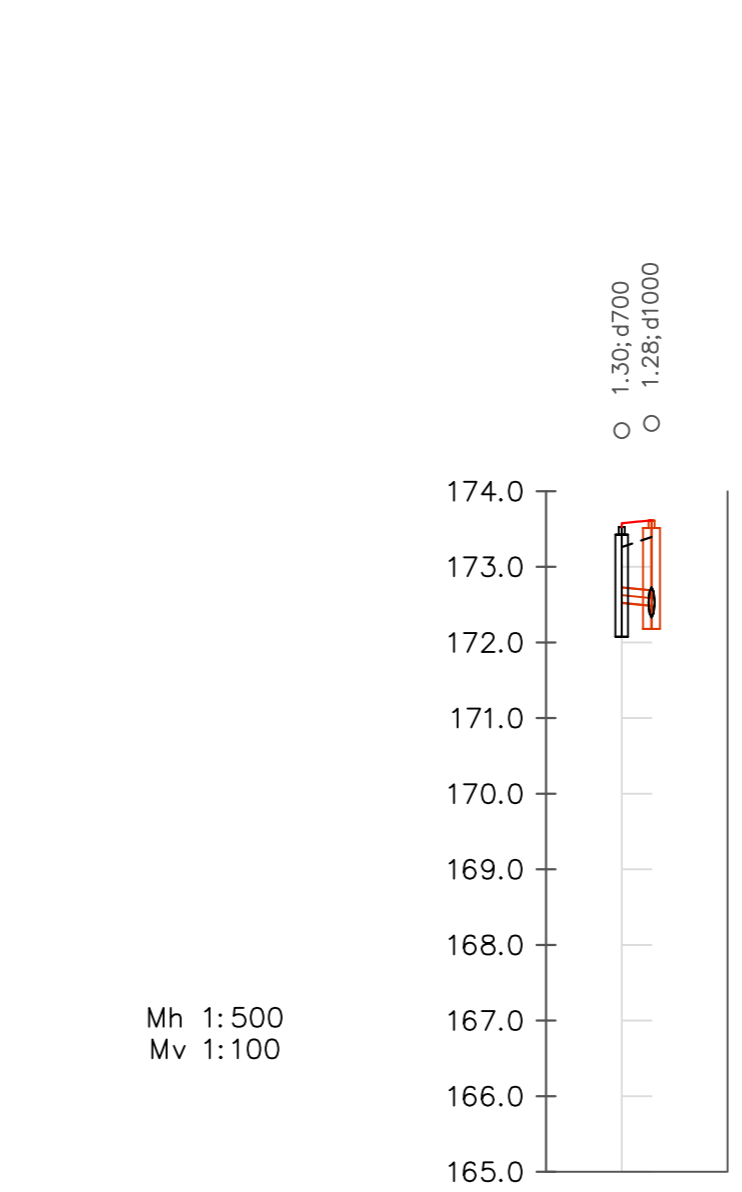
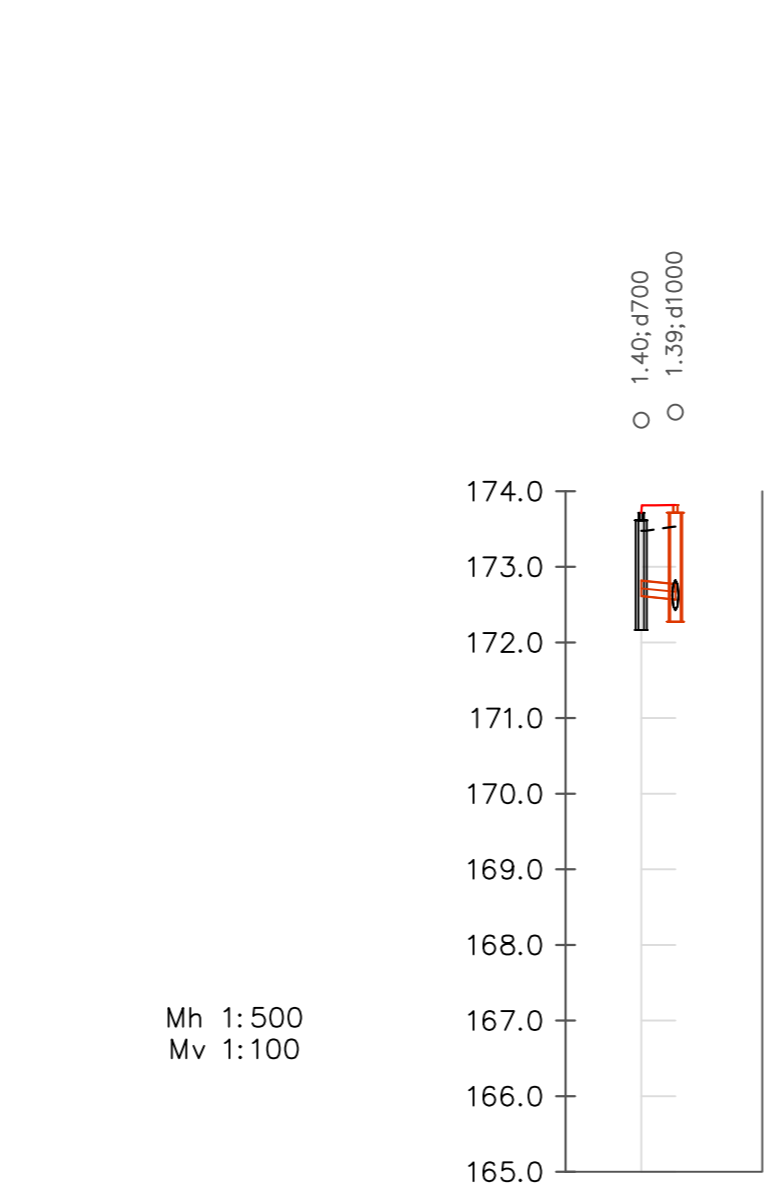
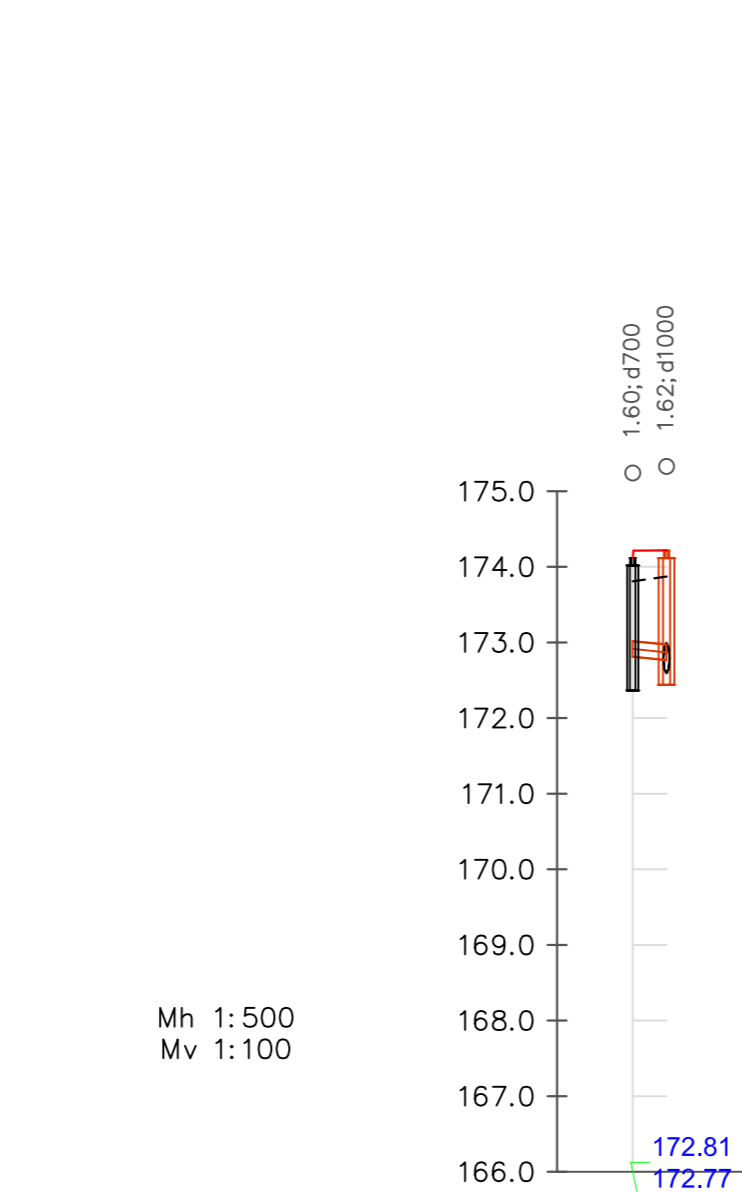
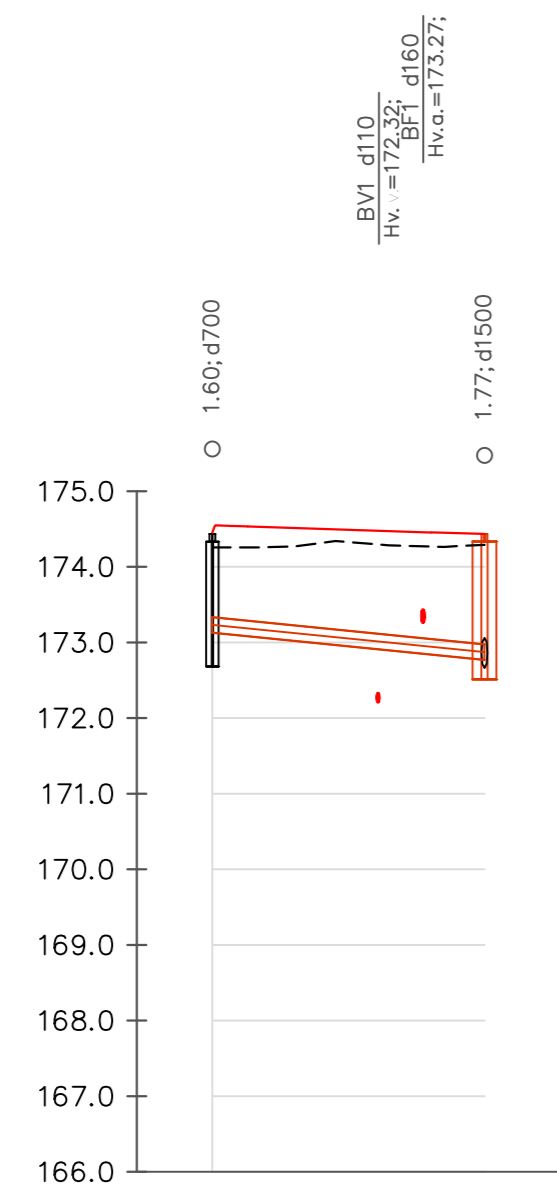

VAMZDŽIO/LATAKO DUGNO ALTITUDĖ
PROJEKTUOJAMO ŽEMĖS PAVIRŠIAUS ALTITUDĖ
ESAMA ŽEMĖS PAVIRŠIAUS ALTITUDĖ
VAMZDŽIŲ ŽYMĖJIMAS IZOLIACIJOS TIPAS
PAGRINDAS
NUOLYDIS %
ILGIS (m)
ATSTUMAI (m)
ŠULINIŲ, TAŠKŲ, KAMPŲ IR POSŪKIŲ NUMERIAI

173.13	172.77
174.45	174.43
174.26	174.29
PVC d200	
Smėlio sl. 10cm	
2.00%	18.00
18.00	
Lš-1	L1-1

VAMZDŽIO/LATAKO DUGNO ALTITUDĖ
PROJEKTUOJAMO ŽEMĖS PAVIRŠIAUS ALTITUDĖ
ESAMA ŽEMĖS PAVIRŠIAUS ALTITUDĖ
VAMZDŽIŲ ŽYMĖJIMAS IZOLIACIJOS TIPAS
PAGRINDAS
NUOLYDIS %
ILGIS (m)
ATSTUMAI (m)
ŠULINIŲ, TAŠKŲ, KAMPŲ IR POSŪKIŲ NUMERIAI

174.12	174.22
173.81	173.87
PVC d200	
Smėlio sl. 10cm	
2.24	
Lš-3	L1-2

VAMZDŽIO/LATAKO DUGNO ALTITUDĖ
PROJEKTUOJAMO ŽEMĖS PAVIRŠIAUS ALTITUDĖ
ESAMA ŽEMĖS PAVIRŠIAUS ALTITUDĖ
VAMZDŽIŲ ŽYMĖJIMAS IZOLIACIJOS TIPAS
PAGRINDAS
NUOLYDIS %
ILGIS (m)
ATSTUMAI (m)
ŠULINIŲ, TAŠKŲ, KAMPŲ IR POSŪKIŲ NUMERIAI

173.71	173.82
173.48	173.53
PVC d200	
Smėlio sl. 10cm	
2.26	
Lš-5	L1-3

VAMZDŽIO/LATAKO DUGNO ALTITUDĖ
PROJEKTUOJAMO ŽEMĖS PAVIRŠIAUS ALTITUDĖ
ESAMA ŽEMĖS PAVIRŠIAUS ALTITUDĖ
VAMZDŽIŲ ŽYMĖJIMAS IZOLIACIJOS TIPAS
PAGRINDAS
NUOLYDIS %
ILGIS (m)
ATSTUMAI (m)
ŠULINIŲ, TAŠKŲ, KAMPŲ IR POSŪKIŲ NUMERIAI

173.53	173.61
173.26	173.39
PVC d200	
Smėlio sl. 10cm	
1.97	
Lš-7	L1-4

0	2025-12	Derinimui, statybos leidimui.			
Laida	Išleidimo data	Laidos statusas, keitimo priežastis (jei taikoma)			
KVAL. PATV. DOK. NR.	Tinklų projektai	Inžinerinių tinklų projektavimas Tel. 8 657 71297; Email: info@tinklupro.lt			
		STATINIO PROJEKTO PAVADINIMAS Paviršinių lietaus nuotekų tinklų, nuo žemės sklypo Skersinės g. 21 iki ir ties žemės sklypo Skersinės g. 51 riba, Vilniuje statybos projektas			
31432	PV	D.BREIVA	DOKUMENTO PAVADINIMAS Išilginiai lietaus nuotekų tinklo profiliai Mv 1:100; Mh 1:500	Laida	0
24922	PDV	D.BREIVA			
PP	UŽSAKOVAS/STATYTOJAS UAB "Skersinės projektas" /Vilniaus miesto savivaldybė		DOKUMENTO ŽYMLIS VN-12.1-24-PP-B-03	Lapas	Lapų
				1	1

k04 - el. kabelis (žemos įtampos -0,4 kV);  
k10 - el. kabelis (aukštos įtampos -10 kV);  
r - ryšio, telefono linija kabelis ;  
T-ryšio, telefono linijos kanalizacija;  
v - vandentiekio tinklas;  
kf - buitinių nuotekų tinklas;  
d - dujotiekis;  
š - šiluminė trasa;

----- Esamas paviršius  
— Projektuojamas paviršius

PASTABA:  
\*Altitudės tikslinamos vietoje

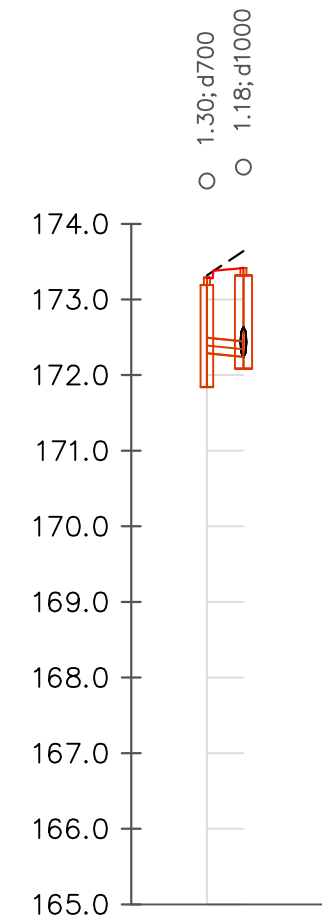

Mh 1:500  
Mv 1:100

VAMZDŽIO/LATAKO DUGNO ALTITUDĖ	
PROJEKTUOJAMO ŽEMĖS PAVIRŠIAUS ALTITUDĖ	172.29 172.24
ESAMA ŽEMĖS PAVIRŠIAUS ALTITUDĖ	173.32 173.64 173.42
VAMZDŽIŲ ŽYMĖJIMAS IZOLIACIJOS TIPAS	PVC d200
PAGRINDAS	Smėlio sl. 10cm
NUOLYDIS %	ILGIS (m)
ATSTUMAI (m)	2.42
ŠULINIŲ, TAŠKŲ, KAMPŲ IR POSŪKIŲ NUMERIAI	Lš-9 L1-5

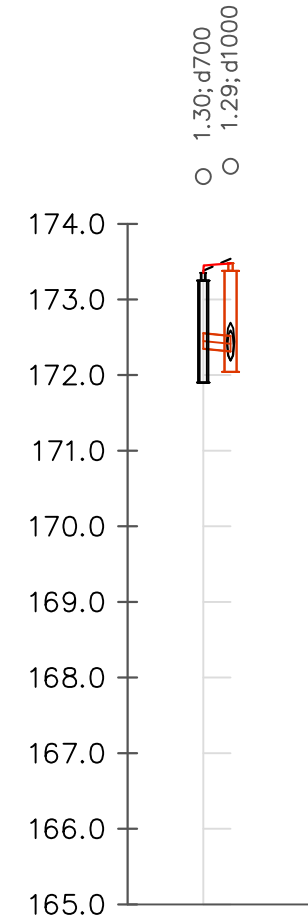

Mh 1:500  
Mv 1:100

VAMZDŽIO/LATAKO DUGNO ALTITUDĖ	
PROJEKTUOJAMO ŽEMĖS PAVIRŠIAUS ALTITUDĖ	172.35 172.31
ESAMA ŽEMĖS PAVIRŠIAUS ALTITUDĖ	173.38 173.54 173.48
VAMZDŽIŲ ŽYMĖJIMAS IZOLIACIJOS TIPAS	PVC d200
PAGRINDAS	Smėlio sl. 10cm
NUOLYDIS %	ILGIS (m)
ATSTUMAI (m)	1.81
ŠULINIŲ, TAŠKŲ, KAMPŲ IR POSŪKIŲ NUMERIAI	Lš-2 L1-6

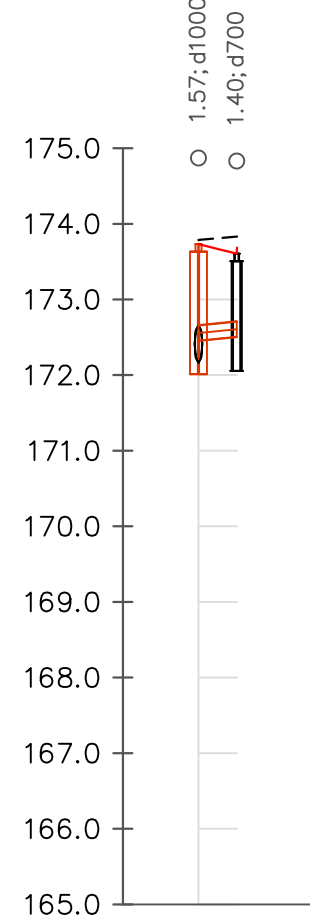

Mh 1:500  
Mv 1:100

VAMZDŽIO/LATAKO DUGNO ALTITUDĖ	
PROJEKTUOJAMO ŽEMĖS PAVIRŠIAUS ALTITUDĖ	172.73 172.61
ESAMA ŽEMĖS PAVIRŠIAUS ALTITUDĖ	173.79 173.83 173.61
VAMZDŽIŲ ŽYMĖJIMAS IZOLIACIJOS TIPAS	PVC d200
PAGRINDAS	Smėlio sl. 10cm
NUOLYDIS %	ILGIS (m)
ATSTUMAI (m)	2.53
ŠULINIŲ, TAŠKŲ, KAMPŲ IR POSŪKIŲ NUMERIAI	L1-7 Lš-11

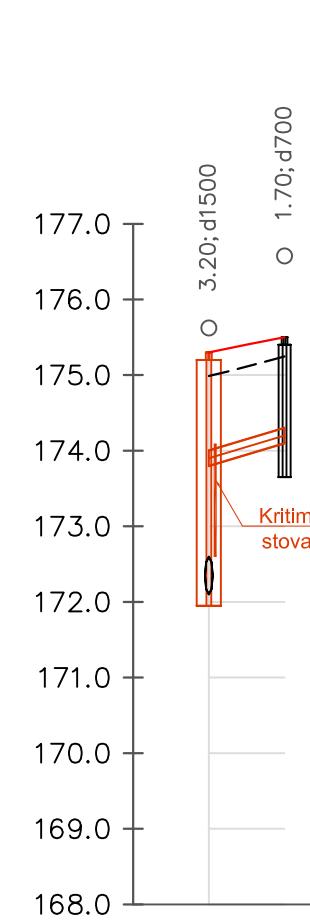

Mh 1:500  
Mv 1:100

VAMZDŽIO/LATAKO DUGNO ALTITUDĖ	
PROJEKTUOJAMO ŽEMĖS PAVIRŠIAUS ALTITUDĖ	173.80 174.10
ESAMA ŽEMĖS PAVIRŠIAUS ALTITUDĖ	174.99 175.30 175.50 175.25
VAMZDŽIŲ ŽYMĖJIMAS IZOLIACIJOS TIPAS	PVC d200
PAGRINDAS	Smėlio sl. 10cm
NUOLYDIS %	ILGIS (m)
ATSTUMAI (m)	5.02
ŠULINIŲ, TAŠKŲ, KAMPŲ IR POSŪKIŲ NUMERIAI	L1-9 Lš-13

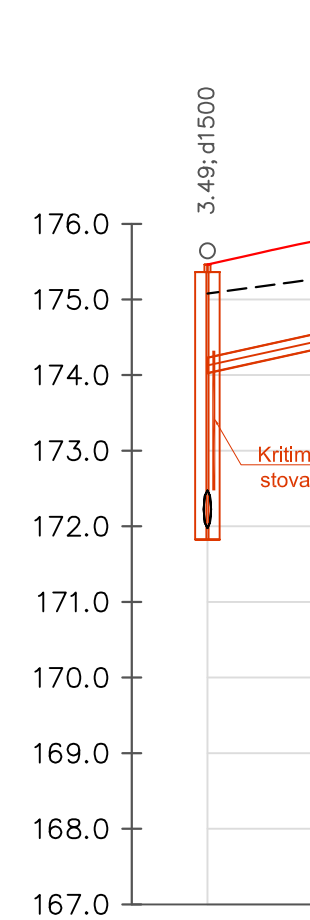

Mh 1:500  
Mv 1:100

VAMZDŽIO/LATAKO DUGNO ALTITUDĖ	
PROJEKTUOJAMO ŽEMĖS PAVIRŠIAUS ALTITUDĖ	174.03 174.36
ESAMA ŽEMĖS PAVIRŠIAUS ALTITUDĖ	175.08 175.46 175.79 175.28
VAMZDŽIŲ ŽYMĖJIMAS IZOLIACIJOS TIPAS	PVC d200
PAGRINDAS	Smėlio sl. 10cm
NUOLYDIS %	ILGIS (m)
ATSTUMAI (m)	7.64
ŠULINIŲ, TAŠKŲ, KAMPŲ IR POSŪKIŲ NUMERIAI	L1-11 Lš-15



TVIRTINU:

Objekto pavadinimas: Paviršinių lietaus nuotekų Skersinės gatvės (unikalus Nr. 4400-6613-3526) daliai, nuo žemės sklypo Skersinės g. 21 iki ir ties žemės sklypo Skersinės g. 51 riba, Vilniuje statybos projektas.

Paviršinių nuotekų tvarkymo grupės vadovas

Objekto adresas: Skersinės g., Vilnius

Užsakovas / Statytojas: Vilniaus miesto savivaldybė / UAB „Skersinės projektas“

  
\_\_\_\_\_  
(Parašas)

2025-11-26

## TECHNINĖS SĄLYGOS Nr. 25/1267

### LIETAUS VANDENS, STATYBINIO DRENAŽO NUVEDIMUI (PRIJUNGIMUI) VILNIAUS MIESTE

Lietaus vandens, statybinio drenažo nuvedimui (prijungimui) užsakovas / statytojas privalo:

Projektuojant paviršinių nuotekų tvarkymo sistemą būtina vadovautis Lietuvos Respublikos aplinkos ministro 2007.04.02 įsakymu Nr. D1-193 patvirtintu „Paviršinių nuotekų tvarkymo reglamento“ (toliau - Reglamentas) ir statybos techninio reglamento STR 2.07.01:2003 „Vandentiekis ir nuotekų šalintuvai. Pastato inžinerinės sistemos. Lauko inžineriniai tinklai“ galiojančių suvestinių redakcijų reikalavimais.

Paviršines nuotekas galima nuvesti į Molėtų plente esantį 400 mm skersmens paviršinių nuotekų tinklą.

Kadangi esamo Molėtų plento paviršinių nuotekų tinklo pralaidumas yra ribotas, todėl būtina pertvarkyti šalia Skersinės g. esantį tvenkinį, pritaikant jį paviršinių nuotekų akumuliacijai.

Projektuojamoje gatvėje surinktas paviršines nuotekas išleidžiant į tvenkinį būtina išvalyti.

Gatvės raudonųjų linijų ribose projektuojamų paviršinių nuotekų tinklų skersmenys bei jų nuolydžiai turi būti parenkami įvertinus aplinkinių teritorijų prisijungimo perspektyvą, tačiau negali būti mažesni nei 315 mm.

Darbų vykdymo ribose visi šuliniai bei kameros turi atitikti UAB „Ekoprojektas“ LK 2 projektinius sprendinius ir turi būti hidroizoliuoti.

Požeminių inžinerinių komunikacijų šulinių dangčių ženklavimui vadovautis Vilniaus miesto savivaldybės administracijos direktoriaus 2005.02.14 įsakymu Nr. 30-222 patvirtintais reikalavimais.

Komunikacinių ženklų stovai turi būti nudažyti ar cinkuoto metalo, lentelės – plastiko, jų spalva turi būti atspari aplinkos poveikiui.

Gatvėse paviršinių nuotekų šulinius projektuoti gelžbetoninius ne mažesnio kaip 1000 mm skersmens. Tuo atveju, jei projektuojami šuliniai yra didesnio nei 3 m gylio arba juose yra numatoma įrengti vidinius kritimo stovus, šulinius būtina projektuoti ne mažesnio kaip 1500 mm skersmens. Esant didesniai nei 6 m šulinių gyliui, šuliniuose būtina numatyti tarpines perdangas apsaugai nuo aptarnaujančio personalo kritimo į šulinių dugną. Jei į gelžbetoninius šulinius numatoma pajungti didesnio nei 800 mm skersmens vamzdinius, šulinių apatinius žiedus iki vamzdinių viršaus būtina projektuoti iš gelžbetoninio monolito ar mūro. Projektuojamų šulinių liukai – plaukiojančio tipo arba stacionarūs, ne mažesnio nei 700 mm skersmens, su užraktais, važiuojamojoje dalyje ne mažesnės nei D400 apkrovos klasės. Atskiru sutarimu gali būti projektuojami ir kito medžiagiškumo ar skersmens gamykliniai šuliniai.

Gatvėse lietaus surinkimo šulinėlius projektuoti gelžbetoninius 700 mm skersmens. Visi lietaus surinkimo šulinėliai turi būti projektuojami su 30 – 50 cm gylio sėdinamąja dalimi. Naujai projektuojamose, rekonstruojamose ar kapitališkai remontuojamose gatvėse pirmiausia turi būti projektuojamos bortinio tipo lietaus surinkimo grotelės. Nesant galimybės įrengti bortinio tipo lietaus surinkimo grotelių, gatvėse būtina projektuoti 700 mm skersmens plaukiojančio tipo grotelės. Projektuojamos plaukiojančio tipo d 700 mm skersmens lietaus surinkimo grotelės važiuojamojoje dalyje turi būti ne mažesnės nei D400 apkrovos klasės, bortinio tipo lietaus surinkimo grotelės – ne mažesnės nei C250 apkrovos klasės. Atskiru sutarimu (dėl tam tikros gatvės specifikos, kitų inžinerinių tinklų gausos ir t.t.) gali būti projektuojami kito medžiagiškumo, skersmens ar formos lietaus surinkimo šulinėliai, vandens surinkimo grotelės bei latakai.

Gatvės raudonųjų linijų ribose projektuojamų paviršinių nuotekų tinklų skersmenys bei jų nuolydžiai turi būti parenkami įvertinus aplinkinių teritorijų prisijungimo perspektyvą, tačiau negali būti mažesni nei 315 mm.

Projektuojant paviršinių nuotekų tvarkymo sistemas rekomenduojama vadovautis UAB „Grinda“ parengtomis Vilniaus miesto paviršinių nuotekų tvarkymo sistemų projektavimo taisyklėmis (<https://www.grinda.lt/pletros-ir-statybu-prieziura/>).

Įmonės kodas: 120153047  
PVM mokėtojo kodas: LT201530410



ISO 9001  
ISO 14001  
ISO 45001



Parengtus paviršinių nuotekų tvarkymo sprendinius būtina pateikti UAB „Grinda“ derinimui. Pilnai sukomplektuotos projektų lauko vandentiekio ir nuotekų šalinimo bylos turi būti pateikiamos el. paštu: [projektai@grinda.lt](mailto:projektai@grinda.lt)

Bendro naudojimo teritorijoje projektuojamiems paviršinių nuotekų tinklams iki statybą leidžiančio dokumento išdavimo dienos būtina sudaryti Vilniaus miesto savivaldybės infrastruktūros arba trišalę sutartį su UAB „Grinda“ ir Vilniaus miesto savivaldybės administracija. Dėl trišalės sutarties sudarymo kreiptis el. paštu: [trisalesutartis@grinda.lt](mailto:trisalesutartis@grinda.lt)

Tuo atveju, jei projektuojamas bendro naudojimo (tranzitinis) paviršinių nuotekų tinklas ar jo apsaugos zonos patenka į žemės sklypų ribas, iki objekto statybos užbaigimo akto gavimo dienos būtina sudaryti notarinę servituto sutartį paviršinių nuotekų tinklo aptarnavimui.

Atlikus paviršinių nuotekų tinklų statybą, būtina nuorodoje <https://www.grinda.lt/pletros-ir-statybu-prieziura/> nurodytu telefono numeriu išsikviesti UAB „Grinda“ atstovą atliktų darbų vertinimui bei gauti pažymą apie pastatytų paviršinių nuotekų tinklų tinkamumą eksploatuoti. Pažyma apie pastatytų paviršinių nuotekų tinklų tinkamumą eksploatuoti yra išduodama nenustačius jokių su tinklų statyba susijusių defektų ar neatitikimų suderinto statybos projekto sprendiniams bei pateiktus su Vilniaus miesto savivaldybe suderintą tinklų išpildomąją nuotrauką, statybos žurnalo paslėptų darbų aktų kopijas ir TV diagnostikos ataskaitą su filmuota medžiaga.

Statybos laikotarpiu užsakovas yra atsakingas, kad į paviršinių nuotekų tinklus šalia statybvietės išleidžiamų nuotekų koncentracija neviršytų reglamento reikalavimų bei statybinis gruntas ir medžiagos nepatektų į paviršinių nuotekų tinklus. Užteršus paviršinių nuotekų tinklą jį išvalyti savo lėšomis.



*Vilniaus miesto savivaldybės administracija*  
(specialiuosius reikalavimus išduodančio subjekto pavadinimas)

## SPECIALIEJI REIKALAVIMAI

\_\_\_\_\_ m. \_\_\_\_\_ d. Nr. \_\_\_\_\_

Nėra

(specialiųjų architektūros reikalavimų nustatymo vieta (miestas / rajonas))

### **Duomenys apie statytoją**

Juridinio asmens pavadinimas, kodas, buveinės adresas

Vilniaus miesto savivaldybė, 111109233, Vilnius, Konstitucijos pr. 3

### **Kontaktinė informacija**

El. p. savivaldybe@vilnius.lt, tel. 1664

### **Duomenys apie statinio projektą**

Pavadinimas Paviršinių lietaus nuotekų tinklų, nuo žemės sklypo Skersinės g. 21 iki ir ties žemės sklypo Skersinės g. 51 riba, Vilniuje statybos projektas.

PRIDEDAMA:

Specialieji architektūros reikalavimai SARD-01-260109-00046, 2026-01-09

(Nr., data)

Specialieji saugomos teritorijos tvarkymo  
ir apsaugos reikalavimai Nėra

(Nr., data)

Specialieji paveldosaugos reikalavimai Nėra

(Nr., data)

Specialiuosius reikalavimus išdavė

\_\_\_\_\_  
(išdavusio asmens pareigos)

\_\_\_\_\_  
(parašas, data)

\_\_\_\_\_  
(vardas, pavardė)

## SPECIALIEJI ARCHITEKTŪROS REIKALAVIMAI

\_\_\_\_\_ m. \_\_\_\_\_ d. Nr. \_\_\_\_\_

Nėra

(specialiųjų architektūros reikalavimų nustatymo vieta (miestas / rajonas))

### **Duomenys apie statytoją**

Juridinio asmens pavadinimas, kodas, buveinės adresas

Vilniaus miesto savivaldybė, 111109233, Vilnius, Konstitucijos pr. 3

### **Kontaktinė informacija**

El. p. savivaldybe@vilnius.lt, tel. 1664

### **Duomenys apie statinio projektą**

Pavadinimas Paviršinių lietaus nuotekų tinklų, nuo žemės sklypo Skersinės g. 21 iki ir ties žemės sklypo Skersinės g. 51 riba, Vilniuje statybos projektas.

### **Duomenys apie statinį:**

Statybos rūšis Naujo statinio statyba

Atnaujinamas (modernizuojamas) Ne

Paskirtis Nuotekų šalinimo tinklų Būsima paskirtis Nėra

Kategorija Neypatingasis Būsima kategorija Nėra

Žemės sklypo (-ų) kad. Nr. Nėra

Unikalus Nr. Nėra

Adresas (-ai)(*jei suteiktas*) Vilnius, Skersinės g.

Saugoma teritorija Ne

Kultūros paveldo objekto teritorija Ne

Kultūros paveldo vietovė Ne

Kultūros paveldo statinys Ne

Kultūros paveldo objekto apsaugos zona Ne

Kultūros paveldo vietovės apsaugos zona Ne

Kitų statinių apsaugos zona (-os) Ne

Kitos teritorijos, kuriose taikomi teisės aktuose nustatyti norminiai atstumai iki kitų statinių ir (ar) objektų arba kitokie teisės aktuose nustatyti statinių statybos ribojimai dėl kitų (esamų) statinių Ne

## STATINIUI NUSTATYTI SPECIALIEJI ARCHITEKTŪROS REIKALAVIMAI

**1. Žemės sklypo tvarkymas** (apželdinimo, aptvėrimo, reljefo formavimo principai, žaidimų ir kitos aikštelės, automobilių stovėjimo vietos ir kita) Atlikti medžių, augančių teritorijoje (jei planuojami statiniai bei pastatai, inžineriniai tinklai, kietos dangos priartėja arčiau kaip 5 m atstumu iki medžių) inventorizaciją. Informaciją pateikti vadovaujantis „Grafinis/informacinis medžių žymėjimas plane ir inventorizacijos lentelės sudėtis“ pavyzdžiu. Vadovautis Vilniaus miesto savivaldybės tarybos sprendimu Nr. 1-27. Numatant medžių (išskyrus invazinius augalus) kirtimą, taikyti adekvatų kompensavimą naujais želdiniais. Pateikti sutvarkymo sprendinius. Vadovautis „Želdinių apsaugos, vykdant statybos darbus, taisyklėmis“ (Lietuvos Respublikos aplinkos ministro 2010-03-15 įs. Nr. D1-193). Pateikti detalius aplinkos ir reljefo sutvarkymo sprendinius, aprašant situaciją prieš statybos darbus ir planuojamą situaciją po statybos darbų. Saugoti medžius statybos darbų teritorijoje ir už jos ribų. Neprojektuoti nelaidžių dangų medžių šaknų apsaugos zonose. Nurodyti, kaip darbų vykdymo metu bus išsaugomos esamų medžių šaknys ir kaip bus atstatyta ir sutvarkyta teritorija, kurioje bus vykdomi statybos darbai.

**2. Statinių statybos linijos nustatymas gatvių (kelių) raudonųjų linijų atžvilgiu** Nenustatoma.

**3. Pastate galimos kitos nei ta, kuriai priskirtas pastatas, atskirais nekilnojamojo turto kadastro objektais suformuotų patalpų paskirties grupės** ((jeigu prašyme išduoti specialiuosius reikalavimus nurodyta, kad pastatas planuojamas mišrus (polifunkcinis) ir nurodytos pastate pageidaujamos formuoti skirtingos nei pastato patalpų paskirties

grupės, iš pageidaujamų surašomos tik tos, kurios atitinka žemiausio teritorijai taikomo kompleksinio teritorijų planavimo dokumento sprendiniuose suplanuotų (galimų) žemės naudojimo būdų turinį.) Nėra

**4. Leistinas statinių (pastatų) aukštis metrais nuo žemės paviršiaus, statinių aukščio absoliutinė altitudė, aukštų skaičius** Nenustatoma.

**5. Leistinas žemės sklypo užstatymo tankis** Nenustatoma.

**6. Leistinas žemės sklypo užstatymo intensyvumas ar užstatymo tūrio rodiklis** (pramonės ir sandėliavimo objektų ir (ar) inžinerinės infrastruktūros teritorijose) Nenustatoma.

**6. Užstatymo tipas** Nenustatoma.

**7. Priklausomųjų želdynų ir želdinių dalys žemės sklype** (procentais) Nenustatoma.

**9. Statinių išdėstymas žemės sklype gretimų sklypų atžvilgiu** Statinys turi būti išdėstomas taip, kad nepažeistų gretimų sklypų savininkų ar naudotojų pagrįstų interesų. Išlaikyti STR 1.05.01:2017 „Statybą leidžiantys dokumentai. Statybos užbaigimas. Nebaigto statinio registravimas ir perleidimas. Statybos sustabdymas. Savavališkos statybos padarinių šalinimas. Statybos pagal neteisėtai išduotą statybą leidžiantį dokumentą padarinių šalinimas“ nustatytus norminius atstumus. Vadovaujantis STR 1.05.01:2017 7 priedo 3 p., statant stogo neturinčius inžinerinius statinius, inžinerinius tinklus ar susisiekimo komunikacijas, išskyrus nurodytus šio priedo 1 punkte, arčiau kaip 1 m atstumu nuo sklypo ribos, privalomi rašytiniai besiribojančių žemės sklypų (teritorijų) savininkų ar valdytojų sutikimai (susitarimai). Vadovautis Vilniaus miesto savivaldybės teritorijos bendrojo plano (TPDR reg. Nr. T00086338) sprendiniais.

**10. Savivaldybės tarybos sprendimu pripažintų architektūriniu, urbanistiniu, valstybiniu ar viešojo intereso požiūriu reikšmingų objektų architektūrinių konkursų rengimo privalomumas** Nėra

**11. Visuomenės informavimo apie numatomą statinio (statinių grupės) projektavimą privalomumas** Vadovautis STR1.04.04:2017 „Statinio projektavimas, projekto ekspertizė“ VIII skyriaus nuostatomis.

**12. Savivaldybės architektūros kokybės vertinimo metodikos taikymo gairių, patvirtintų savivaldybės tarybos sprendimu, kriterijai** Nėra

**13. Kiti reikalavimai** Vadovautis Vilniaus miesto savivaldybės administracijos direktoriaus 2024 m. spalio 31 d. 30-2772/24 įsakymu patvirtintu „Apie 7,34 ha teritorijos prie Skersinės gatvės detaliuoju planu inicijavimo sutarties pagrindu“ (TPDR reg. Nr. T00094986), Vilniaus miesto savivaldybės administracijos direktoriaus 2011 m. birželio 27 d. 30-875 įsakymu patvirtintu „Sklypo Skersinės g. 23 detaliuoju planu“ (TPDR reg. Nr. T00061194), Vilniaus miesto savivaldybės administracijos direktoriaus 2012 m. kovo 14 d. 30-535 įsakymu patvirtintu „Sklypo Skersinės g. 15 detaliuoju planu“ (TPDR reg. Nr. T00058768), Vilniaus miesto savivaldybės administracijos direktoriaus 2004 m. kovo 22 d. 30-422 įsakymu patvirtintu „Sklypo Skersinės g. 14 detaliuoju planu“ (TPDR reg. Nr. T00055277) sprendiniais. Vertinti Vilniaus miesto savivaldybės teritorijos bendrojo plano (reg. Nr. T00086338) sprendinius. Vadovautis Lietuvos Respublikos Savivaldybių infrastruktūros plėtros įstatymu, Lietuvos Respublikos specialiųjų žemės naudojimo sąlygų įstatymu. Nepažeisti trečiųjų asmenų interesų. Projektinių pasiūlymų sudėtis pagal STR 1.04.04:2017 „Statinio projektavimas, projekto ekspertizė“ 10 priedą. Situacijos schemoje pažymėti statinio apsaugos zona, servitutus, jeigu tokie įregistruoti. Projektą rengti vadovaujantis Statybos įstatymu, statybos techniniais reglamentais, teritorijų planavimo dokumentais, kitais teisės aktais, reglamentuojančiais statinio saugos ir paskirties reikalavimus, higienos normomis. Vadovautis „Želdynų įrengimo ir želdinių veisimo, taisyklėmis“ (Lietuvos Respublikos aplinkos ministro 2007-12-29 įs. Nr. D1-717).

14. Jeigu konkretūs specialieji architektūros reikalavimai nenustatomi, tai įrašoma atitinkamuose 2 priede nurodytos formos punktuose.

15. Šio priedo 4–9 papunkčiuose išvardyti reikalavimai nustatomi, kai Lietuvos Respublikos teritorijų planavimo įstatymo 20 straipsnio nustatytais atvejais neparengti detalieji planai arba vietovės lygmens bendrieji planai, kuriuose nustatomas detaliųjų planų teritorijos naudojimo reglamentas, taip pat kai šie teritorijų planavimo dokumentai parengti, bet juose nenustatyti visi šio priedo 4–9 punktuose nurodyti reikalavimai (šiuo atveju nustatomi tik trūkstami).

16. Pagal Lietuvos Respublikos statybos įstatymo 24 straipsnio nuostatas specialieji architektūros reikalavimai galioja 5 metus nuo jų išdavimo dienos, jeigu negautas statybą leidžiantis dokumentas. Gavus statybą leidžiantį dokumentą, specialieji architektūros reikalavimai galioja iki statybos procedūrų užbaigimo dienos.

Specialiuosius architektūros reikalavimus išdavė

---

(išdavusio asmens pareigos)

---

(parašas, data)

---

(vardas, pavardė)



## VILNIAUS MIESTO SAVIVALDYBĖS ADMINISTRACIJOS DIREKTORIUS

### ĮSAKYMAS DĖL PROJEKTINIŲ PASIŪLYMŲ IR TECHNINIO PROJEKTO ĮTRAUKIMO Į GIS DUOMENŲ BAZĘ IR GEOPORTALĄ „VILNIUS 3D PLANAS“

2019 m. gruodžio 16 d. Nr. 30-3178/19  
Vilnius

Vadovaudamasis Lietuvos Respublikos vietos savivaldos įstatymo 7 straipsnio 38 dalimi, Lietuvos Respublikos statybos įstatymo 2 straipsnio 45 dalimi, 27 straipsnio 15 dalimi ir 37 straipsniu, statybos techninio reglamento STR 1.04.04:2017 „Statinio projektavimas, projekto ekspertizė“, patvirtinto Lietuvos Respublikos aplinkos ministro 2016 m. lapkričio 7 d. įsakymu Nr. D1-738 „Dėl statybos techninio reglamento STR 1.04.04:2017 „Statinio projektavimas, projekto ekspertizė“ patvirtinimo“, VIII skyriumi, Vilniaus miesto savivaldybės administracijos direktoriaus 2017 m. lapkričio 28 d. įsakymu Nr. 30-3071 „Dėl Vilniaus miesto savivaldybės vyriausiojo architekto įgaliojimų ir projektinių pasiūlymų rengimo užduoties formos tvirtinimo“ ir Vilniaus miesto savivaldybės administracijos direktoriaus 2019 m. lapkričio 27 d. įsakymu Nr. 30-3052 „Dėl Administracijos direktoriaus 2017-11-28 įsakymo Nr. 30-3071 „Dėl Vilniaus miesto savivaldybės vyriausiojo architekto įgaliojimų ir projektinių pasiūlymų rengimo užduoties formos tvirtinimo“ pakeitimo“:

1. T v i r t i n u Projektinių pasiūlymų ir techninio projekto įtraukimo į GIS duomenų bazę ir geoportalą „Vilniaus 3D planas“ tvarkos aprašą (pridedama).

2. Į p a r e i g o j u:

2.1. Vyriausiojo miesto architekto skyriaus Projektavimo sąlygų poskyrį (toliau – Projektavimo sąlygų poskyris) reikalauti iš statytojo (užsakovo) prie prašymo informuoti visuomenę apie parengtus statinių projektinius pasiūlymus pateikti žymą iš Savivaldybės įmonės „Vilniaus planas“ GIS poskyrio apie projektinių pasiūlymų duomenų įtraukimą į GIS duomenų bazę ir geoportalą „Vilniaus 3D planas“;

2.2. Projektavimo sąlygų poskyrį, Vilniaus miesto vyriausiajam architektui pritarus pakitusiems, pataisytiems projektiniams pasiūlymams po visuomenės informavimo procedūros, reikalauti iš statytojo (užsakovo) iki specialiųjų architektūros reikalavimų išdavimo pateikti žymą iš Savivaldybės įmonės „Vilniaus planas“ GIS poskyrio apie projektinių pasiūlymų, kuriems buvo

pritarta, duomenų įtraukimą į GIS duomenų bazę ir geoportalą „Vilniaus 3D planas“. Dėl pakitusių, pataisytų projektinių pasiūlymų sprendinių įtraukimo į GIS duomenų bazę ir geoportalą „Vilniaus 3D planas“ sprendimus priima miesto vyriausiasis architektas;

2.3. Savivaldybės įmonės „Vilniaus planas“ GIS poskyrį portale „Infostatyba“ pateikti išvadą apie techninio projekto duomenų įtraukimą į GIS duomenų bazę ir geoportalą „Vilniaus 3D planas“.

3. P r i p a ž į s t u netekusiu galios Vilniaus miesto savivaldybės administracijos direktoriaus 2011 m. gegužės 23 d. įsakymą Nr. 30-738 „Dėl Teritorijų planavimo ir architektūrinių sprendinių skelbimo geoportale „Vilniaus 3D planas“ tvarkos aprašo tvirtinimo“.

4. P a v e d u Vyriausiojo miesto architekto skyriaus vedėjo pavaduotojui kontroliuoti, kaip vykdomas šis įsakymas.

Administracijos direktorius



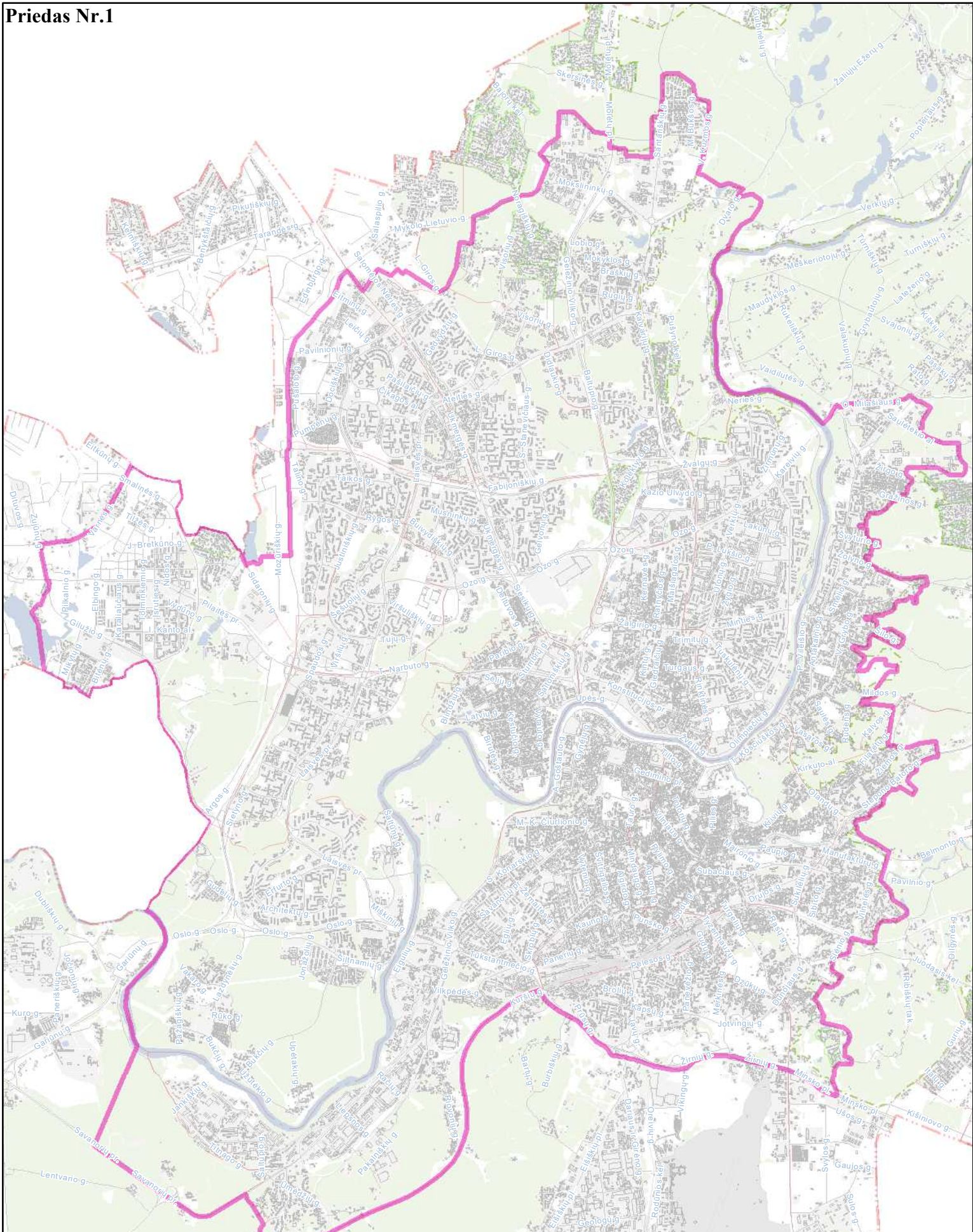

 **Priešprojektinių pasiūlymų  
įtraukimo į GIS DB teritorija  
M 1:60000**

© Vilniaus m. savivaldybė



PATVIRTINTA  
Vilniaus miesto savivaldybės  
administracijos direktoriaus  
2019 m. gruodžio 16 d.  
įsakymu Nr. 30-3178/19

## PROJEKTINIŲ PASIŪLYMŲ IR TECHNINIO PROJEKTO ĮTRAUKIMO Į GIS DUOMENŲ BAZĘ IR GEOPORTALĄ „VILNIUS 3D PLANAS“ TVARKOS APRAŠAS

### I. BENDROSIOS NUOSTATOS

1. Projektinių pasiūlymų ir techninio projekto įtraukimo į GIS duomenų bazę ir geoportalą „Vilnius 3D planas“ tvarkos aprašas (toliau – Aprašas) nustato pagrindinius projektinių pasiūlymų ir techninio projekto įtraukimo į GIS duomenų bazę ir geoportalą „Vilnius 3D planas“ tikslus, uždavinius, reikalavimus teikiamiems projektiniams pasiūlymams ir techniniam projektui bei šių dokumentų įtraukimo tvarką.

2. Aprašas parengtas vadovaujantis Lietuvos Respublikos vietos savivaldos įstatymo 7 straipsnio 38 dalimi, Lietuvos Respublikos statybos įstatymo 2 straipsnio 45 dalimi, 27 straipsnio 15 dalimi ir 37 straipsniu, statybos techninio reglamento STR 1.04.04:2017 „Statinio projektavimas, projekto ekspertizė“, patvirtinto Lietuvos Respublikos aplinkos ministro 2016 m. lapkričio 7 d. įsakymu Nr. D1-738 „Dėl statybos techninio reglamento STR 1.04.04:2017 „Statinio projektavimas, projekto ekspertizė“ patvirtinimo“, VIII skyriumi, Vilniaus miesto savivaldybės administracijos direktoriaus 2017 m. lapkričio 28 d. įsakymu Nr. 30-3071 „Dėl Vilniaus miesto savivaldybės vyriausiojo architekto įgaliojimų ir projektinių pasiūlymų rengimo užduoties formos tvirtinimo“ ir Vilniaus miesto savivaldybės administracijos direktoriaus 2019-11-27 įsakymu Nr. 30-3052 „Dėl Administracijos direktoriaus 2017-11-28 įsakymo Nr. 30-3071 „Dėl Vilniaus miesto savivaldybės vyriausiojo architekto įgaliojimų ir projektinių pasiūlymų rengimo užduoties formos tvirtinimo“ pakeitimo“.

3. Aprašas taikomas visuomenei svarbaus statinio naujos statybos ar rekonstravimo bei Lietuvos Respublikos teritorijų planavimo įstatymo 20 straipsnyje nustatytais atvejais statinio, kai nėra parengti teritorijų planavimo dokumentai ir statyba konkrečiame žemės sklype leidžiama, projektiniams pasiūlymams ir techniniam projektui.

4. Apraše vartojamos sąvokos:

4.1. **GIS duomenų bazė** – geoinformacinių sistemų principais organizuotas, susistemintas ir metodiškai sutvarkytas geografinių duomenų rinkinys, kuriame sąlyginai išskiriamos grafinių bei atributinių duomenų bazės, saugomos kompiuterinėse laikmenose;

4.2. **VGIS tvarkytojas** – Savivaldybės įmonė „Vilniaus planas“;

4.3. **geoportalas „Vilnius 3D planas“** – geoinformacinių sistemų principais organizuotas, susistemintas ir įvairias pjūviais žiniatinklyje pateikiamas geografinių duomenų rinkinys, turintis trečiąją aukščio dimensiją;

4.4. **urbanizuotai aplinkai reikšmingas statinys** – urbanistinėje struktūroje (kvartale) įsiterpiančias didesnio aukščio už vyraujančią užstatymą aukštybinis statinys, urbanistinės struktūros atviroje erdvėje numatomas statinys, taip pat statinys, galintis turėti įtakos Senamiesčio apžvalgai, arba statinys, kitokiu užstatymo morfotipu įsiterpiančias į kito užstatymo morfotipo erdvinę struktūrą.

## II. TIKSLAI IR UŽDAVINIAI

5. Pagrindiniai projektinių pasiūlymų ir techninio projekto įtraukimo į GIS duomenų bazę ir geoportalą „Vilnius 3D planas“ tikslai:

5.1. užtikrinti suinteresuotos visuomenės teisę gauti informaciją apie numatomą statinių projektavimą ir dalyvauti priimančiais sprendimais;

5.2. suteikti galimybę užsakovams pateikti pagrįstus architektūrinius sprendinius, siekiant gerinti sprendimų priėmimo skaidrumą;

5.3. sudaryti sąlygas architektams pasitikrinti sukurtus sprendinius prieš pateikiant juos grafine forma svarstyti ir aptarti su suinteresuota visuomene, taupant laiką ir projektų rengimo išlaidas.

6. Pagrindiniai projektinių pasiūlymų ir techninio projekto įtraukimo į GIS duomenų bazę ir geoportalą „Vilnius 3D planas“ sprendžiamieji uždaviniai:

6.1. pateikti suinteresuotai visuomenei, verslo atstovams, specialistams erdvinis urbanistinius-architektūrinius planavimo sprendimus;

6.2. sukurti dvimatę ir trimatę aplinką visiems numatomo projektavimo, derinimo ir vertinimo proceso dalyviams;

6.3. sukurti ir naudoti projektinių pasiūlymų rengimo ir viešinimo etape integruotos miesto vaizdo analizės priemones: miesto erdvines panoramas, statinių šešėlių dydžių nustatymą ir kt.

## III. PROJEKTINIŲ PASIŪLYMŲ AR TECHNINIO PROJEKTO PATEIKIMO IR SKELBIMO TVARKA

7. Visų statinių, kuriems rengiami projektiniai pasiūlymai ir techninis projektas, išskyrus patalpų paskirties keitimo atvejus, projekto medžiaga pateikiama įtraukti į GIS duomenų bazę.

8. Projektinių pasiūlymų ir techninio projekto medžiagos apibendrintas projektuojamo pastato 3D modelis pateikiamas įtraukti į geoportalą „Vilnius 3D planas“, jei atitinka visus šiuos punktus:

8.1. statinys patenka į visuomenei svarbių statinių sąrašą ir privaloma informuoti visuomenę apie numatomą visuomenei svarbių statinių ir statinių dalių projektavimą arba privaloma informuoti visuomenę apie numatomą statinių ir statinių dalių projektavimą, kai Lietuvos Respublikos teritorijų planavimo įstatymo 20 straipsnyje nustatytais atvejais neparengti vietovės lygmens teritorijų planavimo dokumentai ir statyba konkrečiame žemės sklype leidžiama;

8.2. projektuojamas statinys patenka į Aprašo priede ir Vilniaus miesto savivaldybės interaktyviajame žemėlapyje teritorijų planavimo temoje nurodytą teritoriją;

8.3. jeigu bent vienas iš statinio rodiklių atitinka šiuos parametrus:

8.3.1. numatomas aukštų skaičius – 3 aukštai ir daugiau;

8.3.2. numatomas statinio aukštis nuo žemiausio žemės paviršiaus taško yra 11 metrų ir daugiau;

8.3.3. bendras statinio plotas daugiau kaip 3000 kv. m;

8.3.4. statinio užstatymo plotas daugiau kaip 200 kv. m;

8.3.5. kitais atvejais, kai projektuojamas urbanizuotai aplinkai reikšmingas statinys.

9. Projektinių pasiūlymų rengėjas (projektuotojas), pateikęs prašymą Vilniaus miesto savivaldybės administracijos Vyriausiojo miesto architekto skyriui peržiūrėti projektinius pasiūlymus prieš visuomenės informavimo procedūrą ir gavęs sutikimą, kad parengtus projektinius pasiūlymus galima skelbti, VGIS tvarkytojui pateikia kompiuterinę laikmeną su įrašytais projektiniais pasiūlymais (Aprašo 14.1 papunktis) ir (ar) apibendrintu projektuojamo pastato 3D modeliu (Aprašo 14.2 papunktis).

10. Jeigu, atsižvelgiant į viešo svarstymo metu išsakytas motyvuotas visuomenės pastabas, projektiniai pasiūlymai pakito, projektuotojas, gavęs Vilniaus miesto savivaldybės vyriausiojo architekto pritarimą, iki prašymo išduoti specialiuosius reikalavimus VGIS tvarkytojui pateikia kompiuterinę laikmeną su įrašytais patikslintais projektiniais pasiūlymais ir (ar) apibendrintu projektuojamo pastato 3D modeliu.

11. Projektuotojas, prieš pateikdamas prašymą išduoti statybą leidžiantį dokumentą, VGIS tvarkytojui pateikia kompiuterinę laikmeną su įrašytu apibendrintu projektuojamo pastato 3D modeliu. Techninio projekto informacija skaitmenizavimui gaunama ir techninio projekto tikrinimas atliekamas per valstybinį portalą „Infostatyba“.

12. VGIS tvarkytojas:

12.1. perkelia tinkamai pateiktus projektinius pasiūlymus ar techninį projektą į GIS duomenų bazę ir apibendrintus projektuojamų pastatų 3D modelius į geoportalą „Vilniaus 3D planas“;

12.2. išduoda projektuotojui žymą apie projektinių pasiūlymų ar techninio projekto įkėlimą GIS duomenų bazėje ir geoportale „Vilnius 3D planas“;

12.3. informuoja projektuotoją raštu, jei projektiniai pasiūlymai ar techninis projektas neatitinka minimalių nustatytų reikalavimų, ir nekelia pateiktų projektinių pasiūlymų ar techninio projekto į GIS duomenų bazę ir geoportalą „Vilniaus 3D planas“.

13. Už pateiktų duomenų tikrumą atsako projektinių pasiūlymų ar techninio projekto rengėjas (projektuotojas).

#### **IV. PATEIKIAMŲ PROJEKTINIŲ PASIŪLYMŲ, TECHNINIO PROJEKTO IR APIBENDRINTŲ TŪRINIŲ SPRENDINIŲ REIKALAVIMAI**

14. Kompiuterinėje laikmenoje, pasirašytoje elektroniniu parašu, pateikiama:

14.1. spalvotas sklypo sutvarkymo planas TIFF formatu (esant galimybei, brėžinys gali būti orientuotas LKS-94 koordinacių sistemoje), kurio rezoliucija ne mažesnė kaip 300 dpi, brėžinyje turi būti LKS-94 koordinacių sistemos tinklelis (ne mažiau kaip 3 taškų);

14.2. projektuojamo pastato 3D modelis (x, y, z koordinatės) skaitmeninėje laikmenoje pateikiamas DWG formatu (3D *Face*), DXF, *SketchUP* (\*.SKP), *Collada* (\*.DAE), *Wavefront* (\*.OBJ). Teikiant modelį toje pačioje direktorijoje, pateikiami ir papildomi statinio išvaizdą ir tekstūrą vaizduojantys failai;

14.3. matavimo vienetai – metrai, koordinacių sistema – LKS-94, aukščių sistema – LAS07;

14.4. kartu su projektuojamo objekto skaitmeniniu 3D modeliu pateikiamas popierinis (arba PDF formatu) grafinis priedas (Aprašo 15 punktą). Grafinį priedą sudaro objekto planas (projekcija į horizontalią plokštumą) standartiniu masteliu (1:500, 1:200, 1:100), kuriame turi būti:

14.4.1. objekto kontūras: pagrindinių pastato kampų, charakteringų elementų koordinatės (LKS-94 koordinacių sistemoje), pagrindinių statinio kampų, aukščiausio taško, vidutinė žemės paviršiaus, nulinė ir charakteringų elementų altitudės (pagal LAS07 aukščių sistemą);

14.4.2. nurodomas statytojas (fizinio asmens vardo ir pavardės pirmosios raidės ar juridinio asmens pavadinimas), objekto pavadinimas, adresas, projektinius pasiūlymus ar techninį projektą parengęs subjektas, juridinio asmens kodas, autorių vardai, pavardės ir parašai.

15. Pateikiamas atitinkamas popierinis grafinis priedas, pagal toliau pateiktą pavyzdį:

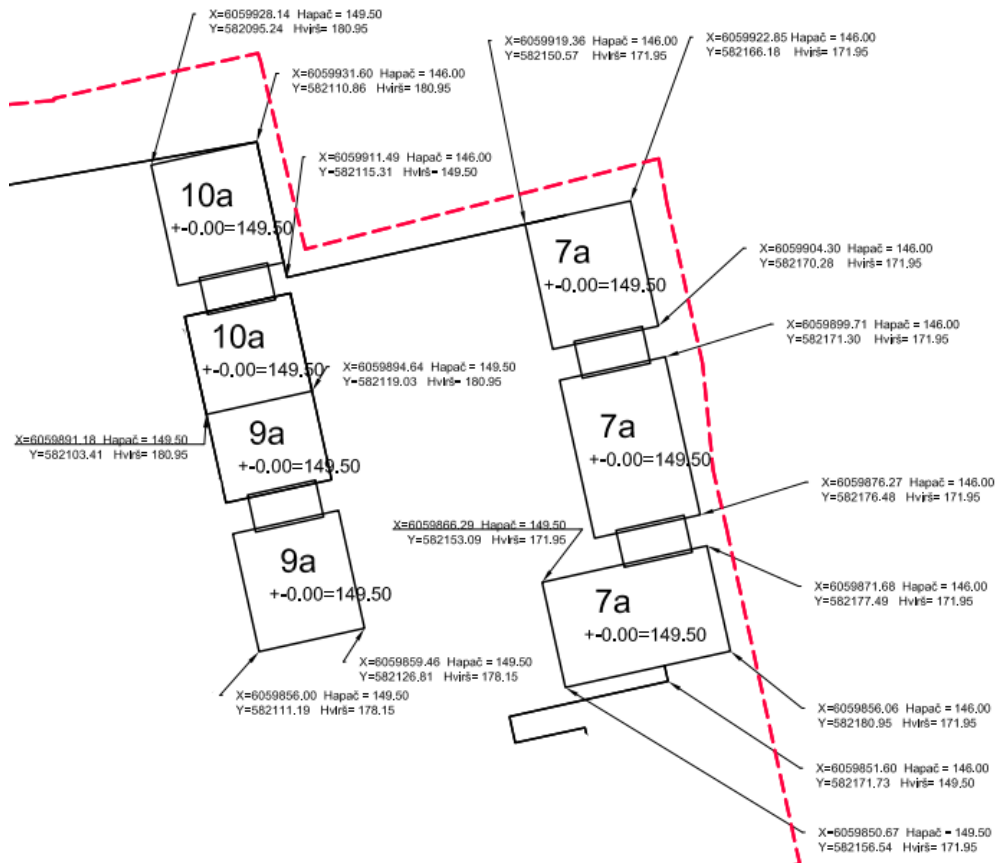

16. Projekto rengėjas Aprašo 14 ir 15 punktuose nurodytus projektinius pasiūlymus ar techninį projektą VGIS tvarkytojui pateikia nuasmenintus pagal Aprašo 14.4.2 papunktyje nurodytus reikalavimus.

# Grafinis/informacinis medžių žymėjimas plane ir medžių inventorizacijos lentelės sudėtis

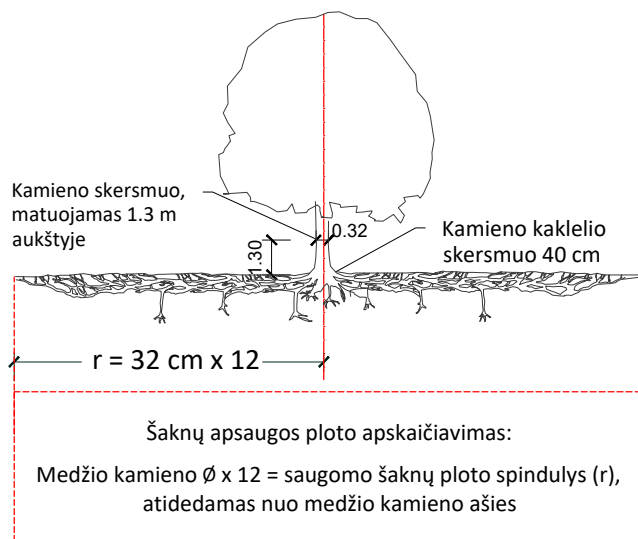

## SVARBU:

- Gamtinėje medžio augimvietėje šaknų projekcija visuomet didesnė už lajos projekciją. Urbanizuotose teritorijose šaknų projekcija gali būti asimetriška ir mažesnė.
- Parenkant projektinius sprendinius, būtina numatyti esamo šaknyno išsaugojimo priemones, nemažinant esamo šaknyno ploto. Mažinimo atveju - būtinas EAC arba ISA\* arboristo vertinimas.
- Projektuojant dangas lajos projekcijos plote, dangų atitraukimas skaičiuojamas nuo kamieno kaklelio.

## REIKALAVIMAI SAUGOMAM ŠAKNŲ PLOTUI:

- Saugomo šaknų ploto koregavimas galimas tik su EAC arba ISA\* sertifikuoto arboristo priežiūra, kiekviena situacija vertinama individualiai.
- Statinių ir pastatų projektavimas ir statybos darbai judinant gruntą galimi tik pagal arboristo rekomendacijas, naudojant patvirtintas, medžio gerovę išsaugančias technologijas.
- Saugomame šaknų plote draudžiama kelti ar žeminti esamo grunto lygį daugiau nei 5 cm.
- Kasimo darbai vykdomi tik su kvalifikuoto arboristo priežiūra, rankiniu būdu ar naudojant oro kastuvą.
- Saugomame šaknų plote draudžiama sandėliuoti statybines medžiagas ir gruntą, įvažiuoti mechanizuotomis transporto priemonėmis ar jas ten statyti.
- Saugomas šaknų plotas aptveriamas apsaugine, ne žemesne kaip 2 m. aukščio tvora su įspėjamaisiais ženklais. Tvora privalo likti visų darbų metu, net jei dalis darbų patenka į šią zoną.

\* EAC - Europos arboristikos tarybos (European Arboricultural Council (EAC)) sertifikatas – European Tree Worker (ETW), ISA - Tarptautinės arboristikos draugijos sertifikatas (International Society of Arboriculture (ISA))

**Pastaba 1:** Jei medžių šalinimas yra numatytas DP, pažymimas šių medžių šaknų saugojimo plotas plane bei kamieno kaklelio diametras.

**Pastaba 2:** Rengiant topo nuotrauką, atliekama medžių taksacija su tikslia medžio kamieno ašies vieta.

**Pastaba 3:** Numatant medžių (išskyrus invazines rūšis) kirtimą, taikomas adekvatus kompensavimas naujais želdiniais - kertamo medžio diametras kompensuojamas tokia pat sodinamų medžių diametrų suma, papildomai numatoma galimybė kompensuoti krūmų masyvais, kur 1 cm medžio kamieno diametro yra tolygus 2 m<sup>2</sup> krūmų masyvo plotui (jei sodinami 60-80 cm sodinukai, 2-4 vnt/m<sup>2</sup> tankiu, priklausomai nuo augalo rūšies ir situacijos).

**Pastaba 4:** Saugomo gamtos objekto statusą turinčiam medžiui, šaknų apsaugos ploto spindulys ( $r$ ) apskaičiuojamas kamieno  $\varnothing$  dauginant iš 15.

**Pastaba 5:** Projekte esami medžiai vaizduojami su lajomis ir šaknyno projekcijomis.

## MEDŽIŲ LAJOS IR ŠAKNYNO PROJEKCIJOS ŽYMĖJIMAS BRĖŽINYJE

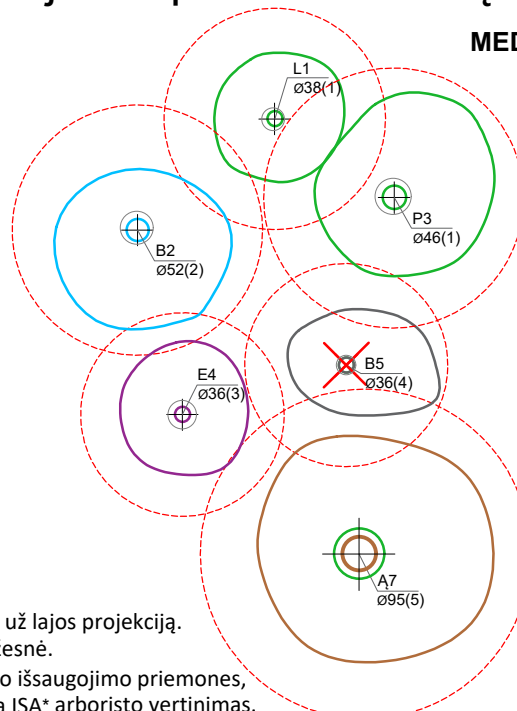

### Medžio būklės indekso ženklai

- 1 - GEROS BŪKLĖS MEDIS  
žymens spalva RGB - 23,181,44
- 2 - PATENKINAMOS BŪKLĖS MEDIS  
žymens spalva RGB - 0,191,255
- 3 - NEPATENKINAMOS BŪKLĖS MEDIS  
žymens spalva RGB - 147,39,143
- 4 - BLOGOS BŪKLĖS MEDIS  
žymens spalva RGB - 99,100,102
- 5 - ŽUVĘS MEDIS  
žymens spalva RGB - 205,32,39

### Kiti žymėjimai:

- ŠALINAMAS MEDIS  
žymens spalva RGB - 205,32,39  
Šalinamas medis inventorizacijos plane atvaizduojamas tik dėl arboristinių priežasčių. Jei medis šalinamas dėl planuojamų sprendinių, šiame plane tai nežymima.
- SAUGOMAS GAMTOS OBJEKTAS  
žymens spalva RGB - 176,108,59  
Šaknų apsaugos ploto spindulys senoliams medžiams - kamieno  $\varnothing$  dauginant iš 15

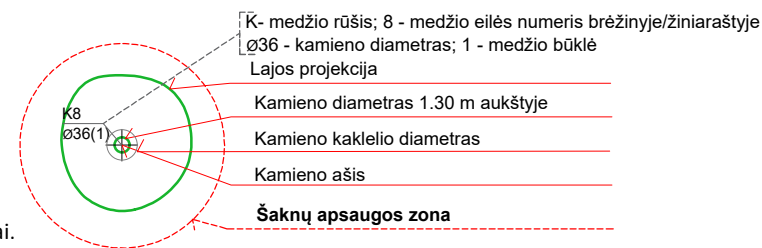

## ŽELDINIŲ INVENTORIZACIJOS LENTELĖS PAVYZDYS

Nr. plane	Inventorizacijos data	Medžio unikalus Nr.	Medžio rūšis lietuviškai	Medžio rūšis lotyniškai	Kamieno diametras(cm) 1.30 m aukštyje	Medžio aukštis (m)	Medžio būklės indeksas 1, 2, 3, 4, 5	Abiotiniai/biotiniai veiksmi	Pastabos	Siūlomoms/būtinoms arboristinėms/tvarkymo priemonėms
8	2023-12-10	1111	Paprastasis klevas	<i>Acer platanoides</i>	32	40	3	Pažeista laja		Formuojamasis genėjimas





# ARBORISTAS RENATAS

Medžių ir šaknų  
priežiūra

MEDŽIŲ ESANČIŲ SKLYPE SKERSINĖS G. 34 IR  
APLINKINĖJE TERITORIJOJE, VILNIUJE,  
INVENTORIZAVIMAS IR ARBORISTINIS ĮVERTINIMAS

Parengė:  
arboristas [REDACTED]

2022 metai

# TURINYS

## **1 Aiškinamasis raštas**

### **1.1 Trumpa želdynų charakteristika**

### **1.2 Vertinimo metodika**

### **1.3 Detalesnė želdynų charakteristika**

## **2 Sklypo planas**

## **3 Želdynų inventorizavimo kortelė**

## **4 Fotofiksacija**

## **5 Išvados**

## **6 Rekomendacijos**

## **7 Vertinimą atlikusių specialistų kvalifikacija**

# 1 Aiškinamasis raštas

## 1.1 Trumpa želdynų charakteristika

Teritorijos šalia sklypo Skersinės g. 34, Vilniuje želdynų charakteristika:

Bendra želdynų būklė:	gera
Veja (pieva):	laukinės pievos žoliniai augalai (80 proc.)
Gėlynai:	nėra
Vėjavartos ir vėjalaužos:	nėra
Želdyno inžinerinės dangos:	sutankinta žvyro danga (20 proc.)
Želdyno gamtiniai elementai:	sklypas nelygus, šlaituotas, su tolygiu reljefo paaukštėjimu vakarinėje dalyje ir nuolydžiu šiaurės rytų kryptimi
Želdyno teritorijoje esantys valstybės ar savivaldybių saugomi objektai ir jų pavadinimai:	<ul style="list-style-type: none"><li>• gamtos paveldo (medžiai, rieduliai, reljefo formos ir kt.): nėra</li><li>• kultūros paveldo (archeologiniai, memorialiniai, architektūriniai, inžineriniai ir dailės): nežinoma</li></ul>

### 1.3 Detalesnė želdynų charakteristika

Sklypas Skersinės g. 34 ir aplinkinė teritorija, Vilniuje, kuriame yra aptariami želdiniai, įsikūręs Verkių mikrorajone.

Šiaurinėje dalyje mūsų aptariama teritorija ribojasi su Skersinės gatvės važiuojamąja dalimi.

Rytuose mūsų aptariama teritorija ribojasi su Skersinės gatvės 24-ojo numerio sklypu.

Pietuose mūsų aptariamas sklypas ribojasi su mišku apaugusiu sklypu.

Vakaruose sklypas ribojasi su mišku apaugusiu sklypu.

Sklypas yra nelygus, šlaituotas, su tolygiu reljefo paaukštėjimu vakarinėje dalyje ir nuolydžiu šiaurės rytų kryptimi. Didžioji dalis medžių auga buvusių metalinių garažų teritorijoje, kur yra likusių gelžbetoninių plokščių ar kitų statinių likučių ir labai daug neorganinės kilmės šiukšlių.

Vyraujanti medžių rūšis sklype - paprastoji eglė.

**PASTABA:** Toponuotraukoje esantys neįvertinti želdiniai realybėje buvo nukirsti arba pašalinti, todėl nesutampa su turima toponuotraukos situacija.

## 2 Sklypo planas

Žaliu apskritimu ir skaičiumi 1 skliausteliuose pažymėtų medžių būklė vertinama 1 balu (geros būklės želdinys).

Mėlynu apskritimu ir skaičiumi 2 skliausteliuose – 2 balais (vidutinės būklės želdinys).

Violetiniu apskritimu ir skaičiumi 3 skliausteliuose – 3 balais (nepatenkinamos būklės želdinys).

Pilku apskritimu ir skaičiumi 4 skliausteliuose - 4 balais (blogos būklės želdinys).

Raudonu apskritimu ir skaičiumi 5 skliausteliuose, žymimas žuvęs želdinys arba siūlomas šalinti medis).

Rudu apskritimu ir skaičiumi 6 skliausteliuose - saugomo gamtos objekto statusą turintis medis.

Medžio būklės kamieno spalvos linija yra nubraižoma medžio lajos projekcija pasaulio šalių atžvilgiu.

Šaknų apsaugos ploto apskaičiavimas: Medžio kamieno  $\varnothing \times 12 =$  saugomo šaknų ploto spindulys (R), atidedamas nuo medžio kamieno ašies ir plane žymimas apskritimu raudona brūkšniuota linija.

Reikalavimai saugomam šaknų plotui:

1. Saugomo šaknų ploto koregavimas galimas tik su arboristo leidimu, kiekviena situacija vertinama individualiai.
2. Statinių ir pastatų projektavimas ir statybos darbai judinant gruntą galimi tik pagal arboristo rekomendacijas, naudojant patvirtintas, medžio gerovę išsaugančias technologijas.
3. Saugomame šaknų plote draudžiama kelti ar žeminti esamo grunto lygį daugiau nei 10cm.
4. Kasimo darbai vykdomi tik su kvalifikuoto arboristo priežiūra, rankiniu būdu ar naudojant oro kastuvą.
5. Saugomame šaknų plote draudžiama sandėliuoti statybines medžiagas ir gruntą, įvažiuoti mechanizuotomis transporto priemonėmis ar jas ten statyti.
6. Saugomas šaknų plotas aptveriamas apsaugine, ne žemesne kaip 2 m. aukščio tvora su įspėjamaisiais ženklais. Tvora privalo likti visų darbų metu, net jei dalis darbų patenka į šią zoną



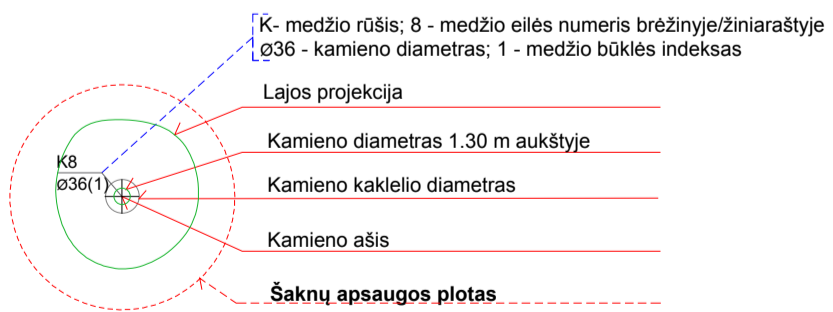
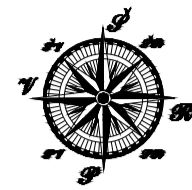
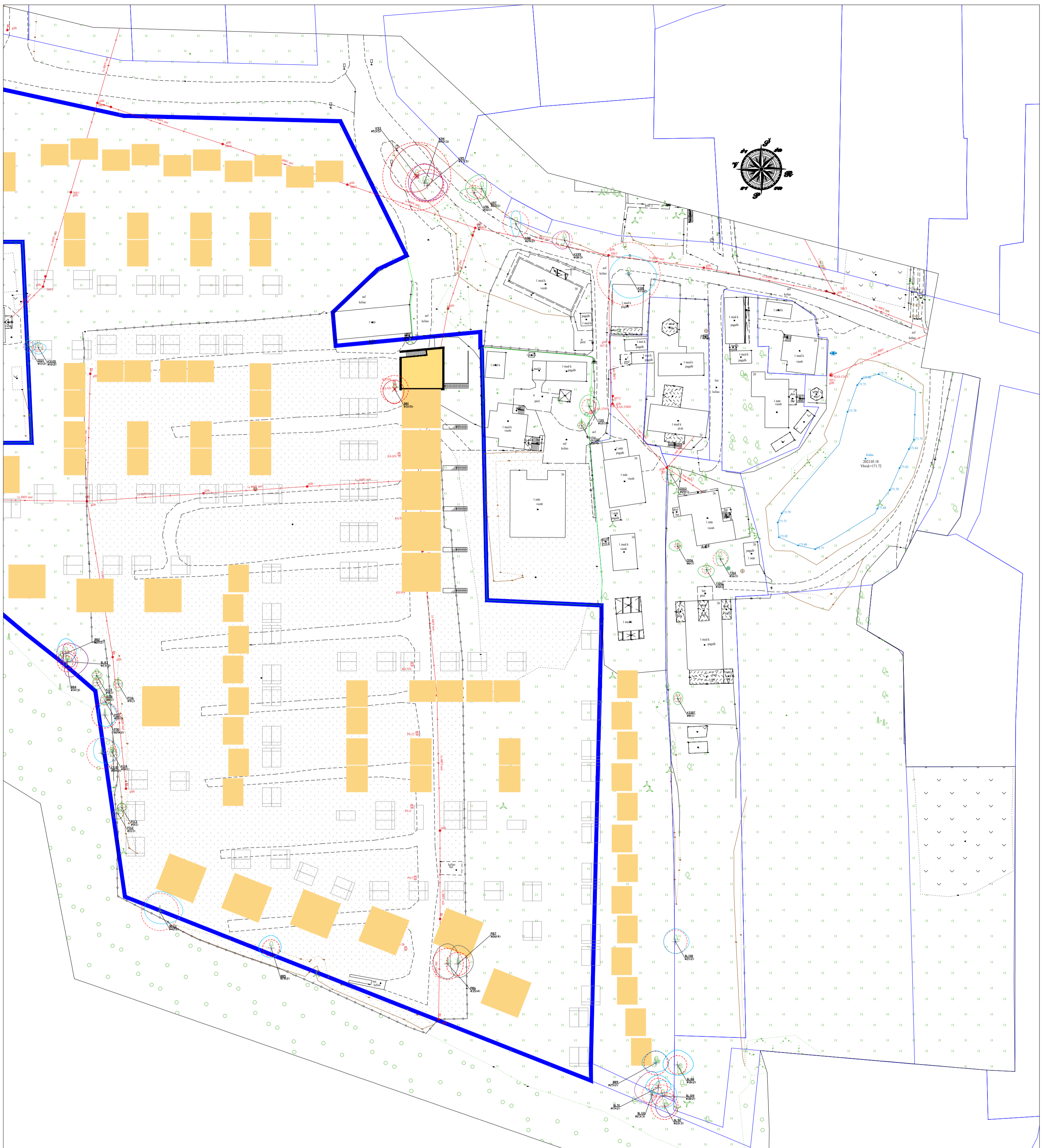

**Medžio būklės indekso ženklai**

- 1 - GEROS BŪKLĖS MEDIS  
Žymens spalva RGB - 23,181,44
  - 2 - VIDUTINĖ BŪKLĖS MEDIS  
Žymens spalva RGB - 0,191,255
  - 3 - NEPATENKINAMOS BŪKLĖS MEDIS  
Žymens spalva RGB - 147,39,143
  - 4 - BLOGOS BŪKLĖS MEDIS  
Žymens spalva RGB - 99,100,102
  - 5 - ŠALINAMAS MEDIS  
Žymens spalva RGB - 205,32,39
  - 6 - SAUGOMO GAMTOS OBJEKTO STATUSĄ TURINTIS MEDIS  
Žymens spalva RGB - 176,108,59
- Šaknų apsaugos ploto spindulys senoliams medžiams apskaičiuojamas kamieno Ø dauginant iš 15



UAB "Arboristas Renatas",  
 J.K. 305260147,  
 Česlovo Milošo g. 71,  
 Pūstalaukio k.,  
 LT-14207 Vilniaus r.

Medžių, esančių Skersinės g. 34 ir aplinkinėje teritorijoje, Vilnius, inventorizavimas ir arboristinis įvertinimas

LT					
				Lapas	Lapų
				2	2



## 3 Želdinių inventORIZAVIMO IR ĮVERTINIMO LENTELĖ

Skersinės g. 34 ir aplinkinė teritorija, Vilnius

Medžio Nr. plane	Medžio rūšis lietuviškai	Medžio rūšis lotyniškai	Kamieno diametras 1.3 m aukštyje (cm)	Kamieno diametras ties kamieno kakleliu (cm)	Saugomo šaknų ploto spindulys (m)	Lajos projekcija nuo ašies S/R/P/V kryptimis				Medžio būklės indeksas 1, 2, 3, 4, 5	Siūlomos/būtinoms arboristinėms/tvarkymo priemonėms	Pastabos
						Š	R	P	V			
1	Paprastoji pušis	Pinus sylvestris	27	35	3.24	2.7	3.7	1.1	1.3	2	Lajos priežiūros genėjimas	
2	Paprastoji pušis	Pinus sylvestris	39	45	4.68	1.8	5.2	4.4	2.3	2	Lajos priežiūros genėjimas	
3	Trešnė	Prunus avium	27	28	3.24	3.5	3.5	3	1.6	5	Šalinimas	Auga grybų vaisiakūniai, trūkis kamiene, kur matosi sausa mediena, neproporcinga laja
4	Paprastoji pušis	Pinus sylvestris	12	15	1.44	1.9	2.1	2.5	1.6	5	Šalinimas	Įlindusi į šalia augančios eglės lają
5	Paprastoji eglė	Picea abies	38	48	4.56	3.7	3.4	4.3	4.2	1		
6	Paprastoji eglė	Picea abies	34	47	4.08	2.6	2.8	2.6	5	3	Būklės monitoringas.	Žaizda kamiene
7	Paprastoji eglė	Picea abies	54	70	6.48	5.2	4.2	3.6	4.3	1		
8	Paprastoji eglė	Picea abies	16	20	1.92	3.7	3.8	2	0.9	5	Šalinimas	Įaugusi į šalia augančios eglės lają
9	Paprastoji eglė	Picea abies	37	48	4.44	3.1	2.2	6	4.2	1		
10	Karpotasis beržas	Betula pendula	26	38	3.12	7.4	3	0	3	2	Kamieno pasvirimo būklės monitoringas.	Smarkiai pasviręs kamienas
11	Paprastoji eglė	Picea abies	40	52	4.80	3	2.4	5.5	3.6	1		
12	Paprastoji eglė	Picea abies	25	36	3.00	2.4	2.5	2.2	1.4	1		
13	Paprastoji eglė	Picea abies	20	27	2.40	2.4	1.6	1.6	3.5	1		
14	Paprastoji eglė	Picea abies	21	28	2.52	1.7	1.9	1.8	1.8	1		
15	Paprastoji eglė	Picea abies	37	48	4.44	1.7	3	4.1	2.9	1		
16	Paprastoji eglė	Picea abies	21	27	2.52	2.8	3.1	1	1.7	1		
17	Paprastoji eglė	Picea abies	38	44	4.56	1.6	4.5	3.4	4.4	1		
18	Paprastoji eglė	Picea abies	30 ir 21	40	4.39	5.1	3.5	3	4.8	2	Kodominantinių kamienų suaugimo būklės monitoringas.	Pavoingas kodominantinių kamienų suaugimas, šiek tiek padidina išlūžimo riziką
19	Paprastoji eglė	Picea abies	35	44	4.20	3.2	2.7	3.3	3.2	1		
20	Paprastoji eglė	Picea abies	22	29	2.64	2.1	3	3.9	1.6	1		
21	Paprastoji eglė	Picea abies	18	25	2.16	1.2	1.4	2.8	1.7	1		
22	Paprastoji eglė	Picea abies	27	34	3.24	1.8	1.4	2.2	2.1	1		
23	Paprastoji eglė	Picea abies	38	50	4.56	2.7	6.1	5.4	1.8	1		
24	Baltalksnis	Alnus incana	20	38	2.40	2.4	4	2.6	0.7	4	Lajos priežiūros genėjimas. Būklės monitoringas.	Neproporcinga laja, nupjautas kodominantinis kamienas, puvantis šaknų kaklelis
25	Paprastoji eglė	Picea abies	30	37	3.60	2.6	4.3	3	2.3	1		
26	Paprastoji eglė	Picea abies	27	36	3.24	2.7	2.8	2.6	2	1		
27	Paprastoji eglė	Picea abies	28	35	3.36	1.8	3.3	2.3	1.2	1		
28	Paprastoji eglė	Picea abies	29	54	3.48	3.3	5	2.5	2.6	1		
29	Paprastoji eglė	Picea abies	36	48	4.32	5.3	5	1.8	2.5	1		
30	Paprastoji eglė	Picea abies	23	30	2.76	1.6	1.5	2.5	2	1		
31	Paprastoji eglė	Picea abies	21	27	2.52	2	2.1	1.7	2.1	1		
32	Paprastoji eglė	Picea abies	25	32	3.00	2.3	2.3	2.2	2.3	1		

33	Paprastoji eglė	Picea abies	17	21	2.04	1	1	1	1	5	Šalinimas arba galima palikti biologinei įvairovei	Sausuolis
34	Paprastoji eglė	Picea abies	20	28	2.40	1.3	1.6	1.5	1.3	1		
35	Paprastoji eglė	Picea abies	32	40	3.84	2	2	1.9	1.6	1		
36	Paprastoji eglė	Picea abies	27	34	3.24	2.2	1.7	2.1	1.4	1		
37	Paprastoji eglė	Picea abies	23	30	2.76	2.4	1.6	1.9	1.9	1		
38	Paprastoji eglė	Picea abies	19	25	2.28	1.6	1.6	1.7	1.7	1		
39	Paprastoji eglė	Picea abies	32	41	3.84	3.2	3.8	2.5	3.2	1		
40	Paprastoji eglė	Picea abies	28 ir 10	35	3.56	3	4.2	2.6	2	2	Sauso plonesnio kamieno saugus pašalinimas	Plonesnysis kamienas visiškai sausas
41	Paprastoji eglė	Picea abies	26	34	3.12	1.9	2.5	2.2	2.4	1		
42	Paprastoji eglė	Picea abies	34	45	4.08	3	2.1	2.7	4.6	1		
43	Paprastoji eglė	Picea abies	28	36	3.36	2.3	4.4	3	1.5	1		
44	Paprastoji eglė	Picea abies	43	56	5.16	3.3	4.4	2.8	2.5	1		
45	Paprastoji eglė	Picea abies	32	41	3.84	3.4	2	1.9	2.4	1		
46	Paprastoji eglė	Picea abies	25	35	3.00	2.5	2.5	2.7	2.2	1		
47	Paprastoji eglė	Picea abies	25	31	3.00	1.6	2.4	3.4	2.6	1		
48	Paprastoji eglė	Picea abies	27	35	3.24	3.4	2.9	1.8	1.9	1		
49	Paprastoji eglė	Picea abies	32	43	3.84	4.1	1.9	4.1	4.1	1		
50	Paprastoji eglė	Picea abies	37	45	4.44	3.5	2.1	1.8	3.5	1		
51	Paprastoji eglė	Picea abies	33	44	3.96	3.8	4.4	2.4	1.9	1		
52	Paprastoji eglė	Picea abies	19	23	2.28	2.3	2.3	2.3	1.4	1		
53	Paprastoji eglė	Picea abies	44	50	5.28	4.3	4.1	4.6	3.7	1		
54	Paprastoji eglė	Picea abies	51	62	6.12	6.3	5.2	5	5	1		
55	Paprastoji eglė	Picea abies	38	50	4.56	3.7	3.4	4.7	5.1	1		
56	Paprastoji eglė	Picea abies	32	44	3.84	4.7	4	3.4	2.4	1		
57	Paprastoji eglė	Picea abies	40	51	4.80	4.3	4.7	3.7	2.6	2	Lajos priežiūros genėjimas	
58	Paprastoji eglė	Picea abies	28	37	3.36	1.5	1.7	2.4	2.4	2		Šiek tiek užgožta šalia augančių medžių
59	Paprastoji eglė	Picea abies	47	64	5.64	4	2.8	1.7	4.5	1		Kamienu bėga sakai, gali būti pagraužta
60	Paprastoji eglė	Picea abies	38	50	4.56	2	3.3	3	4.2	1		
61	Paprastoji eglė	Picea abies	30	37	3.60	1.8	3.3	4.7	3.7	1		
62	Paprastoji pušis	Pinus sylvestris	16	22	1.92	2.5	2.1	2	2.5	2	Lajos priežiūros genėjimas	
63	Paprastoji pušis	Pinus sylvestris	13	16	1.56	1.2	1.4	2.5	2	2	Lajos priežiūros genėjimas, polajo valymas	
64	Paprastoji pušis	Pinus sylvestris	13	17	1.56	1.2	1.6	1.9	1.7	2	Lajos priežiūros genėjimas, polajo valymas	
65	Paprastoji eglė	Picea abies	43	55	5.16	4.8	4.8	4.4	3.4	1		
66	Paprastoji eglė	Picea abies	45	57	5.40	6.3	4.2	3.1	4	1		
67	Paprastoji eglė	Picea abies	16	23	1.92	3.1	2	0.9	2.1	3		Laja susiformavusi į vieną pusę, užgožta
68	Paprastoji eglė	Picea abies	40	50	4.80	4	2.1	3.5	2.6	1		
69	Paprastoji eglė	Picea abies	16	21	1.92	0.8	1.4	1.4	1.6	3	Būklės monitoringas. Ateityje gali tekti šalinti.	Užgožta šalia augančių medžių
70	Paprastoji eglė	Picea abies	29	40	3.48	1.7	2.5	3.1	2.4	1		

71	Paprastoji eglė	Picea abies	28	36	3.36	1.5	1.6	3.6	1.7	1		
72	Paprastoji pušis	Pinus sylvestris	19	24	2.28	3.1	2.1	2.2	3.3	2	Lajos priežiūros genėjimas, polajo valymas	
73	Paprastoji pušis	Pinus sylvestris	21	25	2.52	3.5	3	2.1	2.1	2	Lajos priežiūros genėjimas, polajo valymas	
74	Paprastoji pušis	Pinus sylvestris	12	16	1.44	0.9	0.8	0.8	0.9	1		
75	Paprastoji pušis	Pinus sylvestris	15	20	1.80	3	1.1	1.1	1.7	1		
76	Paprastoji pušis	Pinus sylvestris	17 ir 11	41	2.42	4.7	3.4	1.6	2.3	2	Lajos priežiūros genėjimas	
77	Paprastoji pušis	Pinus sylvestris	19	23	2.28	4.5	3.2	1.6	2.7	2	Polajo valymas	
78	Paprastoji pušis	Pinus sylvestris	13	19	1.56	1.7	2	0.9	1.9	2	Polajo valymas	
79	Karpotasis beržas	Betula pendula	29	38	3.48	3.3	3.3	3.3	2.5	4	Augavietės gerinimas kartu su kietųjų dangų šalinimu. Būklės monitoringas.	Polajis pietų pusėje sutryptas, uždengtas gelžbetonio plokšte
80	Blindė	Salix caprea	37	49	4.44	3.7	2.7	4.6	4.1	4	Augavietės gerinimas kartu su kietųjų dangų šalinimu. Būklės monitoringas.	Polajis pietų pusėje sutryptas, uždengtas gelžbetonio plokšte, anksčiau atlikti netinkami šakų pjūviai
81	Karpotasis beržas	Betula pendula	31	46	3.72	2.5	2.5	3.9	3.1	5	Šalinti.	Žaizda kamiene, neišku kur auga šaknys
82	Karpotasis beržas	Betula pendula	21	27	2.52	4	2.8	2.3	2.1	2	Polajo valymas	
83	Blindė	Salix caprea	23	33	2.76	5	5.5	4	1	3	Lajos priežiūros genėjimas, polajo valymas, redukcinius rytų pusės genėjimas iki 20%	
84	Karpotasis beržas	Betula pendula	14	22	1.68	2.5	2.5	1.7	1	3	Būklės monitoringas.	Pažeistas kamienas
85	Karpotasis beržas	Betula pendula	19	26	2.28	3.4	2.7	2.6	3.3	2	Polajo valymas	
86	Paprastoji pušis	Pinus sylvestris	35	42	4.20	5.4	3	4	3.8	4	Lajos priežiūros genėjimas. Augavietės gerinimas. Būklės monitoringas.	Netolygiai išsivysčiusios šaknys dėl praeityje čia buvusių garažų.
87	Paprastoji pušis	Pinus sylvestris	26	33	3.12	5	4.2	3.6	2	4	Lajos priežiūros genėjimas. Augavietės gerinimas. Būklės monitoringas.	Netolygiai išsivysčiusios šaknys dėl praeityje čia buvusių garažų.
88	Blindė	Salix caprea	18 ir 11	27	2.53	4	4.3	2.8	3.9	2	Lajos priežiūros genėjimas	
89	Karpotasis beržas	Betula pendula	25 ir 9	48	3.19	3.3	3.5	2.5	3.7	2	Lajos priežiūros genėjimas	
90	Paprastoji pušis	Pinus sylvestris	29	36	3.48	3.3	3.2	3.1	1.8	2	Lajos priežiūros genėjimas, polajo valymas	
91	Blindė	Salix caprea	19 ir 9	26	2.52	3.4	3.4	1.6	3.4	2	Būklės monitoringas.	Pavojingas kodominantinių kamienų suaugimas, šiek tiek padidina išlūžimo riziką
92	Blindė	Salix caprea	22 ir 21	32	3.65	2.8	3.2	3	2.4	3	Lajos priežiūros genėjimas	Pavojingas kodominantinių kamienų suaugimas, šiek tiek padidina išlūžimo riziką
93	Paprastasis klevas	Acer platanoides	23, 53 ir 50	109	9.17	8.5	4.5	4.2	7	5	Šalinti.	Didelė žaizda kamiene, gali būti pradėjęs pūti šaknų kaklelis
94	Paprastasis klevas	Acer platanoides	42	47	5.04	5.2	5	4.8	4.3	3	Lajos priežiūros genėjimas. Būklės monitoringas.	Auga šlaite.
95	Paprastasis uosis	Fraxinus excelsior	37	47	4.44	3.4	5.5	4	4.5	3	Lajos priežiūros genėjimas. Būklės monitoringas.	Trūkis kamiene. Auga šlaite.
96	Paprastasis uosis	Fraxinus excelsior	16	28	1.92	1.2	3.2	2.8	3.8	1		
97	Paprastasis uosis	Fraxinus excelsior	22	29	2.64	3.8	1.3	2.7	4.3	1		

98	Paprastasis klevas	Acer platanoides	29	35	3.48	3.5	1.3	3.6	1.3	2	Lajos priežiūros genėjimas.	
99	Kaukazinė slyva	Prunus cerasifera	18	24	2.16	2.5	1.4	2.4	3.3	3	Būklės monitoringas.	Matomi grybo vaisiakūniai ant kamieno, nurodantys puvinį kamieną.
100	Paprastasis klevas	Acer platanoides	71	85	8.52	5	7.5	6.5	5.2	2	Lajos priežiūros genėjimas. Augavietės gerinimas.	Šiaurinėje pusėje gatvės asfaltas ribojasi su šaknų kakleliu. Šaknų kaklelis nukentėjęs nuo transporto.
101	Trešinė	Prunus avium	10 ir 12	25	1.87	3	2.8	2.8	2.5	1		
102	Vakarinė tuja	Thuja occidentalis	6	10	0.72	1.1	1.1	0.9	1.1	1		
103	Naminė obelis	Malus domestica	20	22	2.40	2.2	2.5	2.4	1.1	1		
104	Trešinė	Prunus avium	16	20	1.92	2.5	2.2	1.9	1.1	1		
105	Trešinė	Prunus avium	10	15	1.20	1.1	2.1	2.1	2.3	1		
106	Naminė obelis	Malus domestica	6	9	0.72	1.5	1.2	1.3	2.3	1		
107	Kaukazinė slyva	Prunus cerasifera	8	9	0.96	1.7	1.4	1.7	1.2	1		
108	Blindė	Salix caprea	16 ir 21	34	3.17	3.5	3.7	3.2	3.2	2	Kodominantinių kamienų suaugimo būklės monitoringas.	
109	Blindė	Salix caprea	17 ir 18	38	2.98	4.2	3.9	3.3	3.2	2	Kodominantinių kamienų suaugimo būklės monitoringas.	
110	Blindė	Salix caprea	23	27	2.76	6.2	1.3	1.9	4.5	3	Šiaurinės pusės lajos redukcinis genėjimas iki 20 proc.	
111	Blindė	Salix caprea	42	45	5.04	5.5	6.2	3.2	4.1	2	Šiaurės rytų pusės lajos redukcinis genėjimas iki 20 proc.	
112	Paprastoji pušis	Pinus sylvestris	11	14	1.32	1.3	1.4	1.5	1.4	1		
113	Paprastoji pušis	Pinus sylvestris	9	12	1.08	1.2	1.4	1	1.2	1		
114	Paprastasis klevas	Acer platanoides	10	16	1.20	0.8	1.2	1.2	0.5	1		Užstelbtas šalia augančių pušų ir eglė.
115	Paprastoji eglė	Picea abies	34	43	4.08	4.3	4.8	2.5	2.2	2	Lajos priežiūros genėjimas.	
116	Paprastoji pušis	Pinus sylvestris	9	11	1.08	1.2	1.2	2	1.3	1		
117	Paprastoji pušis	Pinus sylvestris	10	13	1.20	1.8	1.5	1	1.3	1		
118	Paprastasis ąžuolas	Quercus robur	8	12	0.96	1.5	1.8	1.8	1.2	1	Polajo valymas.	
119	Paprastasis klevas	Acer platanoides	9	13	1.08	1.3	1.5	1	1.3	1	Polajo valymas.	
120	Kaukazinė slyva	Prunus cerasifera	10	12	1.20	1.1	2.1	1.9	1.8	2	Lajos priežiūros genėjimas.	
121	Naminė obelis	Malus domestica	11	13	1.32	1.7	1.9	1.7	1.1	2	Lajos priežiūros genėjimas.	
122	Kaukazinė slyva	Prunus cerasifera	12	15	1.44	1.2	1.5	1.2	1.3	1		
123	Blindė	Salix caprea	15,15,17 ir 17	77	3.85	4.2	4.8	3.5	2	2	Kodominantinių kamienų suaugimo būklės monitoringas.	Auga ant šlaito krašto.

## 4 Fotofiksacija



Trešnė (Nr. 3 plane) turi trūkį kamiene, kur matosi sausa mediena. Ant jos auga grybų vaisiakūniai.

Rekomenduojama medį šalinti tiek dėl tolimesnės medžio perspektyvos nebuvimo, tiek dėl saugumo.



Paprastoji pušis (Nr. 4 plane) auga įlindusi į šalia esančios eglės lają.  
Rekomenduojama medį šalinti tiek dėl tolimesnės medžio perspektyvos nebuvimo, tiek dėl konkuravimo dėl šviesos su šalia augančia brandesne egle.



Paprastoji eglė (Nr. 6 plane) turi žaizdą kamiene.



Paprastoji eglė (Nr. 8 plane) auga įsiterpusi į šalia esančios eglės lają. Rekomenduojama medį šalinti kaip neperspektyvų, taip pat dėl konkuravimo su šalia augančia brandesne egle.



Karpotasis beržas (Nr. 10 plane) turi smarkiai pasvirusį kamieną. Rekomenduojama atlikinėti nuolatinį kamieno pasvirimo būklės monitoringą. Ateityje gali priimti tekti sprendimą šį medį šalinti.



Paprastoji eglė (Nr. 18 plane) - dvikamienė. Prastas kodominantinių kamienų suaugimas. Rekomenduojama atlikti lajos priežiūros genėjimą ir atlikinėti nuolatinį kamienų suaugimų būklės monitoringą.



Baltalksnis (Nr. 24 plane) - laja šiek tiek neproporcinga. Išpjautas kodominantinis kamienas. Prasdėjęs šaknų kaklelio puvinys. Rekomenduojama atlikti lajos priežiūros genėjimą ir nuolatinį būklės monitoringą. Ateityje gali būti priimti teikti sprendimą šį medį šalinti.



Paprastoji eglė (Nr. 33 plane) - sausuolis.  
Rekomenduojama medį šalinti arba palikti biologinei įvairovei.

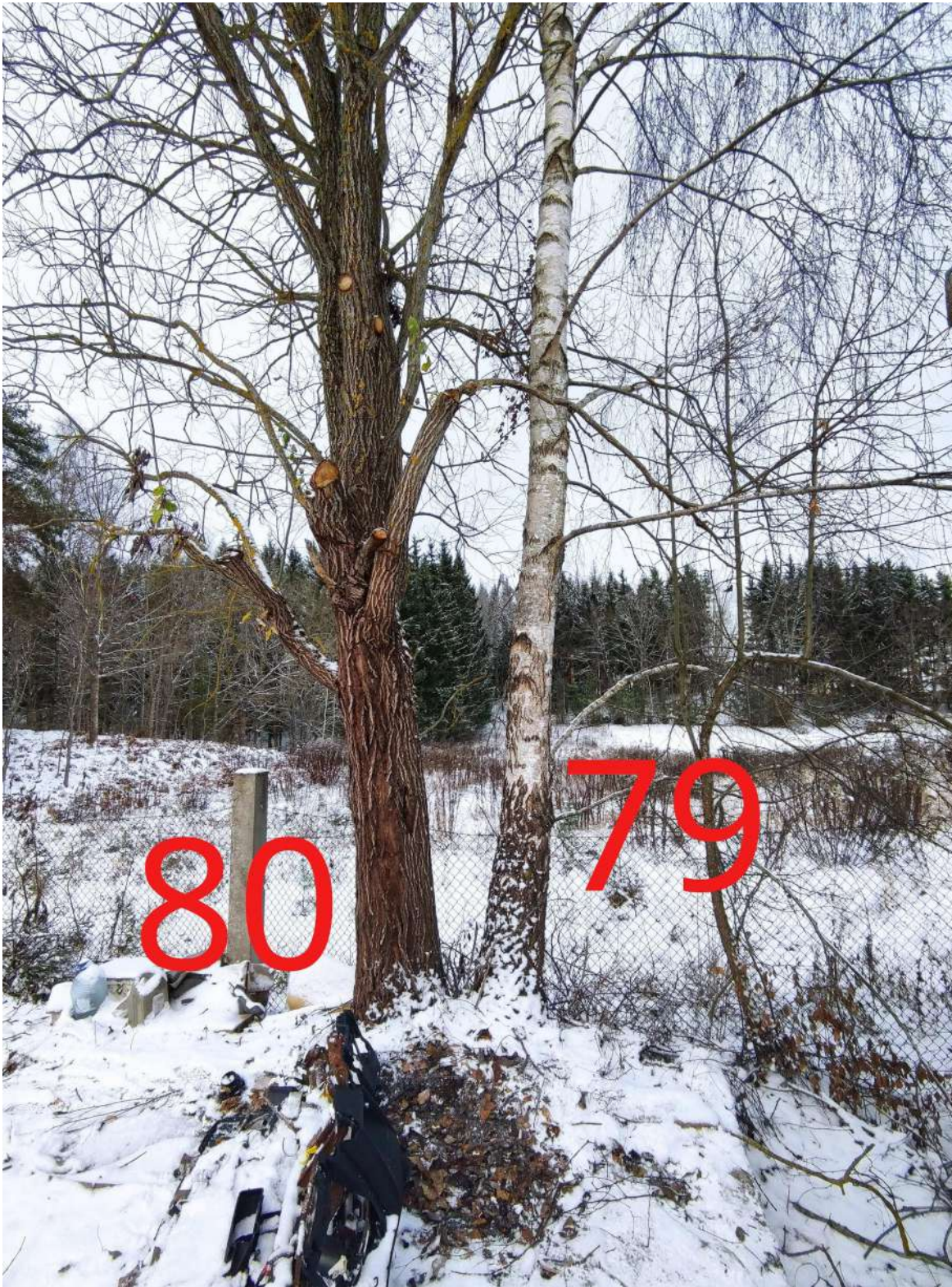

Karpotojo beržo (Nr. 79 plane) polajis pietų pusėje sutryptas, uždengtas gelžbetonio plokšte. Blindės (Nr. 80 plane) polajis pietų pusėje sutryptas, uždengtas gelžbetonio plokšte, anksčiau atlikti netinkami šakų pjūviai. Rekomenduojama atlikti augavietės gerinimo (revitalizacijos) procedūras. Esant galimybei pašalinti kietąsias dangas. Atlikinėti nuolatinį būklės monitoringą po to. Yra nedidelė galimybė, kad šalinant kietąsias dangas iš polajo medis gali išvirsti.



Karpotasis beržas (Nr. 81 plane) - turi mechaninį pažeidimą kamiene. Šaknynas apribotas buvusių garažų pamatų. Galimybė išsaugoti minimali. Siūloma šalinti kaip neperspektyvų.



Paprastosios pušys (nr. 86 ir nr. 87 plane) - nuotraukoje matomi garažai nukelti. Pušys nukėlimo metu nukentėjo minimaliai. Rekomenduojama atlikti lajos priežiūros genėjimą ir augavietės gerinimo (revitalizacijos) procedūras.



Paprastasis klevas (Nr. 93 plane) - turi didelę plėštinę žaizdą kamiene, galimai prasidėjęs šaknų kaklelio puvinys.

Siūloma šalinti kaip ateityje tapsiantį pavojingu. Kitos galimos pritaikyti priemonės gali būti brangios ir neduoti norimo rezultato.



Paprastasis klevas (nr. 100 plane) - šiaurinėje pusėje gatvės asfaltas ribojasi su šaknų kakleliu. Šaknų kaklelis nukentėjęs nuo transporto. Taip pat matomi mechaniniai kamieno pažeidimai aukščiau kamiene.

Rekomenduojama atlikti lajos priežiūros genėjimą ir augavietės gerinimo (revitalizacijos) procedūras.

## 5 Išvados

Bendra medžių augančių sklype Skersinės g. 34 ir aplinkinėje teritorijoje, Vilniuje, būklė yra vertinama kaip gera. Tokios išvados prieita todėl, kad 72 vnt. iš 123 vnt. medžių esančių sklype būklė yra gera. Dauguma šių medžių sudaro nedidelį miško masvą (daugiausiai paprastosios eglės).

Teritorijoje taip pat yra 30 vnt. vidutinės būklės medžių. Šie medžiai turi nedidelį kiekį sausų ir/ar besikryžiuojančių šakų. Jų polajuose auga krūmai ar jauni medeliai-savaiminukai. Vienas medis turi sausą kodominantinį kamieną.

Teritorijoje yra 10 vnt. nepatenkinamos būklės medžių. Kelių iš jų lajos yra užgožtos šalia augančių medžių. Šie medžiai turi nedidelį kiekį sausų ir/ar besikryžiuojančių šakų, neproporcingas lajas. Dalis nepatenkinamos būklės medžių turi žaizdas ar trūkius kamienuose. Vienas medis turi blogą kodominantinių kamienų suaugimą.

Skersinės g. 34 sklype yra 5 vnt. blogos būklės medžių. Vienas iš jų turi neproporcingą lają, nupjautą kodominantinį kamieną, puvantį šaknų kaklelį. Dalies medžių polajai yra sutrypti, arba uždengti kietosiomis dangomis. Ankstesnių genėjimų metu šiems medžiams atlikti netinkami šakų pjūviai paliekant per ilgus šakų galus arba atvirkščiai, per daug patrupinant šakas.

Skersinės g. 34 sklype ir aplinkinėje teritorijoje taip pat yra 6 vnt. pavojingų ar neperspektyvių medžių. Du medžiai auga įsiskverbę į šalia augančių brandesnių medžių lają. Jie neturi tinkamų sąlygų vystytis, tačiau konkuruoja dėl resursų su brandesniais medžiais ir ilgainiui gali juos pažeisti. Ant vieno medžio (trešnės nr. 3) kamieno auga grybų vaisiakūniai, yra didelis trūkis kamiene ir matosi sausa mediena. Vienas medis yra sausuolis. Du medžiai turi žaizdas kamienuose, vieno galimai pradėjęs pūti šaknų kaklelis.

**PASTABA:** Toponuotraukoje esantys neįvertinti želdiniai realybėje buvo nukirsti arba pašalinti, todėl nesutampa su turima toponuotraukos situacija.

## 6 Rekomendacijos

Daliai vidutinės būklės medžių rekomenduojama atlikti lajos priežiūros genėjimus, polajų valymus. Vienam medžiui siūloma saugiai pašalinti plonesnį sausą kamieną.

Daliai nepatenkinamos būklės medžių rekomenduojama atlikti lajos priežiūros genėjimus ir redukcinius genėjimus. Taip pat atlikti augavietės gerinimo (revitalizacijos) procedūras. Beveik visiems šia būkle įvertintiems medžiams reikalinga atlikinėti nuolatinis būklės monitoringus.

5 blogos būklės medžiams rekomenduojama atlikti visas aukščiau išvardintas procedūras.

6 vienetus medžių siūloma šalinti tiek dėl tolimesnės perspektyvos nebuvimo, tiek dėl saugumo. Vieną medį rekomenduojama šalinti arba palikti biologinei įvairovei.

**Lajos priežiūros genėjimas** - atliekamas siekiant laiku pašalinti nedideles lajos augimo problemas (pvz. besikryžiuojančias ar sausas šakas). Šis genėjimo būdas leidžia išvengti brangių tvarkymo darbų ateityje.

**Lajos redukcinis genėjimas** - priemonė skirta medžio stabilumui užtikrinti. Dažniausiai atliekama, kai medžio kamienas ar skeletinės šakos yra pažeistos ir gali neatlaikyti medžio lajos svorio. Yra keletas redukcinio genėjimo būdų: šakos redukcija – kai sutrumpinama neproporcingai ilga šaka; viršūnės redukcija – kai sutrumpinama medžio viršūnė; visos lajos redukcija – kai trumpinamos šakos per visą lajos perimetrą.

**Polajo valymas** - į medžių lają įaugančių ir ją užgožiančių jaunų medelių (savaiminukų) ir/ar krūmų šalinimas, siekiant pašviesinti ir atverti erdvę brandesnių medžių vystymuisi ir taisyklingos lajos formavimui. Laiku neišvalius polajo konkuruojantys jauni medeliai užgožia saulės šviesą, gali mechaniškai pažeisti brandesnių medžių, į kuriuos įauga, šakas, kas lemia šakų praradimą ir lajos deformacijas.

**Augavietės gerinimas** - priemonė skirta užtikrinti, kad augavietė patenkintų medžio poreikius tinkamam dirvožemiui, orui, drėgmei, mineralinėms ir organinėms mitybinėms medžiagoms bei kitus poreikis. Tinkama ir subalansuota augavietė užtikrina joje augančio medžio gyvybingumą ir sveikatą. Augavietės gerinimo priemonės gali būti augavietės revitalizacija (augavietės giluminis aeravimas ir tręšimas), dirvožemio keitimas, viršutinio dirvožemio sluoksnio supurenimas oro kastuvu, kietųjų dangų pašalinimas, mulčiavimas ir kitos.

**PASTABA:** Atliekant visus šiuos darbus rekomenduojama arboristo priežiūra ir konsultacija, kad nebūtų pažeistos želdinių gyvybinės funkcijos ir užtikrintas tinkamas visų rekomenduotų priemonių įgyvendinimas. Saugomo šaknų ploto koregavimas atliekant bet kokius statybos darbus, taip pat galimas tik su arboristo priežiūra ir leidimu. Kiekviena ši situacija vertinama individualiai. Saugomame šaknų plote draudžiama sandėliuoti statybines medžiagas ir gruntą, įvažiuoti mechanizuotomis transporto priemonėmis ar jas ten statyti.

## 7 Vertinimą atlikusių specialistų kvalifikacija

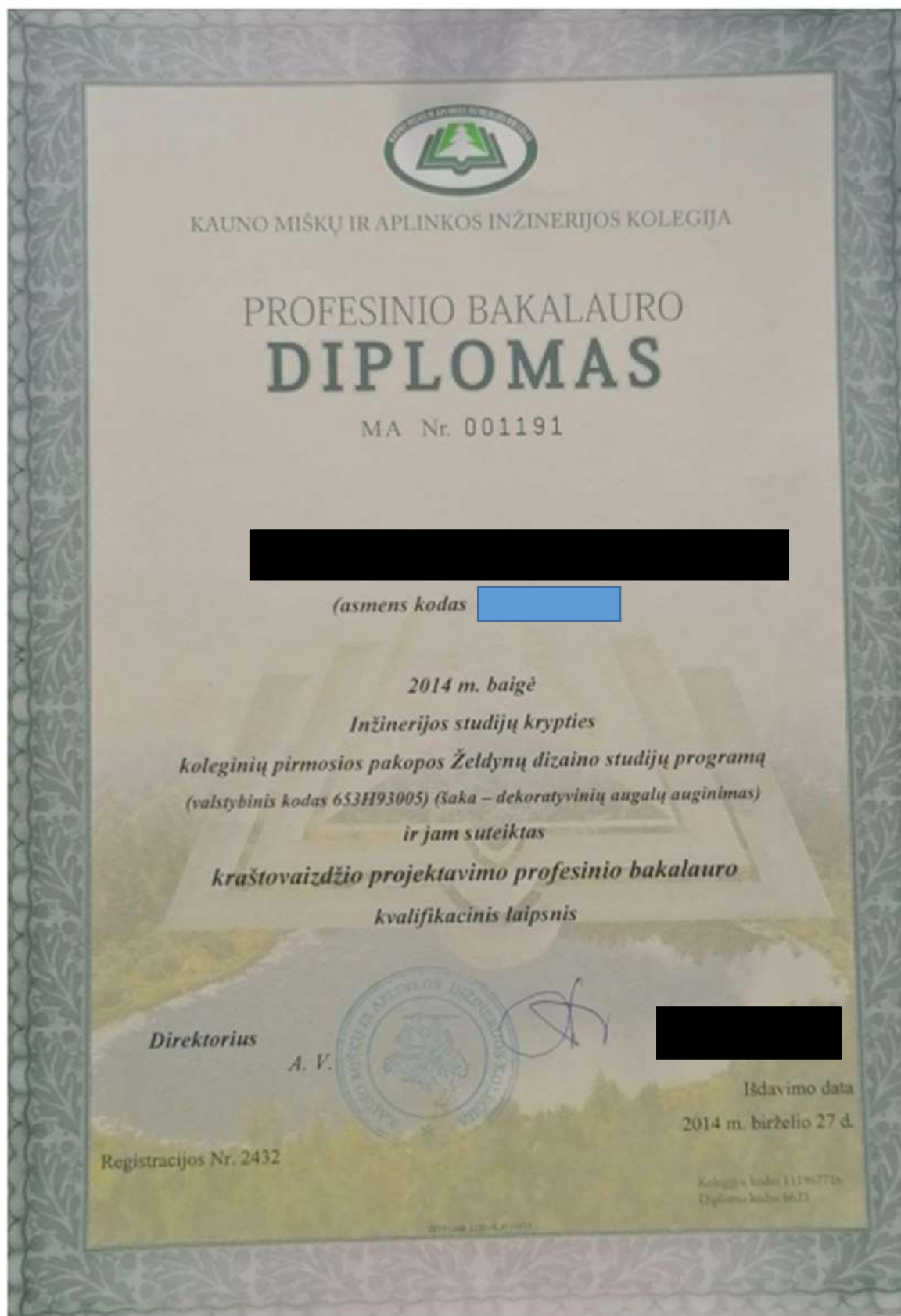



# The International Society of Arboriculture

Hereby Announces That



Has Earned the Credential

## ISA Certified Arborist ®

By successfully meeting ISA Certified Arborist certification requirements through demonstrated attainment of relevant competencies as supported by the ISA Credentialing Council

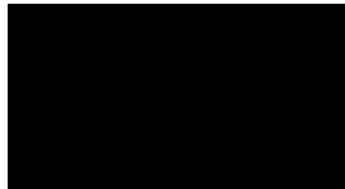

28 August 2020

31 December 2023

LT-0001A

Issue Date

Expiration Date

Certification Number





# The International Society of Arboriculture

Hereby Announces That



Has Earned the Credential

## ISA Tree Risk Assessment Qualification®

By successfully meeting ISA Tree Risk Assessment Qualification certification requirements through demonstrated attainment of relevant competencies as supported by the ISA Credentialing Council

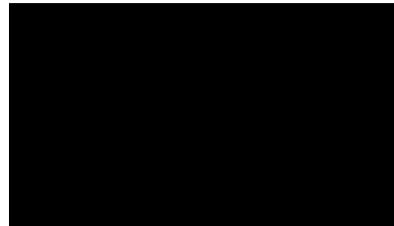

16 September 2021

16 September 2026

Issue Date

Expiration Date

